

The background is a deep blue gradient with a complex, abstract pattern of concentric, semi-circular arcs and overlapping rectangular shapes, creating a sense of depth and movement. A bright, glowing light source at the bottom center emits numerous sharp, radiating lines of light that spread outwards, creating a tunnel-like effect.

SCHWAIGER[®]

KATALOG

EDITION V



Lückenlose Logistik

Bestellte Artikel werden schnellstmöglich versendet. Unser Logistikzentrum hält die komplette Produktpalette stets zur sofortigen Auslieferung bereit und sichert somit eine überdurchschnittlich hohe Lieferquote.

Well-planned logistics

All orders usually leave our premises as soon as possible. In our logistics centre, all our products are readily available for dispatch at all times. This enables us to maintain an outstandingly high delivery ratio.



Kundenservice

Nicht nur die Qualität unserer Produkte trägt zur absoluten Kundenzufriedenheit bei, auch der Service spielt eine entscheidende Rolle. Reparaturen oder Retouren werden schnell und einfach für Sie abgewickelt.

Customer service

When it comes to customer satisfaction, the quality of our products is not the only factor – customer service also plays a decisive role. Repairs and returns are carried out for you quickly and easily.



Starke Marke

Die Marke SCHWAIGER® steht für beste Qualität, Kompetenz und Erfahrung. Wir bieten individuell auf Ihre Bedürfnisse zugeschnittene Leistungen zu einem guten Preis.

Strong brand

The SCHWAIGER® brand stands for highest quality, expertise and experience. We offer fair-priced products and services which are tailored to your individual needs.

SCHWAIGER® – EIN UNTERNEHMEN DER VOXX INTERNATIONAL CORPORATION

Die heutige Schwaiger GmbH wurde 1946 gegründet und ist seit 2009 ein selbständig operatives Unternehmen innerhalb der VOXX International Corporation.

Wir entwickeln, produzieren und vertreiben hochwertige Erzeugnisse auf den Gebieten der Empfangs- und Verteiltechnik für Radio, Fernsehen und Daten via Satellit, Terrestrik und Breitbandkabel. Ein weiteres erfolgreiches Betätigungsfeld: SCHWAIGER® Zubehör für die Bereiche Audio, Video, Computer und Telekommunikation.

Zusammen mit starken Partnern arbeiten wir fortlaufend an der Verbesserung und Erweiterung unseres Sortiments und entwickeln ergänzende Produktfamilien im Bereich der Unterhaltungselektronik.

SCHWAIGER® – A PART OF THE VOXX INTERNATIONAL CORPORATION

Schwaiger GmbH was established in 1946 and has been an independently operating company within the VOXX International Corporation since 2009.

We specialise in developing, producing and distributing high-quality products in all fields of reception and distribution technology for radio, television and data via satellite, terrestrial means and broadband cable. Our second successful business line: SCHWAIGER® accessories for the fields of audio, video, computer and telecommunications.

In collaboration with strong partners, we are constantly working on improving and expanding our product range by developing complementary product families in the field of consumer electronics.

ECKDATEN

- Gesellschaftsform:
GmbH, gegründet 1946
- Geschäftsführer:
M. Tänzler, M. Finger, J. Verbinnen
- Mitarbeiter:
mehr als 110
- Hauptsitz: Langenzenn, Deutschland

KEY DATA

- Type of company:
GmbH, established in 1946
- Managing Directors:
M. Tänzler, M. Finger, J. Verbinnen
- Employees:
over 110
- Headquarters:
Langenzenn, Germany



INTERNATIONALE AUSRICHTUNG

Die Geschäftsaktivitäten von SCHWAIGER® beschränken sich nicht nur auf den deutschsprachigen Raum. Wir bedienen verschiedenste Vertriebsregionen und -kanäle innerhalb Europas. Den anerkannten und hohen Servicegrad sowie die intensive Betreuung unserer Kunden stellen wir flächendeckend sicher.

Der SCHWAIGER® Außendienst ist Ihr verläSSLicher Partner bei allen Fragen rund um den Verkauf und die Anwendung unserer Produkte. Mit individuellen Schulungen halten wir Sie auf dem neuesten Stand der Technik und informieren frühzeitig und umfassend über die neuesten Entwicklungen aus unserem Hause.

INTERNATIONAL ORIENTATION

The business activities of SCHWAIGER® are not only limited to the German sales area. We are serving multiple sales regions and channels within Europe. The approved and high service level as well as the intensive customer support can be ensured area-wide in Europe.

The SCHWAIGER® sales force are your reliable partners for all queries regarding sales and application of our products. With customised trainings, we keep you up to date with state-of-the-art technologies and inform you about the latest developments of our company early and comprehensively.





DAS SORTIMENT

Als Vollsortimenter setzt SCHWAIGER® auf „ALLES AUS EINER HAND“. Neben Offset Antennen, LNBS und SAT-Verteilungen umfasst unser Sortiment unter anderem auch Set Top Boxen mit entsprechenden Anschlusskabeln, Wand- und Deckenhalterungen, Montagema-
terial und vieles mehr.

Wir legen großen Wert darauf, die Bedürfnisse unserer Kunden umfassend zu befriedigen. Aus diesem Grund besteht unser Produktportfolio aus über 1800 Artikeln.

Mit unserer nachfragegerechten und umfassenden Sortimentsgestaltung sind wir führend auf dem deutschen Markt.

THE PRODUCT RANGE

Being a full-range supplier, SCHWAIGER® acts in line with the slogan „EVERYTHING FROM A SINGLE SOURCE“. Apart from offset antennas, LNBS and SAT distributions, we also offer Set Top Boxes with compatible connection cables, wall and ceiling mounts or installation material, to only name a few.

Serving our customers' needs is of great importance to us. Therefore, our product portfolio includes more than 1800 articles.

Due to our extensive and demand-oriented product range, we are the leading force on the German market.

VERPACKUNGSARTEN

Unsere Produkte werden kundenspezifisch verpackt. Ob im Schiebelblisten, im Karton, mit Banderole, mit Etikett oder im hochwertigen Siegelblisten - die Möglichkeiten sind vielfältig.

Im Schiebelblisten und ganz besonders im Siegelblisten, sind alle SCHWAIGER® Produkte perfekt vor Umwelteinflüssen und Diebstahl geschützt.

TYPES OF PACKAGING

Our products come in customised packaging. Possibilities range from sliding blisters, cardboard boxes, banderoles and labels to high-quality sealed blisters.

When packed in sliding blisters, and especially in sealed blisters, all SCHWAIGER® products are perfectly protected against environmental influences and theft.



SCHÜTTENWARE

Unsere Schüttenware – Produkte die beispielsweise in Folie eingeschweißt oder mit einer Banderole versehen werden – sind meist im unteren Preissegment angesiedelt.



SIEGELBLISTER

Unsere Siegelblister schützen die Produkte vor Umwelteinflüssen und Diebstahl. In unserem Sortiment gibt es sechs Standard-Blistergößen sowie individuell auf spezielle Produkte zugeschnittene Größen und Formen.

Hochwertig und weitgehend frei von Spiegelungen ermöglichen unsere geschweißten Siegelblister die optimale Produktpräsentation in den übersichtlich und systematisch gestalteten Verkaufsbereichen.



KARTONAGEN

Unsere Kartonagen bieten umfassenden Schutz vor Beschädigungen. Nicht zuletzt überzeugen sie durch individuelles und exklusives Design.

LOOSE PRODUCTS

Our loose products – products that are, for example, shrink-wrapped in foil or provided with a banderole – are generally lower in price.

SEALED BLISTERS

Sealed blisters provide protection against environmental influences and theft. Our range comprises six standard sizes of blisters as well as individually tailored sizes and shapes for specific products.

These high-quality, anti-reflecting sealed blisters are the perfect solution for ideal product presentation within the well laid-out and systematically arranged sales areas.

CARDBOARD BOXES

Our cardboard boxes effectively protect any product against damage. Moreover, they offer individual and exclusive design.



FARBLEITSYSTEM

Das SCHWAIGER® Farbleitsystem sorgt für eine eindeutige Sortimentsabgrenzung und erleichtert dem Endverbraucher die Orientierung.

Deshalb wird das Farbleitsystem nicht nur für die Verpackung verwendet sondern auch innerhalb der Verkaufsbereiche auf Informationsblenden angewandt.

COLOUR GUIDANCE SYSTEM

The SCHWAIGER® colour guidance system makes for clear distinction of the different product lines. This results in better orientation for the final consumer.

Therefore, the colour guidance system is not only used on the packaging but also on informational frames in the sales area.

QUALITÄTSSTUFEN

Die neue SCHWAIGER® Verpackung wurde um das Feature der Qualitätsstufe erweitert. Dadurch erhält der Endverbraucher zusätzliche Produktinformationen.

Die Qualitätsstufe ist auf den ersten Blick erkennbar und ermöglicht die entsprechende Hervorhebung besonders hochwertiger Artikel. Je nach Qualitätsstufe befinden sich auf der Verpackung ein bis drei Icons mit den wichtigsten Produkteigenschaften.

QUALITY LEVELS

The new SCHWAIGER® packaging now displays the quality level. This provides the final consumer with additional information.

The quality level is visible at first glance and allows for articles of premium quality to stand out. Depending on the quality level, each packaging is equipped with one to three icons displaying the most important features of the product.



Weiß

Die Artikel dieser Qualitätsstufe erfüllen alle notwendigen Normen und Qualitätsmerkmale. (Schüttenware)

White

Products of this quality level comply with all the necessary standards and have all the basic quality features. (loose products)



Weiß + 1 Stern + 1 Icon

Bei Artikeln mit dieser Qualitätsstufe handelt es sich um solide Qualitätsprodukte.

White + 1 Star + 1 Icon

Products displaying this label are reliable products of good quality.



Silber + 2 Sterne + 2 Icons

Artikel dieser Qualitätsstufe sind hochwertiger verarbeitet als das Standardprodukt.

Silver + 2 Stars + 2 Icons

Products of this quality level have a higher-quality workmanship than Standard products.



Gold + 3 Sterne + 3 Icons

Ein absolut qualitativ höherwertiger Artikel wird in Gold und mit drei Sternen gekennzeichnet.

Gold + 3 Stars + 3 Icons

A product of overall premium quality is labeled in gold and with three stars.

VERPACKUNGSDetails

Neben der Qualität des Produktes entscheidet auch die Verpackung über den Verkaufserfolg. Deshalb legen wir bei unserem Verpackungsdesign Wert auf klare Strukturen und attraktive Gestaltung mit Wiedererkennungswert.

Seitlich auf allen Verpackungen ist ein QR-Code abgebildet. Mithilfe eines Smartphones und einer entsprechenden App besteht so die Möglichkeit, weitere Informationen aus dem Internet zu erhalten, z.B. in Form von Videos.

PACKAGING DETAILS

In addition to the quality of a product, packaging also plays a decisive role in successful sales. Upon creating our packaging, we therefore put great emphasis on clear structures, appealing design and brand recognition.

There is a QR code printed somewhere on the side of all packagings. Together with a smart phone and a suitable app, this allows for obtaining additional information on the internet, e.g. in the form of videos.

✓ NEU MIT QR-CODE

NEW WITH QR CODE

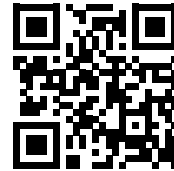

KLAR STRUKTURIERT

Auf der Vorderseite der Verpackung sind die wichtigsten Informationen zu einem Artikel dargestellt, beispielsweise Sortimentszugehörigkeit, Artikelnummer oder Abmessungen. Auf der Rückseite befinden sich detailliertere Informationen und gegebenenfalls Anwendungsbeispiele.

CLEARLY STRUCTURED

On the front of the packaging, the most important information about a product is displayed, e.g. product range, article number or dimensions. On the back there are more precise details. Sometimes, examples of use are also given.

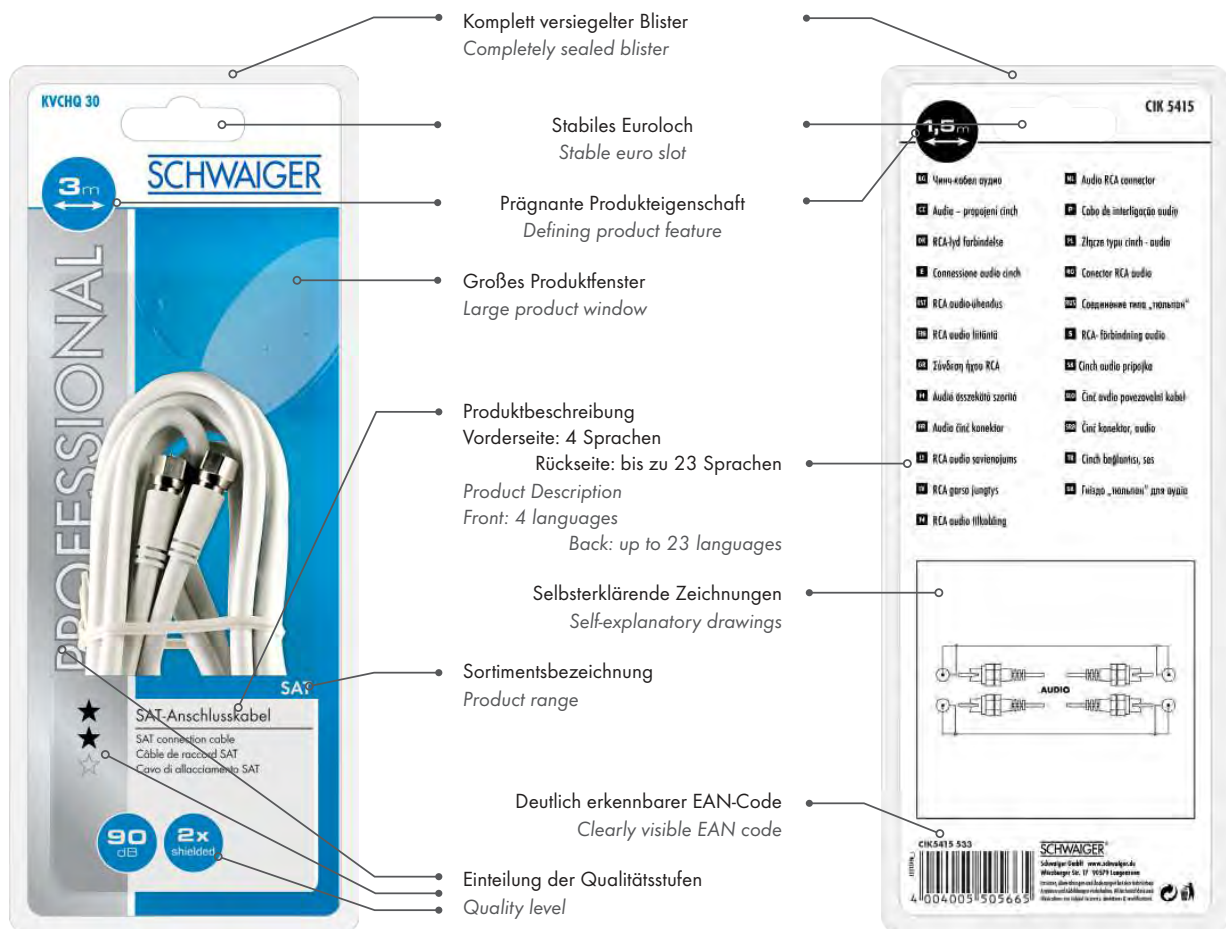



SORTIMENTE IN THEMENWELTEN

SCHWAIGER® setzt bei der Produktentwicklung auf zukunftsweisende Technologien und Ideen. So entstehen ausgeklügelte Produktsortimente, die effizient zusammenwirken.

Mit unseren „4YOU“ Marken fassen wir Produkte aus unserem Standard-sortiment und Spezialprodukte oder -gruppen in sogenannte „Themenwelten“ zusammen. Ein erweitertes Farbleitsystem und entsprechende Logos sorgen auch hier für eine eindeutige Abgrenzung und bietet eine gezielte Orientierung in der Vielfalt unserer Sortimente.

PRODUCT RANGES IN GENRES

Upon developing new products, SCHWAIGER® focuses on future-oriented technologies and ideas. This leads to clever product ranges which efficiently complement each other.

With our „4YOU“ brands, we combine products from our standard range and special products or groups in so-called „theme worlds“ together. An extended color system and corresponding brands ensure a clear demarcation and provide a targeted orientation in the diversity of our product ranges.



Produkte der Smart Home Technologie sind in dieser Themenwelt zusammengefasst.

Products of the Smart Home technology are summarized in this theme world.



Produkte zur Absicherung des Zuhauses sind im Bereich SECURE4YOU zusammengefasst.

Products to hedge the home are combined in the SECURE4YOU..



Sämtliche Zubehörartikel für Smartphones und Tablets sind in „POWER4YOU“ untergebracht.

All accessories for smartphones and tablets are placed in „POWER4YOU“.



Um das Thema Musik und Zubehör geht es in dieser Themenwelt.

The theme of music and accessories is in this genre.



Wenn es um Licht und LED Leuchtmittel geht, sind Produkte in dieser Themenwelt zu finden.

When it comes to light and LED lamps, products can be found in this theme world.

FULL HD, ULTRA HD, FULL UHD & QUAD UHD

In diesem Katalog verwenden wir zur Auszeichnung einzelner Produkteigenschaften die Symbole für „Full HD“ und „Ultra HD“.

Der aus dem Englischen stammende Begriff „Ultra HD“ - Ultra High Definition - bedeutet „extrem hohe Auflösung“. Bei „Ultra HD“ handelt es sich um den Nachfolger des „Full HD“-Standards. Der „Ultra HD“-Standard besitzt eine viel höhere Auflösung als „Full HD“ und bietet zusätzlich einen deutlich größeren Farbraum und Farbauflösung.

FULL HD, ULTRA HD, FULL UHD & QUAD UHD

In this catalogue we use the symbols for „Full HD“ and „Ultra HD“ to mark individual product features.

The term „Ultra HD“ - Ultra High Definition - means „extremely high resolution“. „Ultra HD“ is the successor of the „Full HD“ standard. The „Ultra HD“ standard has a much higher resolution than „Full HD“ and also offers a much larger color space and color resolution.

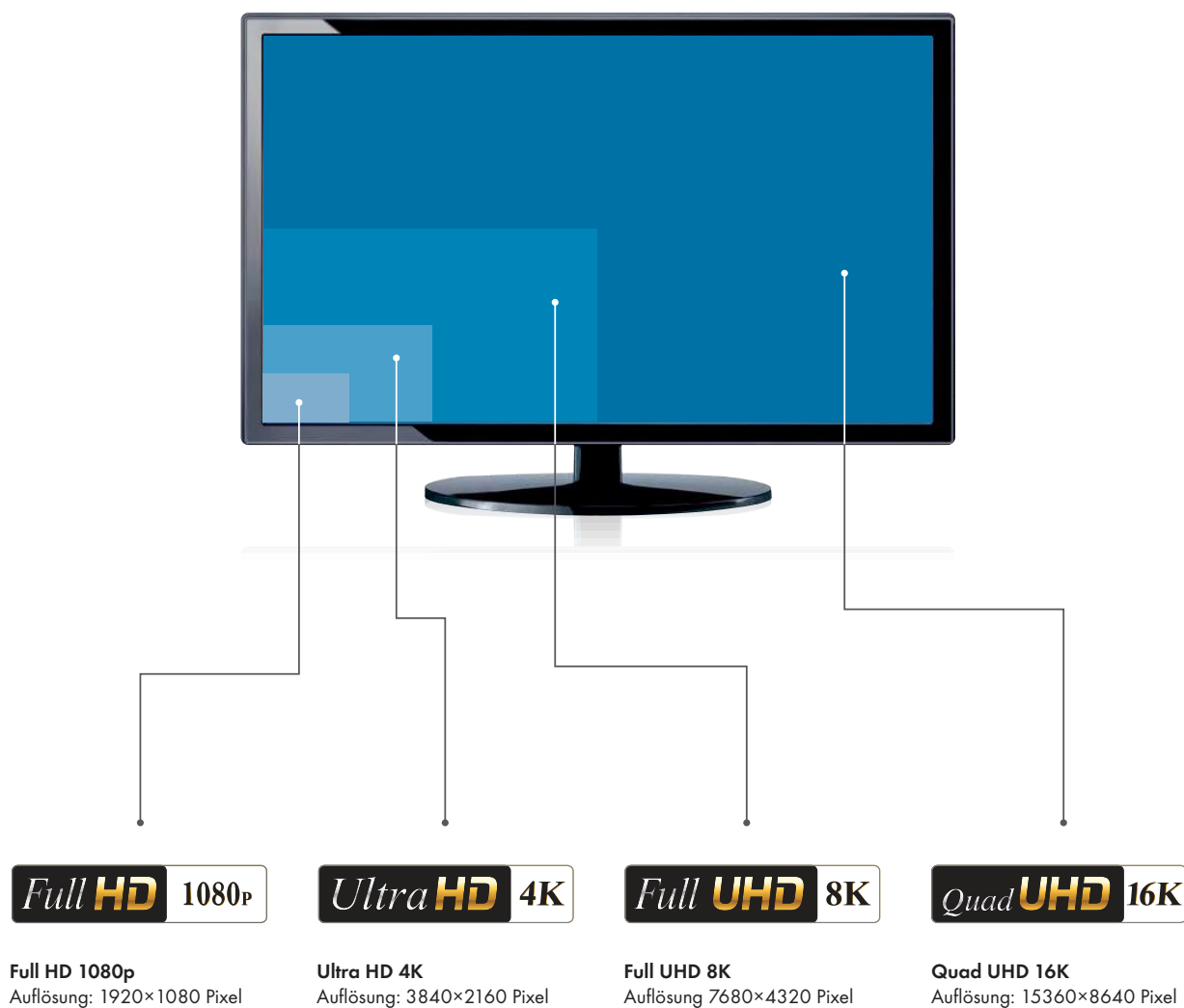

Stecker | *Plugs*..... 354
 Adapter und Verbinder | *Adapters and Connectors*.....362
 Sonstiges Zubehör | *Other Accessories*.....365

Video

HDMI/DVI | *HDMI/DVI*..... 368
 Geräte | *Devices*.....368
 Anschlusskabel | *Connection Cables*..... 371
 Verlängerungskabel | *Extension Cables*..... 381
 Adapterkabel | *Adapter Cables*..... 382
 Adapter, Verbinder, Stecker | *Adapters, Connectors, Plugs*.....385
 Umschalter, Verteiler | *Switches, Distributors*..... 389
 CINCH/YUV | *CINCH/YUV*.....390
 Anschlusskabel | *Connection Cables*.....390
 Verlängerungskabel | *Extension Cables*.....392
 Adapterkabel | *Adapter Cables*.....392
 Adapter, Verbinder, Stecker | *Adapters, Connectors, Plugs*.....392
 SCART | *SCART*..... 393
 Anschlusskabel | *Connection Cables*.....393
 Adapterkabel | *Adapter Cables*..... 394
 Adapter, Verbinder, Stecker | *Adapters, Connectors, Plugs*.....395
 Umschalter, Verteiler | *Switches, Distributors*..... 396
 Sonstige Produkte | *Other Products*..... 397
 Zubehör | *Accessories*.....397
 Fernbedienungen | *Remote Controls*..... 398

Audio

Lichtwellenleiter | *Optical Fiber Cables*.....405
 Anschlusskabel | *Connection Cables*.....405
 Adapter, Verbinder, Stecker | *Adapters, Connectors, Plugs*.....405
 CINCH | *CINCH*..... 406
 Anschlusskabel | *Connection Cables*.....406
 Verlängerungskabel | *Extension Cables*.....408
 Adapterkabel | *Adapter Cables*..... 409
 Adapter, Verbinder, Stecker | *Adapters, Connectors, Plugs*.....410
 Klinke | *Jack Plug*..... 412
 Anschlusskabel | *Connection Cables*..... 412
 Verlängerungskabel | *Extension Cables*.....414
 Adapterkabel | *Adapter Cables*.....416
 Adapter, Verbinder, Stecker | *Adapters, Connectors, Plugs*.....419
 Lautsprecher | *Loudspeakers*..... 422
 Anschlusskabel | *Connection Cables*.....422
 Adapter, Verbinder, Stecker | *Adapters, Connectors, Plugs*.....423
 Sonstige Produkte | *Other Products*.....425
 Geräte | *Devices*.....425
 Anschlusskabel | *Connection Cables*.....428
 Adapterkabel | *Adapter Cables*..... 428
 Adapter, Verbinder, Stecker | *Adapters, Connectors, Plugs*.....428

Phone & Computer

Powerline | *Powerline*..... 430
 USB 3.1 | *USB 3.1*..... 444
 Anschlusskabel | *Connection Cables*..... 444
 Adapterkabel | *Adapter Cables*.....445
 Adapter, Verbinder, Stecker | *Adapters, Connectors, Plugs*.....447
 USB 3.0 | *USB 3.0*.....448
 Verlängerungskabel | *Extension Cables*.....448
 USB 2.0 | *USB 2.0*.....449
 Anschlusskabel | *Connection Cables*.....449
 Verlängerungskabel | *Extension Cables*.....454
 Adapterkabel | *Adapter Cables*.....454
 Adapter, Verbinder, Stecker | *Adapters, Connectors, Plugs*.....456
 Netzwerk | *Network*.....456
 Geräte | *Devices*.....456
 Anschlusskabel | *Connection Cables*.....461
 Dosen | *Sockets*.....469
 Adapter, Verbinder, Stecker | *Adapters, Connectors, Plugs*.....470
 Installation | *Installation*.....473
 Telefon | *Phone*.....479
 Anschlusskabel | *Connection Cables*.....479
 Verlängerungskabel | *Extension Cables*.....481
 Dosen | *Sockets*.....482
 Adapter, Verbinder, Stecker | *Adapters, Connectors, Plugs*.....486
 Installation | *Installation*.....489
 Sonstige Produkte | *Other Products*.....490
 Lade- & Netzgeräte | *Charging Devices & Power Supply Units*.....491

TV Mounting

TV Wandhalter | *TV Wall Mounts*.....494
 Kabelkanäle | *Cable Raceways*.....517
 Fest | *Rigid*..... 517
 Flexibel | *Flexible*..... 518
 LED Lampen | *LED Lampen*..... 521
 Stichwortverzeichnis.....522
 Index.....526
 EAN-Codeliste | *List of EAN codes*.....530
 Informationsseiten | *Information*.....549

DVB EMPFANGSSTANDARDS

Unsere Empfangsgeräte sind für verschiedene Empfangsarten konzipiert. Hier erhalten Sie eine Übersicht der aktuellen Empfangsstandards, die bei jedem unserer Artikel gekennzeichnet sind.

DVB RECEPTION STANDARDS

Our receivers comply with different reception standards. Here we provide an overview over the currently used reception standards with which our devices are labelled.



Digital Video Broadcast **Satellite** – Übertragung von digitalen Hörfunk- und Fernsehsignalen über Satelliten.

*Digital Video Broadcast **Satellite** – transmission of digital radio and TV signals via satellite.*



Die „Zweite Generation“ ist der Nachfolgestandard zu DVB-S und beschreibt das Übertragungsverfahren für HDTV (hochauflösendes Fernsehen).

The „2nd Generation“ is an evolution of the DVB-S standard and is used for signal transmission for HDTV (high definition television).



Digital Video Broadcast **Cable** – Übertragung von digitalen Hörfunk- und Fernsehsignalen über Kabelanschluss.

*Digital Video Broadcast **Cable** – transmission of digital radio and TV signals via cable TV connection.*



Digital Video Broadcasting **Terrestrial** – Funkübertragung von digitalen Hörfunk- und Fernsehsignalen über terrestrische (erdgebundene) Wege.

*Digital Video Broadcasting **Terrestrial** – transmission of digital radio and TV signals via terrestrial (earthbound) ways.*



Die „Zweite Generation“ ist der Nachfolgestandard zu DVB-T. DVB-T2 nutzt den Videokompressionsstandard H.264/MPEG4 zur Übertragung. Durch die höhere Kompression wird die Übertragung von mehr Programmen in einem Frequenzbereich erlaubt.

The „2nd Generation“ is an evolution of the DVB-T standard. DVB-T2 uses the video compression standard H.264/MPEG4 for transmission. The higher compression allows for transmitting several programmes in one frequency range.



Das sehr effiziente Videokompressionsverfahren H.265 (HEVC) ist der neue Standard des DVB-T2 und erlaubt Bildübertragungen in Ultra HD. DVB-T2 HD steigert die Zahl der auf gleichem Raum übertragenen Programme und die Qualität in Full HD (1080p).

The very efficient video compression method H.265 (HEVC) is the new standard of DVB-T2 and enables image transmission in Ultra HD. DVB-T2 HD increases the number of programmes which are transmitted on the same range as well as the quality in Full HD (1080p).



Dieses Logo kennzeichnet die Kompatibilität von Empfangsgeräten mit den Mindestanforderungen für DVB-T2. Nur Geräte mit diesem Logo können private Fernsehsender empfangen.

This logo indicates the compatibility of receivers with the minimum requirements for DVB-T2. Only devices with this logo are prepared to receive private TV channels.



Einfach. Besser.
Fernsehen über
DVB-T2 HD.



Und viele weitere private Sender in Full HD
Mehr Infos unter www.freenet.tv

**FULL HD
3 MONATE
GRATIS**

Alle weiteren über DVB-T2 HD frei empfangbaren Sender



DTR700HD



DVB-T2 HD Terrestrischer Receiver | DVB-T2 HD Terrestrial Receiver



mit HEVC & Irdeto Verschlüsselungssystem | with HEVC & Irdeto encryption system

- freenet TV ab Freischaltung die ersten 3 Monate gratis
- Sprachsteuerung mit Amazon Alexa (Alexa Gerät separat erhältlich). Mit Amazon Alexa kann der Receiver ganz einfach per Sprachsteuerung bedient werden, wie Programme umschalten, Lautstärke regeln und vieles mehr.
- DVB-T2 Tuner & Demodulator
- HEVC - H.265 High Efficiency Video Codec
- AC3 - Dolby Digital Surround Sound
- 512 MB High-Speed DDR3 RAM
- HDMI® & HDCP
- Timeshift Funktion für zeitversetztes Fernsehen
- WLAN-fähig über externen WLAN-Adapter (optional)
- HbbTV für die Nutzung von Medieninhalten aus dem Internet (z. B. Mediatheken)
- Elektronischer Programmführer (EPG) mit 14-Tage-Vorschau (senderabhängig)
- Gesamtprogrammliste und Favoritenliste
- Hinweis: Wichtiges Update (0.5.27) verfügbar > Info & Download
- Lieferumfang: Receiver, Netzteil, Fernbedienung, 2x Batterie (1,5 V LR03 (AAA)), Bedienungsanleitung
- freenet TV - first 3 months of use are for free
- Voice control with Amazon Alexa (Alexa unit sold separately). With Amazon Alexa, the receiver can easily be operated by voice control how programs switch, volume control and more.
- DVB-T2 tuner & demodulator
- HEVC - H.265 High Efficiency Video Codec
- AC3 - Dolby Digital Surround Sound
- 512 MB high-speed DDR3 RAM
- HDMI® & HDCP
- Time-Shift function
- WLAN-enabled via external WLAN adapter (optional)
- HbbTV for using media content from the internet (e.g. media libraries)
- 14-day Electronic Programme Guide (EPG), dependent on channel
- All Channels list and Favourite Channels list
- expansion packs for additional functions can be found at shop.dvbt2box.de
- content: receiver, power supply unit, remote control, 2x battery (1.5 V LR03 (AAA)), user manual



**Erweiterte Funktionen
DTR700HD**

Alle Erweiterungen sind auf shop.dvbt2box.de zu finden.



Technische Daten | Technical data

Receiver Typ Type of receiver	Terrestrisch (T2 HEVC) terrestrial (T2 HEVC)	Digital sound output 1x (back) coaxial, S/PDIF
Anzeige Display	4-stellige LED Anzeige 4-digit LED display	Ethernet (RJ45) 1x (Rückseite) Ethernet (RJ45) 1x (back)
Programmspeicher Programme memory	10000 10000	Software Update über USB oder Internet via USB or internet
Kartenleser (CA) Card reader (CA)	IRDETO Flexicore CAS IRDETO flexicore CAS	Leistungsaufnahme im Standby < 0,5 W im Betrieb < 16 W during operation < 16 W
HF IN (Typ KOAX) RF IN (Type COAX)	1x (Rückseite) 1x (back)	Spannungsversorgung 230 V AC , 50 Hz 12 V DC Power supply 230 V AC , 50 Hz 12 VDC
USB 2.0 Anschluss USB 2.0 port	1x (linke Geräteseite) 1x (Rückseite) 1x (left side of the device) 1x (back)	Farbe Schwarz/Weiß black/white
HDMI®-Anschluss HDMI® Connection	1x (Rückseite) 1x (back)	Abmessungen (Breite) 210 mm Dimensions (width) 210 mm
Auflösung Resolution	Full HD 1080p Full HD 1080p	Abmessungen (Höhe) 40 mm Dimensions (height) 40 mm
SCART Anschluss SCART connection	1x (Rückseite) 1x (back)	Abmessungen (Tiefe) 121 mm Dimensions (depth) 121 mm
Digit. Tonausgang	1x (Rückseite) koaxial, S/PDIF	

Art. Nr. Art. No.	EAN 4004005423402	Verpackungsart Packaging Karton carton
----------------------	----------------------	--

Irrtümer, Abweichungen und Änderungen bei den technischen Angaben und Abbildungen vorbehalten. Es gelten unsere Allgemeinen Bedingungen für Lieferungen und Leistungen. Errors, variations and changes concerning technical data and illustrations are subject to change. Our General Terms and Conditions for the Supply of Goods and Services apply.

RECEIVER

DVB T2 HD

TERRESTRIAL



freenet TV

Einfach. Besser.
Fernsehen über
DVB-T2 HD.



Und viele weitere private
Sender in Full HD
Mehr Infos unter
www.freenet.tv

FULL HD
3 MONATE
GRATIS

Alle weiteren über DVB-T2 HD
frei empfangbaren Sender



DTR600HD

Full HD 1080p

DVB-T2 HD Receiver | DVB-T2 HD Receiver

freenet TV

HDMI

Full HD, mit HEVC & Irdeto Verschlüsselungssystem | Full HD, with HEVC & Irdeto encryption system



Produktempfehlung | Product Recommendation



IRE600HD
Infrarot-Empfänger
für den terrestrischen Receiver DTR600HD
Infrared Receiver
for the terrestrial receiver DTR600HD

Produktempfehlung | Product Recommendation



KFZ600DTRHD
KFZ Anschlusskabel
für den terrestrischen Receiver DTR600HD
Car connection cable
for the terrestrial receiver DTR600HD

- freenet TV ab Freischaltung die ersten 3 Monate gratis
 - DVB-T2 Tuner & Demodulator
 - HEVC - H.265 High Efficiency Video Codec
 - AC3 - Dolby Digital Surround Sound
 - HDMI® & HDCP
 - Elektronischer Programmführer (EPG) mit 14-Tage-Vorschau (senderabhängig)
 - Gesamtprogrammliste und Favoritenliste
 - Sleep Timer
 - Umweltfreundlich durch geringen Stromverbrauch im Standby
 - Extrem verschärft - Neue Programme über Antenne. Super-scharfes Full HD mit freenet TV über DVB-T2 HD. Mehr unter www.freenet.tv
 - Tipp: Passender externer Infrarot-Empfänger (IRE600HD) erhältlich
 - Lieferumfang: Receiver, externes Netzteil, Fernbedienung, 2x Batterie (1,5 V LR03/AAA), Bedienungsanleitung
- freenet TV - first 3 months of use are for free
 - DVB-T2 tuner & demodulator
 - HEVC - H.265 High Efficiency Video Codec
 - AC3 - Dolby Digital Surround Sound
 - HDMI® & HDCP
 - 14-day Electronic Programme Guide (EPG), dependent on channel
 - All Channels list and Favourite Channels list
 - sleep timer
 - environmentally friendly due to low consumption in sleep mode
 - Extremely aggravated - New programs via antenna. Super sharp Full HD with freenet TV via DVB-T2 HD. More at www.freenet.tv
 - tip: compatible external infrared receiver (IRE600HD) available
 - content: receiver, external power supply unit, remote control, 2x battery (1.5 V LR03/AAA), user manual

Technische Daten | Technical data

Receiver Typ Type of receiver	Terrestrisch (T2 HEVC) terrestrial (T2 HEVC)	Infrared connection	1x (back)
Anzeige Display	4-stellige LED Anzeige 4-digit LED display	Software Update Software update	über USB via USB
Programmspeicher Programme memory	10000 10000	Leistungsaufnahme Power consumption	im Standby < 1,0 W im Betrieb < 15 W in sleep mode < 1,0 W during operation < 15 W
Kartenleser (CA) Card reader (CA)	IRDETO Flexicore CAS IRDETO flexicore CAS	Spannungsversorgung Power supply	Steckernetzteil Eingang: 100-240 V AC, 50/60 Hz Ausgang: 12 V DC, 1000 mA power supply unit input: 100-240 V AC, 50/60 Hz output: 12 VDC, 1000 mA
HF IN (Typ COAX) RF IN (Type COAX)	1x (Rückseite) 1x (back)	Gewicht Weight (set)	Gerät 365 g device 365 g
HF OUT (Typ COAX) RF OUT (Type COAX)	1x (Rückseite) 1x (back)	Farbe Colour	Schwarz black
USB 2.0 Anschluss USB 2.0 port	1x (Frontseite) 1x (front)	Abmessungen (Breite) Dimensions (width)	180 mm 180 mm
HDMI®-Anschluss HDMI® Connection	1x (Rückseite) 1x (back)	Abmessungen (Höhe) Dimensions (height)	40 mm 40 mm
SCART Anschluss SCART connection	1x (Rückseite) 1x (back)	Abmessungen (Tiefe) Dimensions (depth)	120 mm 120 mm
Digit. Tonausgang Digital sound output	1x (Rückseite) koaxial, S/PDIF 1x (back) coaxial, S/PDIF		
Ethernet (RJ45) Ethernet (RJ45)	1x (Rückseite) 1x (back)		
Infrarot Anschluss Infrared connection	1x (Rückseite)		

Art. Nr. Art. No.	EAN EAN	Verpackungsart Packaging
DTR600HD	4004005416299	Karton carton



AINSTEIN

HOME4YOU

SECURE4YOU

POWER4YOU

SOUND4YOU

LIGHT4YOU

SAT

ANTENNA

VIDEO

AUDIO

PHONE & COMPUTER

TV MOUNTING



HD
HIGH DEFINITION



DCR600HD



Full HD Kabelreceiver | Full HD Cable Receiver

Free to Air (FTA) | Free To Air (FTA)



- Timeshift Modus (nur in Verbindung mit externem Speichermedium)
- Eingebauter Multimedia Player (AVI, MKV)
- LAN Anschluss für RSS-Feed und Wettervorhersagefunktion
- Elektronischer Programmführer (EPG) mit 7-Tage-Vorschau (senderabhängig)
- Mehrsprachiges Bildschirmmenü
- Umweltfreundlich durch geringen Stromverbrauch im Standby
- USB Schnittstelle zum Anschluss externer Speichermedien
- Automatische Bildformaterkennung (4:3 <> 16:9)
- Automatischer Sendersuchlauf (Fast Auto Scan)
- Manueller Sendersuchlauf
- Detaillierter Sendersuchlauf (Blind Scan)
- Senderliste kann im- und exportiert werden (via USB)
- Lieferumfang: Receiver, Fernbedienung, 2x Batterie (1,5 V LR03 (AAA)), Bedienungsanleitung
- Time Shift Mode (only in combination with an external memory device)
- integrated multimedia player (AVI, MKV)
- LAN connection for RSS feed and weather forecast function
- 7-day Electronic Programme Guide (EPG) (dependent on channel)
- multilingual screen menu
- environmentally friendly due to low consumption in sleep mode
- USB interface for connecting external memory devices
- automatic aspect ratio detection (4:3 <> 16:9)
- automatic channel scan (Fast Auto Scan)
- manual channel scan
- detailed channel scan (Blind Scan)
- channel list can be imported and exported (per USB)
- content: receiver, remote control, 2x battery (1.5 V LR03 (AAA)), user manual

Technische Daten | Technical data

Anzeige Display	4-stellige LED Anzeige (7 Segmente) 4-digit LED display (7 segments)	Input frequency	47 - 862 MHz
Programmspeicher Programme memory	3000 3000	Leistungsaufnahme Power consumption	im Standby < 0,5 W im Betrieb < 3,8 W in sleep mode < 0,5 W during operation < 3,8 W
HF IN (Typ KOAX) RF IN (Type COAX)	1x (Rückseite) 1x (back)	Spannungsversorgung Power supply	220 - 240 V AC, 50 Hz 220 - 240 V AC, 50 Hz
USB 2.0 Anschluss USB 2.0 port	1x (Frontseite) 1x (front)	Gewicht Weight (set)	350 g 350 g
HDMI®-Anschluss HDMI® Connection	1x (Rückseite) 1x (back)	Farbe Colour	Schwarz black
Auflösung Resolution	576i/576p/720p/1080i/Full HD 1080p 576i/576p/720p/1080i/Full HD 1080p	Abmessungen (Breite) Dimensions (width)	170 mm 170 mm
SCART Anschluss SCART connection	1x (Rückseite) 1x (back)	Abmessungen (Höhe) Dimensions (height)	45 mm 45 mm
Ethernet (RJ45) Ethernet (RJ45)	1x (Rückseite) 1x (back)	Abmessungen (Tiefe) Dimensions (depth)	100 mm 100 mm
Software Update Software update	über USB via USB		
Eingangsfrequenz	47 - 862 MHz		
Art. Nr. Art. No.	EAN EAN	Verpackungsart Packaging	
DCR600HD	4004005528466	Karton carton	

RECEIVER

DVB C
CABLE

HD
HIGH DEFINITION



DCR620HD

Full HD 1080p

Full HD Kabelreceiver | Full HD Cable Receiver



Free to Air (FTA) | Free To Air (FTA)



- Timeshift Modus (nur in Verbindung mit externem Speichermedium)
- Eingebauter Mediaplayer für Musik, Bilder und Filme
- LAN Anschluss für Radio- und Wettervorhersagefunktion
- Elektronischer Programmführer (EPG) mit 14-Tage-Vorschau (senderabhängig)
- Mehrsprachiges Bildschirmmenü
- Umweltfreundlich durch geringen Stromverbrauch im Standby
- USB Schnittstelle zum Anschluss externer Speichermedien
- Automatische Bildformaterkennung (4:3 <> 16:9)
- Automatischer Sendersuchlauf (Fast Auto Scan)
- Manueller Sendersuchlauf
- LCN-Funktion (automatische Kanalsortierung)
- Senderliste kann im- und exportiert werden (via USB)
- Lieferumfang: Receiver, Fernbedienung, 2x Batterie (1,5 V LR03 (AAA)), Bedienungsanleitung
- Time Shift Mode (only in combination with an external memory device)
- media player for music, pictures and movies integrated
- LAN connection for radio and weather forecast function
- 14-day Electronic Programme Guide (EPG), dependent on channel
- multilingual screen menu
- environmentally friendly due to low consumption in sleep mode
- USB interface for connecting external memory devices
- automatic aspect ratio detection (4:3 <> 16:9)
- automatic channel scan (Fast Auto Scan)
- manual channel scan
- LCN function (automatic channel sorting)
- channel list can be imported and exported (per USB)
- content: receiver, remote control, 2x battery (1.5 V LR03 (AAA)), user manual

Technische Daten | Technical data

Anzeige Display	4-stellige LED Anzeige (7 Segmente) 4-digit LED display (7 segments)	Languages (Menu)	danish/german/english/french/italian/ dutch/portuguese/romanian/russian/ spanish
Programmspeicher Programme memory	3000 3000	Eingangsfrequenz Input frequency	174 - 230 MHz 470 - 862 MHz 174 - 230 MHz 470 - 862 MHz
HF IN (Typ KOAX) RF IN (Type COAX)	1x (Rückseite) 1x (back)	Leistungsaufnahme Power consumption	im Standby < 1 W im Betrieb < 6 W in sleep mode < 1 W during operation < 6 W
HF OUT (Typ KOAX) RF OUT (Type COAX)	1x (Rückseite) 1x (back)	Spannungsversorgung Power supply	220 - 240 V , 50/60 Hz 220 - 240 V , 50/60 Hz
USB 2.0 Anschluss USB 2.0 port	1x (Frontseite) 1x (front)	Farbe Colour	Schwarz black
HDMI®-Anschluss HDMI® Connection	1x (Rückseite) 1x (back)	Gewicht Weight (set)	350 g 350 g
Auflösung Resolution	576i/576p/720p/1080i/Full HD 1080p 576i/576p/720p/1080i/Full HD 1080p	Abmessungen (Breite) Dimensions (width)	168 mm 168 mm
SCART Anschluss SCART connection	1x (Rückseite) 1x (back)	Abmessungen (Höhe) Dimensions (height)	37 mm 37 mm
Digit. Tonausgang Digital sound output	1x (Rückseite) koaxial 1x (back) coaxial	Abmessungen (Tiefe) Dimensions (depth)	118 mm 118 mm
Ethernet (RJ45) Ethernet (RJ45)	1x (Rückseite) 1x (back)		
Software Update Software update	über USB via USB		
Sprachen (Menü) Languages (Menu)	dänisch/deutsch/englisch/französisch/ italienisch/niederländisch/portugiesisch/ rumänisch/russisch/spanisch		

Art. Nr. Art. No.	EAN EAN	Verpackungsart Packaging
DCR620HD	4004005028270	Karton carton

AINSTEIN

HOME4YOU

SECURE4YOU

POWER4YOU

SOUND4YOU

LIGHT4YOU

SAT

ANTENNA

VIDEO

AUDIO

PHONE &
COMPUTER

TV MOUNTING

DVB S2
SATELLITE

HD +

ÜBER 50 SENDER IN HD

SATVISION PREIS-/LEISTUNGSSIEGER
Schwaiger DSR691HDPL
GUT 84,8 %
SATVISION Receiver mit Single-Tuner - 04/2016

SATVISION ENERGIESPARSIEGER
Schwaiger DSR691HDPL
2 HD+ Receiver mit Single-Tuner - 04/2016
www.satvision.de

- ✓ 6 Monate gratis testen
- ✓ Gratisphase endet automatisch
- ✓ kein Abo, keine Vertragsbindung



DSR691HDPL



FULL HD Satellitenreceiver | FULL HD Satellite Receiver

für HD+ mit Timeshift Funktion | for HD+ with TimeShift function (incl. 6-months-valid HD+ card)



- Timeshift Modus (nur in Verbindung mit externem Speichermedium)
- USB Schnittstelle zum Anschluss externer Speichermedien
- AC3 - Dolby Digital Surround Sound
- Elektronischer Programmführer (EPG) mit 7-Tage-Vorschau (senderabhängig)
- Umweltfreundlich durch geringen Stromverbrauch im Standby
- Mehrsprachiges Bildschirmmenü
- Videotext (OSD) mit Untertitelfunktion
- Multifunktions-Timer
- Sleep Timer
- Gesamtprogrammliste und Favoritenliste
- Unterstützt Unicable DCSS-LNB bis 32 Teilnehmer
- Lieferumfang: Receiver, HD+ Karte für 6 Monate, Fernbedienung, 2x Batterie (1,5 V LR03 (AAA)), Bedienungsanleitung
- Time Shift Mode (only in combination with an external memory device)
- USB interface for connecting external memory devices
- AC3 - Dolby Digital Surround Sound
- 7-day Electronic Programme Guide (EPG) (dependent on channel)
- environmentally friendly due to low consumption in sleep mode
- multilingual screen menu
- video text (OSD) with subtitle function
- multifunctional timer
- sleep timer
- All Channels list and Favourite Channels list
- supports Unicable DCSS-LNB up to 32 participants
- content: receiver, HD+ card (6-months-valid), remote control, 2x battery (1.5 V LR03 (AAA)), user manual

Technische Daten | Technical data

Receiver Typ Type of receiver	SAT (DVB-S2) SAT (DVB-S2)	Ethernet (RJ45) Ethernet (RJ45)	1x (Rückseite) 1x (back)
Anzeige Display	4-stellige LED Anzeige 4-digit LED display	Software Update Software update	über Satellit (OTA) via satellite (OTA)
Programmspeicher Programme memory	20000 20000	Netzschalter Power switch	Ja yes
Kartenleser (CA) Card reader (CA)	NAGRA embedded NAGRA embedded	Eingangsfrequenz Input frequency	950 - 2150 MHz 950 - 2150 MHz
TV Karten TV cards	HD+ HD+	Leistungsaufnahme Power consumption	im Standby < 1 W im Betrieb < 7 W in sleep mode < 1 W during operation < 7 W
LNB IN (Type F) LNB IN (F-type)	1x (Rückseite) 1x (back)	Spannungsversorgung Power supply	90 - 240 V AC, 50/60 Hz 90 - 240 V AC, 50/60 Hz
LNB OUT (Typ F) LNB OUT (F-type)	1x (Rückseite) 1x (back)	Farbe Colour	Schwarz black
USB 2.0 Anschluss USB 2.0 port	1x (Rückseite) 1x (back)	Abmessungen (Breite) Dimensions (width)	250 mm 250 mm
HDMI®-Anschluss HDMI® Connection	1x (Rückseite) 1x (back)	Abmessungen (Höhe) Dimensions (height)	38 mm 38 mm
Auflösung Resolution	576p/720p/Full HD 1080p 576p/720p/Full HD 1080p	Abmessungen (Tiefe) Dimensions (depth)	170 mm 170 mm
SCART Anschluss SCART connection	1x (Rückseite) 1x (back)		
Digit. Ton Ausgang Digital sound output	1x (Rückseite) optisch, S/PDIF 1x (back) optical, S/PDIF		

Art. Nr. Art. No.	EAN EAN	Verpackungsart Packaging
DSR691HDPL	4004005125993	Karton carton

Irrtümer, Abweichungen und Änderungen bei den technischen Angaben und Abbildungen vorbehalten. Es gelten unsere Allgemeinen Bedingungen für Lieferungen und Leistungen. Errors, variations and changes concerning technical data and illustrations are subject to change. Our General Terms and Conditions for the Supply of Goods and Services apply.

RECEIVER
AINSTEIN
HOME4YOU
SECURE4YOU
POWER4YOU
SOUND4YOU
LIGHT4YOU
SAT
ANTENNA
VIDEO
AUDIO
PHONE & COMPUTER
TV MOUNTING

DVB-S2[®]

SATELLITE

HD

HIGH DEFINITION



DSR585HDL



FULL HD Satellitenreceiver | FULL HD Satellite Receiver

Free to Air (FTA) | Free To Air (FTA)

- HDTV & SDTV Satellitenreceiver
- AC3 - Dolby Digital Surround Sound
- LAN Anschluss für RSS-Feed und Wettervorhersagefunktion
- Timeshift Modus (nur in Verbindung mit externem Speichermedium)
- Senderliste vorprogrammiert (ASTRA 19,2°)
- Elektronischer Programmführer (EPG) mit 7-Tage-Vorschau (senderabhängig)
- Umweltfreundlich durch geringen Stromverbrauch im Standby
- Mehrsprachiges Bildschirmmenü
- Anzeige von Signalstärke und -qualität zur optimalen Ausrichtung der Satellitenantenne
- Event Timer Programmierung über EPG
- Multifunktions Timer
- Teletext
- Unterstützt Unicable DCSS-LNB bis 8 Teilnehmer
- Lieferumfang: Receiver, Fernbedienung, 2x Batterie (1,5 V LR03 (AAA)), Bedienungsanleitung
- HDTV & SDTV SAT receiver
- AC3 - Dolby Digital Surround Sound
- LAN connection for RSS feed and weather forecast function
- Time Shift Mode (only in combination with an external memory device)
- pre-programmed channel list (ASTRA 19.2°)
- 7-day Electronic Programme Guide (EPG) (dependent on channel)
- environmentally friendly due to low consumption in sleep mode
- multilingual screen menu
- indication of signal strength and signal quality for best possible antenna alignment
- event timer can be programmed via EPG
- multifunctional timer
- teletext
- supports Unicable DCSS-LNB up to 8 participants
- content: receiver, remote control, 2x battery (1.5 V LR03 (AAA)), user manual



Technische Daten | Technical data

Receiver Typ Type of receiver	SAT (DVB-S2) SAT (DVB-S2)	Software update	via USB
Anzeige Display	4-stellige LED Anzeige 4-digit LED display	Sprachen (Menü) Languages (Menu)	deutsch/englisch/französisch/italienisch/türkisch german/english/french/italian/turkish
Programmspeicher Programme memory	5000 5000	Betriebstemperatur Operating temperature	5 - 35 °C 5 - 35 °C
LNB IN (Type F) LNB IN (F-type)	1x (Rückseite) 1x (back)	Eingangsfrequenz Input frequency	950 - 2150 MHz 950 - 2150 MHz
USB 2.0 Anschluss USB 2.0 port	1x (Rückseite) 1x (back)	Leistungsaufnahme Power consumption	max. 12 W im Standby < 0,3 W max. 12 W in sleep mode < 0,3 W
HDMI®-Anschluss HDMI® Connection	1x (Rückseite) 1x (back)	Spannungsversorgung Power supply	230 V AC, 50/60 Hz 230 V AC, 50/60 Hz
Auflösung Resolution	576p/720p/1080i/Full HD 1080p 576p/720p/1080i/Full HD 1080p	Farbe Colour	Schwarz black
SCART Anschluss SCART connection	1x (Rückseite) 1x (back)	Gewicht Weight (set)	400 g 400 g
Digit. Tonausgang Digital sound output	1x (Rückseite) optisch, S/PDIF 1x (back) optical, S/PDIF	Abmessungen (Breite) Dimensions (width)	218 mm 218 mm
Ethernet (RJ45) Ethernet (RJ45)	1x (Rückseite) 1x (back)	Abmessungen (Höhe) Dimensions (height)	120 mm 120 mm
SAT Finder SAT Finder	optisch optical	Abmessungen (Tiefe) Dimensions (depth)	40 mm 40 mm
Steuerfunktion Control function	DiSEqC 1.0/1.1/1.2/1.3 DiSEqC 1.0/1.1/1.2/1.3		
Software Update	über USB		

Art. Nr. Art. No.	EAN EAN	Verpackungsart Packaging
DSR585HDL	4004005615999	Karton carton

DVB-S2[®]

SATELLITE

HD

HIGH DEFINITION



DSR500HD

Full HD 1080p

FULL HD Satellitenreceiver | FULL HD Satellite Receiver

HDMI

Free to Air (FTA) | Free To Air (FTA)



- HDTV & SDTV Satellitenreceiver
- Senderliste vorprogrammiert (ASTRA 19,2°)
- USB Schnittstelle für Servicezwecke
- USB Schnittstelle zum Anschluss externer Speichermedien (senderabhängig)
- Elektronischer Programmführer (EPG) mit 14-Tage-Vorschau
- Event Timer Programmierung über EPG
- Multifunktions Timer
- Mehrsprachiges Bildschirmenü
- Gesamtprogrammliste und Favoritenliste
- Teletext mit Untertitelfunktion
- Eingebauter Mediaplayer für Musik, Bilder und Filme
- Anzeige von Signalstärke und -qualität zur optimalen Ausrichtung der Satellitenantenne
- Umweltfreundlich durch geringen Stromverbrauch im Standby
- Unterstützt Unicable DCSS-LNB bis 8 Teilnehmer
- Lieferumfang: Receiver, Netzteil, Fernbedienung, 2x Batterie (1,5 V LR03 (AAA)), Bedienungsanleitung

- HDTV & SDTV SAT receiver
- pre-programmed channel list (ASTRA 19.2°)
- USB interface for service purposes
- USB interface for connecting external memory devices
- 14-day Electronic Programme Guide (EPG), dependent on channel
- event timer can be programmed via EPG
- multifunctional timer
- multilingual screen menu
- All Channels list and Favourite Channels list
- teletext with subtitle function
- media player for music, pictures and movies integrated
- indication of signal strength and signal quality for best-possible antenna alignment
- environmentally friendly due to low consumption in sleep mode
- supports Unicable DCSS-LNB up to 8 participants
- content: receiver, power supply unit, remote control, 2x battery (1.5 V LR03 (AAA)), user manual

Technische Daten | Technical data

Receiver Typ Type of receiver	SAT (DVB-S2) SAT (DVB-S2)	Sprachen (Menü) Languages (Menu)	deutsch/englisch/französisch/italienisch/ türkisch german/english/french/italian/turkish
Anzeige Display	Kontrollleuchte(n) indicator light(s)	Favoritenlisten Favourite channels list	8 8
Programmspeicher Programme memory	3000 3000	Eingangsfrequenz Input frequency	950 - 2150 MHz 950 - 2150 MHz
LNB IN (Type F) LNB IN (F-type)	1x (Rückseite) 1x (back)	Leistungsaufnahme Power consumption	im Standby < 0,5 W im Betrieb < 5,0 W in sleep mode < 0,5 W during operation < 5,0 W
USB 2.0 Anschluss USB 2.0 port	1x (Frontseite) 1x (front)	Spannungsversorgung Power supply	100 - 240 V AC, 50/60 Hz 100 - 240 V AC, 50/60 Hz
HDMI®-Anschluss HDMI® Connection	1x (Rückseite) 1x (back)	Farbe Colour	Schwarz black
Auflösung Resolution	480p/576i/720p/1080p/i 480p/576i/720p/1080p/i	Abmessungen (Breite) Dimensions (width)	197 mm 197 mm
SCART Anschluss SCART connection	1x (Rückseite) 1x (back)	Abmessungen (Höhe) Dimensions (height)	92 mm 92 mm
Digit. Tonausgang Digital sound output	1x (Rückseite) koaxial 1x (back) coaxial	Abmessungen (Tiefe) Dimensions (depth)	15 mm 15 mm
Steuerfunktion Control function	DiSEqC 1.0/1.1/1.2/USALS DiSEqC 1.0/1.1/1.2/USALS		
Software Update Software update	über USB via USB		

Art. Nr. Art. No.	EAN EAN	Verpackungsart Packaging
DSR500HD	4004005023329	Karton carton

RECEIVER

DVB-S2
SATELLITE

HD
HIGH DEFINITION



DSR400HD



FULL HD Satellitenreceiver | FULL HD Satellite Receiver

Free to Air (FTA) | Free To Air (FTA)

- HDTV & SDTV Satellitenreceiver
- Senderliste vorprogrammiert (ASTRA 19,2°)
- USB Schnittstelle für Servicezwecke
- USB Schnittstelle zum Anschluss externer Speichermedien
- Elektronischer Programmführer (EPG) mit 7-Tage-Vorschau (senderabhängig)
- Event Timer Programmierung über EPG
- Multifunktions Timer
- Mehrsprachiges Bildschirmmenü
- Gesamtprogrammliste und Favoritenliste
- Teletext mit Untertitelfunktion
- Eingebauter Mediaplayer für Musik, Bilder und Filme
- Anzeige von Signalstärke und -qualität zur optimalen Ausrichtung der Satellitenantenne
- Umweltfreundlich durch geringen Stromverbrauch im Standby
- Unterstützt Unicable DCSS-LNB bis 32 Teilnehmer
- Lieferumfang: Receiver, Fernbedienung, 2x Batterie (1,5 V LR03 (AAA)), Bedienungsanleitung

- HDTV & SDTV SAT receiver
- pre-programmed channel list (ASTRA 19.2°)
- USB interface for service purposes
- USB interface for connecting external memory devices
- 7-day Electronic Programme Guide (EPG) (dependent on channel)
- event timer can be programmed via EPG
- multifunctional timer
- multilingual screen menu
- All Channels list and Favourite Channels list
- teletext with subtitle function
- media player for music, pictures and movies integrated
- indication of signal strength and signal quality for best-possible antenna alignment
- environmentally friendly due to low consumption in sleep mode
- supports Unicable DCSS-LNB up to 32 participants
- content: receiver, remote control, 2x battery (1.5 V LR03 (AAA)), user manual



Produktempfehlung | Product Recommendation

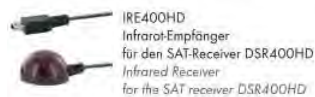

Technische Daten | Technical data

Receiver Typ Type of receiver	SAT (DVB-S2) SAT (DVB-S2)
Anzeige Display	Kontrollleuchte(n) indicator light(s)
Programmspeicher Programme memory	3000 3000
LNB IN (Type F) LNB IN (F-type)	1x (Rückseite) 1x (back)
USB 2.0 Anschluss USB 2.0 port	1x (Rückseite) 1x (linke Geräteseite) 1x (back) 1x (left side of the device)
HDMI®-Anschluss HDMI® Connection	1x (Rückseite) 1x (back)
Auflösung Resolution	576i/576p/720p/1080i/Full HD 1080p 576i/576p/720p/1080i/Full HD 1080p
Audio/Video Ausgang Audio/video output	1x (Rückseite) digital 1x (back) digital
Infrarot Anschluss Infrared connection	1x (Rückseite) 1x (back)
Steuerfunktion Control function	DiSEqC 1.0/1.1/1.2/USALS DiSEqC 1.0/1.1/1.2/USALS
Software Update	über USB

Software update	via USB
Sprachen (Menü) Languages (Menu)	deutsch/englisch/französisch/italienisch/persisch/türkisch german/english/french/italian/persian/turkish
Favoritenlisten Favourite channels list	8 8
Eingangsfrequenz Input frequency	950 - 2150 MHz 950 - 2150 MHz
Leistungsaufnahme Power consumption	im Standby < 0,5 W im Betrieb < 5 W in sleep mode < 0,5 W during operation < 5 W
Spannungsversorgung Power supply	176 - 264 V AC, 50 Hz 176 - 264 V AC, 50 Hz
Farbe Colour	Schwarz black
Abmessungen (Breite) Dimensions (width)	220 mm 220 mm
Abmessungen (Höhe) Dimensions (height)	45 mm 45 mm
Abmessungen (Tiefe) Dimensions (depth)	135 mm 135 mm

Art. Nr. Art. No.	EAN EAN	Verpackungsart Packaging
DSR400HD	4004005020076	Karton carton



DVB S2
SATELLITE

HD
HIGH DEFINITION



DSR512HD



FULL HD Satellitenreceiver | FULL HD Satellite Receiver

Free to Air (FTA) | Free To Air (FTA)



- HDTV & SDTV Satellitenreceiver
 - Geeignet für LNB, Motorantenne und Unicable Betrieb
 - Geeignet für den 12 V Betrieb mit KFZ-Anschlusskabel
 - Mehrsprachiges Bildschirmmenü
 - Elektronischer Programmführer (EPG) mit 7-Tage-Vorschau (senderabhängig)
 - Senderliste vorprogrammiert (ASTRA 19,2°)
 - Videotext (OSD) mit Untertitelfunktion
 - Gesamtprogrammliste und Favoritenliste
 - Eingebauter Mediaplayer für Musik, Bilder und Filme
 - Automatischer Sendersuchlauf (Fast Auto Scan)
 - Anzeige von Signalstärke und -qualität zur optimalen Ausrichtung der Satellitenantenne
 - Automatische Bildformaterkennung (4:3 <> 16:9)
 - Unterstützt Unicable DCSS-LNB bis 8 Teilnehmer
 - Spiele (Tetris, Othello, Sudoku)
 - Lieferumfang: Receiver, 12 V KFZ Anschlusskabel, Netzteil, Fernbedienung, 2x Batterie (1,5 V LR03 (AAA)), Bedienungsanleitung
- HDTV & SDTV SAT receiver
 - suitable for LNB, motorized antenna or Unicable operation
 - suitable for 12 volts operation with vehicle power cable
 - multilingual screen menu
 - 7-day Electronic Programme Guide (EPG) (dependent on channel)
 - pre-programmed channel list (ASTRA 19.2°)
 - video text (OSD) with subtitle function
 - All Channels list and Favourite Channels list
 - media player for music, pictures and movies integrated
 - automatic channel scan (Fast Auto Scan)
 - indication of signal strength and signal quality for best-possible antenna alignment
 - automatic aspect ratio detection (4:3 <> 16:9)
 - supports Unicable DCSS-LNB up to 8 participants
 - Games (Tetris, Othello, Sudoku)
 - content: Receiver, 12 V car connection cable, power supply, remote control, 2x battery (1.5 V LR03 (AAA)), user manual

Technische Daten | Technical data

Receiver Typ	SAT (DVB-S2)	Software update	via USB
Type of receiver	SAT (DVB-S2)	Sprachen (Menü)	deutsch/englisch/französisch/spanisch/türkisch
Anzeige	4-stellige LED Anzeige (7 Segmente)	Languages (Menu)	german/english/french/spanish/turkish
Display	4-digit LED display (7 segments)	Favoritenlisten	8
Programmspeicher	3000	Favourite channels list	8
Programme memory	3000	Eingangsfrequenz	950 - 2150 MHz
LNB IN (Type F)	1x (Rückseite)	Input frequency	950 - 2150 MHz
LNB IN (F-type)	1x (back)	Leistungsaufnahme	im Standby < 0,5 W im Betrieb < 6 W
LNB OUT (Typ F)	1x (Rückseite)	Power consumption	in sleep mode < 0,5 W during operation < 6 W
LNB OUT (F-type)	1x (back)	Spannungsversorgung	100 - 240 V AC, 50/60 Hz 12 V DC, 1000 mA
USB 2.0 Anschluss	1x (Frontseite)	Power supply	100 - 240 V AC, 50/60 Hz 12 VDC, 1000 mA
USB 2.0 port	1x (front)	Gewicht	0,5 kg
HDMI®-Anschluss	1x (Rückseite)	Weight (set)	0,5 kg
HDMI® Connection	1x (back)	Abmessungen (Breite)	168 mm
Auflösung	576i/576p/720p/1080i/Full HD 1080p	Dimensions (width)	168 mm
Resolution	576i/576p/720p/1080i/Full HD 1080p	Abmessungen (Höhe)	35 mm
SCART Anschluss	1x (Rückseite)	Dimensions (height)	35 mm
SCART connection	1x (back)	Abmessungen (Tiefe)	95 mm
Digit. Tonausgang	1x (Rückseite) coaxial, S/PDIF	Dimensions (depth)	95 mm
Digital sound output	1x (back) coaxial, S/PDIF		
Steuerfunktion	DiSEqC 1.0/1.1/1.2/1.3/USALS		
Control function	DiSEqC 1.0/1.1/1.2/1.3/USALS		
Software Update	über USB		

Art. Nr.	EAN	Verpackungsart
Art. No.	EAN	Packaging
DSR512HD	4004005026665	Karton carton

Irrtümer, Abweichungen und Änderungen bei den technischen Angaben und Abbildungen vorbehalten. Es gelten unsere Allgemeinen Bedingungen für Lieferungen und Leistungen. Errors, variations and changes concerning technical data and illustrations are subject to change. Our General Terms and Conditions for the Supply of Goods and Services apply.

- RECEIVER
- AINSTEIN
- HOME4YOU
- SECURE4YOU
- POWER4YOU
- SOUND4YOU
- LIGHT4YOU
- SAT
- ANTENNA
- VIDEO
- AUDIO
- PHONE & COMPUTER
- TV MOUNTING



small size
33 mm

DTR300WLAN



Wireless-N USB Adapter | Wireless-N USB Adapter

Kabellose Internetanbindung für den DTR700HD | Wireless internet connection for DTR700HD

- Kabellose Plug & Play - Einrichtung mit WPS
- Kabellose Plug & Play - Verbindung zwischen Set Top Box und dem Internet
- DATENSCHUTZ durch WPA2 Verschlüsselung
- Datenübertragung max. 300 Mbit/s
- wireless Plug & Play setup with WPS
- wireless Plug & Play connection between set top box and internet
- DATA PROTECTION through WPA2 encryption
- data transfer max. 300 Mbit/s

Technische Daten | Technical data

Spannungsversorgung Power supply	über USB Schnittstelle via USB interface	Datenübertragung Data transfer	max. 300 Mbit/s max. 300 Mbit/s
Anzeige Display	LED LED	Abmessungen (Breite) Dimensions (width)	15 mm 15 mm
Anschlüsse Connections	1x USB 2.0 A Stecker 1x USB 2.0 A plug	Abmessungen (Höhe) Dimensions (height)	33 mm 33 mm
WLAN	integriert (802.11b/g/n) integrated (802.11b/g/n)	Abmessungen (Tiefe) Dimensions (depth)	8 mm 8 mm
Art. Nr. Art. No.	EAN EAN	Verpackungsart Packaging	
DTR300WLAN	4004005011203	Knüpfalister SF clamshell SF	

IRE600HD

**Infrarot-Empfänger | Infrared Receiver**

für den terrestrischen Receiver DTR600HD | for the terrestrial receiver DTR600HD

- Externer Infrarot-Empfänger
- Zur unauffälligen Platzierung des Receivers z. B. im Schrank
- Leitet das Signal der Fernbedienung zuverlässig an das Gerät weiter
- Für den Anschluss an den DVB-T2 HD Receiver DTR600HD
- external infrared receiver
- for hidden placement of the receiver, e.g. in a cabinet
- reliably passes on the signal from the remote control to the device
- compatible with the DVB-T2 HD receiver DTR600HD

Technische Daten | Technical data

Passend für Suitable for	Terrestrischer Receiver - DTR600HD terrestrial receiver - DTR600HD	Cable length	1 m
Anschlüsse Connections	1 x 3,5 mm Klinkestecker (4-polig) 1 x 3.5 mm jack plug (4-pin)	Farbe Colour	Schwarz black
Kabellänge	1 m		
Art. Nr. Art. No.	EAN EAN	Verpackungsart Packaging	
IRE600HD	4004005011999	Polybeutel polybag	

Produktempfehlung | Product Recommendation

DTR600HD
DVB-T2 HD Receiver
Full HD, mit HEVC & Irdeto Verschlüsselungssystem
DVB-T2 HD Receiver
Full HD, with HEVC & Irdeto encryption system

KFZ600DTRHD

**KFZ Anschlusskabel | Car connection cable**

für den terrestrischen Receiver DTR600HD | for the terrestrial receiver DTR600HD

- Für den Anschluss an den DVB-T2 HD Receiver DTR600HD
- Lieferumfang: KFZ Anschlusskabel
- compatible with the DVB-T2 HD receiver DTR600HD
- content: KFZ connection cable

Technische Daten | Technical data

Passend für Suitable for	Terrestrischer Receiver - DTR600HD terrestrial receiver - DTR600HD	Connections	1 x power supply socket
Anschlüsse	1 x Zigarettenanzünder 1 x Strombuchse	Kabellänge Cable length	1,5 m 1,5 m
Connections	1 x cigarette lighter	Farbe Colour	Schwarz black
Art. Nr. Art. No.	EAN EAN	Verpackungsart Packaging	
KFZ600DTRHD	4004005012231	Polybeutel polybag	

Produktempfehlung | Product Recommendation

DTR600HD
DVB-T2 HD Receiver
Full HD, mit HEVC & Irdeto Verschlüsselungssystem
DVB-T2 HD Receiver
Full HD, with HEVC & Irdeto encryption system

IRE400HD

**Infrarot-Empfänger | Infrared Receiver**

für den SAT-Receiver DSR400HD | for the SAT receiver DSR400HD

- Externer Infrarot-Empfänger
- Zur unauffälligen Platzierung des Receivers z. B. im Schrank
- Leitet das Signal der Fernbedienung zuverlässig an das Gerät weiter
- Für den Anschluss an den SAT Receiver DSR400HD
- external infrared receiver
- for hidden placement of the receiver, e.g. in a cabinet
- reliably passes on the signal from the remote control to the device
- compatible with the SAT receiver DSR400HD

Technische Daten | Technical data

Passend für Suitable for	SAT Receiver - DSR400HD SAT receiver - DSR400HD	Cable length	1 m
Anschlüsse Connections	1 x 3,5 mm Klinkestecker (4-polig) 1 x 3.5 mm jack plug (4-pin)	Farbe Colour	Schwarz black
Kabellänge	1 m		
Art. Nr. Art. No.	EAN EAN	Verpackungsart Packaging	
IRE400HD	4004005027303	Polybeutel polybag	

Produktempfehlung | Product Recommendation

DSR400HD
FULL HD Satellitenreceiver
Free to Air (FTA)
FULL HD Satellite Receiver
Free To Air (FTA)

RECEIVER

AINSTEIN

HOME4YOU

SECURE4YOU

POWER4YOU

SOUND4YOU

LIGHT4YOU

SAT

ANTENNA

VIDEO

AUDIO

PHONE &
COMPUTER

TV MOUNTING

SYMBOLE

In diesem Katalog verwenden wir unter anderem spezielle Symbole. Diese erklären wir an dieser Stelle.

SYMBOLS

In this catalogue we use certain symbols. Here we explain what they stand for.

AINSTEIN



Mit SAT>IP macht Astra die Sat-Programmverteilung über Computernetzwerke realisierbar – ideal für PCs, Smartphones, Spielekonsolen und sogar mit dem Netzwerk verbundene Fernsehgeräte.

Due to SAT>IP, Astra is able to make satellite programme distribution via computer networks a reality - perfect for PCs, smartphones, game consoles and even TVs which are connected to the network.

HOME4YOU



Noch mehr Vielfalt! Mit freenet TV erleben Sie das digitale Antennenfernsehen der zweiten Generation. Viele Programminhalte in brillanter Bildqualität. Mehr unter www.freenet.tv.

More to choose from! Experience the second generation of terrestrial television with freenet TV. A large number of programmes in brilliant quality. More information at www.freenet.tv.

SECURE4YOU



HbbTV ist die europaweit gültige Norm, die Fernsehen und Internet auf einer technischen Basis zusammenführt.

HbbTV is the European-wide valid standard that brings together television and the internet on a common technical basis.

POWER4YOU



Mit HD+ (SES ASTRA) können zu den frei empfangbaren SDTV-Programmen zusätzlich verschlüsselte HDTV Programme empfangen werden.

With HD+ (SES ASTRA), encrypted HDTV programmes can be received in addition to the free-to-air SD TV programmes.

SOUND4YOU



Mit HD+ RePlay sehen Sie Highlights der letzten 7 Tage wann Sie es wollen – direkt auf Ihrem Fernseher. Und das in beeindruckender TV-Sendequalität. HD+ RePlay umfasst heute schon viele Sender.

With HD+ RePlay, you are able to view the highlights from the previous 7 days whenever you want - right on your TV in an impressive TV broadcast quality. HD+ RePlay already includes a large number of stations.

LIGHT4YOU

SAT



Hochauflösendes Fernsehen – für Fernsehprogramme in besonders hoher Bild- und Tonqualität. (HD 720p = 1280 x 720 Pixel, HD 1080i = 1280 x 1080 Pixel)

High definition television - for TV programmes in particularly high image and sound quality. (HD 720p = 1280 x 720 pixels, HD 1080i = 1280 x 1080 pixels)

ANTENNA



CI+ ist eine Weiterentwicklung des Common Interface und sendet zusätzliche Informationen. Bei Geräten mit CI+ können auch HD+ Programme entschlüsselt werden.

CI+ is an evolution of the Common Interface and sends additional information. Devices with CI+ can also decrypt HD+ programmes.

VIDEO

AUDIO



Unicable ist ein Verfahren zur Verteilung von Satelliten-Signalen. Mehrere Receiver können an nur eine einzige Ableitung angeschlossen werden und das volle Programmspektrum nutzen.

Unicable is a method used for the distribution of satellite signals. Several receivers can be connected to one single cable and benefit from receiving the full range of programmes.

PHONE & COMPUTER



Die Abkürzung steht für High Efficiency Video Coding. HEVC auch bekannt als H.265 ist der Nachfolgestandard von H.264 (MPEG-4 AVC). Mit dem neuen Standard werden Bildinformationen doppelt so stark bei gleichbleibender Qualität komprimiert, dabei wird eine Bildskalierung von 320 x 240 Bildpunkten bis zu 8192 x 4320 Bildpunkten ermöglicht.

HEVC is short for High Efficiency Video Coding. Sometimes also known to as H.265, it is the successor to the H.264 (MPEG-4 AVC) standard. The new standard offers about double the data compression ratio at the same level of video quality. It supports resolutions from 320 x 240 pixels to 8192 x 4320 pixels.

TV MOUNTING

ANSCHLUSSERKLÄRUNG

Welcher Anschluss wird bei einem Receiver für welche Zwecke verwendet? Hier finden Sie die Erklärung zu den jeweiligen Anschlüssen unserer Receiver.

EXPLANATION OF CONNECTIONS

Which connection on a receiver is used for what purpose? Below you can find explanations for the respective connections of our receivers.



RF IN
HF-Eingang für den Empfang von DVB-C/DVB-T
RF input for receiving DVB-C/DVB-T signals



RF OUT
HF-Ausgang zum Durchschleifen des DVB-C/DVB-T Signales
RF output for looping through the DVB-C/DVB-T signal



LNB
Anschluss für den Satellitenempfang über LNB oder Multischalter
Connection for satellite reception via LNB or multi switch



LOOP OUT
LOOP OUT > Weiterleitung der HF-Satellitensignale an einen weiteren Receiver
LOOP OUT > forwarding the RF satellite signals to another receiver



HDMI
HDMI™-Buchse zur Datenübertragung von digitalen Audio- und Videosignalen über ein HDMI-Kabel auf den Fernseher
HDMI™ socket to transmit digital audio and video data to the TV using a HDMI cable



SCART
Scart-Buchse zum Anschluss an den Fernseher oder einen Videorecorder über ein Scart-Kabel
SCART socket to connect a TV or a VCR using a SCART cable



USB
USB-Schnittstelle für Software Update oder den Anschluss externer Speichermedien
USB port for software updates or connection to external data storage devices



MINI-B
USB-Schnittstelle zum Anschluss externer Geräte mit USB Mini-B Anschluss
USB port for connection of external devices equipped with USB Mini-B connector



RS232
Serielle Datenschnittstelle (RS232) für Software Update
Serial data interface (RS232) for software updates



RS232
Klinkenbuchse als serielle Datenschnittstelle (RS232) für Software Update
Jack plug socket as serial data interface (RS232) for software updates



SPDIF
Dolby Digital Ausgang (optisch) zum Anschluss von Soundanlagen über ein Lichtwellenleiterkabel
Dolby Digital output (optical) to connect sound systems using an optical fibre cable



S/PDIF
Dolby Digital Ausgang (koaxial) zum Anschluss von Soundanlagen über ein Cinch-Kabel
Dolby Digital output (coaxial) to connect sound systems using a Cinch cable



Video-Ausgang (FBAS) zum Anschluss an ein Fernsehgerät über ein Cinch Kabel
Video output (CVBS) to connect the TV using a RCA connector



Analoger Tonausgang (stereo) für Cinch Kabel zur Tonübertragung an ein Fernsehgerät
Analogue stereo audio output for RCA connectors to transmit sound to the TV



A/V Klinkenbuchse zur analogen Bild- und Tonübertragung auf ein Fernsehgerät über ein Cinch Kabel
A/V socket to transmit picture and sound to the TV using a RCA connector



SD Schacht > zum Einstecken einer SD Speicherkarte
SD Slot > to insert a SD memory card



Component-Video-Ausgang zur Übertragung von analogen Videosignalen auf ein Fernsehgerät über ein Komponenten-Kabel
Y = Helligkeit
Pb = Blauanteil
Pr = Rotanteil
Component video sockets to transmit analogue video signals to the TV using a component cable
Y = Brightness
Pb = Blue component
Pr = Red component



Schacht zum Einstecken einer Smart Card oder eines CI Moduls für den Empfang von deutschem PAY-TV z.B. HD+ oder Sky
Slot to insert a smart card or a CI module to receive German pay TV, such as HD+ or Sky



Infrarot-Buchse zur optischen, drahtlosen Datenübertragung mittels infrarotem Licht über ein Infrarot-Dongle
Infrared socket for the optical wireless transmission of data via infrared light using an infrared dongle



LAN (RJ45) Port zur Datenübertragung in einem Heim- oder Firmennetzwerk über ein Netzwerkkabel
LAN (RJ45) port to transmit data within a home or office network using a network cable



Netzteilbuchse zum Einstecken eines externen Netzteils
AC adapter socket for plugging in an external AC adapter



Netzschalter zum Ein- und Ausschalten des Receivers
Power switch to turn the receiver on or off



AINSTEIN



AINSTEIN



Hand aufs Herz. Wer hat denn nicht schon einmal davon geträumt, einen Edelstein zu besitzen? AINSTEIN ist so ein Edelstein.

Einzigartig, wunderschön und kostbar. So wie ein Bergkristall die reinste Form von Quarz ist, so ist AINSTEIN die reinste Form von Qualität. Hochreines Kupfer, edles Metall, vergoldete Elemente und ein zeitlos elegantes Design machen es zu einem „luxury jewel“.

Wer in Bezug auf Qualität keine Abstriche machen möchte und Wert auf eine schnelle und verlustfreie Signalübertragung legt, darf sich bei AINSTEIN auf ein Premium Kabel freuen. Hier vereinen sich Spitzenqualität mit neuester Technologie, ausgesuchten Materialien und exquisitem Design zu einem High-End Produkt.

Da muss das Herz einfach höher schlagen.

Tell the truth. Who has never dreamed of having a precious stone? AINSTEIN is just such a gem.

Jewels are unique, treasurable and magnificent. Just like rock crystal is the purest form of quartz, AINSTEIN is the purest form of quality. Ultrapure copper, noble metal, gold-plated elements and a timelessly elegant design transform these products into a luxury jewel.

Those who never compromise on quality and value rapid, loss-free signal transmission will just love a premium cable from AINSTEIN. AINSTEIN unites top quality with cutting-edge technology, selected materials and exquisite design to deliver a high-end product.

It will set your heart beating.

FEATURES



AINSTEIN



Der mit höchster Präzision geformte und höchst leitfähige, sauerstofffreie Kupferinnenleiter übernimmt die exakte Signalleitung.

Formed with utmost precision, the optimally conductive, oxygen-free copper inner conductor delivers precise signal transmission.



Metallstecker sind besonders langlebig und unterstreichen die außergewöhnliche Qualität.

Metal connectors are extremely durable and underscore the extraordinary quality.

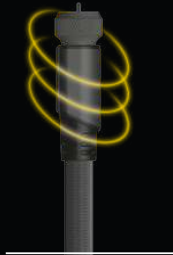

Die Abschirmung der Kabel sichert die störungsfreie Signalgewinnung, -übertragung und -verarbeitung.

The cable shielding ensures interference-free generation, transmission and processing of signals.



Der Knickschutz sorgt für eine optimale Zugentlastung und formschlüssige Verbindung.

The kink protection provides optimum strain relief and an interlocking connection.



Die vergoldeten Kontakte bieten ein Höchstmaß an Übertragungssicherheit und Signalstabilität.

The gold-plated contacts offer a high degree of transmission uncertainty and signal stability.

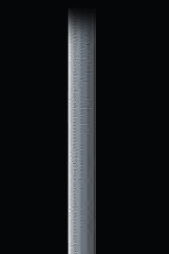

Der Gewebemantel bietet einen optimalen Kabelschutz und sorgt trotzdem für eine optimale Flexibilität.

The fabric sheath offer a high degree of transmission uncertainty and signal stability.

RECEIVER
AINSTEIN
HOME4YOU
SECURE4YOU
POWER4YOU
SOUND4YOU
LIGHT4YOU
SAT
ANTENNA
VIDEO
AUDIO
PHONE & COMPUTER
TV MOUNTING

AISA10-Serie



SAT Anschlusskabel (110 dB) | SAT Connection Cable (110 dB)

F-Stecker > F-Stecker | F connector > F connector

- Anschlusskabel zur Verbindung eines Gerätes (F-Anschluss) mit einer SAT-Dose
- Besonders für HDTV via Satellit geeignet
- 4-fach Abschirmung für eine sehr gute Reduzierung von elektromagnetischen Störeinflüssen
- Sehr hohe Schirmungseigenschaft gewährleistet
- Beste Leitfähigkeit, minimaler Übertragungswiderstand und hoher Langzeitschutz vor Korrosion durch vergoldete Kontakte
- Kupferinnenleiter für eine gute Signalübertragung
- Widerstandsfähiger und flexibler Gewebemantel
- Stecker mit Knickschutz
- Cable for connecting a device (F terminal) with a SAT socket particularly suitable for HDTV via satellite
- shielded 4 times to effectively reduce electromagnetic interference
- very high shielding efficiency guaranteed
- gold-plated pins offer best-possible conductivity, minimum transmission resistance and high protection against corrosion
- inner conductor made of copper for good signal transmission
- resilient and flexible textile sheath
- plug with kink protection

Technische Daten | Technical data

Anschlüsse Connections	2x F-Stecker 2x F connector	Schirmung Shielding	shielded 4 times
Kabelform Form of cable	rund round	Schirmungsmaß Shielding value	110 dB 110 dB
Kabelaufbau	1 mm (Innenleiter) 3,1 mm (Dielektrikum) 7,5 mm (Mantel)	Schirmungsmaterial Shielding material	Aluminium-Verbundfolie/64er Aluminium-Geflecht/Aluminium-Verbundfolie/96er Aluminium-Geflecht aluminium composite film/64-wire aluminium braid/aluminium composite film/96-wire aluminium braid
Cable design	1 mm (inner conductor) 3,1 mm (dielectric) 7,5 mm (sheath)	Stecker Plugs	Metall Kontakt vergoldet metal gold-plated pin
Innenleiter Inner conductor	OFC-Cu (sauerstoffarmes Kupfer) OFC-Cu (copper with low oxygen content)	Farbe Colour	Space-Grau space grey
Schirmung	4-fach geschirmt		

Art. Nr. Art. No.	Kabellänge Cable length	EAN EAN	Verpackungsart Packaging
AISA1010 413	1 m 1 m	4004005011210	Karton carton
AISA1020 413	2 m 2 m	4004005011227	Karton carton
AISA1040 413	4 m 4 m	4004005011234	Karton carton

AIAN10-Serie



Antennen Anschlusskabel (110 dB) | Antenna Connection Cable (110 dB)

IEC Stecker > IEC Buchse | IEC connector > IEC jack

- Zur Verbindung eines Gerätes mit Antennenanschluss mit der Antennendose
- Besonders für HDTV via Kabelfernsehen geeignet
- 4-fach Abschirmung für eine sehr gute Reduzierung von elektromagnetischen Störeinflüssen
- Sehr hohe Schirmungseigenschaft gewährleistet
- Beste Leitfähigkeit, minimaler Übertragungswiderstand und hoher Langzeitschutz vor Korrosion durch vergoldete Kontakte
- Kupferinnenleiter für eine gute Signalübertragung
- Widerstandsfähiger und flexibler Gewebemantel
- Stecker mit Knickschutz
- for connecting a device equipped with an antenna connection to an antenna socket
- particularly suitable for HDTV via cable TV
- shielded 4 times to effectively reduce electromagnetic interference
- very high shielding efficiency guaranteed
- gold-plated pins offer best-possible conductivity, minimum transmission resistance and high protection against corrosion
- inner conductor made of copper for good signal transmission
- resilient and flexible textile sheath
- plug with kink protection

Technische Daten | Technical data

Anschlüsse Connections	1x IEC Stecker 1x IEC Buchse 1x IEC connector 1x IEC jack	Schirmung Shielding	4-fach geschirmt shielded 4 times
Kabelform Form of cable	rund round	Schirmungsmaß Shielding value	110 dB 110 dB
Impedanz Impedance	75 Ohm 75 Ohm	Schirmungsmaterial Shielding material	Aluminium-Verbundfolie/96er Aluminium-Geflecht/64er Aluminium-Geflecht/Aluminium-Verbundfolie aluminium composite film/96-wire aluminium braid/64-wire aluminium braid/aluminium composite film
Kabelaufbau	1 mm (Innenleiter) 3,1 mm (Dielektrikum) 7,5 mm (Mantel)	Stecker Plugs	Metall Kontakt vergoldet metal gold-plated pin
Cable design	1 mm (inner conductor) 3,1 mm (dielectric) 7,5 mm (sheath)	Farbe Colour	Space-Grau space grey
Innenleiter Inner conductor	OFC-Cu (sauerstoffarmes Kupfer) OFC-Cu (copper with low oxygen content)		

Art. Nr. Art. No.	Kabellänge Cable length	EAN EAN	Verpackungsart Packaging
AIAN1010 413	1 m 1 m	4004005011241	Karton carton
AIAN1020 413	2 m 2 m	4004005011258	Karton carton
AIAN1040 413	4 m 4 m	4004005011265	Karton carton

AIV110-Serie



High-Speed-HDMI®-Kabel mit Ethernet | High Speed HDMI® Cable with Ethernet

HDMI®-Stecker > HDMI®-Stecker | HDMI® Connector > HDMI® Connector

- High-Speed-HDMI®-Kabel mit Ethernet für perfekte, hochauflösende Ultra HD Übertragung
 - Datenübertragungsrate bis zu 18 Gbits/s
 - Übertragung: Deep Color, HDCP kompatibel, HDMI Ethernet Kanal (HEC), HDMI-CEC, HDTV tauglich, Lip Sync, x.v. Color
 - Übertragung von Netzwerkdaten (bis zu 100 Mbit/s) durch integrierten Ethernet-Kanal möglich
 - 3D Übertragung mit einer Auflösung bis zu 1080p
 - Beste Leitfähigkeit, minimaler Übertragungswiderstand und hoher Langzeitschutz vor Korrosion durch vergoldete Kontakte
 - Widerstandsfähiger und flexibler Gewebemantel
 - Stecker mit Knickschutz
- High Speed HDMI® Cable with Ethernet for perfect, high-resolution Ultra HD transmission
 - data transfer rate of up to 18 Gbits/s
 - transmission: Deep Color, HDCP compatible, HDMI Ethernet Channel (HEC), HDMI-CEC, HDTV ready, Lip Sync, x.v. Color
 - integrated ethernet channel allows for transmitting network data (up to 100 Mbit/s)
 - 3D transmission with a resolution of up to 1080p
 - gold-plated pins offer best-possible conductivity, minimum transmission resistance and high protection against corrosion
 - resilient and flexible textile sheath
 - plug with kink protection

Technische Daten | Technical data

Anschlüsse Connections	2x HDMI®-Stecker 2x HDMI® Connector	Plugs	metal gold-plated pin
Kabelform Form of cable	rund round	Produktmaterial Material of product	Gewebetextur textile
Kabelaufbau Cable design	7,3 mm (Mantel) 7,3 mm (sheath)	Farbe Colour	Space-Grau space grey
Datenübertragung Data transfer	18 Gbit/s 18 Gbit/s	Hinweis	Die Begriffe HDMI und HDMI High-Definition Multimedia Interface sowie das HDMI-Logo sind Marken oder eingetragene Warenzeichen von HDMI Licensing Administrator, Inc. in den USA und anderen Ländern. The terms HDMI and HDMI High-Definition Multimedia Interface, and the HDMI Logo are trademarks or registered trademarks of HDMI Licensing Administrator, Inc. in the United States and other countries.
Innenleiter Inner conductor	OFC-Cu (sauerstoffarmes Kupfer) OFC-Cu (copper with low oxygen content)	note	
Schirmung Shielding	einzel geschirmt individually shielded		
Stecker	Metall Kontakt vergoldet		

Art. Nr. Art. No.	Kabellänge Cable length	EAN EAN	Verpackungsart Packaging
AIV11010 413	1 m 1 m	4004005011272	Karton carton
AIV11020 413	2 m 2 m	4004005011289	Karton carton
AIV11040 413	4 m 4 m	4004005011296	Karton carton

AIV120-Serie



High-Speed-HDMI®-Kabel mit Ethernet | High Speed HDMI® Cable with Ethernet

360° HDMI®-Stecker > 360° HDMI®-Stecker | 360° HDMI® Connector > 360° HDMI® Connector

- High-Speed-HDMI®-Kabel mit Ethernet für perfekte, hochauflösende Ultra HD Übertragung
 - Zwei 360° drehbarer Stecker, ideal für Anschlüsse auf engstem Raum
 - Übertragung von Netzwerkdaten (bis zu 100 Mbit/s) durch integrierten Ethernet-Kanal möglich
 - 3D Übertragung mit einer Auflösung bis zu 1080p
 - Beste Leitfähigkeit, minimaler Übertragungswiderstand und hoher Langzeitschutz vor Korrosion durch vergoldete Kontakte
 - Widerstandsfähiger und flexibler Gewebemantel
 - Stecker mit Knickschutz
- High Speed HDMI® Cable with Ethernet for perfect, high-resolution Ultra HD transmission
 - two 360° rotatable plugs, ideal for connections in narrow spaces
 - integrated ethernet channel allows for transmitting network data (up to 100 Mbit/s)
 - 3D transmission with a resolution of up to 1080p
 - gold-plated pins offer best-possible conductivity, minimum transmission resistance and high protection against corrosion
 - resilient and flexible textile sheath
 - plug with kink protection

Technische Daten | Technical data

Anschlüsse Connections	2x 360° HDMI®-Stecker 2x 360° HDMI® Connector	Plugs	metal gold-plated pin
Kabelform Form of cable	rund round	Produktmaterial Material of product	Gewebetextur textile
Kabelaufbau Cable design	6,5 mm (Mantel) 6,5 mm (sheath)	Farbe Colour	Space-Grau space grey
Datenübertragung Data transfer	18 Gbit/s 18 Gbit/s	Hinweis	Die Begriffe HDMI und HDMI High-Definition Multimedia Interface sowie das HDMI-Logo sind Marken oder eingetragene Warenzeichen von HDMI Licensing Administrator, Inc. in den USA und anderen Ländern. The terms HDMI and HDMI High-Definition Multimedia Interface, and the HDMI Logo are trademarks or registered trademarks of HDMI Licensing Administrator, Inc. in the United States and other countries.
Innenleiter Inner conductor	OFC-Cu (sauerstoffarmes Kupfer) OFC-Cu (copper with low oxygen content)	note	
Schirmung Shielding	einzel geschirmt individually shielded		
Stecker	Metall Kontakt vergoldet		

Art. Nr. Art. No.	Kabellänge Cable length	EAN EAN	Verpackungsart Packaging
AIV12010 413	1 m 1 m	4004005011319	Karton carton
AIV12020 413	2 m 2 m	4004005011326	Karton carton
AIV12040 413	4 m 4 m	4004005011333	Karton carton

AIVI7020 413



High-Speed-HDMI@-Kabel mit Ethernet | High Speed HDMI@ Cable with Ethernet

HDMI@-Mini Stecker > HDMI@-Stecker | HDMI@ Connector (Mini) > HDMI@ Connector

- High-Speed-HDMI@-Kabel mit Ethernet für perfekte, hochauflösende Ultra HD Übertragung
- Übertragung von Netzwerkdaten (bis zu 100 Mbit/s) durch integrierten Ethernet-Kanal möglich
- Datenübertragungsrate bis zu 18 Gbits/s
- 3D Übertragung mit einer Auflösung bis zu 1080p
- Beste Leitfähigkeit, minimaler Übertragungswiderstand und hoher Langzeitschutz vor Korrosion durch vergoldete Kontakte
- Widerstandsfähiger und flexibler Gewebemantel
- Stecker mit Knickschutz
- High Speed HDMI@ Cable with Ethernet for perfect, high-resolution Ultra HD transmission
- integrated ethernet channel allows for transmitting network data (up to 100 Mbit/s)
- data transfer rate of up to 18 Gbits/s
- 3D transmission with a resolution of up to 1080p
- gold-plated pins offer best-possible conductivity, minimum transmission resistance and high protection against corrosion
- resilient and flexible textile sheath
- plug with kink protection

Technische Daten | Technical data

Anschlüsse	1x HDMI@-Stecker 1x HDMI@-Mini Stecker	Produktmaterial	Gewebetextur textile
Connections	1x HDMI@ Connector 1x HDMI@ Mini Connector	Farbe	Space-Grau space grey
Kabelform	rund Form of cable round	Hinweis	Die Begriffe HDMI und HDMI High-Definition Multimedia Interface sowie das HDMI-Logo sind Marken oder eingetragene Warenzeichen von HDMI Licensing Administrator, Inc. in den USA und anderen Ländern. The terms HDMI and HDMI High-Definition Multimedia Interface, and the HDMI Logo are trademarks or registered trademarks of HDMI Licensing Administrator, Inc. in the United States and other countries.
Kabelaufbau	4,2 mm (Mantel) 4,2 mm (sheath)	note	
Datenübertragung	18 Gbit/s 18 Gbit/s		
Innenleiter	OFC-Cu (sauerstoffarmes Kupfer) OFC-Cu (copper with low oxygen content)		
Stecker	Metall Kontakt vergoldet		
Plugs	metal gold-plated pin		
Art. Nr.	Kabellänge	EAN	Verpackungsart
Art. No.	Cable length	EAN	Packaging
AIVI7020 413	2 m 2 m	4004005011340	Karton carton

AIVI9020 413

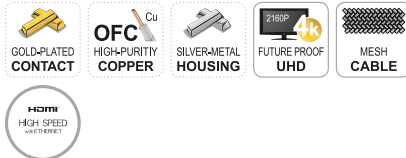

High-Speed-HDMI@-Kabel mit Ethernet | High Speed HDMI@ Cable with Ethernet

HDMI@-Micro Stecker > HDMI@-Stecker | HDMI@ Micro Connector > HDMI@ Connector

- High-Speed-HDMI@-Kabel mit Ethernet für perfekte, hochauflösende Ultra HD Übertragung
- Übertragung von Netzwerkdaten (bis zu 100 Mbit/s) durch integrierten Ethernet-Kanal möglich
- Datenübertragungsrate bis zu 18 Gbits/s
- 3D Übertragung mit einer Auflösung bis zu 1080p
- Beste Leitfähigkeit, minimaler Übertragungswiderstand und hoher Langzeitschutz vor Korrosion durch vergoldete Kontakte
- Widerstandsfähiger und flexibler Gewebemantel
- Stecker mit Knickschutz
- High Speed HDMI@ Cable with Ethernet for perfect, high-resolution Ultra HD transmission
- integrated ethernet channel allows for transmitting network data (up to 100 Mbit/s)
- data transfer rate of up to 18 Gbits/s
- 3D transmission with a resolution of up to 1080p
- gold-plated pins offer best-possible conductivity, minimum transmission resistance and high protection against corrosion
- resilient and flexible textile sheath
- plug with kink protection

Technische Daten | Technical data

Anschlüsse	1x HDMI@-Stecker 1x HDMI@-Micro Stecker	Produktmaterial	Gewebetextur textile
Connections	1x HDMI@ Connector 1x HDMI@ Micro Connector	Farbe	Space-Grau space grey
Kabelform	rund Form of cable round	Hinweis	Die Begriffe HDMI und HDMI High-Definition Multimedia Interface sowie das HDMI-Logo sind Marken oder eingetragene Warenzeichen von HDMI Licensing Administrator, Inc. in den USA und anderen Ländern. The terms HDMI and HDMI High-Definition Multimedia Interface, and the HDMI Logo are trademarks or registered trademarks of HDMI Licensing Administrator, Inc. in the United States and other countries.
Kabelaufbau	4,2 mm (Mantel) 4,2 mm (sheath)	note	
Datenübertragung	18 Gbit/s 18 Gbit/s		
Innenleiter	OFC-Cu (sauerstoffarmes Kupfer) OFC-Cu (copper with low oxygen content)		
Stecker	Metall Kontakt vergoldet		
Plugs	metal gold-plated pin		
Art. Nr.	Kabellänge	EAN	Verpackungsart
Art. No.	Cable length	EAN	Packaging
AIVI9020 413	2 m 2 m	4004005011357	Karton carton

AIAU10-Serie



KLINKEN Anschlusskabel | AUDIO connection cable

Klinkenstecker (3,5 mm) > Klinkenstecker (3,5 mm) | Jack plug (3.5 mm) > Jack plug (3.5 mm)

- Anschlusskabel zur Verbindung von zwei Audiogeräten
- Beste Leitfähigkeit, minimaler Übertragungswiderstand und hoher Langzeitschutz vor Korrosion durch vergoldete Kontakte
- Widerstandsfähiger und flexibler Gewebemantel
- Stecker mit Knickschutz
- connection cable for connecting two audio devices
- gold-plated pins offer best-possible conductivity, minimum transmission resistance and high protection against corrosion
- resilient and flexible textile sheath
- plug with kink protection

Technische Daten | Technical data

Anschlüsse Connections	2x 3,5 mm Klinkenstecker (stereo) 2x 3.5 mm jack plug (stereo)	Material of product Innenleiter Inner conductor	textile OFC-Cu (sauerstoffarmes Kupfer) OFC-Cu (copper with low oxygen content)
Stecker Plugs	Metall Kontakt vergoldet metal gold-plated pin	Farbe Colour	Space-Grau space grey
Produktmaterial	Gewebetextur		
Art. Nr. Art. No.	Kabellänge Cable length	EAN EAN	Verpackungsart Packaging
AIAU1005 413	0,5 m 0,5 m	4004005011456	Karton carton
AIAU1015 413	1,5 m 1,5 m	4004005011463	Karton carton
AIAU1025 413	2,5 m 2,5 m	4004005011470	Karton carton

AIAU2010 413



90° KLINKEN Anschlusskabel | 90° AUDIO connection cable

90° Klinkenstecker (3,5 mm) > Klinkenstecker (3,5 mm) | 90° jack plug (3.5 mm) > jack plug (3.5 mm)

- Anschlusskabel zur Verbindung von zwei Audiogeräten
- 90° Winkelstecker verkürzt zu lange Kabelbögen und vermeidet das Abknicken von Kabeln
- Beste Leitfähigkeit, minimaler Übertragungswiderstand und hoher Langzeitschutz vor Korrosion durch vergoldete Kontakte
- Widerstandsfähiger und flexibler Gewebemantel
- Stecker mit Knickschutz
- connection cable for connecting two audio devices
- 90° angled connector shortens too long cable bendings and prevents the cable from breaking
- gold-plated pins offer best-possible conductivity, minimum transmission resistance and high protection against corrosion
- resilient and flexible textile sheath
- plug with kink protection

Technische Daten | Technical data

Anschlüsse Connections	1x 3,5 mm Klinkenstecker (stereo) 1x 3,5 mm Klinkenstecker 90° gewinkelt (stereo) 1x 3.5 mm jack plug (stereo) 1x 90° angled stereo jack plug (3.5 mm)	Produktmaterial Material of product	Gewebetextur textile
Stecker Plugs	Metall Kontakt vergoldet metal gold-plated pin	Innenleiter Inner conductor	OFC-Cu (sauerstoffarmes Kupfer) OFC-Cu (copper with low oxygen content)
Produktmaterial	Gewebetextur	Farbe Colour	Space-Grau space grey
Art. Nr. Art. No.	Kabellänge Cable length	EAN EAN	Verpackungsart Packaging
AIAU2010 413	1 m 1 m	4004005011487	Karton carton

AIAU30-Serie



KLINKEN Verlängerungskabel | AUDIO Extension Cable

Klinkenstecker (3,5 mm) > Klinkenbuchse (3,5 mm) | jack plug (3.5 mm) > jack plug socket (3.5 mm)

- Zur Verlängerung eines 3,5 mm Klinkenkabels
- Beste Leitfähigkeit, minimaler Übertragungswiderstand und hoher Langzeitschutz vor Korrosion durch vergoldete Kontakte
- Auch geeignet für alle Audiogeräte mit 3,5 mm Kopfhöreranschluss, z.B. CD Player, MP3 Player, Tablet, Smartphone, Autoradio
- Widerstandsfähiger und flexibler Gewebemantel
- Stecker mit Knickschutz
- for extending a 3.5 mm jack cable
- gold-plated pins offer best-possible conductivity, minimum transmission resistance and high protection against corrosion
- also suitable for all audio devices equipped with a 3.5 mm jack plug socket, e.g. CD player, MP3 player, tablet, smart phone, car radio
- resilient and flexible textile sheath
- plug with kink protection

Technische Daten | Technical data

Anschlüsse Connections	1x 3,5 mm Klinkenstecker (stereo) 1x 3,5 mm Klinkenbuchse (stereo) 1x 3.5 mm jack plug (stereo) 1x 3.5 mm jack plug socket (stereo)	Material of product Innenleiter Inner conductor	textile OFC-Cu (sauerstoffarmes Kupfer) OFC-Cu (copper with low oxygen content)
Stecker Plugs	Metall Kontakt vergoldet metal gold-plated pin	Farbe Colour	Space-Grau space grey
Produktmaterial	Gewebetextur		
Art. Nr. Art. No.	Kabellänge Cable length	EAN EAN	Verpackungsart Packaging
AIAU3015 413	1,5 m 1,5 m	4004005011425	Karton carton
AIAU3030 413	3 m 3 m	4004005011432	Karton carton
AIAU3050 413	5 m 5 m	4004005011449	Karton carton

- RECEIVER
- AINSTEIN
- HOME4YOU
- SECURE4YOU
- POWER4YOU
- SOUND4YOU
- LIGHT4YOU
- SAT
- ANTENNA
- VIDEO
- AUDIO
- PHONE & COMPUTER
- TV MOUNTING

AIAU50-Serie



GOLD-PLATED CONTACT
 OFC HIGH-PURITY COPPER
 SILVER-METAL HOUSING
 STEREO
 CRYSTAL SOUND
 MESH CABLE

AUDIO Adapterkabel | AUDIO Adapter Cable

Klinkenstecker (3,5 mm) > 2 CINCH Stecker | jack plug (3.5 mm) > 2 CINCH plugs

- Anschlusskabel zur Verbindung eines tragbaren Audiogerätes oder einer PC-Soundkarte mit einer HiFi-Anlage
- Beste Leitfähigkeit, minimaler Übertragungswiderstand und hoher Langzeitschutz vor Korrosion durch vergoldete Kontakte
- Widerstandsfähiger und flexibler Gewebemantel
- Stecker mit Knickschutz
- Geeignet für den Anschluss eines Subwoofers (2 Cinch IN) an einen Verstärker (1 Cinch OUT)
- cable for connecting a portable audio device or a computer sound card to a hifi system
- gold-plated pins offer best-possible conductivity, minimum transmission resistance and high protection against corrosion
- resilient and flexible textile sheath
- plug with kink protection
- suitable for connecting a subwoofer (2 Cinch IN) to an amplifier (1 Cinch OUT)

Technische Daten | Technical data

Anschlüsse	2x CINCH Stecker 1x 3,5 mm Klinkenstecker (stereo) 2x CINCH plug 1x 3.5 mm jack plug (stereo)	Material of product	textile
Connections		Innenleiter	OFC-Cu (sauerstoffarmes Kupfer)
		Inner conductor	OFC-Cu (copper with low oxygen content)
Stecker	Metall Kontakt vergoldet	Farbe	Space-Grau
Plugs	metal gold-plated pin	Colour	space grey
Produktmaterial	Gewebetextur		

Art. Nr.	Kabellänge	EAN	Verpackungsart
Art. No.	Cable length	EAN	Packaging
AIAU5010 413	1 m 1 m	4004005011401	Karton carton
AIAU5025 413	2,5 m 2,5 m	4004005011418	Karton carton

AIAU60-Serie



GOLD-PLATED CONTACT
 OFC HIGH-PURITY COPPER
 SILVER-METAL HOUSING
 STEREO
 CRYSTAL SOUND
 MESH CABLE

CINCH AUDIO Anschlusskabel | CINCH AUDIO Connection Cable

2 CINCH Stecker > 2 CINCH Stecker | 2 CINCH plugs > 2 CINCH plugs

- Zur Übertragung zwischen Audiogeräten, wie CD oder DVD Player, TV, Receiver und Audioverstärker
- Beste Leitfähigkeit, minimaler Übertragungswiderstand und hoher Langzeitschutz vor Korrosion durch vergoldete Kontakte
- Widerstandsfähiger und flexibler Gewebemantel
- Stecker mit optimiertem Knickschutz verhindert Kabelbruch
- for transfer between audio devices such as CD or DVD players, TV, receivers and audio amplifiers
- gold-plated pins offer best-possible conductivity, minimum transmission resistance and high protection against corrosion
- resilient and flexible textile sheath
- connector with optimized kink protection prevents cable breakage

Technische Daten | Technical data

Anschlüsse	2x CINCH Stecker 2x CINCH Stecker 2x CINCH plug 2x CINCH plug	Material of product	textile
Connections		Innenleiter	OFC-Cu (sauerstoffarmes Kupfer)
		Inner conductor	OFC-Cu (copper with low oxygen content)
Stecker	Metall Kontakt vergoldet	Farbe	Space-Grau
Plugs	metal gold-plated pin	Colour	space grey
Produktmaterial	Gewebetextur		

Art. Nr.	Kabellänge	EAN	Verpackungsart
Art. No.	Cable length	EAN	Packaging
AIAU6010 413	1 m 1 m	4004005024050	Karton carton
AIAU6025 413	2,5 m 2,5 m	4004005024067	Karton carton

AIAU7010 413



GOLD-PLATED CONTACT
 OFC HIGH-PURITY COPPER
 SILVER-METAL HOUSING
 CRYSTAL SOUND
 SHIELDING 4x
 MESH CABLE

AC3 AUDIO Anschlusskabel | AC3 AUDIO Connection Cable

CINCH Stecker > CINCH Stecker | 1 x CINCH plug > 1 x CINCH plug

- Zur Übertragung zwischen Audiogeräten, wie CD oder DVD Player, Receiver und Audioverstärker (PCM Eingang)
- Beste Leitfähigkeit, minimaler Übertragungswiderstand und hoher Langzeitschutz vor Korrosion durch vergoldete Kontakte
- Widerstandsfähiger und flexibler Gewebemantel
- Stecker mit Knickschutz
- for transmission between audio devices such as CD or DVD players, receivers and audio amplifiers (PCM input)
- gold-plated pins offer best-possible conductivity, minimum transmission resistance and high protection against corrosion
- resilient and flexible textile sheath
- plug with kink protection

Technische Daten | Technical data

Anschlüsse	2x CINCH Stecker	Material of product	textile
Connections	2x CINCH plug	Innenleiter	OFC-Cu (sauerstoffarmes Kupfer)
		Inner conductor	OFC-Cu (copper with low oxygen content)
Kabelform	rund	Farbe	Space-Grau
Form of cable	round	Colour	space grey
Stecker	Metall Kontakt vergoldet		
Plugs	metal gold-plated pin		
Produktmaterial	Gewebetextur		

Art. Nr.	Kabellänge	EAN	Verpackungsart
Art. No.	Cable length	EAN	Packaging
AIAU7010 413	1 m 1 m	4004005011395	Karton carton

AIAU90-Serie



DIGITAL-AUDIO Anschlusskabel | DIGITAL AUDIO Connection Cable

Toslink-Stecker > Toslink-Stecker | Toslink plug > Toslink plug

- Optisches TOSLINK Kabel für maximale Signalübertragung und hohe Wiedergabetreue
- Beste Übertragung mit Dolby Digital und DTS Surround-Sound
- Beste Leitfähigkeit, minimaler Übertragungswiderstand und hoher Langzeitschutz vor Korrosion durch vergoldete Kontakte
- Widerstandsfähiger und flexibler Gewebemantel
- Stecker mit Knickschutz
- optical TOSLINK cable for maximum signal transmission and high fidelity
- best-possible transmission with Dolby Digital and DTS Surround Sound
- gold-plated pins offer best-possible conductivity, minimum transmission resistance and high protection against corrosion
- resilient and flexible textile sheath
- plug with kink protection

Technische Daten | Technical data



Anschlüsse Connections	2x TOSLINK Stecker 2x TOSLINK plug	Material of product Material of product	textile
Stecker Plugs	Metall Kontakt vergoldet metal gold-plated pin	Farbe Colour	Space-Grau space grey

Produktmaterial Gewebetextur

Art. Nr. Art. No.	Kabellänge Cable length	EAN EAN	Verpackungsart Packaging
AIAU9005 413	0,5 m 0,5 m	4004005011364	Karton carton
AIAU9010 413	1 m 1 m	4004005011371	Karton carton
AIAU9025 413	2,5 m 2,5 m	4004005011388	Karton carton

RECEIVER

AINSTEIN

HOME4YOU

SECURE4YOU

POWER4YOU

SOUND4YOU

LIGHT4YOU

SAT

ANTENNA

VIDEO

AUDIO

PHONE & COMPUTER

TV MOUNTING

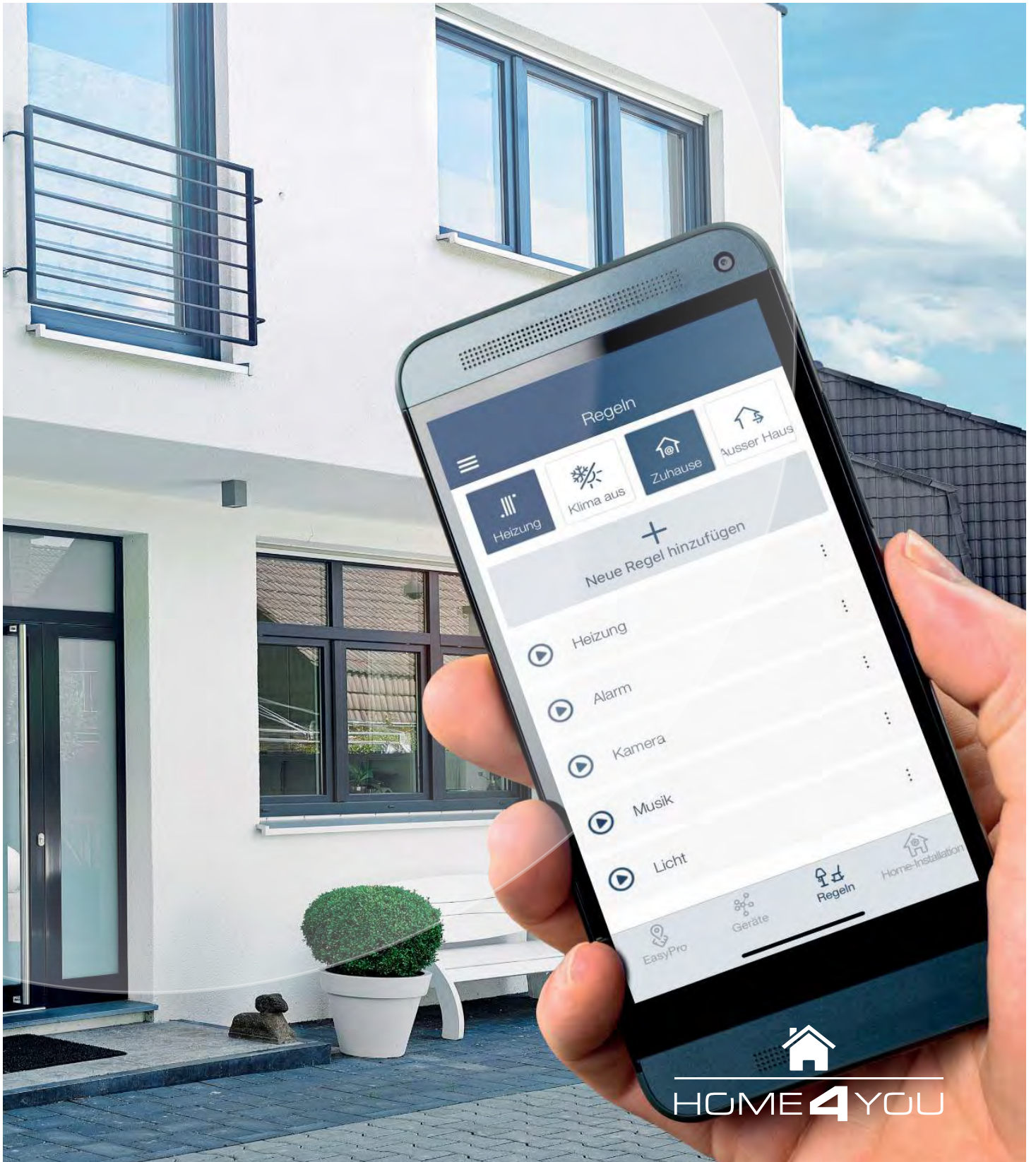

HOME 4 YOU

SMART HOME



DAS INTELLIGENTE HEIM

Die SCHWAIGER® HOME4YOU Serie umfasst eine breite Produktpalette für Ihr intelligentes Heim und ermöglicht effizientes, komfortables und sicheres Wohnen.

Mit dem Gateway werden alle Aktoren und Sensoren der SCHWAIGER® HOME4YOU Serie eingestellt und gesteuert. Die jeweiligen Komponenten unterstützen das Z-Wave/Z-Wave plus oder ZigBee Protokoll für Produkte aus dem Philips Hue System und für Schwaiger LED Leuchtmittel.* Die Einstellung des Gateways erfolgt standardmäßig mit Ihrem Smartphone oder Tablet über die Schwaiger App. Mithilfe der App behalten Sie den Status aller angeschlossenen Geräte im Blick.

Mit Amazon Alexa oder den Google Assistant können ganz einfach per Sprachsteuerung die HOME4YOU Komponenten gesteuert und Regeln ausgeführt werden.

* Für Sensoren und Aktoren anderer Hersteller, die ebenfalls diese Protokolle unterstützen, kann keine Garantie oder Haftung übernommen werden, falls nicht alle Nutzungseigenschaften erkannt werden.

THE SMART HOME

The SCHWAIGER® HOME4YOU series consists of a wide product range for your smart home and allows for efficient, convenient and safe living.

All actuators and sensors of the SCHWAIGER® HOME4YOU series are preset and controlled with the Gateway. The respective components support the Z-Wave/Z-Wave plus or ZigBee protocol for products of the Philips Hue system and for Schwaiger LED lamps.*

The Gateway is set by default with your smartphone or tablet via the Schwaiger app. The app gives you an overview of all connected devices. With Amazon Alexa or the Google Assistant, the HOME4YOU components can be controlled and rules can be carried out easily via voice control.

* We accept no guarantee or liability for sensors or actuators of other manufacturers supporting these protocols in case full functionality is not given.

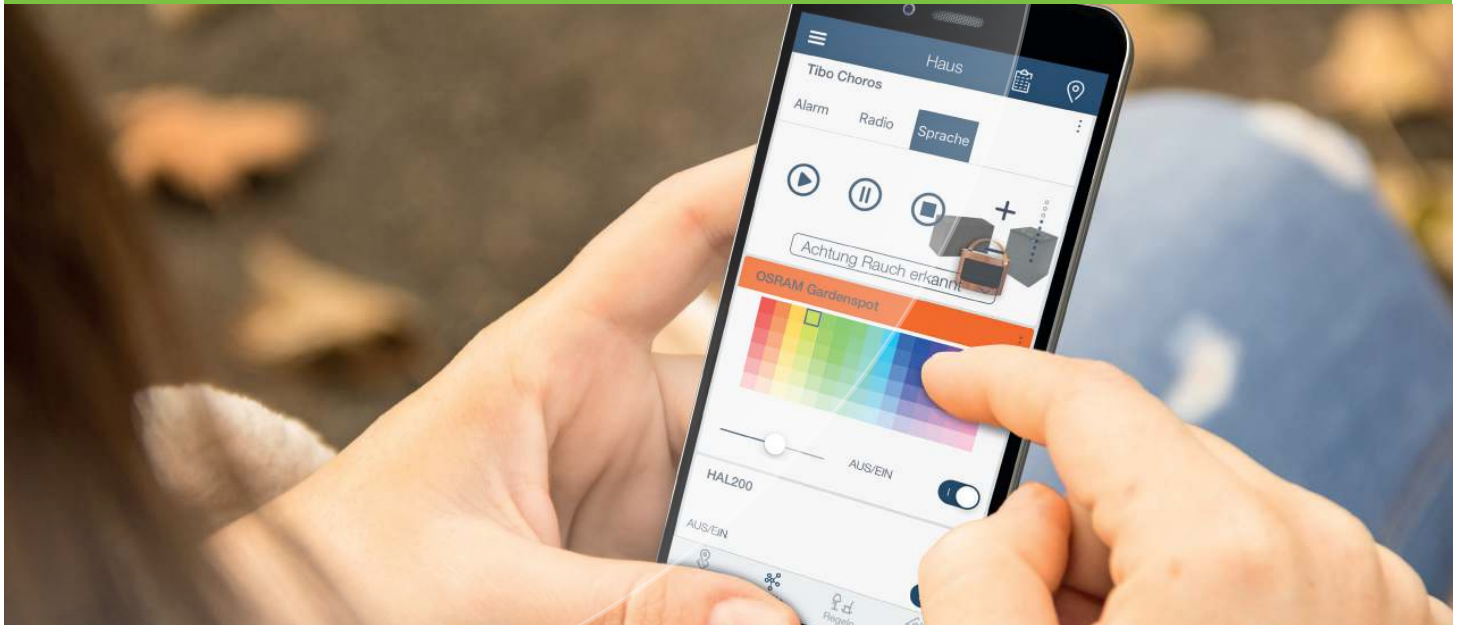

SCHWAIGER APP

Mit der SCHWAIGER APP steuern Sie Ihr intelligentes Heim ganz bequem von Ihrem Smartphone oder Tablet aus. Mithilfe der App behalten sie den Status ihrer Geräte im HOME4YOU Netzwerk unter Kontrolle, haben stets alles im Blick und können notfalls sofort reagieren. Die App ist kostenfrei bei GooglePlay oder im AppStore erhältlich und kann auf Smartphones und Tablets installiert werden.

Neu ist die praktische EasyPro-Funktion. Denn von jetzt an können Leuchtmittel, Thermostate oder Multisensoren wie z.B. Tür- und Fenstersensoren, bequem in bestimmten Zonen zusammengefasst werden, sodass alle gleichen Geräte in einem Raum oder auf einer Etage gemeinsam als Gruppe gesteuert und überwacht werden können. So wird das Smart Home noch komfortabler.

Zusätzlich ermöglicht die aktuellste Software Version die Integration der Philips Hue Bridge, der Steuerzentrale des Philips Hue Beleuchtungssystems, damit die Übernahme bestehender Licht Komponenten ins Home4You-System noch einfacher funktioniert. Denn die Kompatibilität mit möglichst vielen Produkten anderer Hersteller für mehr Flexibilität war schon immer einer der größten Vorteile von Schwaiger Smart Home.

SCHWAIGER APP

The SCHWAIGER APP allows you to conveniently control your smart home via your smartphone or tablet. You can always keep an eye on everything and - if necessary - can react immediately. The app is available free of charge from Google Play or the App Store and can be installed on smartphones and tablets.

New is the practical EasyPro function. From now on, illuminants, thermostats or multi-sensors such as door and window sensors can be conveniently grouped together in specific zones so that all the same devices in a room or on one floor can be controlled and monitored together as a group. This makes the Smart Home even more comfortable.

In addition, the latest software version enables the integration of the Philips Hue Bridge, the control centre of the Philips Hue lighting system, so that the transfer of existing lighting components to the Home4You system is even easier. Because the compatibility with as many products of other manufacturers as possible for more flexibility has always been one of the biggest advantages of Schwaiger Smart Home.

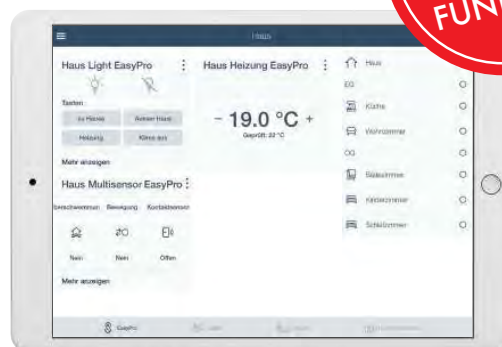
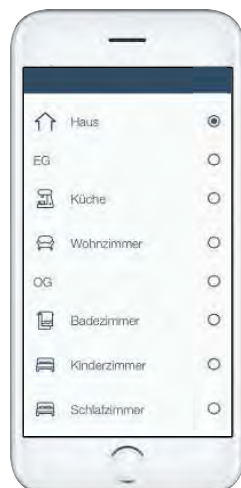



SO FUNKTIONIERT'S!

Das Gateway bildet die zentrale Steuereinheit für alle HOME4YOU Komponenten. Es wird über ein Netzkabel oder per WLAN mit einem Router verbunden und so in das bestehende lokale Netzwerk eingebunden.

Das Gateway kommuniziert im HOME4YOU Netzwerk mit den eingebunden Komponenten und steuert erstellte Regeln. Alle Komponenten sind jeweils mit dem Z-Wave/Z-Wave plus oder ZigBee Protokoll* ausgestattet.

Die Bedienung erfolgt von überall über die SCHWAIGER® APP am Smartphone oder Tablet und per Sprachsteuerung mit Amazon Alexa oder den Google Assistant.

HOW IT WORKS!

The Gateway is the central control unit for all HOME4YOU components. When connected to a router via network cable or WLAN, it can be incorporated into the local network.

*In the HOME4YOU network, the Gateway communicates with the connected components and controls customised rules. All components support either the Z-Wave/Z-Wave plus or the ZigBee protocol.**

The Gateway is operated through the SCHWAIGER® APP with a smart phone or tablet from wherever you are or via voice control with Amazon Alexa or the Google Assistant.

powered by 



Amazon, Alexa and all related logos are trademarks of Amazon.com, Inc. or its affiliates.

* Für Geräte anderer Hersteller, die ebenfalls diese Protokolle unterstützen, kann keine Garantie oder Haftung übernommen werden, falls nicht alle Nutzungseigenschaften erkannt werden.
* We accept no guarantee or liability for devices of other manufacturers supporting these protocols in case full functionality is not given.

QR-CODE

App einrichten



Gateway mit Router verbinden ...
über Netzkabel über WLAN



Information is only available in German.
English version is coming soon.

SICHERHEIT

Sämtliche Daten, Einstellungen und Szenarien werden im Gateway gespeichert. Für den Zugriff von unterwegs bieten wir einen Cloud-Service an. Der Server, auf dem die Daten gespeichert werden, befindet sich in Deutschland.

SECURITY

All data, settings and scenes are stored locally on the Gateway. In order to allow for accessing the Gateway from outside of the home network, we offer a Cloud Service. The server on which the data is stored is located in Germany.

- RECEIVER
- AINSTEIN
- HOME4YOU
- SECURE4YOU
- POWER4YOU
- SOUND4YOU
- LIGHT4YOU
- SAT
- ANTENNA
- VIDEO
- AUDIO
- PHONE & COMPUTER
- TV MOUNTING



APP Download im



ZENTRALE | CENTRAL STEUEREINHEIT | CONSOLE UNIT



USB Anschluss
USB port



RJ45 Anschluss
RJ45 port



Bedientasten
Control buttons

HA101



Gateway | Gateway

Steuerzentrale für eine intelligente Hausautomation | control center for intelligent home automation

- Steuerzentrale für eine intelligente Vernetzung im Haus
 - Kommunikation des Gateways mit Z-Wave Plus und ZigBee Komponenten
 - Bedienung mit der SCHWAIGER App über Smartphone oder Tablet
 - Sprachsteuerung mit Amazon Alexa & Google Assistant (Geräte separat erhältlich). Mit Amazon Alexa & Google Assistant können ganz einfach per Sprachsteuerung die HOME4YOU Komponenten gesteuert und Szenen ausgeführt werden.
 - Szenenerstellung zur Verknüpfung von mehreren Sensoren
 - Cloud-Service
 - Kompakte Bauform
 - Lieferumfang: Gateway, Netzwerkabel (2 m), Bedienungsanleitung
- control center for intelligent interconnection in the house
 - communication between Gateway and Z-Wave Plus and ZigBee components
 - operation with the SCHWAIGER app via smart phone or tablet
 - Voice control with Amazon Alexa & Google Assistant (devices sold separately). With Amazon Alexa & Google Assistant you can easily control the HOME4YOU components and execute scenes via voice control.
 - scene creation for linking multiple sensors
 - cloud service
 - compact design
 - content: Gateway, network cable (2 m), user manual

Technische Daten | Technical data

Anschlüsse	1x Eurostecker (Typ C) 1x RJ45 Buchse 1x USB 2.0 A Buchse 1x Euro plug (type C) 1x RJ45 jack 1x USB 2.0 A jack
Integrierte Protokolle	Z-Wave Plus, Zigbee Z-Wave Plus, Zigbee
Datenschutz	Verschlüsselung für WLAN (WEP/WPA/WPA2) und LAN (AES) encryption for WLAN (WEP, WPA/WPA2) and LAN (AES)
Übertragungstechnik	WLAN, LAN WLAN, LAN
Anzeige	Leuchtdioden (LED) light-emitting diodes (LED)
Spannungsversorgung	100 - 240 V AC , 50/60 Hz 100 - 240 V AC , 50/60 Hz
WLAN Standard	IEEE 802.11 b/g/n IEEE 802.11 b/g/n
Taster	Einbuchung, Reset Integration, Reset
Statusanzeige	über LEDs via LEDs
Farbe	Weiß

Colour	white
Abmessungen (Breite)	79 mm
Dimensions (width)	79 mm
Abmessungen (Höhe)	162 mm
Dimensions (height)	162 mm
Abmessungen (Tiefe)	79 mm
Dimensions (depth)	79 mm

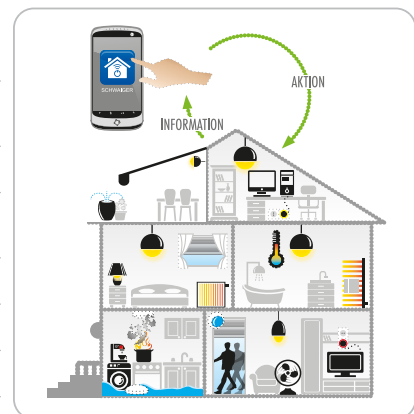

Art. Nr.	EAN	Verpackungsart
Art. No.	EAN	Packaging
HA101	4004005307818	Karton carton



APP Download im

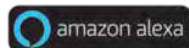

„Alexa, schalte Lampe ein.“

works with the Google Assistant

„OK Google, schalte Licht ein.“



ZENTRALE | CENTRAL STEUEREINHEIT | CONSOLE UNIT



USB Anschluss
für das Netzteil
USB port for
power supply



RESET Taste
RESET button



RJ45 Anschluss
RJ45 port

Amazon, Alexa and all related logos are trademarks of Amazon.com, Inc. or its affiliates.

HA102



Gateway | Gateway

Steuerzentrale für eine intelligente Hausautomation | Control center for an intelligent home automation

- Steuerzentrale für eine intelligente Vernetzung im Haus
 - Kommunikation des Gateways mit Z-Wave Plus und ZigBee
 - Bedienung mit der SCHWAIGER App über Smartphone oder Tablet
 - Szenenerstellung zur Verknüpfung von mehreren Sensoren
 - Cloud-Service
 - Kompakte Bauform
 - Lieferumfang: Gateway, Netzwerkkabel (1,5 m), Netzteil mit Micro USB Kabel, Bedienungsanleitung
- control center for intelligent interconnection in the house
 - communication between Gateway and Z-Wave Plus and ZigBee components
 - operation with the SCHWAIGER app via smart phone or tablet
 - scene creation for linking multiple sensors
 - cloud service
 - compact design
 - content: gateway, network cable (1.5 m), AC adapter with Micro USB cable, user manual

Technische Daten | Technical data

Anschlüsse	1x RJ45 Buchse 1x USB 2.0 Micro-B Buchse 1x RJ45 jack 1x USB 2.0 Micro-B jack	Power supply	100 - 240 V AC , 50/60 Hz 5 VDC , 2000 mA
Connections		WLAN Standard	IEEE 802.11 b/g/n WLAN standard
Integrierte Protokolle	Z-Wave Plus, Zigbee Z-Wave Plus, Zigbee	Taster	Einbuchtung, Reset Button
Datenschutz	Verschlüsselung für WLAN (WEP,WPA/WPA2) und LAN (AES) encryption for WLAN (WEP, WPA/WPA2) and LAN (AES)	Statusanzeige	über LEDs Status display
Übertragungstechnik	WLAN, LAN Transmission technology	Abmessungen (Breite)	108 mm Dimensions (width)
Anzeige	Leuchtdioden (LED) light-emitting diodes (LED)	Abmessungen (Höhe)	26 mm Dimensions (height)
Spannungsversorgung	100 - 240 V AC , 50/60 Hz 5 V DC , 2000 mA	Abmessungen (Tiefe)	108 mm Dimensions (depth)

Art. Nr. Art. No.	EAN	Verpackungsart Packaging
HA102	4004005132205	Karton carton

RECEIVER

AINSTEIN

HOME4YOU

SECURE4YOU

POWER4YOU

SOUND4YOU

LIGHT4YOU

SAT

ANTENNA

VIDEO

AUDIO

PHONE & COMPUTER

TV MOUNTING

- RECEIVER
- AINSTEIN
- HOME4YOU
- SECURE4YOU
- POWER4YOU
- SOUND4YOU
- LIGHT4YOU
- SAT
- ANTENNA
- VIDEO
- AUDIO
- PHONE & COMPUTER
- TV MOUNTING



LCD Display mit Hintergrundbeleuchtung
Illuminated LCD display



∇ ∆ Tasten zur Temperatursteuerung
∇ ∆ Buttons for controlling the temperature

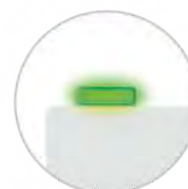

LED Taste zum Ein- und Ausbuchen
LED button for connecting and disconnecting

ZHD01



Temperatursensor | Temperature Sensor

für eine intelligente Hausautomation | for smart home automation

- Modul zur Temperatursteuerung von Heizkörpern
- Bedienung über Taste oder mit der Schwaiger App über das Gateway möglich
- Automatischer Austausch von Statusmeldungen bei regelmäßiger Funkverbindung zum Gateway
- Automatische Regelung von voreingestellten Temperaturen über die Applikation (App)
- Lieferumfang: Sensor, 2x Batterie (AA Mignon), 2x Schraube und Dübel, Bedienungsanleitung
- module for controlling the temperature of radiators controlling possible via button or with the Schwaiger app via the Gateway
- automatic exchange of status messages at regular radio connection with the Gateway
- automatic regulation of preset temperatures via the application (App)
- content: sensor, 2x battery (AA Mignon), 2x screw and wall plug, user manual

Technische Daten | Technical data

Integrierte Protokolle <i>Integrated protocols</i>	Z-Wave Z-Wave
Montageart <i>Mounting type</i>	Wandmontage wall mounting
Anzeige <i>Display</i>	LCD Display LCD display
Batterietyp <i>Battery type</i>	AA (Mignon) AA (Mignon)
Spannungsversorgung <i>Power supply</i>	über Batterie: 1,5 V (2 Stück) via battery: 1,5 V (2 pieces)
Produktmaterial <i>Material of product</i>	Kunststoff plastic
Farbe <i>Colour</i>	Weiß white
Abmessungen (Breite) <i>Dimensions (width)</i>	76 mm 76 mm
Abmessungen (Höhe) <i>Dimensions (height)</i>	78 mm 78 mm

Abmessungen (Tiefe) 23 mm
Dimensions (depth) 23 mm

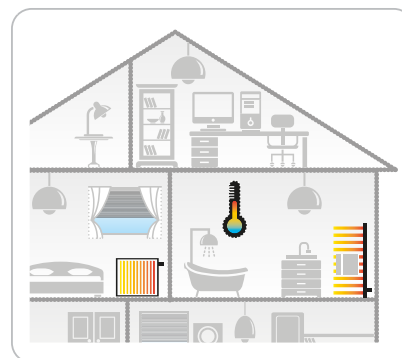

Art. Nr. Art. No.	Einsatzort Einsatzort
ZHD01	Innenbereich indoor use

EAN EAN
4004005104905

Verpackungsart Packaging
Karton carton



- D** Nur in Verbindung mit SCHWAIGER® Gateway verwendbar
- GB** Can only be used in combination with SCHWAIGER® Gateway



LCD Display mit Hintergrundbeleuchtung
Illuminated LCD display



∨ ∕ Tasten zur Temperatursteuerung
∨ ∕ Buttons for controlling the temperature



Taste zum Ein- und Ausbuchsen
Button for connecting and disconnecting

ZHT01



Heizkörperthermostat | Radiator Thermostat

für eine intelligente Hausautomation | for smart home automation

- Modul zur Temperatursteuerung von Heizkörpern
- Bedienung über Taste oder mit der Schwaiger App über das Gateway möglich
- Automatische Regelung von voreingestellten Temperaturen
- Erkennung offener Fenster mit Umschaltung in Energiesparmodus
- Frostschutz oder Energiesparmodus einstellbar
- Eingebaute Ventiltrainingsfunktion für Steuerbarkeit nach längerer Nichtnutzung
- Automatischer Austausch von Statusmeldungen bei regelmäßiger Funkverbindung zum Gateway
- Für Ventile mit Anschlüssen RA (30 x 1.5) oder RAK (Danfoss Schnappverschluss)
- Lieferumfang: Heizkörperventilaufsatz, Adapterring für RA Anschlüsse, Adapterring für M30 Anschlüsse, 2x Batterie (AA Mignon), Inbusschlüssel, Bedienungsanleitung
- module for controlling the temperature of radiators
- controlling possible via button or with the Schwaiger app via the Gateway
- automatic regulation of preset temperatures
- detects open windows and switches to energy-saving mode
- adjustable frost protection or energy-saving mode
- built-in valve training function to guarantee functionality after a longer period of non-use
- automatic exchange of status messages at regular radio connection with the Gateway
- for valves with the following connections: RA (30 1.5) or RAK (Danfoss spring lock)
- content: radiator valve, adapter ring for RA connections, adapter ring for M30 connections, 2x battery (AA Mignon), hex key, user manual

Technische Daten | Technical data

Integrierte Protokolle Integrated protocols	Z-Wave Z-Wave
Anzeige Display	LCD Display LCD display
Batterietyp Battery type	AA (Mignon) AA (Mignon)
Spannungsversorgung Power supply	über Batterie: 1,5 V (2 Stück) via battery: 1,5 V (2 pieces)
Farbe Colour	Weiß white
Gewicht Weight (set)	0,20 kg 0,20 kg
Abmessungen (Breite) Dimensions (width)	51 mm 51 mm
Abmessungen (Höhe) Dimensions (height)	72 mm 72 mm
Abmessungen (Tiefe) Dimensions (depth)	51 mm

Dimensions (depth) 51 mm

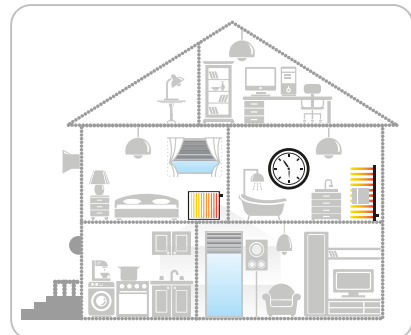

Art. Nr. Art. No.	Einsatzort Einsatzort	EAN EAN	Verpackungsart Packaging
ZHT01	Innenbereich indoor use	4004005307863	Karton carton

RECEIVER

AINSTEIN

HOME4YOU

SECURE4YOU

POWER4YOU

SOUND4YOU

LIGHT4YOU

SAT

ANTENNA

VIDEO

AUDIO

PHONE & COMPUTER

TV MOUNTING

- RECEIVER
- AINSTEIN
- HOME4YOU**
- SECURE4YOU
- POWER4YOU
- SOUND4YOU
- LIGHT4YOU
- SAT
- ANTENNA
- VIDEO
- AUDIO
- PHONE & COMPUTER
- TV MOUNTING

SPIRIT



Heizkörperthermostat | Radiator Thermostat

für eine intelligente Hausautomation | for smart home automation

- Modul zur Temperatursteuerung von Heizkörpern
- Bedienung über Taste oder mit der Schwaiger App über das Gateway möglich
- Automatische Regelung von voreingestellten Temperaturen
- Automatischer Austausch von Statusmeldungen bei regelmäßiger Funkverbindung zum Gateway
- Für Ventile mit Anschlüssen RA, RAV, RAVL
- Lieferumfang: Heizkörperventilaufsatz, Adapterring für RA Anschlüsse, Adapterring für RAV Anschlüsse, Adapterring für RAVL Anschlüsse, 2x Batterie (AA Mignon), Bedienungsanleitung
- module for controlling the temperature of radiators
- controlling possible via button or with the Schwaiger app via the Gateway
- automatic regulation of preset temperatures
- automatic exchange of status messages at regular radio connection with the Gateway
- for valves with the following connections: RA, RAV, RAVL
- content: radiator valve, adapter ring for RA connections, adapter ring for RAV connections, adapter ring for RAVL connections, 2x battery (AA Mignon), user manual

Technische Daten | Technical data

Integrierte Protokolle Z-Wave Plus
Integrated protocols Z-Wave Plus

Anzeige LCD Display
Display LCD display

Batterietyp AA (Mignon)
Battery type AA (Mignon)

Spannungsversorgung über Batterie: 1,5 V (2 Stück)
Power supply via battery: 1,5 V (2 pieces)

Farbe Weiß
Colour white

Gewicht 0,176 kg
Weight (set) 0,176 kg

Abmessungen (Breite) 56 mm
Dimensions (width) 56 mm

Abmessungen (Höhe) 68 mm
Dimensions (height) 68 mm

Abmessungen (Tiefe) 89 mm

Dimensions (depth) 89 mm

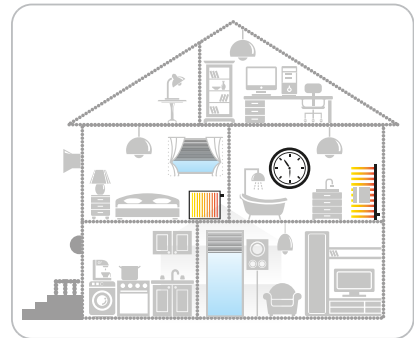

Art. Nr. Art. No.	Schutzklasse Schutzklasse	Einsatzort Einsatzort	EAN EAN	Verpackungsart Packaging
SPIRIT	IP20 IP20	Innenbereich indoor use	4260012711301	Karton carton



4 Tasten hinter der Schaltwippe
4 buttons behind the paddle

ZHS03

2-fach Funkwandschalter | Dual Paddle Wireless Wall Switch

Modul für eine intelligente Hausautomation. | Module for smart home automation.

- Modul zur Steuerung von Z-Wave Geräten
- Automatischer Austausch von Statusmeldungen bei regelmäßiger Funkverbindung zum Gateway
- 4 Tasten hinter der Schaltwippe
- Batteriebetrieben
- Lieferumfang: Grundplatte, Abdeckrahmen, Elektronik-einsatz, Abdeckplatte, große Schalterwippe, 2x halbe Schalterwippe, Batterie (CR2032), 4x Schraube, 4x Klebepad, Bedienungsanleitung
- module for controlling Z-Wave devices
- automatic exchange of status messages at regular radio connection with the Gateway
- 4 buttons behind the paddle
- battery-operated
- content: base plate, cover frame, electronic insert, cover plate, big switch paddle, 2x half switch paddle, Batterie (CR2032), 4x screw, 4x adhesive pad, user manual

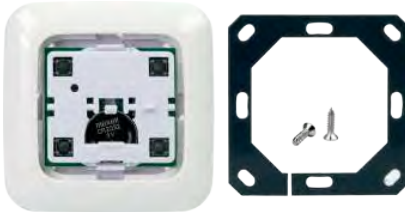

Technische Daten | Technical data

Integrierte Protokolle Integrated protocols	Z-Wave Plus Z-Wave Plus	Abmessungen (Tiefe) Dimensions (depth)	12 mm 12 mm
Montageart Mounting type	Wandmontage wall mounting		
Anzeige Display	Leuchtdioden (LED) light-emitting diodes (LED)		
Batterietyp Battery type	CR 2032 CR 2032		
Spannungsversorgung Power supply	über Batterie: 3 V (1 Stück) via battery: 3 V (1 piece)		
Farbe Colour	Weiß white		
Abmessungen (Breite) Dimensions (width)	51 mm 51 mm		
Abmessungen (Höhe) Dimensions (height)	28 mm 28 mm		

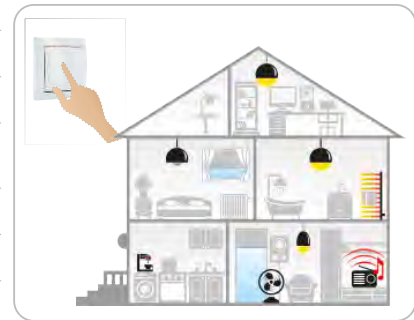

Art. Nr. Art. No.	Einsatzort Indoorbereich indoor use	EAN 4004005307887	Verpackungsart Karton carton
----------------------	--	----------------------	-----------------------------------

RECEIVER

AINSTEIN

HOME4YOU

SECURE4YOU

POWER4YOU

SOUND4YOU

LIGHT4YOU

SAT

ANTENNA

VIDEO

AUDIO

PHONE &
COMPUTER

TV MOUNTING

- RECEIVER
- AINSTEIN
- HOME4YOU
- SECURE4YOU
- POWER4YOU
- SOUND4YOU
- LIGHT4YOU
- SAT
- ANTENNA
- VIDEO
- AUDIO
- PHONE & COMPUTER
- TV MOUNTING

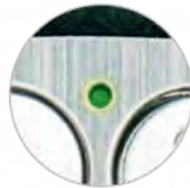

LED Anzeige des Management-Modus
LED display for management mode



4 programmierbare Tasten
4 programmable buttons



Karabinerhaken als Schlüsselanhänger
Snap hook for use as a key ring

ZHF01



Mini-Fernbedienung | Mini Remote Control

für eine intelligente Hausautomation | for smart home automation

- Fernbedienung mit vier programmierbaren Tasten zur Bedienung einzelner Szenen (z. B. Licht, Heizung)
- Aktivierung von Szenarien über das Gateway
- Einfach per SCHWAIGER App steuerbar
- Batteriebetrieben
- Lieferumfang: Fernbedienung, Batterie (CR 2032), Bedienungsanleitung
- remote control with four programmable buttons for operating different scenes (e.g. light, radiator)
- activation of scenarios via the Gateway
- easily controlled via the SCHWAIGER App
- battery-operated
- content: remote control, battery (CR 2032), user manual

Technische Daten | Technical data

Integrierte Protokolle Integrated protocols	Z-Wave Plus Z-Wave Plus
Batterietyp Battery type	CR 2032 CR 2032
Spannungsversorgung Power supply	über Batterie: 3 V (1 Stück) via battery: 3 V (1 piece)
Farbe Colour	Schwarz black
Gewicht Weight (set)	38 g 38 g
Abmessungen (Breite) Dimensions (width)	30 mm 30 mm
Abmessungen (Höhe) Dimensions (height)	56 mm 56 mm
Abmessungen (Tiefe) Dimensions (depth)	10 mm

Dimensions (depth) 10 mm



Art. Nr. Art. No.	EAN EAN	Verpackungsart Packaging
ZHF01	4004005307962	Karton carton



ZHS01



Anschlussklemmen zur
Geräteeinbindung
Clamps for
connecting devices

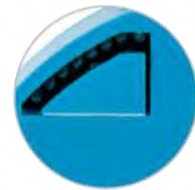

Servicetaste
Service button



Micro Einbaudimmer | Micro In-Wall Dimmer

für eine intelligente Hausautomation | for smart home automation

- Modul zum Dimmen und zum Steuern von Geräten
- Zum Nachrüsten der vorhandenen Elektroinstallation für ein Z-Wave basiertes System
- Verknüpfung mit Z-Wave Geräten im eigenen Netz
- Installation hinter dem Schalter einer Wanddose
- Empfang von Steuersignalen zur Weitergabe an Verbraucher
- Schaltung erfolgt manuell oder per Funk
- Für jedes Schaltsystem und Wanddosendesign geeignet (siehe Einbautiefe)
- Eingebaute Repeater-Funktion für größere Funkreichweite
- Lieferumfang: Micro Einbaudimmer, Bedienungsanleitung
- module for dimming and controlling devices
- for retrofitting existing electrical installations for a Z-Wave-based system
- pairing with Z-Wave devices within your own network
- installation behind the switch of a wall box
- reception of control signals for transmission to the load
- switching is effected manually or per radio signals
- suitable for every switching system and every wall box design (see mounting depth)
- built-in repeater for larger range
- content: micro in-wall dimmer, user manual

Technische Daten | Technical data

Integrierte Protokolle Integrated protocols	Z-Wave Plus Z-Wave Plus	Dimensions (width)	42 mm
Montageart Mounting type	Unterputz in-wall installation	Abmessungen (Höhe) Dimensions (height)	37 mm
Einbautiefe Mounting depth	55 - 65 mm 55 - 65 mm	Abmessungen (Tiefe) Dimensions (depth)	16 mm
Spannungsversorgung Power supply	110 - 230 V AC 24 - 30 V DC 110 - 230 V AC 24 - 30 VDC		
Schaltleistung (max.) Switching power (max.)	230 V AC, 200 W 24 V DC, 21 W 230 V AC, 200 W 24 VDC, 21 W		
Produktmaterial Material of product	Kunststoff plastic		
Farbe Colour	Blau/Schwarz blue/black		
Gewicht Weight (set)	54 g 54 g		
Abmessungen (Breite)	42 mm		



Art. Nr. Art. No.	Einsatzort Einsatzort	EAN EAN	Verpackungsart Packaging
ZHS01	Innenbereich indoor use	4004005307856	Karton carton

RECEIVER

AINSTEIN

HOME4YOU

SECURE4YOU

POWER4YOU

SOUND4YOU

LIGHT4YOU

SAT

ANTENNA

VIDEO

AUDIO

PHONE & COMPUTER

TV MOUNTING

- RECEIVER
- AINSTEIN
- HOME4YOU
- SECURE4YOU
- POWER4YOU
- SOUND4YOU
- LIGHT4YOU
- SAT
- ANTENNA
- VIDEO
- AUDIO
- PHONE & COMPUTER
- TV MOUNTING



ZHR01



Anschlussklemmen zur Geräteeinbindung
Clamps for connecting devices



Servicetaste
Service button



Jalousiemodul | Window Blind Module

für eine intelligente Hausautomation | for smart home automation

- Aktor zur Steuerung von motorisierten Jalousien, Rollläden, Markisen, Garagentoren
- Integrierte Lastmessung für automatische Kalibrierung
- Äußerst präzise Lamellenpositionierung
- Automatischer Austausch von Statusmeldungen bei regelmäßiger Funkverbindung zum Gateway
- Eingebaute Repeater-Funktion für größere Funkreichweite
- Kleinstes Modul dieser Art weltweit
- Montage in Standardwanddosen (55 - 65 mm)
- Lieferumfang: Jalousiemodul, Bedienungsanleitung
- actuator for controlling motorised window blinds, shutters, sun blinds, garage doors
- integrated load sensor for automatic calibration
- very accurate blade positioning
- automatic exchange of status messages at regular radio connection with the Gateway
- built-in repeater for larger range
- the world's smallest module of its kind
- installation in standard wall sockets (55 - 65 mm)
- content: window blind module, user manual

Technische Daten | Technical data

Integrierte Protokolle Z-Wave Plus
Integrated protocols Z-Wave Plus

Montageart Unterputz
Mounting type in-wall installation

Einbautiefe 55 - 65 mm
Mounting depth 55 - 65 mm

Spannungsversorgung 100 - 240 V AC
Power supply 100 - 240 V AC

Farbe Blau/Schwarz
Colour blue/black

Abmessungen (Breite) 41,8 mm
Dimensions (width) 41,8 mm

Abmessungen (Höhe) 36,8 mm
Dimensions (height) 36,8 mm

Abmessungen (Tiefe) 16,9 mm
Dimensions (depth) 16,9 mm

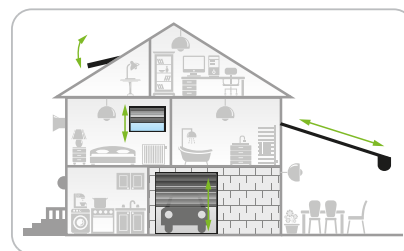

Art. Nr. Art. No.	EAN EAN	Verpackungsart Packaging
ZHR01	4004005307870	Karton carton



ZHS05



Wand- und Decken-
montage
Mounting on walls or
ceilings



Taste zum
Ein- und Ausbuchen
Button for connecting
and disconnecting



Mehrfachsensor | Multi Sensor

Bewegung - Temperatur - Feuchtigkeit - Licht | Motion - Temperature - Humidity - Light

- Sensor zur Erkennung von Bewegung, Temperatur, Feuchtigkeit, Licht
- Empfindlichkeitseinstellung zur Erfassung von kleinen "Objekten" möglich
- Wetterschutzgehäuse für Außenmontage
- Automatischer Austausch von Statusmeldungen bei regelmäßiger Funkverbindung zum Gateway
- Eingebaute Repeater-Funktion für größere Funkreichweite
- Batteriebetrieben
- Lieferumfang: Sensor, Befestigungsplatte, USB Anschlusskabel, Halterung (schwenkbar), 2 Schrauben, Bedienungsanleitung
- sensor for detection of motion, temperature, humidity, light
- optional sensitivity setting for detection of small "objects"
- weather-resistant housing for outdoor installation
- automatic exchange of status messages at regular radio connection with the Gateway
- built-in repeater for larger range
- battery-operated
- content: sensor, base plate, USB connection cable, mount (swivelling), 2 screws, user manual

Technische Daten | Technical data

Integrierte Protokolle Integrated protocols	Z-Wave Plus Z-Wave Plus	Abmessungen (Breite) Dimensions (width)	59 mm 59 mm
Anschlüsse Connections	1x USB 2.0 Mini-A Buchse 1x USB 2.0 Mini-A jack	Abmessungen (Höhe) Dimensions (height)	44 mm 44 mm
Montageart Mounting type	Wand- oder Deckenmontage mounting on walls or ceilings	Abmessungen (Tiefe) Dimensions (depth)	59 mm 59 mm
Statusanzeige Status display	über LEDs via LEDs		
Anzeige Display	Leuchtdioden (LED) light-emitting diodes (LED)		
Batterietyp Battery type	AAA (Micro) AAA (Micro)		
Taster Button	Einbuchung Recognition		
Spannungsversorgung Power supply	über USB Schnittstelle V (4 Stück) über Batterie: 1,5 via USB interface V (4 pieces) via battery: 1,5		
Farbe Colour	Weiß white		
Gewicht Weight (set)	0,16 kg 0,16 kg		

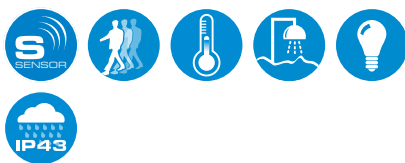
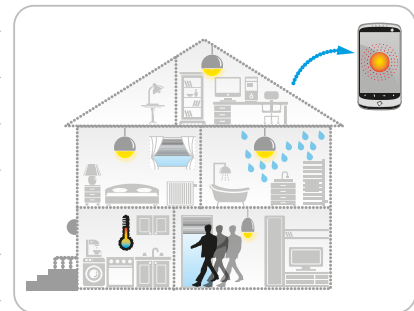

Art. Nr. Art. No.	Schutzklasse Schutzklasse	Einsatzort Einsatzort	EAN EAN	Verpackungsart Packaging
ZHS05	IP43 IP43	Innen- und Außenbereich indoor and outdoor use	4004005307894	Karton carton

- RECEIVER
- AINSTEIN
- HOME4YOU
- SECURE4YOU
- POWER4YOU
- SOUND4YOU
- LIGHT4YOU
- SAT
- ANTENNA
- VIDEO
- AUDIO
- PHONE & COMPUTER
- TV MOUNTING



RGB-Farbwechsel bei Bewegung
RGB colour change upon motion

ZHS06



Bewegungssensor | Motion Detector

Bewegung - Temperatur - Licht | Motion - Temperature - Light

- Sensor zur Erkennung von Bewegung, Temperatur, Erschütterung, Licht
- Möglichkeit zum Update über Z-Wave
- Unendlich viele Möglichkeiten der Automatisierung (Z-Wave)
- Automatischer Austausch von Statusmeldungen bei regelmäßiger Funkverbindung zum Gateway
- Batteriebetrieben
- Lieferumfang: Sensor, 1x Schraube und Dübel, 2x Klebepad, Batterie (CR 123A), Bedienungsanleitung
- sensor for detection of motion, temperature, tremors, light
- ability to update via Z-Wave
- unlimited possibilities of automation (Z-Wave)
- automatic exchange of status messages at regular radio connection with the Gateway
- battery-operated
- content: sensor, 1x screw and wall plug, 2x adhesive pad, battery (CR 123A), user manual

Technische Daten | Technical data

Integrierte Protokolle Integrated protocols	Z-Wave Z-Wave	Dimensions (height)	46 mm
Montageart Mounting type	Wand- oder Deckenmontage mounting on walls or ceilings	Abmessungen (Tiefe) Dimensions (depth)	46 mm
Batterietyp Battery type	CR 123A CR123A		
Helligkeitsbereich Brightness range	0 - 32.000 Lux 0 - 32.000 Lux		
Spannungsversorgung Power supply	über Batterie: 3 V (1 Stück) via battery: 3 V (1 piece)		
Farbe Colour	Weiß white		
Abmessungen (Breite) Dimensions (width)	46 mm 46 mm		
Abmessungen (Höhe)	46 mm		



Art. Nr. Art. No.	Einsatzort Einsatzort	EAN EAN	Verpackungsart Packaging
ZHS06	Innenbereich indoor use	4004005307900	Karton carton



ZHS21



Bewegungsmelder | Motion Detector

zur Raumüberwachung | for room surveillance

- Sensor zur Erkennung von Bewegung
- Große Reichweite und Abstrahlwinkel
- Befestigung mit Schrauben oder beidseitigem Klebeband
- Batteriebetrieben
- Lieferumfang: Bewegungsmelder, Montageplatte, Batterie (CR 123A), Bedienungsanleitung
- sensor for motion detection
- large range and beam angle
- mounting with screws or double-sided adhesive tape
- battery-operated
- content: motion detector, mounting plate, battery (CR 123A), user manual

Technische Daten | Technical data

Integrierte Protokolle Integrated protocols	ZigBee ZigBee	Abmessungen (Breite) Dimensions (width)	65 mm
Montageart Mounting type	Wandmontage wall mounting	Abmessungen (Höhe) Dimensions (height)	65 mm
Erfassungswinkel (PIR)	90 °	Abmessungen (Tiefe) Dimensions (depth)	28,5 mm
Erfassungsbereich Coverage area	8 - 10 m 8 - 10 m		
Anzeige Display	Leuchtdioden (LED) light-emitting diodes (LED)		
Batterietyp Battery type	CR 123A CR123A		
Temperaturbereich Temperature range	-10 °C - +50 °C -10 °C - +50 °C		
Frequenzbereich Frequency range	2,40 GHz 2,40 GHz		
Spannungsversorgung Power supply	über Batterie: 3 V (1 Stück) via battery: 3 V (1 piece)		
Farbe Colour	Weiß white		
Abmessungen (Breite)	65 mm		



Art. Nr. Art. No.	Einsatzort Einsatzort	EAN EAN	Verpackungsart Packaging
ZHS21	Innenbereich indoor use	4004005018288	Karton carton

RECEIVER

AINSTEIN

HOME4YOU

SECURE4YOU

POWER4YOU

SOUND4YOU

LIGHT4YOU

SAT

ANTENNA

VIDEO

AUDIO

PHONE &
COMPUTER

TV MOUNTING

- RECEIVER
- AINSTEIN
- HOME4YOU
- SECURE4YOU
- POWER4YOU
- SOUND4YOU
- LIGHT4YOU
- SAT
- ANTENNA
- VIDEO
- AUDIO
- PHONE & COMPUTER
- TV MOUNTING

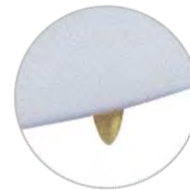

3 Teleskop-Messsonden
3 Telescopic probes

ZHS07



Wassersensor | Water Sensor

Wasser - Temperatur | Water - Temperature

- Modernes Design
 - Sensor zur Erkennung von Wasser, Temperatur
 - Möglichkeit zum Update über Z-Wave
 - Unendlich viele Möglichkeiten der Automatisierung (Z-Wave)
 - Automatischer Austausch von Statusmeldungen bei regelmäßiger Funkverbindung zum Gateway
 - Manipulationssicherung gegen unbefugte Entfernung des Sensors
 - Akustische und optische Alarmfunktion
 - Batteriebetrieben
 - Lieferumfang: Sensor, Batterie (CR 123A), Bedienungsanleitung
- modern design
 - sensor for detection of water, temperature
 - ability to update via Z-Wave
 - unlimited possibilities of automation (Z-Wave)
 - automatic exchange of status messages at regular radio connection with the Gateway
 - manipulation protection against unauthorised removal of the sensor
 - acoustic and visual alarm function
 - battery-operated
 - content: sensor, battery (CR 123A), user manual

Technische Daten | Technical data

Integrierte Protokolle <i>Integrated protocols</i>	Z-Wave Z-Wave
Anzeige <i>Display</i>	Leuchtdioden (LED) <i>light-emitting diodes (LED)</i>
Batterietyp <i>Battery type</i>	CR 123A CR 123A
Spannungsversorgung <i>Power supply</i>	über Batterie: 3 V oder 24 V DC (optional) über ext. Netzteil: 12 via battery: 3 V or 24 V DC (optional) via ext. power supply unit: 12
Farbe <i>Colour</i>	Weiß <i>white</i>
Gewicht <i>Weight (set)</i>	50 g 50 g
Abmessungen (Breite) <i>Dimensions (width)</i>	72 mm 72 mm
Abmessungen (Höhe) <i>Dimensions (height)</i>	28 mm 28 mm

Abmessungen (Tiefe) 72 mm
Dimensions (depth) 72 mm

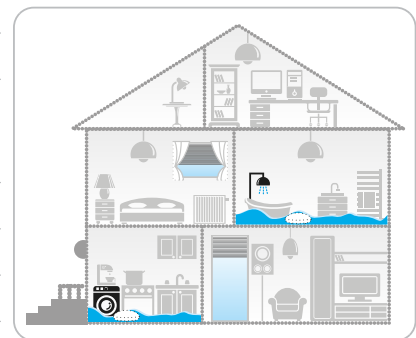

Art. Nr. <i>Art. No.</i>	Einsatzort <i>Einsatzort</i>	EAN EAN	Verpackungsart <i>Packaging</i>
ZHS07	Innenbereich indoor use	4004005307931	Karton carton

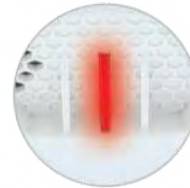

ZHS08

Optischer Alarm
 Visual alarm signal

Akustischer Alarm
 Acoustic alarm signal

Rauchsensoren | Smoke Sensor

für eine intelligente Hausautomation | for smart home automation

- Sensor zur Rauchererkennung
- Akustische und optische Alarmfunktion
- Automatischer Austausch von Statusmeldungen bei regelmäßiger Funkverbindung zum Gateway
- Batteriebetrieben
- Lieferumfang: Sensor, Montageplatte, Batterie (CR 123A), 2x Schraube und Dübel, Bedienungsanleitung
- sensor for smoke detection
- acoustic and visual alarm function
- automatic exchange of status messages at regular radio connection with the Gateway
- battery-operated
- content: sensor, mounting plate, battery (CR 123A), 2x screw and wall plug, user manual

Technische Daten | Technical data

Integrierte Protokolle Integrated protocols	Z-Wave Plus Z-Wave Plus	Weight (set)	22 g
Montageart Mounting type	Deckenmontage mounting on ceilings	Abmessungen (Breite) Dimensions (width)	122 mm
Anzeige Display	Leuchtdioden (LED) light-emitting diodes (LED)	Abmessungen (Höhe) Dimensions (height)	48 mm
Batterietyp Battery type	CR 123A CR123A	Abmessungen (Tiefe) Dimensions (depth)	122 mm
Taster Button	Testtaste Test Button		
Lautstärke Volume	85 dB -3m 85 dB -3m		
Spannungsversorgung Power supply	über Batterie: 3 V (1 Stück) via battery: 3 V (1 piece)		
Produktmaterial Material of product	Kunststoff plastic		
Farbe Colour	Weiß white		
Gewicht	22 g		



Art. Nr. Art. No.	Einsatzort Indoor use	EAN 4004005307948	Verpackungsart Karton carton
----------------------	--------------------------	----------------------	-----------------------------------

- RECEIVER
- AINSTEIN
- HOME4YOU
- SECURE4YOU
- POWER4YOU
- SOUND4YOU
- LIGHT4YOU
- SAT
- ANTENNA
- VIDEO
- AUDIO
- PHONE & COMPUTER
- TV MOUNTING



LED Warnlicht und Testtaste
LED warning light and test button



Lautsprecher
loudspeaker



Rauchkammer mit Schutzgitter gegen Feinstaub, Insekten u.a.
loudspeaker (alarm)

ZHS20



Rauchsensor | Smoke Sensor

zur Alarmierung bei Rauchentwicklung | warns against smoke development

- Sensor zur Rauchererkennung
- Akustische und optische Alarmfunktion
- Automatischer Austausch von Statusmeldungen bei regelmäßiger Funkverbindung zum Gateway
- Befestigung mit Schrauben oder beidseitigem Klebeband
- Batteriebetrieben
- Lieferumfang: Sensor, Montageplatte, Batterie (CR 123A), 2x Schraube und Dübel, Bedienungsanleitung
- sensor for smoke detection
- acoustic and visual alarm function
- automatic exchange of status messages at regular radio connection with the Gateway
- mounting with screws or double-sided adhesive tape
- battery-operated
- content: sensor, mounting plate, battery (CR 123A), 2x screw and wall plug, user manual

Technische Daten | Technical data

Integrierte Protokolle Integrated protocols	ZigBee ZigBee	Abmessungen (Breite) Dimensions (width)	60 mm 60 mm
Montageart Mounting type	Deckenmontage mounting on ceilings	Abmessungen (Höhe) Dimensions (height)	60 mm 60 mm
Anzeige Display	Leuchtdioden (LED) light-emitting diodes (LED)	Abmessungen (Tiefe) Dimensions (depth)	49,2 mm 49,2 mm
Batterietyp Battery type	CR 123A CR123A		
Taster Button	Einbuchung/Reset, Test Integration/Reset, Test		
Temperaturbereich Temperature range	-10 °C - +50 °C -10 °C - +50 °C		
Frequenzbereich Frequency range	2,40 GHz 2,40 GHz		
Lautstärke Volume	85 dB 85 dB		
Spannungsversorgung Power supply	über Batterie: 3 V (1 Stück) via battery: 3 V (1 piece)		
Produktmaterial Material of product	Kunststoff plastic		
Farbe Colour	Weiß white		



Art. Nr. Art. No.	Einsatzort Einsatzort	EAN EAN	Verpackungsart Packaging
ZHS20	Innenbereich indoor use	4004005018264	Karton carton



Sensor mit
Manipulationssicherung
Sensor with
manipulation protection



Befestigung des
Magneten mit Klebeband
Magnet is installed with
adhesive pad

ZHS19



Tür- und Fenstersensor | Door and Window Sensor

zur Erkennung offener Fenster und Türen | detects open doors and windows

- Sensor zur Erkennung von offenen bzw. geschlossenen Fenstern und Türen
- Hauptgerät (Sensor) zur Montage am festen Teil von Fenster oder Tür
- Magnet zur Montage am beweglichen Teil von Fenster oder Tür
- Manipulationssicherung gegen unbefugte Entfernung des Sensors
- Automatischer Austausch von Statusmeldungen bei regelmäßiger Funkverbindung zum Gateway
- Einfache Montage durch Klebeband
- Batteriebetrieben
- Lieferumfang: Sensor, Magnet, Klebeband, 2x Batterie (LR03/AAA), Bedienungsanleitung
- sensor for detection of open or closed windows and doors
- main unit (sensor) for installation on the immovable part of a window or door
- magnet for installation on the movable part of a window or a door
- manipulation protection against unauthorised removal of the sensor
- automatic exchange of status messages at regular radio connection with the Gateway
- easy installation due to adhesive pad
- battery-operated
- content: sensor, magnet, adhesive pad, 2x battery (LR03/AAA), user manual

Technische Daten | Technical data

Integrierte Protokolle Integrated protocols	ZigBee ZigBee
Anzeige Display	Leuchtdioden (LED) light-emitting diodes (LED)
Batterietyp Battery type	LR03 (AAA) LR03 (AAA)
Temperaturbereich Temperature range	-10 °C - +50 °C -10 °C - +50 °C
Frequenzbereich Frequency range	2,40 GHz 2,40 GHz
Spannungsversorgung Power supply	über Batterie: 1,5 V (2 Stück) via battery: 1,5 V (2 pieces)
Abmessungen (Breite) Dimensions (width)	50,5 mm 50,5 mm
Abmessungen (Höhe) Dimensions (height)	76 mm 76 mm
Abmessungen (Tiefe) Dimensions (depth)	16,5 mm

Dimensions (depth) 16,5 mm

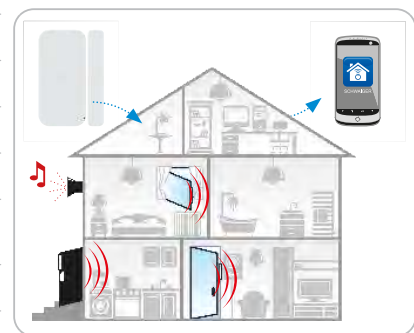

Art. Nr. Art. No.	Einsatzort Indoor use	EAN EAN	Verpackungsart Packaging
ZHS19	Innenbereich indoor use	4004005018271	Karton carton

RECEIVER

AINSTEIN

HOME4YOU

SECURE4YOU

POWER4YOU

SOUND4YOU

LIGHT4YOU

SAT

ANTENNA

VIDEO

AUDIO

PHONE &
COMPUTER

TV MOUNTING

- RECEIVER
- AINSTEIN
- HOME4YOU**
- SECURE4YOU
- POWER4YOU
- SOUND4YOU
- LIGHT4YOU
- SAT
- ANTENNA
- VIDEO
- AUDIO
- PHONE & COMPUTER
- TV MOUNTING



ZHS09



Befestigung des Magneten mit Klebeband
Magnet is installed with adhesive pad



Befestigung des Sensors mit Schrauben
Sensor is mounted with screws



Tür- und Fenstersensor | Door and Window Sensor

für eine intelligente Hausautomation | for smart home automation

- Sensor zur Erkennung von offenen bzw. geschlossenen Fenstern und Türen
- Hauptgerät (Sensor) zur Montage am festen Teil von Fenster oder Tür
- Magnet zur Montage am beweglichen Teil von Fenster oder Tür
- Befestigung mit Schrauben oder beidseitigem Klebeband
- Manipulationssicherung gegen unbefugte Entfernung des Sensors
- Automatischer Austausch von Statusmeldungen bei regelmäßiger Funkverbindung zum Gateway
- Batteriebetrieben
- Lieferumfang: Sensor, Batterie (CR 123A), Klebeband, 2x Schraube, Bedienungsanleitung
- sensor for detection of open or closed windows and doors
- main unit (sensor) for installation on the immovable part of a window or door
- magnet for installation on the movable part of a window or a door
- mounting with screws or double-sided adhesive tape
- manipulation protection against unauthorised removal of the sensor
- automatic exchange of status messages at regular radio connection with the Gateway
- battery-operated
- content: sensor, battery (CR 123A), adhesive pad, 2x screw, user manual

Technische Daten | Technical data

Integrierte Protokolle Integrated protocols	Z-Wave Plus Z-Wave Plus
Batterietyp Battery type	CR 123A CR123A
Spannungsversorgung Power supply	über Batterie: 3 V (1 Stück) via battery: 3 V (1 piece)
Farbe Colour	Weiß white
Gewicht Weight (set)	60 g 60 g
Abmessungen (Breite) Dimensions (width)	25 mm 25 mm
Abmessungen (Höhe) Dimensions (height)	72 mm 72 mm
Abmessungen (Tiefe) Dimensions (depth)	22 mm

Dimensions (depth) 22 mm

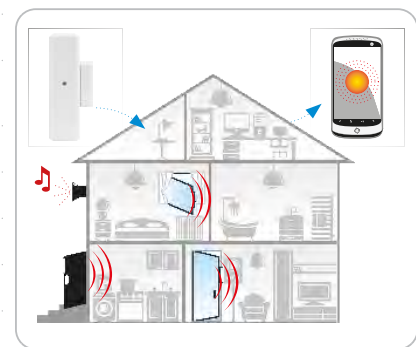

Art. Nr. Art. No.	Einsatzort Einsatzort	EAN EAN	Verpackungsart Packaging
ZHS09	Innenbereich indoor use	4004005307955	Karton carton



ZHS10



Sensor mit
Manipulationssicherung
Sensor with
manipulation protection



Befestigung des
Magneten mit Klebepad
Magnet is installed with
adhesive pad



Befestigung des
Sensors mit Schrauben
Sensor is mounted
with screws

4 in 1 Mehrfachsensor | 4 in 1 Multi Sensor

Tür- und Fenster - Bewegung - Temperatur - Licht | Door and Window - Movement - Temperature - Light

- Sensor zur Erkennung von offenen bzw. geschlossenen Fenstern und Türen
- Sensor zur Erkennung von Bewegung, Temperatur, Licht
- Hauptgerät (Sensor) zur Montage am festen Teil von Fenster oder Tür
- Magnet zur Montage am beweglichen Teil von Fenster oder Tür
- Szenenerstellung zur Verknüpfung von mehreren Sensoren
- Manipulationssicherung gegen unbefugte Entfernung des Sensors
- Automatischer Austausch von Statusmeldungen bei regelmäßiger Funkverbindung zum Gateway
- Lieferumfang: Sensor, 4x Schraube, 7x Klebepad, Bedienungsanleitung
- sensor for detection of open or closed windows and doors
- sensor for detection of movement, temperature, light
- main unit (sensor) for installation on the immovable part of a window or door
- magnet for installation on the movable part of a window or a door
- scene creation for linking multiple sensors
- manipulation protection against unauthorised removal of the sensor
- automatic exchange of status messages at regular radio connection with the Gateway
- content: sensor, 4x screw, 7x adhesive pad, user manual

Technische Daten | Technical data

Integrierte Protokolle Integrated protocols	Z-Wave Plus Z-Wave Plus
Batterietyp Battery type	CR 123A CR123A
Spannungsversorgung Power supply	über Batterie: 3 V (1 Stück) via battery: 3 V (1 piece)
Farbe Colour	Weiß white
Gewicht Weight (set)	82 g 82 g
Abmessungen (Breite) Dimensions (width)	28 mm 28 mm
Abmessungen (Höhe) Dimensions (height)	96 mm 96 mm
Abmessungen (Tiefe) Dimensions (depth)	23 mm

Dimensions (depth) 23 mm

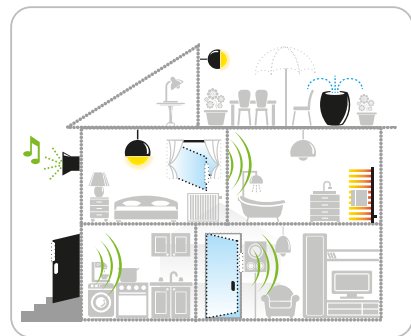

Art. Nr. Art. No.	Einsatzort Einsatzort
ZHS10	Innenbereich indoor use

EAN EAN	Verpackungsart Packaging
4004005370898	Karton carton

RECEIVER

AINSTEIN

HOME4YOU

SECURE4YOU

POWER4YOU

SOUND4YOU

LIGHT4YOU

SAT

ANTENNA

VIDEO

AUDIO

PHONE & COMPUTER

TV MOUNTING

- RECEIVER
- AINSTEIN
- HOME4YOU
- SECURE4YOU
- POWER4YOU
- SOUND4YOU
- LIGHT4YOU
- SAT
- ANTENNA
- VIDEO
- AUDIO
- PHONE & COMPUTER
- TV MOUNTING



LED Taste zum Ein- und Ausbuchen
LED button for connecting and disconnecting

ZHS04

Zwischenstecker als Schalter | Plug-In Switch

für den Innenbereich | for indoor use

- Modul zum Zu- und Abschalten von Verbrauchsgeräten
- Bedienung über Taste oder mit der Schwaiger App über das Gateway möglich
- Automatischer Austausch von Statusmeldungen bei regelmäßiger Funkverbindung zum Gateway
- Eingebaute Repeater-Funktion für größere Funkreichweite
- Lieferumfang: Zwischenstecker, Bedienungsanleitung
- module for activating or deactivating appliances controlling possible via button or with the Schwaiger app via the Gateway
- automatic exchange of status messages at regular radio connection with the Gateway
- built-in repeater for larger range
- content: adapter pug, user manual



Technische Daten | Technical data

Integrierte Protokolle Integrated protocols	Z-Wave Plus Z-Wave Plus	Abmessungen (Tiefe) Dimensions (depth)	73 mm 73 mm
Anzeige Display	Leuchtdioden (LED) light-emitting diodes (LED)		
Taster Button	Ein, Aus ON, OFF		
Spannungsversorgung Power supply	230 V AC, 50 Hz (max. 3500 W)		
Produktmaterial Material of product	Kunststoff plastic		
Farbe Colour	Weiß white		
Abmessungen (Breite) Dimensions (width)	57 mm 57 mm		
Abmessungen (Höhe) Dimensions (height)	100 mm 100 mm		



Art. Nr. Art. No.	Schutzklasse Schutzklasse	Einsatzort Einsatzort	EAN EAN	Verpackungsart Packaging
ZHS04	IP20 IP20	Innenbereich indoor use	4004005104912	Karton carton

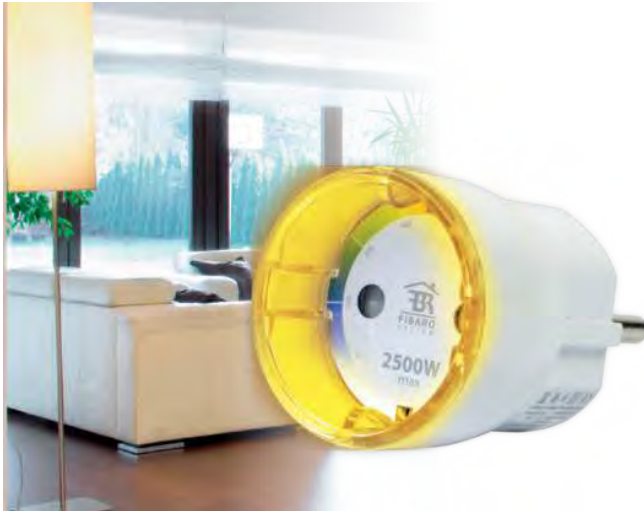

ZHS13



Anzeige des Stromverbrauchs durch RGB LED
RGB LED visualises energy consumption



Taste zum Ein- und Ausbuchen
Button for connecting and disconnecting

Zwischenstecker als Verbrauchsmesser | Adapter Plug as Consumption Gauge

Die kleinste schaltbare Steckdose der Welt. | The world's smallest switchable power outlet.

- Steuerung über einen Mikroprozessor
- Genaue Leistungsmessung bis 2500 Watt
- Visualisierung des Stromverbrauchs durch RGB LED
- Automatischer Austausch von Statusmeldungen bei regelmäßiger Funkverbindung zum Gateway
- Eingebaute Repeater-Funktion für größere Funkreichweite
- Kleinstes Modul dieser Art weltweit
- Lieferumfang: Zwischenstecker, Bedienungsanleitung
- controlled via micro processor
- precise measuring of consumption up to 2500 watts
- visualisation of energy consumption via RGB LED
- automatic exchange of status messages at regular radio connection with the Gateway
- built-in repeater for larger range
- the world's smallest module of its kind
- content: adapter pug, user manual

Technische Daten | Technical data

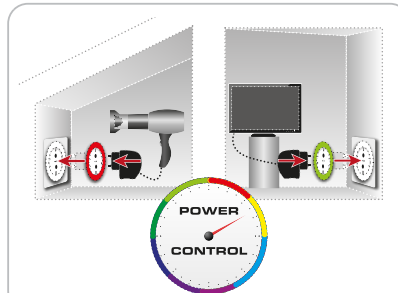
Integrierte Protokolle Integrated protocols	Z-Wave Z-Wave	Abmessungen (Höhe) Dimensions (height)	65 mm 65 mm
Anschlüsse Connections	1x Schukostecker (Typ F) 1x Schukobuchse (Typ F) 1x Schuko plug (type F) 1x Schuko socket (type F)	Abmessungen (Tiefe) Dimensions (depth)	43 mm 43 mm
Anzeige Display	Leuchtdioden (LED) light-emitting diodes (LED)		
Taster Button	Ein, Aus ON, OFF		
Spannungsversorgung Power supply	100 - 230 V AC 100 - 230 V AC		
Leistungsaufnahme Power consumption	im Standby < 0,8 W in sleep mode < 0,8 W		
Farbe Colour	Weiß white		
Abmessungen (Breite) Dimensions (width)	43 mm 43 mm		

Art. Nr. Art. No.	Einsatzort Einsatzort	EAN EAN	Verpackungsart Packaging
ZHS13	Innenbereich indoor use	4004005307924	Karton carton

- RECEIVER
- AINSTEIN
- HOME4YOU
- SECURE4YOU
- POWER4YOU
- SOUND4YOU
- LIGHT4YOU
- SAT
- ANTENNA
- VIDEO
- AUDIO
- PHONE & COMPUTER
- TV MOUNTING



ZHS15



Zwischenstecker | Adapter Plug

als Verbrauchsmesser | as Consumption Gauge

- Genaue Leistungsmessung bis 3500 Watt
- Visualisierung des Stromverbrauchs durch RGB LED
- Eingebauter Repeater für größere Reichweiten (ZigBee)
- Lieferumfang: Zwischenstecker, Bedienungsanleitung
- precise measurement of consumption up to 3500 watts
- visualisation of energy consumption via RGB LED
- built-in repeater for larger signal range (ZigBee)
- content: adapter plug, user manual

Technische Daten | Technical data

Integrierte Protokolle <i>Integrated protocols</i>	ZigBee ZigBee	Dimensions (height)	86 mm
Anschlüsse <i>Connections</i>	1x Schukostecker (Typ F) 1x Schukobuchse (Typ F) 1x Schuko plug (type F) 1x Schuko socket (type F)	Abmessungen (Tiefe) <i>Dimensions (depth)</i>	44 mm 44 mm
Anzeige <i>Display</i>	Leuchtdioden (LED) light-emitting diodes (LED)		
Taster <i>Button</i>	Ein, Aus ON, OFF		
Spannungsversorgung <i>Power supply</i>	100 - 230 V AC , 50/60 Hz 100 - 230 V AC , 50/60 Hz		
Farbe <i>Colour</i>	Weiß white		
Abmessungen (Breite) <i>Dimensions (width)</i>	44 mm 44 mm		
Abmessungen (Höhe)	86 mm		

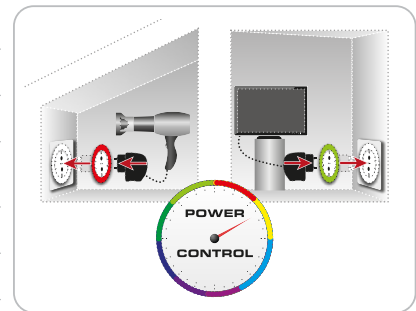

Art. Nr. <i>Art. No.</i>	Einsatzort <i>Einsatzort</i>	EAN <i>EAN</i>	Verpackungsart <i>Packaging</i>
ZHS15	Innenbereich indoor use	4004005699906	Karton carton



LED Taste zum Ein- und Ausbuchsen
LED button for connecting and disconnecting

ZHS23

Zwischenstecker | Adapter Plug

mit Dimmfunktion (Typ F) | with dimming function (type F)

- Fernsteuerbarer Zwischenstecker (Typ F)
- Drahtlose EIN/AUS-Steuerung von angeschlossenen Geräten
- Einfache PLUG & PLAY Installation
- Bedienung über Taste oder mit der Schwaiger App über das Gateway möglich
- Automatischer Austausch von Statusmeldungen bei regelmäßiger Funkverbindung zum Gateway
- Eingebaute Repeater-Funktion für größere Funkreichweite
- Lieferumfang: Zwischenstecker, Bedienungsanleitung
- remote-controllable adapter plug (type F)
- wireless ON / OFF control of connected devices
- simply PLUG & PLAY installation
- controlling possible via button or with the Schwaiger app via the Gateway
- automatic exchange of status messages at regular radio connection with the Gateway
- built-in repeater for larger range
- content: adapter pug, user manual

Technische Daten | Technical data

Integrierte Protokolle Integrated protocols	Z-Wave Plus Z-Wave Plus	Produktmaterial Material of product	Kunststoff plastic
Anzeige Display	Leuchtdioden (LED) light-emitting diodes (LED)	Farbe Colour	Weiß white
Taster Button	Ein, Aus, Dimmen On, Off, Dim	Abmessungen (Breite) Dimensions (width)	60 mm 60 mm
Spannungsversorgung Power supply	230 V AC, 50 Hz (max. 300 W)	Abmessungen (Höhe) Dimensions (height)	102 mm 102 mm
Schallleistung (max.) Switching power (max.)	300 W (Schalten/Dimmen) 300 W (switching / dimming)	Abmessungen (Tiefe) Dimensions (depth)	75 mm 75 mm



Art. Nr. Art. No.	EAN EAN	Verpackungsart Packaging
ZHS23	4004005021851	Karton carton

RECEIVER

AINSTEIN

HOME4YOU

SECURE4YOU

POWER4YOU

SOUND4YOU

LIGHT4YOU

SAT

ANTENNA

VIDEO

AUDIO

PHONE & COMPUTER

TV MOUNTING

- RECEIVER
- AINSTEIN
- HOME4YOU**
- SECURE4YOU
- POWER4YOU
- SOUND4YOU
- LIGHT4YOU
- SAT
- ANTENNA
- VIDEO
- AUDIO
- PHONE & COMPUTER
- TV MOUNTING

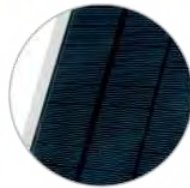

Solarpanel zum Aufladen des Akkus
Solar panel for battery charging



Optischer Alarm durch Blitzlicht
Optical alarm via flashing light



Akustischer Alarm (Sirene 105 dBm)
Acoustic alarm (siren 105 dBm)

ZHS14



Solarbetriebene Außensirene | Solar-Powered Outdoor Siren

- Großflächiges Solarpanel
- Mit Sabotagekontakt
- Schutzklasse IP56
- Automatische Alarmfunktion über Z-Wave Signale an Controller oder andere Komponenten
- Aktivierung von Szenarien über das Gateway
- Betriebsbereitschaft max. 40 Tage bei voll geladenem Akku
- Für den mobilen Einsatz geeignet
- Lieferumfang: Solarpanel, Wandhalterung, 4x Schraube und Dübel, 6x Schraube, Bedienungsanleitung
- large solar panel
- tamper contact
- protection class IP56
- automatic alarm function via Z-Wave signals to controller or other components
- activation of scenarios via the Gateway
- operation of 40 days max. when battery is fully charged
- suitable for mobile use
- content: solar panel, wall mount, 4x screw and wall plug, 6x screw, user manual

Technische Daten | Technical data

Integrierte Protokolle Integrated protocols	Z-Wave Plus Z-Wave Plus	Abmessungen (Höhe) Dimensions (height)	68 mm
Reichweite Range	100 m 100 m	Abmessungen (Tiefe) Dimensions (depth)	298 mm
Überladeschutz Overcharge protection	Ja yes		
Lautstärke Volume	105 dBm 105 dBm		
Spannungsversorgung Power supply	Lithium Akku 7,4 V lithium battery 7,4 V		
Farbe Colour	Weiß/Rot white/red		
Abmessungen (Breite) Dimensions (width)	189 mm 189 mm		



Art. Nr. Art. No.	Schutzklasse Schutzklasse	Einsatzort Einsatzort	EAN EAN	Verpackungsart Packaging
ZHS14	IP56 IP56	Außenbereich outdoor use	4004005465341	Karton carton



ZHS24

Innensirene | Indoor Siren

mit Backup-Batterie | with backup battery

- Fernsteuerbarer Zwischenstecker (Typ F)
- Modernes, ansprechendes Design
- Automatischer Austausch von Statusmeldungen bei regelmäßiger Funkverbindung zum Gateway
- Kompakte Bauform
- 3-stufig einstellbare Lautstärke
- 5 verschiedene Alarmtöne
- Eingebaute Repeater-Funktion für größere Funkreichweite
- Lieferumfang: Sirene, Bedienungsanleitung
- remote-controllable adapter plug (type F)
- Modern, attractive design
- automatic exchange of status messages at regular radio connection with the Gateway
- compact design
- 3-stage adjustable volume
- 5 different alarm sounds
- built-in repeater for larger range
- content: siren, user manual

Technische Daten | Technical data

Integrierte Protokolle Integrated protocols	Z-Wave Plus Z-Wave Plus	Produktmaterial Material of product	Kunststoff plastic
Anschlüsse Connections	1x Schuko-Stecker (Typ F) 1x Schuko plug (type F)	Farbe Colour	Weiß white
Batterietyp Battery type	Backup-Batterie Backup battery	Abmessungen (Breite) Dimensions (width)	84 mm 84 mm
Lautstärke Volume	105 dBm 105 dBm	Abmessungen (Höhe) Dimensions (height)	57 mm 57 mm
Spannungsversorgung Power supply	230 V AC, 50 Hz 230 V AC, 50 Hz	Abmessungen (Tiefe) Dimensions (depth)	67 mm 67 mm

Art. Nr. Art. No.	Einsatzort Einsatzort	EAN EAN	Verpackungsart Packaging
ZHS24	Innenbereich indoor use	4004005021868	Karton carton



RECEIVER

AINSTEIN

HOME4YOU

SECURE4YOU

POWER4YOU

SOUND4YOU

LIGHT4YOU

SAT

ANTENNA

VIDEO

AUDIO

PHONE &
COMPUTER

TV MOUNTING

- RECEIVER
- AINSTEIN
- HOME4YOU
- SECURE4YOU
- POWER4YOU
- SOUND4YOU
- LIGHT4YOU
- SAT
- ANTENNA
- VIDEO
- AUDIO
- PHONE & COMPUTER
- TV MOUNTING

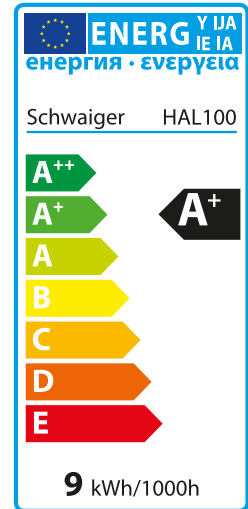

HALSET100

LED Leuchtmittel Set (E27) | LED Light Bulb Set (E27)

als dimmbares Wohnlicht | as dimmable light

- SET bestehend aus:
 - » 2x LED Leuchtmittel (E27)
 - » 1x Funkfernbedienung
- Direkt über die Fernbedienung steuerbar
- Ein- und Ausschalten
- Gruppenschaltung programmierbar
- Batteriebetrieben
- Lieferumfang: 2x LED Leuchtmittel, Funkfernbedienung, 2x Batterie (LR03/AAA), Bedienungsanleitung
- SET consists of:
 - » 2x LED Light Bulb (E27)
 - » 1x Remote Control
- light bulbs can be operated via remote control directly
- light bulbs can be switched on or off
- light bulbs can be operated in groups
- battery-operated
- content: 2x LED light bulb, remote control, 2x battery (LR03/AAA), user manual

Technische Daten | Technical data

Integrierte Protokolle <i>Integrated protocols</i>	ZigBee v3.0 ZigBee v3.0	Colour shade	warm white
Energieeffizienz <i>Energy efficiency</i>	A+ A+	Socket <i>Base</i>	E27 E27
Lichtfarbe	Warmweiß		
Art. Nr. <i>Art. No.</i>	SET Inhalt <i>SET content</i>	EAN <i>EAN</i>	Verpackungsart <i>Packaging</i>
HALSET100	2x LED Leuchtmittel (E27) LED Light Bulb (E27) 1x Funkfernbedienung Remote Control	4004005018769	Karton carton



SET bestehend aus: | SET consists of:

2x

LED Leuchtmittel (E27) | LED Light Bulb (E27)



- Dimmbares Licht
- Lichtintensität (Helligkeit) einstellbar
- Bedienung mit der SCHWAIGER App über das Gateway oder direkt über die Fernbedienung (ZHFO2-MK)
- Lieferumfang: Leuchtmittel, Bedienungsanleitung
- dimmable light
- adjustable light intensity (brightness)
- operation with the SCHWAIGER App via gateway or directly via remote control (ZHFO2-MK)
- content: light bulb, user manual

Technische Daten | Technical data

Integrierte Protokolle <i>Integrated protocols</i>	ZigBee v3.0 ZigBee v3.0	Kelvin	2.700 K
Energieeffizienz <i>Energy efficiency</i>	A+ A+	Abstrahlwinkel <i>Reflected beam angle</i>	240 ° 240 °
Spannungsversorgung <i>Power supply</i>	220 - 240 V AC , 50/60 Hz 220 - 240 V AC , 50/60 Hz	Dimmbar <i>Dimmable</i>	Ja yes
Lichtfarbe <i>Colour shade</i>	Warmweiß warm white	Lebensdauer <i>Service life</i>	25000 h 25000 h
Lumen <i>Lumen</i>	806 Lm 806 Lm	Schaltzyklen <i>Switching cycles</i>	25000 x 25000 x
Energieverbrauch <i>Energy consumption</i>	9 kWh / 1000 h 9 kWh / 1000 h	Betriebstemperatur <i>Operating temperature</i>	-20 bis 40 °C -20 bis 40 °C
Anlaufzeit <i>Start-up time</i>	< 1 s < 1 s	Farbe <i>Colour</i>	Weiß white
Sockel <i>Base</i>	E27 E27	Abmessungen (Breite) <i>Dimensions (width)</i>	60 mm 60 mm
Leistung <i>Performance</i>	9 W 9 W	Abmessungen (Höhe) <i>Dimensions (height)</i>	120 mm 120 mm
Entspricht alt <i>Corresponds to old</i>	60 W 60 W	Abmessungen (Tiefe) <i>Dimensions (depth)</i>	60 mm 60 mm
Farbtemperatur	2.700 K	Verpackungsart <i>Packaging</i>	Karton carton

1x

Funkfernbedienung | Remote Control



- Bedienung von LED Leuchtmitteln (Generation ZigBee 3.0) der HOME4YOU-Serie
- Ein- und Ausschalten
- Lichtintensität (Helligkeit) einstellbar
- Farbtemperatur regelbar
- Einstellung der RGBW - Lichtfarbe
- Gruppenschaltung programmierbar
- Reset taste auf der Rückseite
- Batteriebetrieben
- Lieferumfang: Fernbedienung, 2x Batterie (LR03/AAA), Bedienungsanleitung
- operation of LED lamps (ZigBee 3.0 generation) of the HOME4YOU series
- light bulbs can be switched on or off
- adjustable light intensity (brightness)
- adjustable colour temperature
- adjustable RGBW light colour
- light bulbs can be operated in groups
- reset button on the back
- battery-operated
- content: remote control, 2x battery (LR03/AAA), user manual

Technische Daten | Technical data

Integrierte Protokolle <i>Integrated protocols</i>	ZigBee ZigBee	Weight (set)	45 g
Spannungsversorgung <i>Power supply</i>	über Batterie: 1,5 V (2 Stück) via battery: 1,5 V (2 pieces)	Abmessungen (Breite) <i>Dimensions (width)</i>	46 mm 46 mm
Reichweite <i>Range</i>	30 m 30 m	Abmessungen (Höhe) <i>Dimensions (height)</i>	114,5 mm 114,5 mm
Batterietyp <i>Battery type</i>	LR03 (AAA) LR03 (AAA)	Abmessungen (Tiefe) <i>Dimensions (depth)</i>	22 mm 22 mm
Gewicht	45 g	Verpackungsart <i>Packaging</i>	Karton carton

- RECEIVER
- AINSTEIN
- HOME4YOU
- SECURE4YOU
- POWER4YOU
- SOUND4YOU
- LIGHT4YOU
- SAT
- ANTENNA
- VIDEO
- AUDIO
- PHONE & COMPUTER
- TV MOUNTING



HALSET200

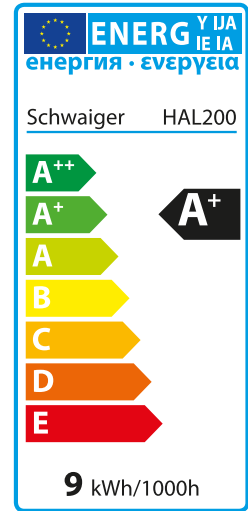

LED Leuchtmittel Set (E27) | LED Light Bulb Set (E27)

als dimmbares Akzentlicht | as dimmable accent light

- SET bestehend aus:
 - » 2x LED Leuchtmittel (E27)
 - » 1x Funkfernbedienung
- Direkt über die Fernbedienung steuerbar
- Ein- und Ausschalten
- Gruppenschaltung programmierbar
- Batteriebetrieben
- Lieferumfang: 2x LED Leuchtmittel, Funkfernbedienung, 2x Batterie (LR03/AAA), Bedienungsanleitung
- SET consists of:
 - » 2x LED Light Bulb (E27)
 - » 1x Remote Control
- light bulbs can be operated via remote control directly
- light bulbs can be switched on or off
- light bulbs can be operated in groups
- battery-operated
- content: 2x LED light bulb, remote control, 2x battery (LR03/AAA), user manual

Technische Daten | Technical data

Integrierte Protokolle Integrated protocols	ZigBee v3.0 ZigBee v3.0	Colour shade	warm/neutral/cold white
Energieeffizienz Energy efficiency	A+ A+	Socket Base	E27 E27
Lichtfarbe	Warm/Neutral/Kaltweiß		
Art. Nr. Art. No.	SET Inhalt SET content	EAN EAN	Verpackungsart Packaging
HALSET200	2x LED Leuchtmittel (E27) LED Light Bulb (E27) 1x Funkfernbedienung Remote Control	4004005018776	Karton carton



SET bestehend aus: | SET consists of:

2x

LED Leuchtmittel (E27) | LED Light Bulb (E27)



- Dimmbares Licht
- Farbtemperatur regelbar
- Lichtintensität (Helligkeit) einstellbar
- Bedienung mit der SCHWAIGER App über das Gateway oder direkt über die Fernbedienung (ZHFO2-MK)
- Lieferumfang: Leuchtmittel, Bedienungsanleitung
- dimmable light
- adjustable colour temperature
- adjustable light intensity (brightness)
- operation with the SCHWAIGER App via gateway or directly via remote control (ZHFO2-MK)
- content: light bulb, user manual

Technische Daten | Technical data

Integrierte Protokolle <i>Integrated protocols</i>	ZigBee v3.0 ZigBee v3.0	Kelvin	2.700 - 6.500 K
Energieeffizienz <i>Energy efficiency</i>	A+ A+	Abstrahlwinkel <i>Reflected beam angle</i>	240 ° 240 °
Spannungsversorgung <i>Power supply</i>	220 - 240 , 50/60 Hz 220 - 240 , 50/60 Hz	Dimmbar <i>Dimmable</i>	Ja yes
Lichtfarbe <i>Colour shade</i>	Warm/Neutral/Kaltweiß warm/neutral/cold white	Lebensdauer <i>Service life</i>	25000 h 25000 h
Lumen <i>Lumen</i>	806 Lm 806 Lm	Schaltzyklen <i>Switching cycles</i>	25000 x 25000 x
Energieverbrauch <i>Energy consumption</i>	9 kWh / 1000 h 9 kWh / 1000 h	Betriebstemperatur <i>Operating temperature</i>	-20 bis 40 °C -20 bis 40 °C
Anlaufzeit <i>Start-up time</i>	< 1 s < 1 s	Farbe <i>Colour</i>	Weiß white
Sockel <i>Base</i>	E27 E27	Abmessungen (Breite) <i>Dimensions (width)</i>	60 mm 60 mm
Leistung <i>Performance</i>	9 W 9 W	Abmessungen (Höhe) <i>Dimensions (height)</i>	120 mm 120 mm
Entspricht alt <i>Corresponds to old</i>	60 W 60 W	Abmessungen (Tiefe) <i>Dimensions (depth)</i>	60 mm 60 mm
Farbtemperatur	2.700 - 6.500 K	Verpackungsart <i>Packaging</i>	Karton carton

1x

Funkfernbedienung | Remote Control



- Bedienung von LED Leuchtmitteln (Generation ZigBee 3.0) der HOME4YOU-Serie
- Ein- und Ausschalten
- Lichtintensität (Helligkeit) einstellbar
- Farbtemperatur regelbar
- Einstellung der RGBW - Lichtfarbe
- Gruppenschaltung programmierbar
- Reset taste auf der Rückseite
- Batteriebetrieben
- Lieferumfang: Fernbedienung, 2x Batterie (LR03/AAA), Bedienungsanleitung
- operation of LED lamps (ZigBee 3.0 generation) of the HOME4YOU series
- light bulbs can be switched on or off
- adjustable light intensity (brightness)
- adjustable colour temperature
- adjustable RGBW light colour
- light bulbs can be operated in groups
- reset button on the back
- battery-operated
- content: remote control, 2x battery (LR03/AAA), user manual

Technische Daten | Technical data

Integrierte Protokolle <i>Integrated protocols</i>	ZigBee ZigBee	Weight (set)	45 g
Spannungsversorgung <i>Power supply</i>	über Batterie: 1,5 V (2 Stück) via battery: 1,5 V (2 pieces)	Abmessungen (Breite) <i>Dimensions (width)</i>	46 mm 46 mm
Reichweite <i>Range</i>	30 m 30 m	Abmessungen (Höhe) <i>Dimensions (height)</i>	114,5 mm 114,5 mm
Batterietyp <i>Battery type</i>	LR03 (AAA) LR03 (AAA)	Abmessungen (Tiefe) <i>Dimensions (depth)</i>	22 mm 22 mm
Gewicht	45 g	Verpackungsart <i>Packaging</i>	Karton carton

- RECEIVER
- AINSTEIN
- HOME4YOU
- SECURE4YOU
- POWER4YOU
- SOUND4YOU
- LIGHT4YOU
- SAT
- ANTENNA
- VIDEO
- AUDIO
- PHONE & COMPUTER
- TV MOUNTING



HALSET300

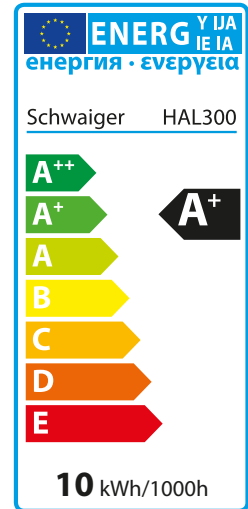

LED Leuchtmittel Set (E27) | LED Light Bulb Set (E27)

RGBW Multicolor Light | RGBW Multicolor Light

- SET bestehend aus:
 - » 2x LED Leuchtmittel (E27)
 - » 1x Funkfernbedienung
- Direkt über die Fernbedienung steuerbar
- Ein- und Ausschalten
- Gruppenschaltung programmierbar
- Batteriebetrieben
- Lieferumfang: 2x LED Leuchtmittel, Funkfernbedienung, 2x Batterie (LR03/AAA), Bedienungsanleitung
- SET consists of:
 - » 2x LED Light Bulb (E27)
 - » 1x Remote Control
- light bulbs can be operated via remote control directly
- light bulbs can be switched on or off
- light bulbs can be operated in groups
- battery-operated
- content: 2x LED light bulb, remote control, 2x battery (LR03/AAA), user manual

Technische Daten | Technical data

Integrierte Protokolle <i>Integrated protocols</i>	ZigBee v3.0 ZigBee v3.0	Colour shade	RGBW Multicolor
Energieeffizienz <i>Energy efficiency</i>	A+	Sockel Base	E27 E27
Lichtfarbe	RGBW Multicolor		
Art. Nr. Art. No.	SET Inhalt SET content	EAN EAN	Verpackungsart Packaging
HALSET300	2x LED Leuchtmittel (E27) LED Light Bulb (E27) 1x Funkfernbedienung Remote Control	4004005018783	Karton carton



SET bestehend aus: | SET consists of:

2x

LED Leuchtmittel (E27) | LED Light Bulb (E27)



- Dimmbares Licht
- Einstellung der RGBW - Lichtfarbe
- Farbtemperatur regelbar
- Lichtintensität (Helligkeit) einstellbar
- Bedienung mit der SCHWAIGER App über das Gateway oder direkt über die Fernbedienung (ZHF02-MK)
- Lieferumfang: Leuchtmittel, Bedienungsanleitung
- dimmable light
- adjustable RGBW light colour
- adjustable colour temperature
- adjustable light intensity (brightness)
- operation with the SCHWAIGER App via gateway or directly via remote control (ZHF02-MK)
- content: light bulb, user manual

Technische Daten | Technical data

Integrierte Protokolle <i>Integrated protocols</i>	ZigBee v3.0 ZigBee v3.0	Reflected beam angle	240 °
Energieeffizienz <i>Energy efficiency</i>	A+ A+	Dimmbar <i>Dimmable</i>	Ja yes
Spannungsversorgung <i>Power supply</i>	220 - 240 V AC , 50/60 Hz 220 - 240 V AC , 50/60 Hz	Lebensdauer <i>Service life</i>	25000 h 25000 h
Lichtfarbe <i>Colour shade</i>	RGBW Multicolor RGBW Multicolor	Schaltzyklen <i>Switching cycles</i>	25000 x 25000 x
Lumen	806 Lm 806 Lm	Betriebstemperatur <i>Operating temperature</i>	-20 bis 40 °C -20 bis 40 °C
Energieverbrauch <i>Energy consumption</i>	10 kWh / 1000 h 10 kWh / 1000 h	Farbe <i>Colour</i>	Weiß white
Sockel <i>Base</i>	E27 E27	Abmessungen (Breite) <i>Dimensions (width)</i>	60 mm 60 mm
Leistung <i>Performance</i>	9,5 W 9,5 W	Abmessungen (Höhe) <i>Dimensions (height)</i>	120 mm 120 mm
Entspricht alt <i>Corresponds to old</i>	60 W 60 W	Abmessungen (Tiefe) <i>Dimensions (depth)</i>	60 mm 60 mm
Farbtemperatur <i>Kelvin</i>	2.700 - 6.500 K 2.700 - 6.500 K	Verpackungsart <i>Packaging</i>	Karton carton
Abstrahlwinkel	240 °		

1x

Funkfernbedienung | Remote Control



- Bedienung von LED Leuchtmitteln (Generation ZigBee 3.0) der HOME4YOU-Serie
- Ein- und Ausschalten
- Lichtintensität (Helligkeit) einstellbar
- Farbtemperatur regelbar
- Einstellung der RGBW - Lichtfarbe
- Gruppenschaltung programmierbar
- Reset taste auf der Rückseite
- Batteriebetrieben
- Lieferumfang: Fernbedienung, 2x Batterie (LR03/AAA), Bedienungsanleitung
- operation of LED lamps (ZigBee 3.0 generation) of the HOME4YOU series
- light bulbs can be switched on or off
- adjustable light intensity (brightness)
- adjustable colour temperature
- adjustable RGBW light colour
- light bulbs can be operated in groups
- reset button on the back
- battery-operated
- content: remote control, 2x battery (LR03/AAA), user manual

Technische Daten | Technical data

Integrierte Protokolle <i>Integrated protocols</i>	ZigBee ZigBee	Weight (set)	45 g
Spannungsversorgung <i>Power supply</i>	über Batterie: 1,5 V (2 Stück) via battery: 1,5 V (2 pieces)	Abmessungen (Breite) <i>Dimensions (width)</i>	46 mm 46 mm
Reichweite <i>Range</i>	30 m 30 m	Abmessungen (Höhe) <i>Dimensions (height)</i>	114,5 mm 114,5 mm
Batterietyp <i>Battery type</i>	LR03 (AAA) LR03 (AAA)	Abmessungen (Tiefe) <i>Dimensions (depth)</i>	22 mm 22 mm
Gewicht	45 g	Verpackungsart <i>Packaging</i>	Karton carton

- RECEIVER
- AINSTEIN
- HOME4YOU**
- SECURE4YOU
- POWER4YOU
- SOUND4YOU
- LIGHT4YOU
- SAT
- ANTENNA
- VIDEO
- AUDIO
- PHONE & COMPUTER
- TV MOUNTING



HALSET400

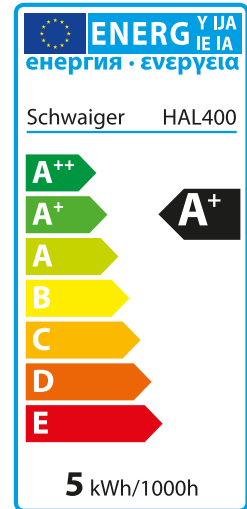

LED Leuchtmittel Set (GU10) | LED Light Bulb Set (GU10)

als dimmbares Wohnlicht | as dimmable light

- SET bestehend aus:
 - » 2x LED Leuchtmittel (GU10)
 - » 1x Funkfernbedienung
- Direkt über die Fernbedienung steuerbar
- Gruppenschaltung programmierbar
- Ein- und Ausschalten
- Batteriebetrieben
- Lieferumfang: 2x LED Leuchtmittel, Funkfernbedienung, 2x Batterie (LR03/AAA), Bedienungsanleitung
- SET consists of:
 - » 2x LED Light Bulb (GU10)
 - » 1x Remote Control
- light bulbs can be operated via remote control directly
- light bulbs can be operated in groups
- light bulbs can be switched on or off
- battery-operated
- content: 2x LED light bulb, remote control, 2x battery (LR03/AAA), user manual

Technische Daten | Technical data

Integrierte Protokolle <i>Integrated protocols</i>	ZigBee v3.0 ZigBee v3.0	Colour shade	warm white
Energieeffizienz <i>Energy efficiency</i>	A+	Socket <i>Base</i>	GU10 GU10
Lichtfarbe	Warmweiß		
Art. Nr. <i>Art. No.</i>	SET Inhalt <i>SET content</i>	EAN <i>EAN</i>	Verpackungsart <i>Packaging</i>
HALSET400	2x LED Leuchtmittel (GU10) LED Light Bulb (GU10) 1x Funkfernbedienung Remote Control	4004005018790	Karton carton



SET bestehend aus: | SET consists of:

2x

LED Leuchtmittel (GU10) | LED Light Bulb (GU10)



- Dimmbares Licht
 - Lichtintensität (Helligkeit) einstellbar
 - Bedienung mit der SCHWAIGER App über das Gateway oder direkt über die Fernbedienung (ZHFO2-MK)
 - Lieferumfang: Leuchtmittel, Bedienungsanleitung
- dimmable light
 - adjustable light intensity (brightness)
 - operation with the SCHWAIGER App via gateway or directly via remote control (ZHFO2-MK)
 - content: light bulb, user manual

Technische Daten | Technical data

Integrierte Protokolle <i>Integrated protocols</i>	ZigBee v3.0 ZigBee v3.0	Kelvin	2.700 K
Energieeffizienz <i>Energy efficiency</i>	A+	Abstrahlwinkel <i>Reflected beam angle</i>	36 ° 36 °
Spannungsversorgung <i>Power supply</i>	220 - 240 V AC , 50/60 Hz	Dimmbar <i>Dimmable</i>	Ja yes
Lichtfarbe <i>Colour shade</i>	Warmweiß warm white	Lebensdauer <i>Service life</i>	25000 h 25000 h
Lumen <i>Lumen</i>	350 Lm 350 Lm	Schaltzyklen <i>Switching cycles</i>	25000 x 25000 x
Energieverbrauch <i>Energy consumption</i>	5 kWh / 1000 h 5 kWh / 1000 h	Betriebstemperatur <i>Operating temperature</i>	-20 bis 40 °C -20 bis 40 °C
Anlaufzeit <i>Start-up time</i>	< 1 s < 1 s	Farbe <i>Colour</i>	Weiß white
Sockel <i>Base</i>	GU10 GU10	Abmessungen (Breite) <i>Dimensions (width)</i>	50 mm 50 mm
Leistung <i>Performance</i>	4,8 W 4,8 W	Abmessungen (Höhe) <i>Dimensions (height)</i>	54 mm 54 mm
Entspricht alt <i>Corresponds to old</i>	50 W 50 W	Abmessungen (Tiefe) <i>Dimensions (depth)</i>	50 mm 50 mm
Farbtemperatur	2.700 K	Verpackungsart <i>Packaging</i>	Karton carton

1x

Funkfernbedienung | Remote Control



- Bedienung von LED Leuchtmitteln (Generation ZigBee 3.0) der HOME4YOU-Serie
 - Ein- und Ausschalten
 - Lichtintensität (Helligkeit) einstellbar
 - Farbtemperatur regelbar
 - Einstellung der RGBW - Lichtfarbe
 - Gruppenschaltung programmierbar
 - Reset taste auf der Rückseite
 - Batteriebetrieben
 - Lieferumfang: Fernbedienung, 2x Batterie (LR03/AAA), Bedienungsanleitung
- operation of LED lamps (ZigBee 3.0 generation) of the HOME4YOU series
 - light bulbs can be switched on or off
 - adjustable light intensity (brightness)
 - adjustable colour temperature
 - adjustable RGBW light colour
 - light bulbs can be operated in groups
 - reset button on the back
 - battery-operated
 - content: remote control, 2x battery (LR03/AAA), user manual

Technische Daten | Technical data

Integrierte Protokolle <i>Integrated protocols</i>	ZigBee ZigBee	Weight (set)	45 g
Spannungsversorgung <i>Power supply</i>	über Batterie: 1,5 V (2 Stück) via battery: 1,5 V (2 pieces)	Abmessungen (Breite) <i>Dimensions (width)</i>	46 mm 46 mm
Reichweite <i>Range</i>	30 m 30 m	Abmessungen (Höhe) <i>Dimensions (height)</i>	114,5 mm 114,5 mm
Batterietyp <i>Battery type</i>	LR03 (AAA) LR03 (AAA)	Abmessungen (Tiefe) <i>Dimensions (depth)</i>	22 mm 22 mm
Gewicht	45 g	Verpackungsart <i>Packaging</i>	Karton carton

- RECEIVER
- AINSTEIN
- HOME4YOU**
- SECURE4YOU
- POWER4YOU
- SOUND4YOU
- LIGHT4YOU
- SAT
- ANTENNA
- VIDEO
- AUDIO
- PHONE & COMPUTER
- TV MOUNTING



HALSET500

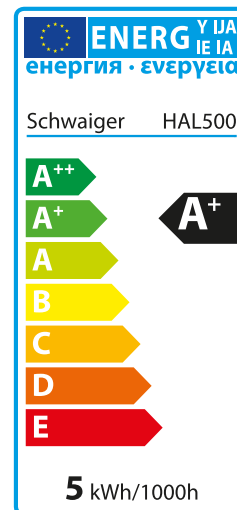

LED Leuchtmittel Set (GU10) | LED Light Bulb Set (GU10)

als dimmbares Akzentlicht | as dimmable accent light

- SET bestehend aus:
 - » 2x LED Leuchtmittel (GU10)
 - » 1x Funkfernbedienung
- Direkt über die Fernbedienung steuerbar
- Gruppenschaltung programmierbar
- Ein- und Ausschalten
- Batteriebetrieben
- Lieferumfang: 2x LED Leuchtmittel, Funkfernbedienung, 2x Batterie (LR03/AAA), Bedienungsanleitung
- SET consists of:
 - » 2x LED Light Bulb (GU10)
 - » 1x Remote Control
- light bulbs can be operated via remote control directly
- light bulbs can be operated in groups
- light bulbs can be switched on or off
- battery-operated
- content: 2x LED light bulb, remote control, 2x battery (LR03/AAA), user manual

Technische Daten | Technical data

Integrierte Protokolle <i>Integrated protocols</i>	ZigBee v3.0 ZigBee v3.0	Colour shade	warm/neutral/cold white
Energieeffizienz <i>Energy efficiency</i>	A+ A+	Sockel <i>Base</i>	GU10 GU10
Lichtfarbe	Warm/Neutral/Kaltweiß		
Art. Nr. <i>Art. No.</i>	SET Inhalt <i>SET content</i>	EAN <i>EAN</i>	Verpackungsart <i>Packaging</i>
HALSET500	2x LED Leuchtmittel (GU10) LED Light Bulb (GU10) 1x Funkfernbedienung Remote Control	4004005019414	Karton carton



SET bestehend aus: | SET consists of:

2x

LED Leuchtmittel (GU10) | LED Light Bulb (GU10)



- Dimmbares Licht
 - Farbtemperatur regelbar
 - Lichtintensität (Helligkeit) einstellbar
 - Bedienung mit der SCHWAIGER App über das Gateway oder direkt über die Fernbedienung (ZHFO2-MK)
 - Lieferumfang: Leuchtmittel, Bedienungsanleitung
- dimmable light
 - adjustable colour temperature
 - adjustable light intensity (brightness)
 - operation with the SCHWAIGER App via gateway or directly via remote control (ZHFO2-MK)
 - content: light bulb, user manual

Technische Daten | Technical data

Integrierte Protokolle <i>Integrated protocols</i>	ZigBee v3.0 ZigBee v3.0	Kelvin	2.700 - 6.500 K
Energieeffizienz <i>Energy efficiency</i>	A+	Abstrahlwinkel <i>Reflected beam angle</i>	36 ° 36 °
Spannungsversorgung <i>Power supply</i>	220 - 240 V AC , 50/60 Hz	Dimmbar <i>Dimmable</i>	Ja yes
Lichtfarbe <i>Colour shade</i>	Warm/Neutral/Kaltweiß warm/neutral/cold white	Lebensdauer <i>Service life</i>	25000 h 25000 h
Lumen <i>Lumen</i>	350 Lm 350 Lm	Schaltzyklen <i>Switching cycles</i>	25000 x 25000 x
Energieverbrauch <i>Energy consumption</i>	5 kWh / 1000 h 5 kWh / 1000 h	Betriebstemperatur <i>Operating temperature</i>	-20 bis 40 °C -20 bis 40 °C
Anlaufzeit <i>Start-up time</i>	< 1 s < 1 s	Farbe <i>Colour</i>	Weiß white
Sockel <i>Base</i>	GU10 GU10	Abmessungen (Breite) <i>Dimensions (width)</i>	50 mm 50 mm
Leistung <i>Performance</i>	5,1 W 5,1 W	Abmessungen (Höhe) <i>Dimensions (height)</i>	54 mm 54 mm
Entspricht alt <i>Corresponds to old</i>	50 W 50 W	Abmessungen (Tiefe) <i>Dimensions (depth)</i>	50 mm 50 mm
Farbtemperatur	2.700 - 6.500 K	Verpackungsart <i>Packaging</i>	Karton carton

1x

Funkfernbedienung | Remote Control



- Bedienung von LED Leuchtmitteln (Generation ZigBee 3.0) der HOME4YOU-Serie
 - Ein- und Ausschalten
 - Lichtintensität (Helligkeit) einstellbar
 - Farbtemperatur regelbar
 - Einstellung der RGBW - Lichtfarbe
 - Gruppenschaltung programmierbar
 - Reset taste auf der Rückseite
 - Batteriebetrieben
 - Lieferumfang: Fernbedienung, 2x Batterie (LR03/AAA), Bedienungsanleitung
- operation of LED lamps (ZigBee 3.0 generation) of the HOME4YOU series
 - light bulbs can be switched on or off
 - adjustable light intensity (brightness)
 - adjustable colour temperature
 - adjustable RGBW light colour
 - light bulbs can be operated in groups
 - reset button on the back
 - battery-operated
 - content: remote control, 2x battery (LR03/AAA), user manual

Technische Daten | Technical data

Integrierte Protokolle <i>Integrated protocols</i>	ZigBee ZigBee	Weight (set)	45 g
Spannungsversorgung <i>Power supply</i>	über Batterie: 1,5 V (2 Stück) via battery: 1,5 V (2 pieces)	Abmessungen (Breite) <i>Dimensions (width)</i>	46 mm 46 mm
Reichweite <i>Range</i>	30 m 30 m	Abmessungen (Höhe) <i>Dimensions (height)</i>	114,5 mm 114,5 mm
Batterietyp <i>Battery type</i>	LR03 (AAA) LR03 (AAA)	Abmessungen (Tiefe) <i>Dimensions (depth)</i>	22 mm 22 mm
Gewicht	45 g	Verpackungsart <i>Packaging</i>	Karton carton



LED
technology

Für alle HOME4YOU LED Leuchtmittel und ohne Gateway verwendbar!
For HOME4YOU LED light bulbs and without Gateway useable!



LED Anzeige
LED display



Tasten zur Regelung von Helligkeit & Farbtemperatur
Buttons to adjust brightness & colour temperature



Tasten zur Farbregelung und Gruppenbelegung
Buttons to adjust the colour and select groups

ZHF02



Funkfernbedienung | Remote Control

für LED Leuchtmittel | for LED Light Bulbs

- Bedienung von LED Leuchtmitteln (Generation ZigBee 3.0) der HOME4YOU-Serie
- Ein- und Ausschalten
- Lichtintensität (Helligkeit) einstellbar
- Farbtemperatur regelbar
- Einstellung der RGBW - Lichtfarbe
- Gruppenschaltung programmierbar
- Resetaste auf der Rückseite
- Batteriebetrieben
- Lieferumfang: Fernbedienung, 2x Batterie (LR03/AAA), Bedienungsanleitung
- operation of LED lamps (ZigBee 3.0 generation) of the HOME4YOU series
- light bulbs can be switched on or off
- adjustable light intensity (brightness)
- adjustable colour temperature
- adjustable RGBW light colour
- light bulbs can be operated in groups
- reset button on the back
- battery-operated
- content: remote control, 2x battery (LR03/AAA), user manual

Technische Daten | Technical data

Integrierte Protokolle Integrated protocols	ZigBee ZigBee	Weight (set)	45 g
Spannungsversorgung Power supply	über Batterie; 1,5 V (2 Stück) via battery; 1,5 V (2 pieces)	Abmessungen (Breite) Dimensions (width)	46 mm 46 mm
Reichweite Range	30 m 30 m	Abmessungen (Höhe) Dimensions (height)	114,5 mm 114,5 mm
Batterietyp Battery type	LR03 (AAA) LR03 (AAA)	Abmessungen (Tiefe) Dimensions (depth)	22 mm 22 mm
Gewicht	45 g		



Art. Nr. Art. No.	EAN EAN	Verpackungsart Packaging
ZHF02	4004005019131	Karton carton

- RECEIVER
- AINSTEIN
- HOME4YOU
- SECURE4YOU
- POWER4YOU
- SOUND4YOU
- LIGHT4YOU
- SAT
- ANTENNA
- VIDEO
- AUDIO
- PHONE & COMPUTER
- TV MOUNTING

HAL100

**LED Leuchtmittel (E27) | LED Light Bulb (E27)**

als dimmbares Wohnlicht | as dimmable light

- Dimmbares Licht
- Lichtintensität (Helligkeit) einstellbar
- Bedienung mit der SCHWAIGER App über das Gateway oder direkt über die Fernbedienung (ZHF02-MK)
- Lieferumfang: Leuchtmittel, Bedienungsanleitung
- dimmable light
- adjustable light intensity (brightness)
- operation with the SCHWAIGER App via gateway or directly via remote control (ZHF02-MK)
- content: light bulb, user manual

Technische Daten | Technical data

Integrierte Protokolle Integrated protocols	ZigBee v3.0 ZigBee v3.0	Kelvin	2.700 K
Energieeffizienz Energy efficiency	A+ A+	Abstrahlwinkel Reflected beam angle	240 ° 240 °
Spannungsversorgung Power supply	220 - 240 V AC , 50/60 Hz 220 - 240 V AC , 50/60 Hz	Dimmbar Dimmable	Ja yes
Lichtfarbe Colour shade	Warmweiß warm white	Lebensdauer Service life	25000 h 25000 h
Lumen	806 Lm 806 Lm	Schaltzyklen Switching cycles	25000 x 25000 x
Energieverbrauch Energy consumption	9 kWh /1000 h 9 kWh / 1000 h	Betriebstemperatur Operating temperature	-20 bis 40 °C -20 bis 40 °C
Anlaufzeit Start-up time	< 1 s < 1 s	Farbe Colour	Weiß white
Sockel Base	E27 E27	Abmessungen (Breite) Dimensions (width)	60 mm 60 mm
Leistung Performance	9 W 9 W	Abmessungen (Höhe) Dimensions (height)	120 mm 120 mm
Entspricht alt Corresponds to old	60 W 60 W	Abmessungen (Tiefe) Dimensions (depth)	60 mm 60 mm
Farbtemperatur	2.700 K		
Art. Nr. Art. No.	EAN EAN	Verpackungsart Packaging	
HAL100	4004005605402	Karton carton	

HAL200

**LED Leuchtmittel (E27) | LED Light Bulb (E27)**

als dimmbares Akzentlicht | as dimmable accent light

- Dimmbares Licht
- Farbtemperatur regelbar
- Lichtintensität (Helligkeit) einstellbar
- Bedienung mit der SCHWAIGER App über das Gateway oder direkt über die Fernbedienung (ZHF02-MK)
- Lieferumfang: Leuchtmittel, Bedienungsanleitung
- dimmable light
- adjustable colour temperature
- adjustable light intensity (brightness)
- operation with the SCHWAIGER App via gateway or directly via remote control (ZHF02-MK)
- content: light bulb, user manual

Technische Daten | Technical data

Integrierte Protokolle Integrated protocols	ZigBee v3.0 ZigBee v3.0	Kelvin	2.700 - 6.500 K
Energieeffizienz Energy efficiency	A+ A+	Abstrahlwinkel Reflected beam angle	240 ° 240 °
Spannungsversorgung Power supply	220 - 240 , 50/60 Hz 220 - 240 , 50/60 Hz	Dimmbar Dimmable	Ja yes
Lichtfarbe Colour shade	Warm/Neutral/Kaltweiß warm/neutral/cold white	Lebensdauer Service life	25000 h 25000 h
Lumen	806 Lm 806 Lm	Schaltzyklen Switching cycles	25000 x 25000 x
Energieverbrauch Energy consumption	9 kWh /1000 h 9 kWh / 1000 h	Betriebstemperatur Operating temperature	-20 bis 40 °C -20 bis 40 °C
Anlaufzeit Start-up time	< 1 s < 1 s	Farbe Colour	Weiß white
Sockel Base	E27 E27	Abmessungen (Breite) Dimensions (width)	60 mm 60 mm
Leistung Performance	9 W 9 W	Abmessungen (Höhe) Dimensions (height)	120 mm 120 mm
Entspricht alt Corresponds to old	60 W 60 W	Abmessungen (Tiefe) Dimensions (depth)	60 mm 60 mm
Farbtemperatur	2.700 - 6.500 K		
Art. Nr. Art. No.	EAN EAN	Verpackungsart Packaging	
HAL200	4004005605419	Karton carton	

- RECEIVER
- AINSTEIN
- HOME4YOU
- SECURE4YOU
- POWER4YOU
- SOUND4YOU
- LIGHT4YOU
- SAT
- ANTENNA
- VIDEO
- AUDIO
- PHONE & COMPUTER
- TV MOUNTING

HAL300



LED Leuchtmittel (E27) | LED Light Bulb (E27)

RGBW Multicolor Light | RGBW Multicolor Light

- Dimmbares Licht
- Einstellung der RGBW - Lichtfarbe
- Farbtemperatur regelbar
- Lichtintensität (Helligkeit) einstellbar
- Bedienung mit der SCHWAIGER App über das Gateway oder direkt über die Fernbedienung (ZHF02-MK)
- Lieferumfang: Leuchtmittel, Bedienungsanleitung
- dimmable light
- adjustable RGBW light colour
- adjustable colour temperature
- adjustable light intensity (brightness)
- operation with the SCHWAIGER App via gateway or directly via remote control (ZHF02-MK)
- content: light bulb, user manual

Technische Daten | Technical data

Integrierte Protokolle <i>Integrated protocols</i>	ZigBee v3.0 ZigBee v3.0	Reflected beam angle	240 °
Energieeffizienz <i>Energy efficiency</i>	A+ A+	Dimmbar <i>Dimmable</i>	Ja yes
Spannungsversorgung <i>Power supply</i>	220 - 240 V AC , 50/60 Hz 220 - 240 V AC , 50/60 Hz	Lebensdauer <i>Service life</i>	25000 h 25000 h
Lichtfarbe <i>Colour shade</i>	RGBW Multicolor RGBW Multicolor	Schaltzyklen <i>Switching cycles</i>	25000 x 25000 x
Lumen <i>Lumen</i>	806 Lm 806 Lm	Betriebstemperatur <i>Operating temperature</i>	-20 bis 40 °C -20 bis 40 °C
Energieverbrauch <i>Energy consumption</i>	10 kWh / 1000 h 10 kWh / 1000 h	Farbe <i>Colour</i>	Weiß white
Sockel <i>Base</i>	E27 E27	Abmessungen (Breite) <i>Dimensions (width)</i>	60 mm 60 mm
Leistung <i>Performance</i>	9,5 W 9,5 W	Abmessungen (Höhe) <i>Dimensions (height)</i>	120 mm 120 mm
Entspricht alt <i>Corresponds to old</i>	60 W 60 W	Abmessungen (Tiefe) <i>Dimensions (depth)</i>	60 mm 60 mm
Farbtemperatur <i>Kelvin</i>	2.700 - 6.500 K 2.700 - 6.500 K		
Abstrahlwinkel	240 °		

Art. Nr. <i>Art. No.</i>	EAN EAN	Verpackungsart <i>Packaging</i>
HAL300	4004005605426	Karton carton

HAL400



LED Leuchtmittel (GU10) | LED Light Bulb (GU10)

als dimmbares Wohnlicht | as dimmable light

- Dimmbares Licht
- Lichtintensität (Helligkeit) einstellbar
- Bedienung mit der SCHWAIGER App über das Gateway oder direkt über die Fernbedienung (ZHF02-MK)
- Lieferumfang: Leuchtmittel, Bedienungsanleitung
- dimmable light
- adjustable light intensity (brightness)
- operation with the SCHWAIGER App via gateway or directly via remote control (ZHF02-MK)
- content: light bulb, user manual

Technische Daten | Technical data

Integrierte Protokolle <i>Integrated protocols</i>	ZigBee v3.0 ZigBee v3.0	Kelvin	2.700 K
Energieeffizienz <i>Energy efficiency</i>	A+ A+	Abstrahlwinkel <i>Reflected beam angle</i>	36 ° 36 °
Spannungsversorgung <i>Power supply</i>	220 - 240 V AC , 50/60 Hz 220 - 240 V AC , 50/60 Hz	Dimmbar <i>Dimmable</i>	Ja yes
Lichtfarbe <i>Colour shade</i>	Warmweiß warm white	Lebensdauer <i>Service life</i>	25000 h 25000 h
Lumen <i>Lumen</i>	350 Lm 350 Lm	Schaltzyklen <i>Switching cycles</i>	25000 x 25000 x
Energieverbrauch <i>Energy consumption</i>	5 kWh / 1000 h 5 kWh / 1000 h	Betriebstemperatur <i>Operating temperature</i>	-20 bis 40 °C -20 bis 40 °C
Anlaufzeit <i>Start-up time</i>	< 1 s < 1 s	Farbe <i>Colour</i>	Weiß white
Sockel <i>Base</i>	GU10 GU10	Abmessungen (Breite) <i>Dimensions (width)</i>	50 mm 50 mm
Leistung <i>Performance</i>	4,8 W 4,8 W	Abmessungen (Höhe) <i>Dimensions (height)</i>	54 mm 54 mm
Entspricht alt <i>Corresponds to old</i>	50 W 50 W	Abmessungen (Tiefe) <i>Dimensions (depth)</i>	50 mm 50 mm
Farbtemperatur	2.700 K		

Art. Nr. <i>Art. No.</i>	EAN EAN	Verpackungsart <i>Packaging</i>
HAL400	4004005269406	Karton carton

HAL500

**LED Leuchtmittel (GU10) | LED Light Bulb (GU10)**

als dimmbares Wohnlicht mit einstellbarer Lichtfarbe | as dimmable light with adjustable light colour

- Dimmbares Licht
- Farbtemperatur regelbar
- Lichtintensität (Helligkeit) einstellbar
- Bedienung mit der SCHWAIGER App über das Gateway oder direkt über die Fernbedienung (ZHF02-MK)
- Lieferumfang: Leuchtmittel, Bedienungsanleitung
- dimmable light
- adjustable colour temperature
- adjustable light intensity (brightness)
- operation with the SCHWAIGER App via gateway or directly via remote control (ZHF02-MK)
- content: light bulb, user manual

Technische Daten | Technical data

Integrierte Protokolle Integrated protocols	ZigBee v3.0 ZigBee v3.0	Kelvin	2.700 - 6.500 K
Energieeffizienz Energy efficiency	A+ A+	Abstrahlwinkel Reflected beam angle	36 ° 36 °
Spannungsversorgung Power supply	220 - 240 V AC , 50/60 Hz 220 - 240 V AC , 50/60 Hz	Dimmbar Dimmable	Ja yes
Lichtfarbe Colour shade	Warm/Neutral/Kaltweiß warm/neutral/cold white	Lebensdauer Service life	25000 h 25000 h
Lumen Lumen	350 Lm 350 Lm	Schaltzyklen Switching cycles	25000 x 25000 x
Energieverbrauch Energy consumption	5 kWh / 1000 h 5 kWh / 1000 h	Betriebstemperatur Operating temperature	-20 bis 40 °C -20 bis 40 °C
Anlaufzeit Start-up time	< 1 s < 1 s	Farbe Colour	Weiß white
Sockel Base	GU10 GU10	Abmessungen (Breite) Dimensions (width)	50 mm 50 mm
Leistung Performance	5,1 W 5,1 W	Abmessungen (Höhe) Dimensions (height)	54 mm 54 mm
Entspricht alt Corresponds to old	50 W 50 W	Abmessungen (Tiefe) Dimensions (depth)	50 mm 50 mm
Farbtemperatur	2.700 - 6.500 K		

Art. Nr. Art. No.	EAN EAN	Verpackungsart Packaging
HAL500	4004005269413	Karton carton

HAL550

**LED Leuchtmittel (GU10) | LED Light Bulb (GU10)**

RGBW Multicolor Light | RGBW Multicolor Light

- Dimmbares Licht
- Einstellung der RGBW - Lichtfarbe
- Farbtemperatur regelbar
- Lichtintensität (Helligkeit) einstellbar
- Bedienung mit der SCHWAIGER App über das Gateway oder direkt über die Fernbedienung (ZHF02-MK)
- Lieferumfang: 1x Leuchtmittel, Bedienungsanleitung
- dimmable light
- adjustable RGBW light colour
- adjustable colour temperature
- adjustable light intensity (brightness)
- operation with the SCHWAIGER App via gateway or directly via remote control (ZHF02-MK)
- content: 1x illuminant, user manual

Technische Daten | Technical data

Integrierte Protokolle Integrated protocols	ZigBee v3.0 ZigBee v3.0	Kelvin	1.800 - 6.500 K
Energieeffizienz Energy efficiency	A+ A+	Abstrahlwinkel Reflected beam angle	40 ° 40 °
Spannungsversorgung Power supply	220 - 240 V AC , 50/60 Hz 220 - 240 V AC , 50/60 Hz	Dimmbar Dimmable	Ja yes
Lichtfarbe Colour shade	RGBW Multicolor RGBW Multicolor	Lebensdauer Service life	25000 h 25000 h
Lumen Lumen	350 Lm 350 Lm	Schaltzyklen Switching cycles	25000 x 25000 x
Energieverbrauch Energy consumption	6 kWh / 1000 h 6 kWh / 1000 h	Betriebstemperatur Operating temperature	-20 bis 40 °C -20 bis 40 °C
Anlaufzeit Start-up time	< 1 s < 1 s	Farbe Colour	Weiß white
Sockel Base	GU10 GU10	Abmessungen (Breite) Dimensions (width)	50 mm 50 mm
Leistung Performance	6 W 6 W	Abmessungen (Höhe) Dimensions (height)	61 mm 61 mm
Entspricht alt Corresponds to old	50 W 50 W	Abmessungen (Tiefe) Dimensions (depth)	50 mm 50 mm
Farbtemperatur	1.800 - 6.500 K		

Art. Nr. Art. No.	EAN EAN	Verpackungsart Packaging
HAL550	4004005029512	Karton carton

- RECEIVER
- AINSTEIN
- HOME4YOU
- SECURE4YOU
- POWER4YOU
- SOUND4YOU
- LIGHT4YOU
- SAT
- ANTENNA
- VIDEO
- AUDIO
- PHONE & COMPUTER
- TV MOUNTING

HAL600



LED Leuchtmittel (E14) | LED Light Bulb (E14)

als dimmbares Wohnlicht | as dimmable light

- Dimmbares Licht
- Lichtintensität (Helligkeit) einstellbar
- Bedienung mit der SCHWAIGER App über das Gateway oder direkt über die Fernbedienung (ZHF02-MK)
- Lieferumfang: Leuchtmittel, Bedienungsanleitung
- dimmable light
- adjustable light intensity (brightness)
- operation with the SCHWAIGER App via gateway or directly via remote control (ZHF02-MK)
- content: light bulb, user manual

Technische Daten | Technical data

Integrierte Protokolle <i>Integrated protocols</i>	ZigBee v3.0 ZigBee v3.0	Kelvin	2.700 K
Energieeffizienz <i>Energy efficiency</i>	A+ A+	Abstrahlwinkel <i>Reflected beam angle</i>	300 ° 300 °
Spannungsversorgung <i>Power supply</i>	220 - 240 V AC , 50/60 Hz 220 - 240 V AC , 50/60 Hz	Dimmbar <i>Dimmable</i>	Ja yes
Lichtfarbe <i>Colour shade</i>	Warmweiß warm white	Lebensdauer <i>Service life</i>	25000 h 25000 h
Lumen <i>Lumen</i>	470 Lm 470 Lm	Schaltzyklen <i>Switching cycles</i>	25000 x 25000 x
Energieverbrauch <i>Energy consumption</i>	5 kWh /1000 h 5 kWh / 1000 h	Betriebstemperatur <i>Operating temperature</i>	-20 bis 40 °C -20 bis 40 °C
Anlaufzeit <i>Start-up time</i>	< 1 s < 1 s	Farbe <i>Colour</i>	Weiß white
Sockel <i>Base</i>	E14 E14	Abmessungen (Breite) <i>Dimensions (width)</i>	38 mm 38 mm
Leistung <i>Performance</i>	5,3 W 5,3 W	Abmessungen (Höhe) <i>Dimensions (height)</i>	110 mm 110 mm
Entspricht alt <i>Corresponds to old</i>	50 W 50 W	Abmessungen (Tiefe) <i>Dimensions (depth)</i>	38 mm 38 mm
Farbtemperatur	2.700 K		
Art. Nr. <i>Art. No.</i>	EAN EAN	Verpackungsart <i>Packaging</i>	
HAL600	4004005023558	Karton carton	

HAL800



LED Leuchtmittel (E14) | LED Light Bulb (E14)

RGBW Multicolor Light | RGBW Multicolor Light

- Dimmbares Licht
- Einstellung der RGBW - Lichtfarbe
- Farbtemperatur regelbar
- Lichtintensität (Helligkeit) einstellbar
- Bedienung mit der SCHWAIGER App über das Gateway oder direkt über die Fernbedienung (ZHF02-MK)
- Lieferumfang: 1x Leuchtmittel, Bedienungsanleitung
- dimmable light
- adjustable RGBW light colour
- adjustable colour temperature
- adjustable light intensity (brightness)
- operation with the SCHWAIGER App via gateway or directly via remote control (ZHF02-MK)
- content: 1x illuminant, user manual

Technische Daten | Technical data

Integrierte Protokolle <i>Integrated protocols</i>	ZigBee v3.0 ZigBee v3.0	Kelvin	1.800 - 6.500 K
Energieeffizienz <i>Energy efficiency</i>	A+ A+	Abstrahlwinkel <i>Reflected beam angle</i>	300 ° 300 °
Spannungsversorgung <i>Power supply</i>	220 - 240 V AC , 50/60 Hz 220 - 240 V AC , 50/60 Hz	Dimmbar <i>Dimmable</i>	Ja yes
Lichtfarbe <i>Colour shade</i>	RGBW Multicolor RGBW Multicolor	Lebensdauer <i>Service life</i>	25000 h 25000 h
Lumen <i>Lumen</i>	470 Lm 470 Lm	Schaltzyklen <i>Switching cycles</i>	25000 x 25000 x
Energieverbrauch <i>Energy consumption</i>	6 kWh /1000 h 6 kWh / 1000 h	Betriebstemperatur <i>Operating temperature</i>	-20 bis 40 °C -20 bis 40 °C
Anlaufzeit <i>Start-up time</i>	< 1 s < 1 s	Farbe <i>Colour</i>	Weiß white
Sockel <i>Base</i>	E14 E14	Abmessungen (Breite) <i>Dimensions (width)</i>	38 mm 38 mm
Leistung <i>Performance</i>	6 W 6 W	Abmessungen (Höhe) <i>Dimensions (height)</i>	110 mm 110 mm
Entspricht alt <i>Corresponds to old</i>	50 W 50 W	Abmessungen (Tiefe) <i>Dimensions (depth)</i>	38 mm 38 mm
Farbtemperatur	1.800 - 6.500 K		
Art. Nr. <i>Art. No.</i>	EAN EAN	Verpackungsart <i>Packaging</i>	
HAL800	4004005029529	Karton carton	

KAMELEON4

TIBO WiFi Lautsprecher (40 W) | TIBO WiFi Loudspeaker (40 W)

zur Integration im Home Automation Netzwerk | for integration into the Home Automation network



- Multi-Room und Multi-Format Audio Stream Gerät (mehrfache Streams)
 - Schwaiger App für Android und iOS auf Deutsch und Englisch
 - TIBO App zur Nutzung von Online-Musikdiensten
 - Mobile Geräte können direkt mit dem Lautsprecher über den internen WiFi Access Point oder über Bluetooth gestreamt werden
 - Austauschbare Seitenwände in den Farbönen Weiß, Grau und Walnuss
 - Integrierter Netzschalter zum Ein-/Ausschalten
 - Lieferumfang: 1x Lautsprecher, 1x Netzanschlußkabel, Bedienungsanleitung
- Multi-room and multi-format audio stream device (multiple streams)
 - Schwaiger App for Android and iOS in English, German
 - TIBO App for the use of online music services
 - Mobile devices can be streamed directly from the speaker via the internal WiFi access point or via Bluetooth
 - Exchangeable side panels with white, grey or walnut colouring
 - Integrated mains switch for on/off switching
 - content: 1x loudspeaker, 1x power supply unit, user manual

Technische Daten | Technical data

Anschlüsse	1x WLAN (IEEE 802.11b/g/n) 1x 3,5 mm Klinkebuchse (stereo) 1x USB Buchse (nur zum Laden)	Impedance	4 Ohm
Connections	1x WLAN (IEEE 802.11b/g/n) 1x 3.5 mm jack plug socket (stereo) 1x USB socket (for charging only)	Produktmaterial	Holz Kunststoff
Spannungsversorgung	100 - 240 V AC, 50/60 Hz	Material of product	wood plastic
Power supply	100 - 240 V AC, 50/60 Hz	Farbe	Grau
Lautsprechertyp	40 W Aktivbox	Colour	grey
Type of speakers	40 W active box	Gewicht	2,2 kg
Bluetooth® Version	v4.0	Weight (set)	2,2 kg
Bluetooth® version	v4.0	Abmessungen (Breite)	260 mm
Frequenzbereich	100 - 20000 Hz	Dimensions (width)	260 mm
Frequency range	100 - 20000 Hz	Abmessungen (Höhe)	160 mm
Impedanz	4 Ohm	Dimensions (height)	160 mm
		Abmessungen (Tiefe)	115 mm
		Dimensions (depth)	115 mm

Art. Nr.	EAN	Verpackungsart
Art. No.	EAN	Packaging
KAMELEON4	5710646002034	Karton carton

CHOROS4

TIBO WiFi Lautsprecher (40 W) | TIBO WiFi Loudspeaker (40 W)

zur Integration im Home Automation Netzwerk | for integration into the Home Automation network



- Multi-Room und Multi-Format Audio Stream Gerät (mehrfache Streams)
 - Schwaiger App für Android und iOS auf Deutsch und Englisch
 - TIBO App zur Nutzung von Online-Musikdiensten
 - Holzgehäuse für ein voluminöseres Klangbild
 - Mobile Geräte können direkt mit dem Lautsprecher über den internen WiFi Access Point oder über Bluetooth gestreamt werden
 - Integrierter Netzschalter zum Ein-/Ausschalten
 - Lieferumfang: 1x Lautsprecher, 1x Netzanschlußkabel, Bedienungsanleitung
- Multi-room and multi-format audio stream device (multiple streams)
 - Schwaiger App for Android and iOS in English, German
 - TIBO App for the use of online music services
 - wooden housing for more voluminous sound
 - Mobile devices can be streamed directly from the speaker via the internal WiFi access point or via Bluetooth
 - Integrated mains switch for on/off switching
 - content: 1x loudspeaker, 1x power supply unit, user manual

Technische Daten | Technical data

Anschlüsse	1x WLAN (IEEE 802.11b/g/n) 1x 3,5 mm Klinkebuchse (stereo) 1x USB Buchse (nur zum Laden)	Impedance	4 Ohm
Connections	1x WLAN (IEEE 802.11b/g/n) 1x 3.5 mm jack plug socket (stereo) 1x USB socket (for charging only)	Produktmaterial	Holz Kunststoff
Spannungsversorgung	100 - 240 V AC 50, 60 Hz	Material of product	wood plastic
Power supply	100 - 240 V AC 50, 60 Hz	Farbe	Grau
Lautsprechertyp	40 W Aktivbox	Colour	grey
Type of speakers	40 W active box	Gewicht	1,9 kg
Bluetooth® Version	v4.0	Weight (set)	1,9 kg
Bluetooth® version	v4.0	Abmessungen (Breite)	140 mm
Frequenzbereich	100 - 20000 Hz	Dimensions (width)	140 mm
Frequency range	100 - 20000 Hz	Abmessungen (Höhe)	225 mm
Impedanz	4 Ohm	Dimensions (height)	225 mm
		Abmessungen (Tiefe)	140 mm
		Dimensions (depth)	140 mm

Art. Nr.	EAN	Verpackungsart
Art. No.	EAN	Packaging
CHOROS4	5710646001969	Karton carton

RECEIVER

AINSTEIN

HOME4YOU

SECURE4YOU

POWER4YOU

SOUND4YOU

LIGHT4YOU

SAT

ANTENNA

VIDEO

AUDIO

PHONE &
COMPUTER

TV MOUNTING

- RECEIVER
- AINSTEIN
- HOME4YOU
- SECURE4YOU
- POWER4YOU
- SOUND4YOU
- SOUND4YOU
- LIGHT4YOU
- SAT
- ANTENNA
- VIDEO
- AUDIO
- PHONE & COMPUTER
- TV MOUNTING

CHOROS2



TIBO WiFi Lautsprecher (30 W) | TIBO WiFi Loudspeaker (30 W)

zur Integration im Home Automation Netzwerk | for integration into the Home Automation network

- Multi-Room und Multi-Format Audio Stream Gerät (mehrfache Streams)
- Schwaiger App für Android und iOS auf Deutsch und Englisch
- TIBO App zur Nutzung von Online-Musikdiensten
- Holzgehäuse für ein voluminöseres Klangbild
- Mobile Geräte können direkt mit dem Lautsprecher über den internen WiFi Access Point oder über Bluetooth gestreamt werden
- Lieferumfang: 1x Lautsprecher, 1x Netzanschlusskabel, Bedienungsanleitung
- Multi-room and multi-format audio stream device (multiple streams)
- Schwaiger App for Android and iOS in English, German
- TIBO App for the use of online music services
- wooden housing for more voluminous sound
- Mobile devices can be streamed directly from the speaker via the internal WiFi access point or via Bluetooth
- content: 1x loudspeaker, 1x power supply unit, user manual

Technische Daten | Technical data

Anschlüsse	1x WLAN (IEEE 802.11b/g/n) 1x 3,5 mm Klinkebuchse (stereo)	Produktmaterial	Holz Kunststoff
Connections	1x WLAN (IEEE 802.11b/g/n) 1x 3.5 mm jack plug socket (stereo)	Material of product	wood plastic
Spannungsversorgung	100 - 240 V AC 50, 60 Hz	Farbe	Grau
Power supply	100 - 240 V AC 50, 60 Hz	Colour	grey
Lautsprechertyp	30 W Aktivbox	Gewicht	1,2 kg
Type of speakers	30 W active box	Weight (set)	1,2 kg
Bluetooth® Version	v4.0	Abmessungen (Breite)	115 mm
Bluetooth® version	v4.0	Dimensions (width)	115 mm
Frequenzbereich	180 - 15000 Hz	Abmessungen (Höhe)	165 mm
Frequency range	180 - 15000 Hz	Dimensions (height)	165 mm
Impedanz	6 Ohm	Abmessungen (Tiefe)	115 mm
Impedance	6 Ohm	Dimensions (depth)	115 mm
Art. Nr.	EAN	Verpackungsart	
Art. No.	EAN	Packaging	
CHOROS2	5710646002010	Karton carton	

VOGUE3



TIBO WiFi Lautsprecher (30 W) | TIBO WiFi Loudspeaker (30 W)

zur Integration im Home Automation Netzwerk | for integration into the Home Automation network

- Multi-Room und Multi-Format Audio Stream Gerät (mehrfache Streams)
- Schwaiger App für Android und iOS auf Deutsch und Englisch
- TIBO App zur Nutzung von Online-Musikdiensten
- Mobile Geräte können direkt mit dem Lautsprecher über den internen WiFi Access Point oder über Bluetooth gestreamt werden
- Holzgehäuse für ein voluminöseres Klangbild
- Lieferumfang: 1x Lautsprecher mit integrierten Akku, Bedienungsanleitung
- Multi-room and multi-format audio stream device (multiple streams)
- Schwaiger App for Android and iOS in English, German
- TIBO App for the use of online music services
- Mobile devices can be streamed directly from the speaker via the internal WiFi access point or via Bluetooth
- wooden housing for more voluminous sound
- content: 1x loudspeaker with integrated akku, user manual

Technische Daten | Technical data

Anschlüsse	1x WLAN (IEEE 802.11b/g/n) 1x 3,5 mm Klinkebuchse (stereo) 1x USB 2.0 Micro Buchse (Spannungsversorgung)	Frequenz range	120 - 20000 Hz
Connections	1x USB Buchse (nur zum Laden) 1x WLAN (IEEE 802.11b/g/n) 1x 3.5 mm jack plug socket (stereo) 1x USB 2.0 Micro socket (power supply) 1x USB socket (for charging only)	Impedanz	4 Ohm
Spannungsversorgung	100 - 240 V AC , 50/60 Hz	Impedance	4 Ohm
Power supply	100 - 240 V AC , 50/60 Hz	Produktmaterial	Holz Kunststoff
Lautsprechertyp	30 W Aktivbox	Material of product	wood plastic
Type of speakers	30 W active box	Farbe	Walnuss
Bluetooth® Version	v4.0	Colour	walnut
Bluetooth® version	v4.0	Gewicht	2,26 kg
Akkulaufzeit (max.)	8 h	Weight (set)	2,26 kg
Battery life (max.)	8 h	Abmessungen (Breite)	240 mm
Frequenzbereich	120 - 20000 Hz	Dimensions (width)	240 mm
		Abmessungen (Höhe)	183 mm
		Dimensions (height)	183 mm
		Abmessungen (Tiefe)	130 mm
		Dimensions (depth)	130 mm
Art. Nr.	EAN	Verpackungsart	
Art. No.	EAN	Packaging	
VOGUE3	5710646001709	Karton carton	



APP Download im



HASET1

HOME4YOU® Starterset "Rauch" | HOME4YOU® Starter Set "Smoke"

zur Warnung bei Rauchentwicklung | notifies in case of smoke development

- SET bestehend aus:
 - » 1x Gateway
 - » 3x Rauchsensor
 - Steuerzentrale für eine intelligente Vernetzung im Haus
 - Sensor zur Rauchererkennung
 - Automatischer Austausch von Statusmeldungen bei regelmäßiger Funkverbindung zum Gateway
 - Szenenerstellung zur Verknüpfung von mehreren Sensoren
 - Bedienung mit der SCHWAIGER App über Smartphone oder Tablet
 - Cloud-Service
 - Lieferumfang: Gateway, Netzwerkkabel (2 m), 3x Rauchsensor, 3x Montageplatte, 3x Batterie (CR 123A), 3x2 Schraube und Dübel, Bedienungsanleitungen
- SET consists of:
 - » 1x Gateway
 - » 3x Smoke Sensor
 - control center for intelligent interconnection in the house
 - sensor for smoke detection
 - automatic exchange of status messages at regular radio connection with the Gateway
 - scene creation for linking multiple sensors
 - operation with the SCHWAIGER app via smart phone or tablet
 - cloud service
 - content: Gateway, network cable (2m), 3x smoke sensor, 3x mounting plate, 3x battery (CR 123A), 3x2 screw and wall plug, user manuals

Technische Daten | Technical data

Einsatzort Point of use	Innenbereich indoor use	Integrated protocols	Z-Wave Plus, Zigbee
Integrierte Protokolle		Z-Wave Plus, Zigbee	

Art. Nr. Art. No.	SET Inhalt SET content	EAN EAN	Verpackungsart Packaging
HASET1	1x Gateway Gateway 3x Rauchsensor Smoke Sensor	4004005020816	Karton carton



RECEIVER

AINSTEIN

HOME4YOU

SECURE4YOU

POWER4YOU

SOUND4YOU

LIGHT4YOU

SAT

ANTENNA

VIDEO

AUDIO

PHONE &
COMPUTER

TV MOUNTING

SET bestehend aus: | SET consists of:

- RECEIVER
- AINSTEIN
- HOME4YOU**
- SECURE4YOU
- POWER4YOU
- SOUND4YOU
- SOUND4YOU
- LIGHT4YOU
- SAT
- ANTENNA
- VIDEO
- AUDIO
- PHONE & COMPUTER
- TV MOUNTING



1x

Gateway | Gateway

- Steuerzentrale für eine intelligente Vernetzung im Haus
 - Kommunikation des Gateways mit Z-Wave Plus und ZigBee Komponenten
 - Bedienung mit der SCHWAIGER App über Smartphone oder Tablet
 - Sprachsteuerung mit Amazon Alexa & Google Assistant (Geräte separat erhältlich). Mit Amazon Alexa & Google Assistant können ganz einfach per Sprachsteuerung die HOME4YOU Komponenten gesteuert und Szenen ausgeführt werden.
 - Szenenerstellung zur Verknüpfung von mehreren Sensoren
 - Cloud-Service
 - Kompakte Bauform
 - Lieferumfang: Gateway, Netzkabel (2 m), Bedienungsanleitung
- control center for intelligent interconnection in the house
 - communication between Gateway and Z-Wave Plus and ZigBee components
 - operation with the SCHWAIGER app via smart phone or tablet
 - Voice control with Amazon Alexa & Google Assistant (devices sold separately). With Amazon Alexa & Google Assistant you can easily control the HOME4YOU components and execute scenes via voice control.
 - scene creation for linking multiple sensors
 - cloud service
 - compact design
 - content: Gateway, network cable (2 m), user manual

Technische Daten | Technical data

Anschlüsse	1x Eurostecker (Typ C) 1x RJ45 Buchse 1x USB 2.0 A Buchse	Power supply	100 - 240 V AC , 50/60 Hz
Connections	1x Euro plug (type C) 1x RJ45 jack 1x USB 2.0 A jack	WLAN Standard	IEEE 802.11 b/g/n
Integrierte Protokolle	Z-Wave Plus, Zigbee	WLAN standard	IEEE 802.11 b/g/n
Integrared protocols	Z-Wave Plus, Zigbee	Taster Button	Einbuchung, Reset Integration, Reset
Datenschutz	Verschlüsselung für WLAN (WEP,WPA/WPA2) und LAN (AES)	Statusanzeige	über LEDs
Data protection	encryption for WLAN (WEP, WPA/WPA2) and LAN (AES)	Status display	via LEDs
Übertragungstechnik	WLAN, LAN	Farbe	Weiß
Transmission technology	WLAN, LAN	Colour	white
Anzeige	Leuchtdioden (LED)	Abmessungen (Breite)	79 mm
Display	light-emitting diodes (LED)	Dimensions (width)	79 mm
Spannungsversorgung	100 - 240 V AC , 50/60 Hz	Abmessungen (Höhe)	162 mm
		Dimensions (height)	162 mm
		Abmessungen (Tiefe)	79 mm
		Dimensions (depth)	79 mm
		Verpackungsart	Karton
		Packaging	carton



3x

Rauchsensor | Smoke Sensor

- Sensor zur Rauchererkennung
 - Akustische und optische Alarmfunktion
 - Automatischer Austausch von Statusmeldungen bei regelmäßiger Funkverbindung zum Gateway
 - Befestigung mit Schrauben oder beidseitigem Klebeband
 - Batteriebetrieben
 - Lieferumfang: Sensor, Montageplatte, Batterie (CR 123A), 2x Schraube und Dübel, Bedienungsanleitung
- sensor for smoke detection
 - acoustic and visual alarm function
 - automatic exchange of status messages at regular radio connection with the Gateway
 - mounting with screws or double-sided adhesive tape
 - battery-operated
 - content: sensor, mounting plate, battery (CR 123A), 2x screw and wall plug, user manual

Technische Daten | Technical data

Integrierte Protokolle	ZigBee	Volume	85 dB
Integrared protocols	ZigBee	Spannungsversorgung	über Batterie: 3 V (1 Stück)
Montageart	Deckenmontage	Power supply	via battery: 3 V (1 piece)
Mounting type	mounting on ceilings	Produktmaterial	Kunststoff
Einsatzort	Innenbereich	Material of product	plastic
Point of use	indoor use	Farbe	Weiß
Anzeige	Leuchtdioden (LED)	Colour	white
Display	light-emitting diodes (LED)	Abmessungen (Breite)	60 mm
Batterietyp	CR 123A	Dimensions (width)	60 mm
Battery type	CR123A	Abmessungen (Höhe)	60 mm
Taster	Einbuchung/Reset, Test	Dimensions (height)	60 mm
Button	Integration/Reset, Test	Abmessungen (Tiefe)	49,2 mm
Temperaturbereich	-10 °C - +50 °C	Dimensions (depth)	49,2 mm
Temperature range	-10 °C - +50 °C	Verpackungsart	Karton
Frequenzbereich	2,40 GHz	Packaging	carton
Frequency range	2,40 GHz		
Lautstärke	85 dB		



APP Download im



RECEIVER

AINSTEIN

HOME4YOU

SECURE4YOU

POWER4YOU

SOUND4YOU

LIGHT4YOU

SAT

ANTENNA

VIDEO

AUDIO

PHONE & COMPUTER

TV MOUNTING

HASET2

HOME4YOU® Starterset "Komfort" | HOME4YOU® Starter Set "Komfort"

für mehr Sicherheit im Zuhause | for more safety in the home

- SET bestehend aus:
 - » 1x Gateway
 - » 1x Bewegungsmelder
 - » 1x Tür- und Fenstersensor
 - » 1x Rauchsensor
 - Steuerzentrale für eine intelligente Vernetzung im Haus
 - Sensor zur Erkennung von Bewegung
 - Sensor zur Erkennung von offenen bzw. geschlossenen Fenstern und Türen
 - Sensor zur Rauchererkennung
 - Automatischer Austausch von Statusmeldungen bei regelmäßiger Funkverbindung zum Gateway
 - Szenenerstellung zur Verknüpfung von mehreren Sensoren
 - Bedienung mit der SCHWAIGER App über Smartphone oder Tablet
 - Cloud-Service
 - Lieferumfang: Gateway, Netzwerkkabel (2 m), Bewegungsmelder mit Klebepad, Schraube und Dübel, Batterie (CR 123A), Tür- und Fenstersensor mit Klebepads, 2x Batterie 1,5 V LR03 (AAA), Rauchsensor mit Montageplatte, Batterie (CR 123A), 2x Schraube und Dübel, Bedienungsanleitungen
- SET consists of:
 - » 1x Gateway
 - » 1x Motion Detector
 - » 1x Door and Window Sensor
 - » 1x Smoke Sensor
 - control center for intelligent interconnection in the house
 - sensor for motion detection
 - sensor for detection of open or closed windows and doors
 - sensor for smoke detection
 - automatic exchange of status messages at regular radio connection with the Gateway
 - scene creation for linking multiple sensors
 - operation with the SCHWAIGER app via smart phone or tablet
 - cloud service
 - content: Gateway, network cable (2 m), Motion Sensor with screw, wall plug and adhesive pad, battery (CR 123A), Door and Window Sensor, with adhesive pad, 2x 1.5 V LR03 (AAA), Smoke Sensor with mounting plate, 2x screws and dowels, battery (CR 123A), user manuals

Technische Daten | Technical data

Einsatzort Point of use	Innenbereich indoor use	Integrated protocols	Z-Wave Plus, Zigbee
Integrierte Protokolle		Z-Wave Plus, Zigbee	

Art. Nr. Art. No.	SET Inhalt SET content	EAN EAN	Verpackungsart Packaging
HASET2	1x Gateway Gateway 1x Bewegungsmelder Motion Detector 1x Tür- und Fenstersensor Door and Window Sensor 1x Rauchsensor Smoke Sensor	4004005020823	Karton carton



SET bestehend aus: | SET consists of:

- RECEIVER
- AINSTEIN
- HOME4YOU
- SECURE4YOU
- POWER4YOU
- SOUND4YOU
- SOUND4YOU
- LIGHT4YOU
- SAT
- ANTENNA
- VIDEO
- AUDIO
- PHONE & COMPUTER
- TV MOUNTING



1x Gateway | Gateway

- Steuerzentrale für eine intelligente Vernetzung im Haus
- Kommunikation des Gateways mit Z-Wave Plus und ZigBee Komponenten
- Bedienung mit der SCHWAIGER App über Smartphone oder Tablet
- Sprachsteuerung mit Amazon Alexa & Google Assistant (Geräte separat erhältlich). Mit Amazon Alexa & Google Assistant können ganz einfach per Sprachsteuerung die HOME4YOU Komponenten gesteuert und Szenen ausgeführt werden.
- Szenenerstellung zur Verknüpfung von mehreren Sensoren
- Cloud-Service
- Kompakte Bauform
- Lieferumfang: Gateway, Netzkabel (2 m), Bedienungsanleitung

- control center for intelligent interconnection in the house
- communication between Gateway and Z-Wave Plus and ZigBee components
- operation with the SCHWAIGER app via smart phone or tablet
- Voice control with Amazon Alexa & Google Assistant (devices sold separately). With Amazon Alexa & Google Assistant you can easily control the HOME4YOU components and execute scenes via voice control.
- scene creation for linking multiple sensors
- cloud service
- compact design
- content: Gateway, network cable (2 m), user manual

Technische Daten Technical data	
Anschlüsse	1x Eurostecker (Typ C) 1x RJ45 Buchse 1x USB 2.0 A Buchse
Connections	1x Euro plug (type C) 1x RJ45 jack 1x USB 2.0 A jack
Integrierte Protokolle	Z-Wave Plus, Zigbee Z-Wave Plus, Zigbee
Datenschutz	Verschlüsselung für WLAN (WEP/WPA/WPA2) und LAN (AES)
Data protection	encryption for WLAN (WEP, WPA/WPA2) and LAN (AES)
Übertragungstechnik	WLAN, LAN WLAN, LAN
Transmission technology	WLAN, LAN
Anzeige	Leuchtdioden (LED)
Display	light-emitting diodes (LED)
Spannungsversorgung	100 - 240 V AC , 50/60 Hz
Power supply	100 - 240 V AC , 50/60 Hz
WLAN Standard	IEEE 802.11 b/g/n
WLAN standard	IEEE 802.11 b/g/n
Taster	Einbuchung, Reset
Button	Integration, Reset
Statusanzeige	über LEDs
Status display	via LEDs
Farbe	Weiß
Colour	white
Abmessungen (Breite)	79 mm
Dimensions (width)	79 mm
Abmessungen (Höhe)	162 mm
Dimensions (height)	162 mm
Abmessungen (Tiefe)	79 mm
Dimensions (depth)	79 mm
Verpackungsart	Karton
Packaging	carton



1x Bewegungsmelder | Motion Detector

- Sensor zur Erkennung von Bewegung
- Große Reichweite und Abstrahlwinkel
- Befestigung mit Schrauben oder beidseitigem Klebeband
- Batteriebetrieben
- Lieferumfang: Bewegungsmelder, Montageplatte, Batterie (CR 123A), Bedienungsanleitung

- sensor for motion detection
- large range and beam angle
- mounting with screws or double-sided adhesive tape
- battery-operated
- content: motion detector, mounting plate, battery (CR 123A), user manual

Technische Daten Technical data	
Integrierte Protokolle	ZigBee
Integrated protocols	ZigBee
Montageart	Wandmontage
Mounting type	wall mounting
Einsatzort	Innenbereich
Point of use	indoor use
Erfassungswinkel (PIR)	90 °
Coverage angle (PIR)	90 °
Erfassungsbereich	8 - 10 m
Coverage area	8 - 10 m
Anzeige	Leuchtdioden (LED)
Display	light-emitting diodes (LED)
Batterietyp	CR 123A
Battery type	CR123A
Temperaturbereich	-10 °C - +50 °C
Temperature range	-10 °C - +50 °C
Frequenzbereich	2,40 GHz
Frequency range	2,40 GHz
Spannungsversorgung	über Batterie: 3 V (1 Stück)
Power supply	via battery: 3 V (1 piece)
Farbe	Weiß
Colour	white
Abmessungen (Breite)	65 mm
Dimensions (width)	65 mm
Abmessungen (Höhe)	65 mm
Dimensions (height)	65 mm
Abmessungen (Tiefe)	28,5 mm
Dimensions (depth)	28,5 mm
Verpackungsart	Karton
Packaging	carton



1x Tür- und Fenstersensor | Door and Window Sensor

- Sensor zur Erkennung von offenen bzw. geschlossenen Fenstern und Türen
- Hauptgerät (Sensor) zur Montage am festen Teil von Fenster oder Tür
- Magnet zur Montage am beweglichen Teil von Fenster oder Tür
- Manipulationssicherung gegen unbefugte Entfernung des Sensors
- Automatischer Austausch von Statusmeldungen bei regelmäßiger Funkverbindung zum Gateway

- sensor for detection of open or closed windows and doors
- main unit (sensor) for installation on the immovable part of a window or door
- magnet for installation on the movable part of a window or a door
- manipulation protection against unauthorised removal of the sensor
- automatic exchange of status messages at regular radio connection with the Gateway
- easy installation due to adhesive pad

- Einfache Montage durch Klebepad
- Batteriebetrieben
- Lieferumfang: Sensor, Magnet, Klebeband, 2x Batterie (LR03/AAA), Bedienungsanleitung

- battery-operated
- content: sensor, magnet, adhesive pad, 2x battery (LR03/AAA), user manual

Technische Daten | Technical data

Integrierte Protokolle <i>Integrated protocols</i>	ZigBee ZigBee	Spannungsversorgung <i>Power supply</i>	über Batterie: 1,5 V (2 Stück) via battery: 1,5 V (2 pieces)
Einsatzort <i>Point of use</i>	Innenbereich indoor use	Abmessungen (Breite) <i>Dimensions (width)</i>	50,5 mm 50,5 mm
Anzeige <i>Display</i>	Leuchtdioden (LED) light-emitting diodes (LED)	Abmessungen (Höhe) <i>Dimensions (height)</i>	76 mm 76 mm
Batterietyp <i>Battery type</i>	LR03 (AAA) LR03 (AAA)	Abmessungen (Tiefe) <i>Dimensions (depth)</i>	16,5 mm 16,5 mm
Temperaturbereich <i>Temperature range</i>	-10 °C - +50 °C -10 °C - +50 °C	Verpackungsart <i>Packaging</i>	Karton carton
Frequenzbereich <i>Frequency range</i>	2,40 GHz 2,40 GHz		

1x



Rauchsensor | Smoke Sensor

- Sensor zur Rauchererkennung
 - Akustische und optische Alarmfunktion
 - Automatischer Austausch von Statusmeldungen bei regelmäßiger Funkverbindung zum Gateway
 - Befestigung mit Schrauben oder beidseitigem Klebeband
 - Batteriebetrieben
 - Lieferumfang: Sensor, Montageplatte, Batterie (CR 123A), 2x Schraube und Dübel, Bedienungsanleitung
- sensor for smoke detection
 - acoustic and visual alarm function
 - automatic exchange of status messages at regular radio connection with the Gateway
 - mounting with screws or double-sided adhesive tape
 - battery-operated
 - content: sensor, mounting plate, battery (CR 123A), 2x screw and wall plug, user manual

Technische Daten | Technical data

Integrierte Protokolle <i>Integrated protocols</i>	ZigBee ZigBee	Volume	85 dB
Montageart <i>Mounting type</i>	Deckenmontage mounting on ceilings	Spannungsversorgung <i>Power supply</i>	über Batterie: 3 V (1 Stück) via battery: 3 V (1 piece)
Einsatzort <i>Point of use</i>	Innenbereich indoor use	Produktmaterial <i>Material of product</i>	Kunststoff plastic
Anzeige <i>Display</i>	Leuchtdioden (LED) light-emitting diodes (LED)	Farbe <i>Colour</i>	Weiß white
Batterietyp <i>Battery type</i>	CR 123A CR 123A	Abmessungen (Breite) <i>Dimensions (width)</i>	60 mm 60 mm
Taster <i>Button</i>	Einbuchung/Reset, Test Integration/Reset, Test	Abmessungen (Höhe) <i>Dimensions (height)</i>	60 mm 60 mm
Temperaturbereich <i>Temperature range</i>	-10 °C - +50 °C -10 °C - +50 °C	Abmessungen (Tiefe) <i>Dimensions (depth)</i>	49,2 mm 49,2 mm
Frequenzbereich <i>Frequency range</i>	2,40 GHz 2,40 GHz	Verpackungsart <i>Packaging</i>	Karton carton
Lautstärke	85 dB		

RECEIVER

AINSTEIN

HOME4YOU

SECURE4YOU

POWER4YOU

SOUND4YOU

LIGHT4YOU

SAT

ANTENNA

VIDEO

AUDIO

PHONE & COMPUTER

TV MOUNTING

- RECEIVER
- AINSTEIN
- HOME4YOU**
- SECURE4YOU
- POWER4YOU
- SOUND4YOU
- LIGHT4YOU
- SAT
- ANTENNA
- VIDEO
- AUDIO
- PHONE & COMPUTER
- TV MOUNTING



APP Download im



HASET3

HOME4YOU® Starterset "Sicherheit" | HOME4YOU® Starter Set "Security"

zur Absicherung von Innenräumen | for protection of interiors

- SET bestehend aus:
 - » 1x Gateway
 - » 1x Bewegungsmelder
 - » 2x Tür- und Fenstersensor
 - Steuerzentrale für eine intelligente Vernetzung im Haus
 - Sensor zur Erkennung von Bewegung
 - Sensor zur Erkennung von offenen bzw. geschlossenen Fenstern und Türen
 - Automatischer Austausch von Statusmeldungen bei regelmäßiger Funkverbindung zum Gateway
 - Szenenerstellung zur Verknüpfung von mehreren Sensoren
 - Bedienung mit der SCHWAIGER App über Smartphone oder Tablet
 - Cloud-Service
 - Lieferumfang: Gateway, Netzwerkkabel (2 m), Bewegungsmelder mit Klebepad, Batterie (CR 123A), 2x Tür- und Fenstersensor mit Klebepads, 4x Batterie 1,5 V LR03 (AAA), Bedienungsanleitungen
- SET consists of:
 - » 1x Gateway
 - » 1x Motion Detector
 - » 2x Door and Window Sensor
 - control center for intelligent interconnection in the house
 - sensor for motion detection
 - sensor for detection of open or closed windows and doors
 - automatic exchange of status messages at regular radio connection with the Gateway
 - scene creation for linking multiple sensors
 - operation with the SCHWAIGER app via smart phone or tablet
 - cloud service
 - content: Gateway, network cable (2 m), Motion Sensor with screw, wall plug and adhesive pad, battery (CR 123A), 2x Door and Window Sensor, with adhesive pad, 4x 1.5 V LR03 (AAA), user manuals

Technische Daten | Technical data

Einsatzort <i>Point of use</i>	Innenbereich <i>indoor use</i>	Integrated protocols	Z-Wave Plus, Zigbee
Integrierte Protokolle		Z-Wave Plus, Zigbee	

Art. Nr. Art. No.	SET Inhalt SET content	EAN EAN	Verpackungsart Packaging
HASET3	1x Gateway Gateway 1x Bewegungsmelder Motion Detector 2x Tür- und Fenstersensor Door and Window Sensor	4004005021448	Karton carton



SET bestehend aus: | SET consists of:

1x



Gateway | Gateway

- Steuerzentrale für eine intelligente Vernetzung im Haus
 - Kommunikation des Gateways mit Z-Wave Plus und ZigBee Komponenten
 - Bedienung mit der SCHWAIGER App über Smartphone oder Tablet
 - Sprachsteuerung mit Amazon Alexa & Google Assistant (Geräte separat erhältlich). Mit Amazon Alexa & Google Assistant können ganz einfach per Sprachsteuerung die HOME4YOU Komponenten gesteuert und Szenen ausgeführt werden.
 - Szenenerstellung zur Verknüpfung von mehreren Sensoren
 - Cloud-Service
 - Kompakte Bauform
 - Lieferumfang: Gateway, Netzwerkkabel (2 m), Bedienungsanleitung
- control center for intelligent interconnection in the house
 - communication between Gateway and Z-Wave Plus and ZigBee components
 - operation with the SCHWAIGER app via smart phone or tablet
 - Voice control with Amazon Alexa & Google Assistant (devices sold separately). With Amazon Alexa & Google Assistant you can easily control the HOME4YOU components and execute scenes via voice control.
 - scene creation for linking multiple sensors
 - cloud service
 - compact design
 - content: Gateway, network cable (2 m), user manual

Technische Daten | Technical data

Anschlüsse	1x Eurostecker (Typ C) 1x RJ45 Buchse 1x USB 2.0 A Buchse	Power supply	100 - 240 V AC , 50/60 Hz
Connections	1x Euro plug (type C) 1x RJ45 jack 1x USB 2.0 A jack	WLAN Standard	IEEE 802.11 b/g/n IEEE 802.11 b/g/n
Integrierte Protokolle	Z-Wave Plus, Zigbee	Taster	Einbuchung, Reset
Integrated protocols	Z-Wave Plus, Zigbee	Button	Integration, Reset
Datenschutz	Verschlüsselung für WLAN (WEP,WPA/WPA2) und LAN (AES)	Statusanzeige	über LEDs
Data protection	encryption for WLAN (WEP, WPA/WPA2) and LAN (AES)	Status display	via LEDs
Übertragungstechnik	WLAN, LAN	Farbe	Weiß
Transmission technology	WLAN, LAN	Colour	white
Anzeige	Leuchtdioden (LED)	Abmessungen (Breite)	79 mm
Display	light-emitting diodes (LED)	Dimensions (width)	79 mm
Spannungsversorgung	100 - 240 V AC , 50/60 Hz	Abmessungen (Höhe)	162 mm
		Dimensions (height)	162 mm
		Abmessungen (Tiefe)	79 mm
		Dimensions (depth)	79 mm
		Verpackungsart	Karton
		Packaging	carton

1x



Bewegungsmelder | Motion Detector

- Sensor zur Erkennung von Bewegung
 - Große Reichweite und Abstrahlwinkel
 - Befestigung mit Schrauben oder beidseitigem Klebeband
 - Batteriebetrieben
 - Lieferumfang: Bewegungsmelder, Montageplatte, Batterie (CR 123A), Bedienungsanleitung
- sensor for motion detection
 - large range and beam angle
 - mounting with screws or double-sided adhesive tape
 - battery-operated
 - content: motion detector, mounting plate, battery (CR 123A), user manual

Technische Daten | Technical data

Integrierte Protokolle	ZigBee	Temperature range	-10 °C - +50 °C
Integrated protocols	ZigBee	Frequenzbereich	2,40 GHz
Montageart	Wandmontage	Frequency range	2,40 GHz
Mounting type	wall mounting	Spannungsversorgung	über Batterie: 3 V (1 Stück)
Einsatzort	Innenbereich	Power supply	via battery: 3 V (1 piece)
Point of use	indoor use	Farbe	Weiß
Erfassungswinkel (PIR)	90 °	Colour	white
Coverage angle (PIR)	90 °	Abmessungen (Breite)	65 mm
Erfassungsbereich	8 - 10 m	Dimensions (width)	65 mm
Coverage area	8 - 10 m	Abmessungen (Höhe)	65 mm
Anzeige	Leuchtdioden (LED)	Dimensions (height)	65 mm
Display	light-emitting diodes (LED)	Abmessungen (Tiefe)	28,5 mm
Batterietyp	CR 123A	Dimensions (depth)	28,5 mm
Battery type	CR123A	Verpackungsart	Karton
Temperaturbereich	-10 °C - +50 °C	Packaging	carton

2x



Tür- und Fenstersensor | Door and Window Sensor

- Sensor zur Erkennung von offenen bzw. geschlossenen Fenstern und Türen
 - Hauptgerät (Sensor) zur Montage am festen Teil von Fenster oder Tür
 - Magnet zur Montage am beweglichen Teil von Fenster oder Tür
 - Manipulationssicherung gegen unbefugte Entfernung des Sensors
 - Automatischer Austausch von Statusmeldungen bei regelmäßiger Funkverbindung zum Gateway
- sensor for detection of open or closed windows and doors
 - main unit (sensor) for installation on the immovable part of a window or door
 - magnet for installation on the movable part of a window or a door
 - manipulation protection against unauthorised removal of the sensor
 - automatic exchange of status messages at regular radio connection with the Gateway
 - easy installation due to adhesive pad

- RECEIVER
- AINSTEIN
- HOME4YOU**
- SECURE4YOU
- POWER4YOU
- SOUND4YOU
- LIGHT4YOU
- SAT
- ANTENNA
- VIDEO
- AUDIO
- PHONE & COMPUTER
- TV MOUNTING

- Einfache Montage durch Klebepad
- Batteriebetrieben
- Lieferumfang: Sensor, Magnet, Klebeband, 2x Batterie (LR03/AAA), Bedienungsanleitung
- battery-operated
- content: sensor, magnet, adhesive pad, 2x battery (LR03/AAA), user manual

Technische Daten | Technical data

Integrierte Protokolle <i>Integrated protocols</i>	ZigBee ZigBee	Spannungsversorgung <i>Power supply</i>	über Batterie: 1,5 V (2 Stück) via battery: 1,5 V (2 pieces)
Einsatzort <i>Point of use</i>	Innenbereich indoor use	Abmessungen (Breite) <i>Dimensions (width)</i>	50,5 mm
Anzeige <i>Display</i>	Leuchtdioden (LED) light-emitting diodes (LED)	Abmessungen (Höhe) <i>Dimensions (height)</i>	76 mm
Batterietyp <i>Battery type</i>	LR03 (AAA) LR03 (AAA)	Abmessungen (Tiefe) <i>Dimensions (depth)</i>	16,5 mm
Temperaturbereich <i>Temperature range</i>	-10 °C - +50 °C -10 °C - +50 °C	Verpackungsart <i>Packaging</i>	Karton carton
Frequenzbereich <i>Frequency range</i>	2,40 GHz 2,40 GHz		



APP Download im



HASET4

HOME4YOU® Starterset "Temperatur" | HOME4YOU® Starter Set "Temperature"

für einen effizienten Energiehaushalt | for an efficient energy balance

- SET bestehend aus:
 - » 1x Gateway
 - » 2x Heizkörperthermostat
 - » 1x Tür- und Fenstersensor
 - Steuerzentrale für eine intelligente Vernetzung im Haus
 - Modul zur Temperatursteuerung von Heizkörpern
 - Sensor zur Erkennung von offenen bzw. geschlossenen Fenstern und Türen
 - Automatischer Austausch von Statusmeldungen bei regelmäßiger Funkverbindung zum Gateway
 - Szenenerstellung zur Verknüpfung von mehreren Sensoren
 - Bedienung mit der SCHWAIGER App über Smartphone oder Tablet
 - Cloud-Service
 - Lieferumfang: Gateway, Netzwerkkabel (2 m), 2x Heizkörperthermostat jeweils mit Adapterring für RA Anschlüsse, Adapterring für M30 Anschlüsse, 2x Batterie (AA Mignon) und Inbusschlüssel, 1x Tür- und Fenstersensor mit Klebepads, 2x Batterie 1,5 V LR03 (AAA), Bedienungsanleitungen
- SET consists of:
 - » 1x Gateway
 - » 2x Radiator Thermostat
 - » 1x Door and Window Sensor
 - control center for intelligent interconnection in the house
 - module for controlling the temperature of radiators
 - sensor for detection of open or closed windows and doors
 - automatic exchange of status messages at regular radio connection with the Gateway
 - scene creation for linking multiple sensors
 - operation with the SCHWAIGER app via smart phone or tablet
 - cloud service
 - content: Gateway, network cable (2 m), 2x radiator thermostat each with adapter ring for RA connections, adapter ring for M30 connections, 2x battery (AA mignon) and Allen key, 1x door and window sensor with adhesive pads, 2x battery 1.5 V LR03 (AAA), user manuals

Technische Daten | Technical data

Einsatzort Point of use	Innenbereich indoor use	Integrated protocols	Z-Wave Plus, Zigbee
Integrierte Protokolle	Z-Wave Plus, Zigbee		

Art. Nr. Art. No.	SET Inhalt SET content	EAN EAN	Verpackungsart Packaging
HASET4	1x Gateway Gateway 2x Heizkörperthermostat Radiator Thermostat 1x Tür- und Fenstersensor Door and Window Sensor	4004005023756	Karton carton



RECEIVER

AINSTEIN

HOME4YOU

SECURE4YOU

POWER4YOU

SOUND4YOU

LIGHT4YOU

SAT

ANTENNA

VIDEO

AUDIO

PHONE & COMPUTER

TV MOUNTING

- RECEIVER
- AINSTEIN
- HOME4YOU**
- SECURE4YOU
- POWER4YOU
- SOUND4YOU
- SOUND4YOU
- LIGHT4YOU
- SAT
- ANTENNA
- VIDEO
- AUDIO
- PHONE & COMPUTER
- TV MOUNTING

SET bestehend aus: | SET consists of:



1x Gateway | Gateway

- Steuerzentrale für eine intelligente Vernetzung im Haus
- Kommunikation des Gateways mit Z-Wave Plus und ZigBee Komponenten
- Bedienung mit der SCHWAIGER App über Smartphone oder Tablet
- Sprachsteuerung mit Amazon Alexa & Google Assistant (Geräte separat erhältlich). Mit Amazon Alexa & Google Assistant können ganz einfach per Sprachsteuerung die HOME4YOU Komponenten gesteuert und Szenen ausgeführt werden.
- Szenenerstellung zur Verknüpfung von mehreren Sensoren
- Cloud-Service
- Kompakte Bauform
- Lieferumfang: Gateway, Netzkabel (2 m), Bedienungsanleitung

- control center for intelligent interconnection in the house
- communication between Gateway and Z-Wave Plus and ZigBee components
- operation with the SCHWAIGER app via smart phone or tablet
- Voice control with Amazon Alexa & Google Assistant (devices sold separately). With Amazon Alexa & Google Assistant you can easily control the HOME4YOU components and execute scenes via voice control.
- scene creation for linking multiple sensors
- cloud service
- compact design
- content: Gateway, network cable (2 m), user manual

Technische Daten | Technical data

Anschlüsse	1x Eurostecker (Typ C) 1x RJ45 Buchse 1x USB 2.0 A Buchse	Power supply	100 - 240 V AC , 50/60 Hz
Connections	1x Euro plug (type C) 1x RJ45 jack 1x USB 2.0 A jack	WLAN Standard	IEEE 802.11 b/g/n
Integrierte Protokolle	Z-Wave Plus, Zigbee Z-Wave Plus, Zigbee	WLAN standard	IEEE 802.11 b/g/n
Datenschutz	Verschlüsselung für WLAN (WEP/WPA/WPA2) und LAN (AES)	Taster Button	Einbuchung, Reset Integration, Reset
Data protection	encryption for WLAN (WEP, WPA/WPA2) and LAN (AES)	Statusanzeige	über LEDs Status display via LEDs
Übertragungstechnik	WLAN, LAN WLAN, LAN	Farbe	Weiß white
Anzeige	Leuchtdioden (LED) light-emitting diodes (LED)	Abmessungen (Breite)	79 mm
Spannungsversorgung	100 - 240 V AC , 50/60 Hz	Dimensions (width)	79 mm
		Abmessungen (Höhe)	162 mm
		Dimensions (height)	162 mm
		Abmessungen (Tiefe)	79 mm
		Dimensions (depth)	79 mm
		Verpackungsart	Karton
		Packaging	carton



2x Heizkörperthermostat | Radiator Thermostat

- Modul zur Temperatursteuerung von Heizkörpern
- Bedienung über Taste oder mit der Schwaiger App über das Gateway möglich
- Automatische Regelung von voreingestellten Temperaturen
- Erkennung offener Fenster mit Umschaltung in Energiesparmodus
- Frostschutz oder Energiesparmodus einstellbar
- Eingebaute Ventiltrainingsfunktion für Steuerbarkeit nach längerer Nichtnutzung
- Automatischer Austausch von Statusmeldungen bei regelmäßiger Funkverbindung zum Gateway
- Für Ventile mit Anschlüssen RA (30 x 1.5) oder RAK (Danfoss Schnappverschluss)
- Lieferumfang: Heizkörperventilaufsatz, Adapterring für RA Anschlüsse, Adapterring für M30 Anschlüsse, 2x Batterie (AA Mignon), Inbusschlüssel, Bedienungsanleitung

- module for controlling the temperature of radiators
- controlling possible via button or with the Schwaiger app via the Gateway
- automatic regulation of preset temperatures
- detects open windows and switches to energy-saving mode
- adjustable frost protection or energy-saving mode
- built-in valve training function to guarantee functionality after a longer period of non-use
- automatic exchange of status messages at regular radio connection with the Gateway
- for valves with the following connections: RA (30 1.5) or RAK (Danfoss spring lock)
- content: radiator valve, adapter ring for RA connections, adapter ring for M30 connections, 2x battery (AA Mignon), hex key, user manual

Technische Daten | Technical data

Integrierte Protokolle	Z-Wave	Colour	white
Integrated protocols	Z-Wave	Gewicht	0,20 kg
Einsatzort	Innenbereich	Weight (set)	0,20 kg
Point of use	indoor use	Abmessungen (Breite)	51 mm
Anzeige	LCD Display	Dimensions (width)	51 mm
Display	LCD display	Abmessungen (Höhe)	72 mm
Batterietyp	AA (Mignon)	Dimensions (height)	72 mm
Battery type	AA (Mignon)	Abmessungen (Tiefe)	51 mm
Spannungsversorgung	über Batterie: 1,5 V (2 Stück)	Dimensions (depth)	51 mm
Power supply	via battery: 1,5 V (2 pieces)	Verpackungsart	Karton
Farbe	Weiß	Packaging	carton

1x

Tür- und Fenstersensor | Door and Window Sensor



- Sensor zur Erkennung von offenen bzw. geschlossenen Fenstern und Türen
 - Hauptgerät (Sensor) zur Montage am festen Teil von Fenster oder Tür
 - Magnet zur Montage am beweglichen Teil von Fenster oder Tür
 - Manipulationssicherung gegen unbefugte Entfernung des Sensors
 - Automatischer Austausch von Statusmeldungen bei regelmäßiger Funkverbindung zum Gateway
 - Einfache Montage durch Klebepad
 - Batteriebetrieben
 - Lieferumfang: Sensor, Magnet, Klebeband, 2x Batterie (LR03/AAA), Bedienungsanleitung
- sensor for detection of open or closed windows and doors
 - main unit (sensor) for installation on the immovable part of a window or door
 - magnet for installation on the movable part of a window or a door
 - manipulation protection against unauthorised removal of the sensor
 - automatic exchange of status messages at regular radio connection with the Gateway
 - easy installation due to adhesive pad
 - battery-operated
 - content: sensor, magnet, adhesive pad, 2x battery (LR03/AAA), user manual

Technische Daten | Technical data

Integrierte Protokolle Integrated protocols	ZigBee ZigBee	Spannungsversorgung Power supply	über Batterie: 1,5 V (2 Stück) via battery: 1,5 V (2 pieces)
Einsatzort Point of use	Innenbereich indoor use	Abmessungen (Breite) Dimensions (width)	50,5 mm 50,5 mm
Anzeige Display	Leuchtdioden (LED) light-emitting diodes (LED)	Abmessungen (Höhe) Dimensions (height)	76 mm 76 mm
Batterietyp Battery type	LR03 (AAA) LR03 (AAA)	Abmessungen (Tiefe) Dimensions (depth)	16,5 mm 16,5 mm
Temperaturbereich Temperature range	-10 °C - +50 °C -10 °C - +50 °C	Verpackungsart Packaging	Karton carton
Frequenzbereich Frequency range	2,40 GHz 2,40 GHz		

RECEIVER

AINSTEIN

HOME4YOU

SECURE4YOU

POWER4YOU

SOUND4YOU

LIGHT4YOU

SAT

ANTENNA

VIDEO

AUDIO

PHONE & COMPUTER

TV MOUNTING

- RECEIVER
- AINSTEIN
- HOME4YOU**
- SECURE4YOU
- POWER4YOU
- SOUND4YOU
- LIGHT4YOU
- SAT
- ANTENNA
- VIDEO
- AUDIO
- PHONE & COMPUTER
- TV MOUNTING



APP Download im



HASET144

HOME4YOU® Starterset "Strom" | HOME4YOU® Starter Set "Electricity"

zur Steuerung des Stromverbrauchs | for controlling power consumption

- SET bestehend aus:
 - » 1x Gateway
 - » 2x Zwischenstecker als Schalter
- Steuerzentrale für eine intelligente Vernetzung im Haus
- Modul zum Zu- und Abschalten von Verbrauchsgeräten
- Automatischer Austausch von Statusmeldungen bei regelmäßiger Funkverbindung zum Gateway
- Eingebaute Repeater-Funktion für größere Funkreichweite
- Bedienung mit der SCHWAIGER App über Smartphone oder Tablet
- Cloud-Service
- SET consists of:
 - » 1x Gateway
 - » 2x Plug-In Switch
- control center for intelligent interconnection in the house
- module for activating or deactivating appliances
- automatic exchange of status messages at regular radio connection with the Gateway
- built-in repeater for larger range
- operation with the SCHWAIGER app via smart phone or tablet
- cloud service

Technische Daten | Technical data

Einsatzort Point of use	Innenbereich indoor use	Integrated protocols	Z-Wave Plus, Zigbee
Integrierte Protokolle	Z-Wave Plus, Zigbee	Produktmaterial Material of product	Kunststoff plastic
Art. Nr. Art. No.	SET Inhalt SET content	EAN EAN	Verpackungsart Packaging
HASET144	1x Gateway Gateway 2x Zwischenstecker als Schalter Plug-In Switch	4004005234411	Karton carton



SET bestehend aus: | SET consists of:

1x



Gateway | Gateway

- Steuerzentrale für eine intelligente Vernetzung im Haus
 - Kommunikation des Gateways mit Z-Wave Plus und ZigBee Komponenten
 - Bedienung mit der SCHWAIGER App über Smartphone oder Tablet
 - Sprachsteuerung mit Amazon Alexa & Google Assistant (Geräte separat erhältlich). Mit Amazon Alexa & Google Assistant können ganz einfach per Sprachsteuerung die HOME4YOU Komponenten gesteuert und Szenen ausgeführt werden.
 - Szenenerstellung zur Verknüpfung von mehreren Sensoren
 - Cloud-Service
 - Kompakte Bauform
 - Lieferumfang: Gateway, Netzwerkkabel (2 m), Bedienungsanleitung
- control center for intelligent interconnection in the house
 - communication between Gateway and Z-Wave Plus and ZigBee components
 - operation with the SCHWAIGER app via smart phone or tablet
 - Voice control with Amazon Alexa & Google Assistant (devices sold separately). With Amazon Alexa & Google Assistant you can easily control the HOME4YOU components and execute scenes via voice control.
 - scene creation for linking multiple sensors
 - cloud service
 - compact design
 - content: Gateway, network cable (2 m), user manual

Technische Daten | Technical data

Anschlüsse	1x Eurostecker (Typ C) 1x RJ45 Buchse 1x USB 2.0 A Buchse	Power supply	100 - 240 V AC , 50/60 Hz
Connections	1x Euro plug (type C) 1x RJ45 jack 1x USB 2.0 A jack	WLAN Standard WLAN standard	IEEE 802.11 b/g/n IEEE 802.11 b/g/n
Integrierte Protokolle Integrated protocols	Z-Wave Plus, Zigbee Z-Wave Plus, Zigbee	Taster Button	Einbuchung, Reset Integration, Reset
Datenschutz Data protection	Verschlüsselung für WLAN (WEP,WPA/WPA2) und LAN (AES) encryption for WLAN (WEP, WPA/WPA2) and LAN (AES)	Statusanzeige Status display	über LEDs via LEDs
Übertragungstechnik Transmission technology	WLAN, LAN WLAN, LAN	Farbe Colour	Weiß white
Anzeige Display	Leuchtdioden (LED) light-emitting diodes (LED)	Abmessungen (Breite) Dimensions (width)	79 mm 79 mm
Spannungsversorgung	100 - 240 V AC , 50/60 Hz	Abmessungen (Höhe) Dimensions (height)	162 mm 162 mm
		Abmessungen (Tiefe) Dimensions (depth)	79 mm 79 mm
		Verpackungsart Packaging	Karton carton

2x



Zwischenstecker als Schalter | Plug-In Switch

- Modul zum Zu- und Abschalten von Verbrauchsgütern
 - Bedienung über Taste oder mit der Schwaiger App über das Gateway möglich
 - Automatischer Austausch von Statusmeldungen bei regelmäßiger Funkverbindung zum Gateway
 - Eingebaute Repeater-Funktion für größere Funkreichweite
 - Lieferumfang: Zwischenstecker, Bedienungsanleitung
- module for activating or deactivating appliances
 - controlling possible via button or with the Schwaiger app via the Gateway
 - automatic exchange of status messages at regular radio connection with the Gateway
 - built-in repeater for larger range
 - content: adapter plug, user manual

Technische Daten | Technical data

Integrierte Protokolle Integrated protocols	Z-Wave Plus Z-Wave Plus	Produktmaterial Material of product	Kunststoff plastic
Schutzklasse Protection class	IP20 IP20	Farbe Colour	Weiß white
Einsatzort Point of use	Innenbereich indoor use	Abmessungen (Breite) Dimensions (width)	57 mm 57 mm
Anzeige Display	Leuchtdioden (LED) light-emitting diodes (LED)	Abmessungen (Höhe) Dimensions (height)	100 mm 100 mm
Taster Button	Ein, Aus ON, OFF	Abmessungen (Tiefe) Dimensions (depth)	73 mm 73 mm
Spannungsversorgung Power supply	230 V AC , 50 Hz (max. 3500 W) 230 V AC , 50 Hz (max. 3500 W)	Verpackungsart Packaging	Karton carton

- RECEIVER
- AINSTEIN
- HOME4YOU**
- SECURE4YOU
- POWER4YOU
- SOUND4YOU
- LIGHT4YOU
- SAT
- ANTENNA
- VIDEO
- AUDIO
- PHONE & COMPUTER
- TV MOUNTING



APP Download im



HASET111

HOME4YOU® Starterset "Heizen" | HOME4YOU® Starter Set "Thermostats"

zur Regulierung der Wohlfühltemperatur | for regulating individual "feel-good" temperatures

- SET bestehend aus:
 - » 1x Gateway
 - » 2x Heizkörperthermostat
- Steuerzentrale für eine intelligente Vernetzung im Haus
- Modul zur Temperatursteuerung von Heizkörpern
- Automatischer Austausch von Statusmeldungen bei regelmäßiger Funkverbindung zum Gateway
- Bedienung mit der SCHWAIGER App über das Gateway
- Cloud-Service
- SET consists of:
 - » 1x Gateway
 - » 2x Radiator Thermostat
- control center for intelligent interconnection in the house
- module for controlling the temperature of radiators
- automatic exchange of status messages at regular radio connection with the Gateway
- operated via the Schwaiger app and the Gateway (ZigBee)
- cloud service

Technische Daten | Technical data

Einsatzort | Indoorbereich | Integrated protocols | Z-Wave Plus, Zigbee
 Point of use | indoor use

Integrierte Protokolle | Z-Wave Plus, Zigbee

Art. Nr. Art. No.	SET Inhalt SET content	EAN EAN	Verpackungsart Packaging
HASET111	1x Gateway Gateway 2x Heizkörperthermostat Radiator Thermostat	4004005234435	Karton carton



SET bestehend aus: | SET consists of:

1x



Gateway | Gateway

- Steuerzentrale für eine intelligente Vernetzung im Haus
 - Kommunikation des Gateways mit Z-Wave Plus und ZigBee Komponenten
 - Bedienung mit der SCHWAIGER App über Smartphone oder Tablet
 - Sprachsteuerung mit Amazon Alexa & Google Assistant (Geräte separat erhältlich). Mit Amazon Alexa & Google Assistant können ganz einfach per Sprachsteuerung die HOME4YOU Komponenten gesteuert und Szenen ausgeführt werden.
 - Szenenerstellung zur Verknüpfung von mehreren Sensoren
 - Cloud-Service
 - Kompakte Bauform
 - Lieferumfang: Gateway, Netzwerkkabel (2 m), Bedienungsanleitung
- control center for intelligent interconnection in the house
 - communication between Gateway and Z-Wave Plus and ZigBee components
 - operation with the SCHWAIGER app via smart phone or tablet
 - Voice control with Amazon Alexa & Google Assistant (devices sold separately). With Amazon Alexa & Google Assistant you can easily control the HOME4YOU components and execute scenes via voice control.
 - scene creation for linking multiple sensors
 - cloud service
 - compact design
 - content: Gateway, network cable (2 m), user manual

Technische Daten | Technical data

Anschlüsse	1x Eurostecker (Typ C) 1x RJ45 Buchse 1x USB 2.0 A Buchse	Power supply	100 - 240 V AC , 50/60 Hz
Connections	1x Euro plug (type C) 1x RJ45 jack 1x USB 2.0 A jack	WLAN Standard	IEEE 802.11 b/g/n
Integrierte Protokolle	Z-Wave Plus, Zigbee	WLAN standard	IEEE 802.11 b/g/n
Integrated protocols	Z-Wave Plus, Zigbee	Taster	Einbuchung, Reset
Datenschutz	Verschlüsselung für WLAN (WEP,WPA/WPA2) und LAN (AES)	Button	Integration, Reset
Data protection	encryption for WLAN (WEP, WPA/WPA2) and LAN (AES)	Statusanzeige	über LEDs
Übertragungstechnik	WLAN, LAN	Status display	via LEDs
Transmission technology	WLAN, LAN	Farbe	Weiß
Anzeige	Leuchtdioden (LED)	Colour	white
Display	light-emitting diodes (LED)	Abmessungen (Breite)	79 mm
Spannungsversorgung	100 - 240 V AC , 50/60 Hz	Dimensions (width)	79 mm
Power supply		Abmessungen (Höhe)	162 mm
		Dimensions (height)	162 mm
		Abmessungen (Tiefe)	79 mm
		Dimensions (depth)	79 mm
		Verpackungsart	Karton
		Packaging	carton

2x



Heizkörperthermostat | Radiator Thermostat

- Modul zur Temperaturregelung von Heizkörpern
 - Bedienung über Taste oder mit der Schwaiger App über das Gateway möglich
 - Automatische Regelung von voreingestellten Temperaturen
 - Erkennung offener Fenster mit Umschaltung in Energiesparmodus
 - Frostschutz oder Energiesparmodus einstellbar
 - Eingebaute Ventiltrainingsfunktion für Steuerbarkeit nach längerer Nichtnutzung
 - Automatischer Austausch von Statusmeldungen bei regelmäßiger Funkverbindung zum Gateway
 - Für Ventile mit Anschlüssen RA (30 x 1.5) oder RAK (Danfoss Schnappverschluss)
 - Lieferumfang: Heizkörperventilauflaufsatz, Adapterring für RA Anschlüsse, Adapterring für M30 Anschlüsse, 2x Batterie (AA Mignon), Inbusschlüssel, Bedienungsanleitung
- module for controlling the temperature of radiators
 - controlling possible via button or with the Schwaiger app via the Gateway
 - automatic regulation of preset temperatures
 - detects open windows and switches to energy-saving mode
 - adjustable frost protection or energy-saving mode
 - built-in valve training function to guarantee functionality after a longer period of non-use
 - automatic exchange of status messages at regular radio connection with the Gateway
 - for valves with the following connections: RA (30 1.5) or RAK (Danfoss spring lock)
 - content: radiator valve, adapter ring for RA connections, adapter ring for M30 connections, 2x battery (AA Mignon), hex key, user manual

Technische Daten | Technical data

Integrierte Protokolle	Z-Wave	Colour	white
Integrated protocols	Z-Wave	Gewicht	0,20 kg
Einsatzort	Innenbereich	Weight (set)	0,20 kg
Point of use	indoor use	Abmessungen (Breite)	51 mm
Anzeige	LCD Display	Dimensions (width)	51 mm
Display	LCD display	Abmessungen (Höhe)	72 mm
Batterietyp	AA (Mignon)	Dimensions (height)	72 mm
Battery type	AA (Mignon)	Abmessungen (Tiefe)	51 mm
Spannungsversorgung	über Batterie: 1,5 V (2 Stück)	Dimensions (depth)	51 mm
Power supply	via battery: 1,5 V (2 pieces)	Verpackungsart	Karton
Farbe	Weiß	Packaging	carton

RECEIVER

AINSTEIN

HOME4YOU

SECURE4YOU

POWER4YOU

SOUND4YOU

LIGHT4YOU

SAT

ANTENNA

VIDEO

AUDIO

PHONE & COMPUTER

TV MOUNTING

- RECEIVER
- AINSTEIN
- HOME4YOU
- SECURE4YOU
- POWER4YOU
- SOUND4YOU
- LIGHT4YOU
- SAT
- ANTENNA
- VIDEO
- AUDIO
- PHONE & COMPUTER
- TV MOUNTING



APP Download im



HASET1921

HOME4YOU® Starterset "Sicherheit" | HOME4YOU® Starter Set "Security"

zur Absicherung von Innenräumen | for protection of interiors

- SET bestehend aus:
 - » 1x Gateway
 - » 1x Tür- und Fenstersensor
 - » 1x Bewegungsmelder
 - Steuerzentrale für eine intelligente Vernetzung im Haus
 - Sensor zur Erkennung von Bewegung
 - Sensor zur Erkennung von offenen bzw. geschlossenen Fenstern und Türen
 - Automatischer Austausch von Statusmeldungen bei regelmäßiger Funkverbindung zum Gateway
 - Szenenerstellung zur Verknüpfung von mehreren Sensoren
 - Bedienung mit der SCHWAIGER App über Smartphone oder Tablet
 - Cloud-Service
- SET consists of:
 - » 1x Gateway
 - » 1x Door and Window Sensor
 - » 1x Motion Detector
 - control center for intelligent interconnection in the house
 - sensor for motion detection
 - sensor for detection of open or closed windows and doors
 - automatic exchange of status messages at regular radio connection with the Gateway
 - scene creation for linking multiple sensors
 - operation with the SCHWAIGER app via smart phone or tablet
 - cloud service

Technische Daten | Technical data

Einsatzort / Point of use: Innenbereich / indoor use
 Integrierte Protokolle: Z-Wave Plus, Zigbee

Art. Nr. / Art. No.	SET Inhalt / SET content	EAN / EAN	Verpackungsart / Packaging
HASET1921	1x Gateway Gateway 1x Tür- und Fenstersensor Door and Window Sensor 1x Bewegungsmelder Motion Detector	4004005019964	Karton carton



SET bestehend aus: | SET consists of:

1x

Gateway | Gateway



- Steuerzentrale für eine intelligente Vernetzung im Haus
 - Kommunikation des Gateways mit Z-Wave Plus und ZigBee Komponenten
 - Bedienung mit der SCHWAIGER App über Smartphone oder Tablet
 - Sprachsteuerung mit Amazon Alexa & Google Assistant (Geräte separat erhältlich). Mit Amazon Alexa & Google Assistant können ganz einfach per Sprachsteuerung die HOME4YOU Komponenten gesteuert und Szenen ausgeführt werden.
 - Szenenerstellung zur Verknüpfung von mehreren Sensoren
 - Cloud-Service
 - Kompakte Bauform
 - Lieferumfang: Gateway, Netzwerkkabel (2 m), Bedienungsanleitung
- control center for intelligent interconnection in the house
 - communication between Gateway and Z-Wave Plus and ZigBee components
 - operation with the SCHWAIGER app via smart phone or tablet
 - Voice control with Amazon Alexa & Google Assistant (devices sold separately). With Amazon Alexa & Google Assistant you can easily control the HOME4YOU components and execute scenes via voice control.
 - scene creation for linking multiple sensors
 - cloud service
 - compact design
 - content: Gateway, network cable (2 m), user manual

Technische Daten | Technical data

Anschlüsse	1x Eurostecker (Typ C) 1x RJ45 Buchse 1x USB 2.0 A Buchse	Power supply	100 - 240 V AC , 50/60 Hz
Connections	1x Euro plug (type C) 1x RJ45 jack 1x USB 2.0 A jack	WLAN Standard WLAN standard	IEEE 802.11 b/g/n IEEE 802.11 b/g/n
Integrierte Protokolle Integrated protocols	Z-Wave Plus, Zigbee Z-Wave Plus, Zigbee	Taster Button	Einbuchung, Reset Integration, Reset
Datenschutz Data protection	Verschlüsselung für WLAN (WEP,WPA/WPA2) und LAN (AES) encryption for WLAN (WEP, WPA/WPA2) and LAN (AES)	Statusanzeige Status display	über LEDs via LEDs
Übertragungstechnik Transmission technology	WLAN, LAN WLAN, LAN	Farbe Colour	Weiß white
Anzeige Display	Leuchtdioden (LED) light-emitting diodes (LED)	Abmessungen (Breite) Dimensions (width)	79 mm 79 mm
Spannungsversorgung	100 - 240 V AC , 50/60 Hz	Abmessungen (Höhe) Dimensions (height)	162 mm 162 mm
		Abmessungen (Tiefe) Dimensions (depth)	79 mm 79 mm
		Verpackungsart Packaging	Karton carton

1x

Tür- und Fenstersensor | Door and Window Sensor



- Sensor zur Erkennung von offenen bzw. geschlossenen Fenstern und Türen
 - Hauptgerät (Sensor) zur Montage am festen Teil von Fenster oder Tür
 - Magnet zur Montage am beweglichen Teil von Fenster oder Tür
 - Manipulationssicherung gegen unbefugte Entfernung des Sensors
 - Automatischer Austausch von Statusmeldungen bei regelmäßiger Funkverbindung zum Gateway
 - Einfache Montage durch Klebepad
 - Batteriebetrieben
 - Lieferumfang: Sensor, Magnet, Klebepad, 2x Batterie (LR03/AAA), Bedienungsanleitung
- sensor for detection of open or closed windows and doors
 - main unit (sensor) for installation on the immovable part of a window or door
 - magnet for installation on the movable part of a window or door
 - manipulation protection against unauthorised removal of the sensor
 - automatic exchange of status messages at regular radio connection with the Gateway
 - easy installation due to adhesive pad
 - battery-operated
 - content: sensor, magnet, adhesive pad, 2x battery (LR03/AAA), user manual

Technische Daten | Technical data

Integrierte Protokolle Integrated protocols	ZigBee ZigBee	Spannungsversorgung Power supply	über Batterie: 1,5 V (2 Stück) via battery: 1,5 V (2 pieces)
Einsatzort Point of use	Innenbereich indoor use	Abmessungen (Breite) Dimensions (width)	50,5 mm 50,5 mm
Anzeige Display	Leuchtdioden (LED) light-emitting diodes (LED)	Abmessungen (Höhe) Dimensions (height)	76 mm 76 mm
Batterietyp Battery type	LR03 (AAA) LR03 (AAA)	Abmessungen (Tiefe) Dimensions (depth)	16,5 mm 16,5 mm
Temperaturbereich Temperature range	-10 °C - +50 °C -10 °C - +50 °C	Verpackungsart Packaging	Karton carton
Frequenzbereich Frequency range	2,40 GHz 2,40 GHz		

1x

Bewegungsmelder | Motion Detector



- Sensor zur Erkennung von Bewegung
 - Große Reichweite und Abstrahlwinkel
 - Befestigung mit Schrauben oder beidseitigem Klebband
 - Batteriebetrieben
 - Lieferumfang: Bewegungsmelder, Montageplatte, Batterie (CR 123A), Bedienungsanleitung
- sensor for motion detection
 - large range and beam angle
 - mounting with screws or double-sided adhesive tape
 - battery-operated
 - content: motion detector, mounting plate, battery (CR 123A), user manual

RECEIVER

AINSTEIN

HOME4YOU

SECURE4YOU

POWER4YOU

SOUND4YOU

LIGHT4YOU

SAT

ANTENNA

VIDEO

AUDIO

PHONE &
COMPUTER

TV MOUNTING

Technische Daten | Technical data

Integrierte Protokolle <i>Integrated protocols</i>	ZigBee ZigBee	Temperaturbereich <i>Temperature range</i>	-10 °C - +50 °C
Montageart <i>Mounting type</i>	Wandmontage wall mounting	Frequenzbereich <i>Frequency range</i>	2,40 GHz 2,40 GHz
Einsatzort <i>Point of use</i>	Innenbereich indoor use	Spannungsversorgung <i>Power supply</i>	über Batterie: 3 V (1 Stück) via battery: 3 V (1 piece)
Erfassungswinkel (PIR) <i>Coverage angle (PIR)</i>	90 ° 90 °	Farbe <i>Colour</i>	Weiß white
Erfassungsbereich <i>Coverage area</i>	8 - 10 m 8 - 10 m	Abmessungen (Breite) <i>Dimensions (width)</i>	65 mm 65 mm
Anzeige <i>Display</i>	Leuchtdioden (LED) light-emitting diodes (LED)	Abmessungen (Höhe) <i>Dimensions (height)</i>	65 mm 65 mm
Batterietyp <i>Battery type</i>	CR 123A CR123A	Abmessungen (Tiefe) <i>Dimensions (depth)</i>	28,5 mm 28,5 mm
Temperaturbereich	-10 °C - +50 °C	Verpackungsart <i>Packaging</i>	Karton carton



APP Download im



HASET2020

HOME4YOU® Starterset "Rauch" | HOME4YOU® Starter Set "Smoke"

zur Warnung bei Rauchentwicklung | notifies in case of smoke development

- SET bestehend aus:
 - » 1x Gateway
 - » 2x Rauchsensor
 - Steuerzentrale für eine intelligente Vernetzung im Haus
 - Sensor zur Rauchererkennung
 - Automatischer Austausch von Statusmeldungen bei regelmäßiger Funkverbindung zum Gateway
 - Szenenerstellung zur Verknüpfung von mehreren Sensoren
 - Bedienung mit der SCHWAIGER App über Smartphone oder Tablet
 - Cloud-Service
- SET consists of:
 - » 1x Gateway
 - » 2x Smoke Sensor
 - control center for intelligent interconnection in the house
 - sensor for smoke detection
 - automatic exchange of status messages at regular radio connection with the Gateway
 - scene creation for linking multiple sensors
 - operation with the SCHWAIGER app via smart phone or tablet
 - cloud service

Technische Daten | Technical data

Einsatzort | Point of use: Innenbereich | indoor use Integrated protocols: Z-Wave Plus, Zigbee

Integrierte Protokolle: Z-Wave Plus, Zigbee

Art. Nr. Art. No.	SET Inhalt SET content	EAN EAN	Verpackungsart Packaging
HASET2020	1x Gateway Gateway 2x Rauchsensor Smoke Sensor	4004005019971	Karton carton



RECEIVER

AINSTEIN

HOME4YOU

SECURE4YOU

POWER4YOU

SOUND4YOU

LIGHT4YOU

SAT

ANTENNA

VIDEO

AUDIO

PHONE &
COMPUTER

TV MOUNTING

SET bestehend aus: | SET consists of:

- RECEIVER
- AINSTEIN
- HOME4YOU**
- SECURE4YOU
- POWER4YOU
- SOUND4YOU
- SOUND4YOU
- LIGHT4YOU
- SAT
- ANTENNA
- VIDEO
- AUDIO
- PHONE & COMPUTER
- TV MOUNTING



1x

Gateway | Gateway

- Steuerzentrale für eine intelligente Vernetzung im Haus
 - Kommunikation des Gateways mit Z-Wave Plus und ZigBee Komponenten
 - Bedienung mit der SCHWAIGER App über Smartphone oder Tablet
 - Sprachsteuerung mit Amazon Alexa & Google Assistant (Geräte separat erhältlich). Mit Amazon Alexa & Google Assistant können ganz einfach per Sprachsteuerung die HOME4YOU Komponenten gesteuert und Szenen ausgeführt werden.
 - Szenenerstellung zur Verknüpfung von mehreren Sensoren
 - Cloud-Service
 - Kompakte Bauform
 - Lieferumfang: Gateway, Netzkabel (2 m), Bedienungsanleitung
- control center for intelligent interconnection in the house
 - communication between Gateway and Z-Wave Plus and ZigBee components
 - operation with the SCHWAIGER app via smart phone or tablet
 - Voice control with Amazon Alexa & Google Assistant (devices sold separately). With Amazon Alexa & Google Assistant you can easily control the HOME4YOU components and execute scenes via voice control.
 - scene creation for linking multiple sensors
 - cloud service
 - compact design
 - content: Gateway, network cable (2 m), user manual

Technische Daten | Technical data

Anschlüsse	1x Eurostecker (Typ C) 1x RJ45 Buchse 1x USB 2.0 A Buchse	Power supply	100 - 240 V AC , 50/60 Hz
Connections	1x Euro plug (type C) 1x RJ45 jack 1x USB 2.0 A jack	WLAN Standard	IEEE 802.11 b/g/n
Integrierte Protokolle	Z-Wave Plus, Zigbee	WLAN standard	IEEE 802.11 b/g/n
Integrared protocols	Z-Wave Plus, Zigbee	Taster Button	Einbuchung, Reset Integration, Reset
Datenschutz	Verschlüsselung für WLAN (WEP,WPA/WPA2) und LAN (AES)	Statusanzeige	über LEDs
Data protection	encryption for WLAN (WEP, WPA/WPA2) and LAN (AES)	Status display	via LEDs
Übertragungstechnik	WLAN, LAN	Farbe	Weiß
Transmission technology	WLAN, LAN	Colour	white
Anzeige	Leuchtdioden (LED)	Abmessungen (Breite)	79 mm
Display	light-emitting diodes (LED)	Dimensions (width)	79 mm
Spannungsversorgung	100 - 240 V AC , 50/60 Hz	Abmessungen (Höhe)	162 mm
		Dimensions (height)	162 mm
		Abmessungen (Tiefe)	79 mm
		Dimensions (depth)	79 mm
		Verpackungsart	Karton
		Packaging	carton



2x

Rauchsensor | Smoke Sensor

- Sensor zur Rauchererkennung
 - Akustische und optische Alarmfunktion
 - Automatischer Austausch von Statusmeldungen bei regelmäßiger Funkverbindung zum Gateway
 - Befestigung mit Schrauben oder beidseitigem Klebeband
 - Batteriebetrieben
 - Lieferumfang: Sensor, Montageplatte, Batterie (CR 123A), 2x Schraube und Dübel, Bedienungsanleitung
- sensor for smoke detection
 - acoustic and visual alarm function
 - automatic exchange of status messages at regular radio connection with the Gateway
 - mounting with screws or double-sided adhesive tape
 - battery-operated
 - content: sensor, mounting plate, battery (CR 123A), 2x screw and wall plug, user manual

Technische Daten | Technical data

Integrierte Protokolle	ZigBee	Volume	85 dB
Integrared protocols	ZigBee	Spannungsversorgung	über Batterie: 3 V (1 Stück)
Montageart	Deckenmontage	Power supply	via battery: 3 V (1 piece)
Mounting type	mounting on ceilings	Produktmaterial	Kunststoff
Einsatzort	Innenbereich	Material of product	plastic
Point of use	indoor use	Farbe	Weiß
Anzeige	Leuchtdioden (LED)	Colour	white
Display	light-emitting diodes (LED)	Abmessungen (Breite)	60 mm
Batterietyp	CR 123A	Dimensions (width)	60 mm
Battery type	CR123A	Abmessungen (Höhe)	60 mm
Taster	Einbuchung/Reset, Test	Dimensions (height)	60 mm
Button	Integration/Reset, Test	Abmessungen (Tiefe)	49,2 mm
Temperaturbereich	-10 °C - +50 °C	Dimensions (depth)	49,2 mm
Temperature range	-10 °C - +50 °C	Verpackungsart	Karton
Frequenzbereich	2,40 GHz	Packaging	carton
Frequency range	2,40 GHz		
Lautstärke	85 dB		

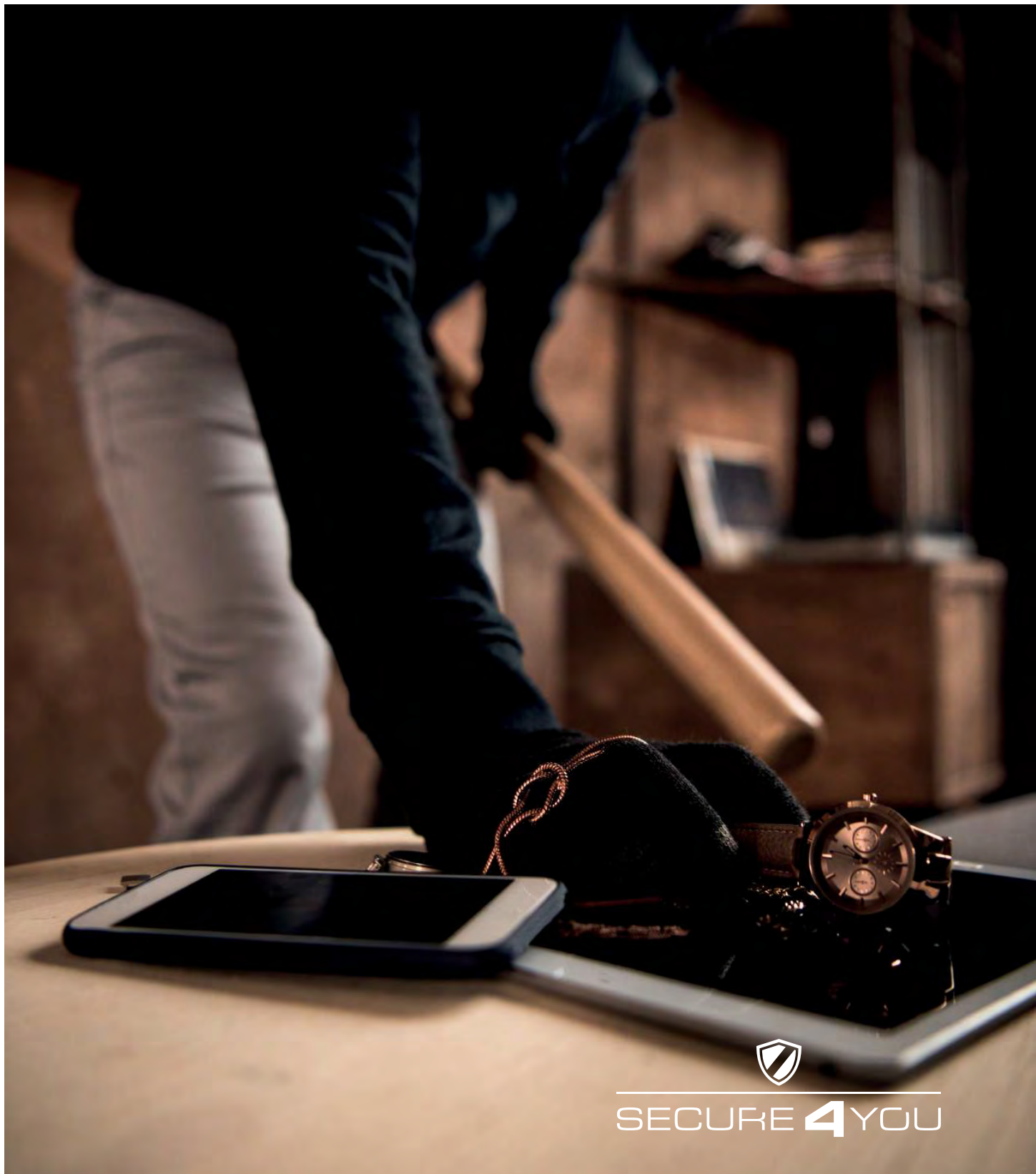

SECURE 4 YOU

WOHNEN MIT
SICHERHEIT

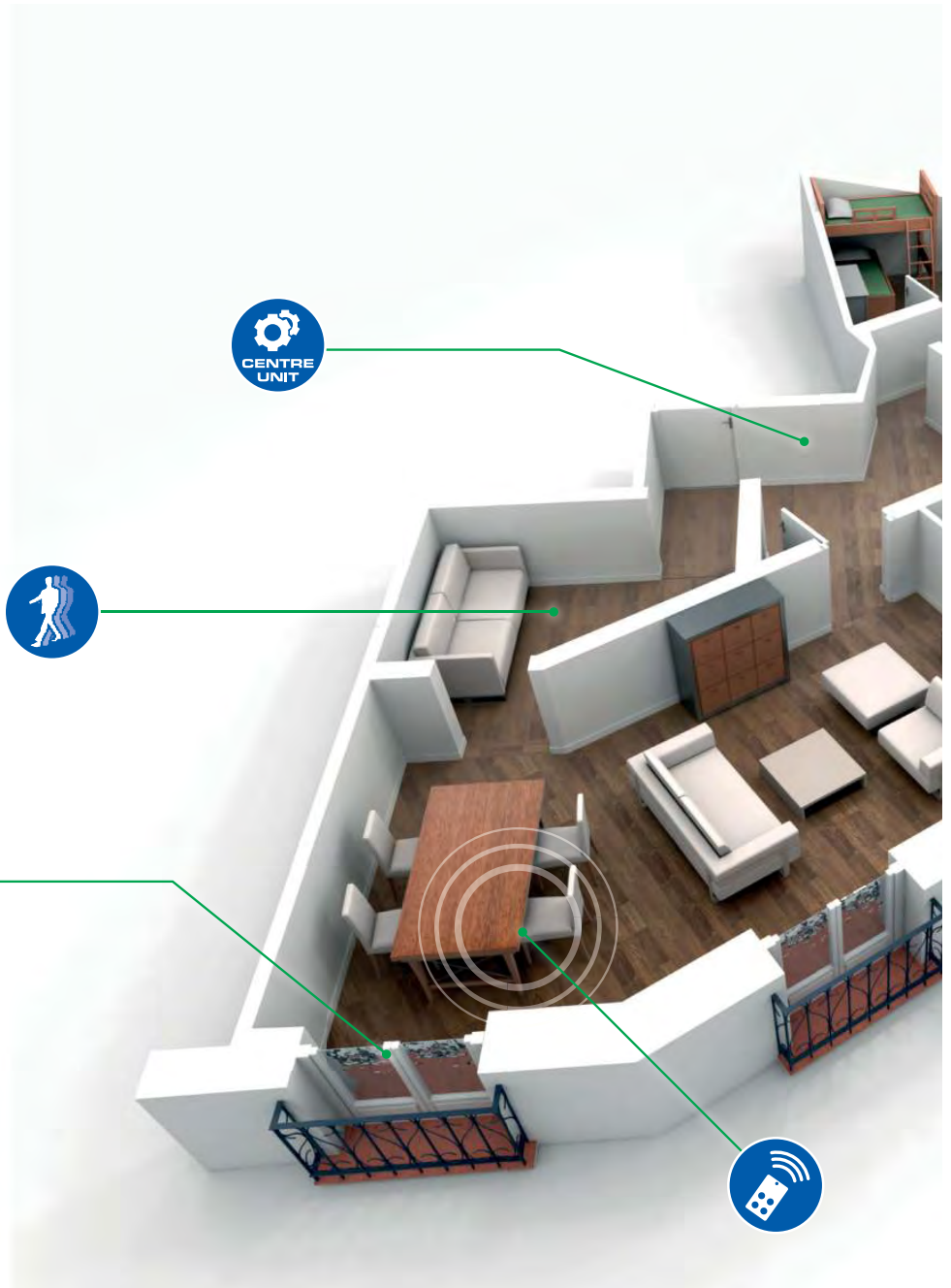

SCHWAIGER® GREEN GUARD

Mit der „GREEN GUARD“ Produktsreihe bieten wir Ihnen eine Komplettlösung für die Absicherung und Überwachung des Zuhauses. Durch verschiedene Sensoren können einzelne Bereiche eines Gebäudes, wie beispielsweise der Eingang oder die Garage abgesichert werden. Dieses System wird über eine Zentraleinheit gesteuert und kommuniziert über Funk mit den Sensoren. Registrieren die Sensoren einen Verstoß, wird ein Alarm ausgelöst.

SCHWAIGER® GREEN GUARD

With the „GREEN GUARD“ product line we offer a complete solution for home security or surveillance. Different areas of a building, such as the entrance or the garage, can be protected by means of various sensors. This system is controlled by a central processing unit and communicates by radio with the sensors. Register the sensors a violation, an alarm is triggered.



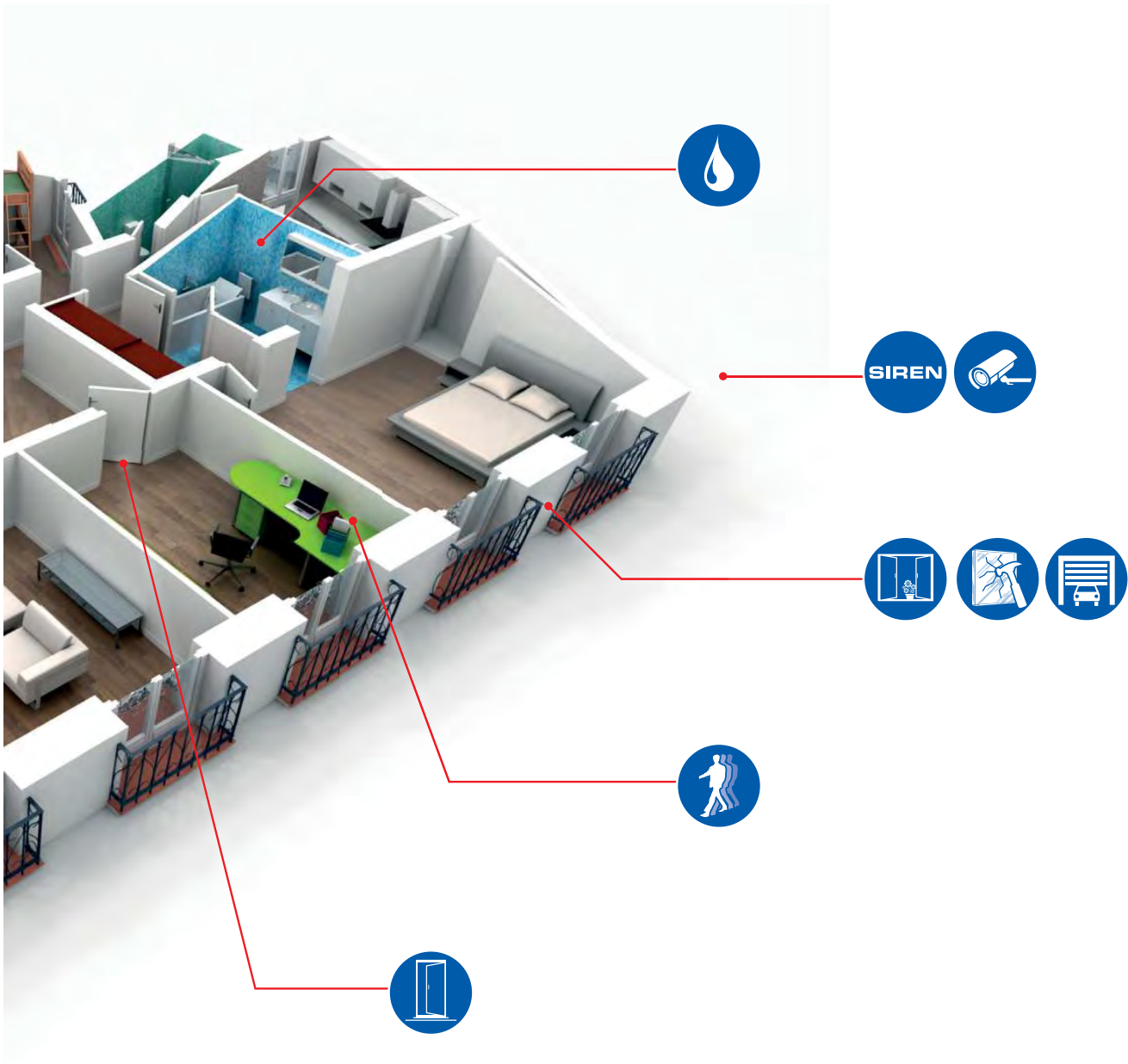

SCHWAIGER® RED SECURE

„RED SECURE“ Produkte sind die individuelle Lösung zur Absicherung oder Überwachung des Zuhauses.

Der Unterschied zu „GREEN GUARD“ besteht darin, dass alle Produkte unabhängig voneinander arbeiten. Die Steuerung erfolgt ausschließlich über das jeweilige Gerät und nicht über eine Zentraleinheit.

Einzelne Produkte sind sogenannte Atrappen, die ihre Wirkung wegen der detailgetreuen Nachbildung gegenüber dem Original mit Sicherheit nicht verfehlen.

SCHWAIGER® RED SECURE

„RED SECURE“ products are an individual solution for home security or surveillance.

The difference to „GREEN GUARD“ is that all products work independently. The control is exclusively at the respective product and is not controlled by a control center.

Individual products are so-called dummies, which certainly did not fail to impress because of the detailed replica from the original.



- RECEIVER
- AINSTEIN
- HOME4YOU
- SECURE4YOU**
- POWER4YOU
- SOUND4YOU
- LIGHT4YOU
- SAT
- ANTENNA
- VIDEO
- AUDIO
- PHONE & COMPUTER
- TV MOUNTING



SECURE4YOU



Zentraleinheit
central unit



Tür/Fenstersensor
door/window sensor



Bewegungssensor
motion sensor



Mini Fernbedienung
mini remote control

HG1000 532

Funk-Alarm-System „Green Guard“ | Wireless Alarm System "Green Guard"

Starter-Set mit Zentrale, erweiterbar | Starter kit with centre unit, expandable

- Drahtloses sowie erweiterbares Funk-Alarm-System
- Bis zu 8 definierbare Sicherheitszonen
- Steuerung der Anlage über die Zentraleinheit oder über Funkfernbedienung
- Integrierter Sabotageschalter
- Mit Hilfe der Backup Batterie gewährleistet das System auch weiterhin Schutz bei Stromausfall
- Große Reichweite des Funksignals
- Aktivierung und Deaktivierung des Alarms über einen 4-stelligen PIN-Code
- Individuelle Anpassung des PIN-Codes
- Verzögerungsfunktion
- Lauter abschreckender Alarmton
- 2 Tonarten: Türklingel oder Alarmton
- Weitere Informationen zu den Komponenten sind den entsprechenden Datenblättern der einzelnen Produkte zu entnehmen.
- Lieferumfang: Basiseinheit (Zentrale), Bewegungssensor, 2x Tür- und Fenstersensor, Montagematerial und Warnaufkleber, Funk-Fernbedienung inkl. Batterie (A27), Bedienungsanleitung
- wireless and expandable alarm system
- up to 8 safety zones can be adjusted
- system is controlled via the centre unit or via remote control
- tamper switch integrated
- backup battery guarantees functionality of the system in case of power failure
- large range of radio signal
- alarm is activated and deactivated by entering a 4-digit PIN code
- PIN code can be customised
- delay function
- loud deterrent alarm signal
- 2 types of sound: door bell or alarm tone
- Detailed information about the components can be found on the data sheet of the respective product.
- content: centre unit, motion sensor, 2x door and window sensor, mounting material and warning label, remote control incl. battery (A27), user manual



Technische Daten | Technical data

Lautstärke Volume	Alarmton 120 dB alarm signal 120 dB	Batterien Batteries	Fernbedienung: 1x A27 centre unit: 1x 6LR61 (9 V Block) motion sensor: 1x CR123A each door and window sensor: 2x LR03 (AAA) remote control: 1x A27
Funkfrequenz Radio frequency	868,35 MHz (+/- 0,5 MHz) 868.35 MHz (+/- 0.5 MHz)	Spannungsversorgung Power supply	über ext. Netzteil: 230 V AC über Backup-Batterie: (1 Stück) via ext. power supply unit: 230 V AC via backup battery: (1 piece)
Funkreichweite Radio range	(max.) 250 m (Freifläche) (max.) 250 m (open area)	Kabellänge Cable length	1,5 m 1,5 m
Anzahl Sensoren Number of sensors	250 Stück 250 Stück	Produktmaterial Material of product	Kunststoff plastic
Einstellung (Code) Settings (code)	Haus-Sicherheits-Code: via 4-poligem Jumper/Zonen-Code: via 8-poligem Jumper home security code: via 4-pin jumper/ zone code: via 8-pin jumper	Farbe Colour	Weiß white
Alarmdauer Alarm duration	1 - 6 Minuten 1 - 6 Minuten	Abmessungen (Breite) Dimensions (width)	150 mm 150 mm
Alarmverzögerung Alarm delay	10 - 60 sec (einstellbar) 10 - 60 sec (adjustable)	Abmessungen (Höhe) Dimensions (height)	30 mm 30 mm
Einschaltverzögerung Switch-on delay	10 - 60 sec (einstellbar) 10 - 60 sec (adjustable)	Abmessungen (Tiefe) Dimensions (depth)	110 mm 110 mm
Batterien	Basiseinheit: 1x 6LR61 (9 V Block) Bewegungssensor: 1x CR 123A je Tür- und Fenstersensor: 2x LR03 (AAA)		

Art. Nr. Art. No.	EAN EAN	Verpackungsart Packaging
HG1000 532	4004005019278	Schweißblister SF sealed blister SF



SECURE4YOU



Sirene und Zentraleinheit
siren and central unit



Tür/Fenstersensor
door/window sensor



Bewegungssensor
motion sensor



2x
Mini Fernbedienung
mini remote control

HG2000 532

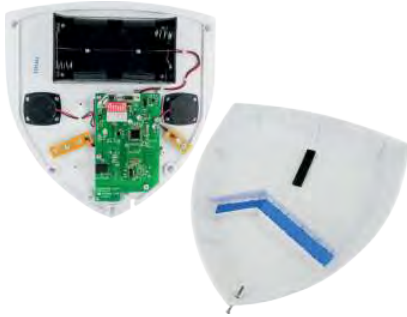

Funk-Alarm-System „Green Guard“ | Wireless Alarm System "Green Guard"

Starter-Set mit Außensirene, erweiterbar | Starter kit with outdoor siren, expandable

- Drahtloses sowie erweiterbares Funk-Alarm-System
- Steuerung der Anlage über die Zentraleinheit oder über Funkfernbedienung
- Integrierter Sabotageschalter
- Mit Hilfe der Backup Batterie gewährleistet das System auch weiterhin Schutz bei Stromausfall
- Große Reichweite des Funksignals
- Alarmdauer und Einschaltverzögerung einstellbar
- Lauter abschreckender Alarmton
- Alarmdauer: 1, 3, 5 Minuten (einstellbar)
- Weitere Informationen zu den Komponenten sind den entsprechenden Datenblättern der einzelnen Produkte zu entnehmen.
- Batteriebetrieben
- Lieferumfang: Außensirene, Bewegungsmelder, Tür- und Fenstersensor, Montagematerial, 2x Funk-Fernbedienung inkl. Batterien (je 2x A27), Bedienungsanleitung
- wireless and expandable alarm system
- system is controlled via the centre unit or via remote control
- tamper switch integrated
- backup battery guarantees functionality of the system in case of power failure
- large range of radio signal
- alarm duration and switch-on delay can be adjusted
- loud deterrent alarm signal
- alarm duration: 1, 3, 5 minutes (adjustable)
- Detailed information about the components can be found on the data sheet of the respective product.
- battery-operated
- content: outdoor siren, motion sensor, door and window sensor, mounting material, 2x remote control with batteries (2x A27 each), user manual



Technische Daten | Technical data

Lautstärke Volume	Alarmton 120 dB alarm signal 120 dB	Batteries	motion sensor: 1x 6LR61 (9 V Block) door and window sensor: 2x LR03 (AAA) remote control: 2x A27
Funkfrequenz Radio frequency	868,35 MHz (+/- 0,5 MHz) 868.35 MHz (+/- 0.5 MHz)	Spannungsversorgung Power supply	über Batterien via batteries
Funkreichweite Radio range	(max.) 250 m (Freifläche) (max.) 250 m (open area)	Produktmaterial	ABS Kunststoff witterungsbeständig ABS plastic weather-resistant
Anzahl Sensoren Number of sensors	250 Stück 250 Stück	Material of product	
Einstellung (Code) Settings (code)	Haus-Sicherheits-Code: via 4-poligem Jumper home security code: via 4-pin jumper	Farbe Colour	Weiß white
Einschaltverzögerung Switch-on delay	5 - 30 sec (einstellbar) 5 - 30 sec (adjustable)	Abmessungen (Breite) Dimensions (width)	240 mm 240 mm
Batterien	Alarmsirene: 4x LR20 (Mono) Bewegungssensor: 1x 6LR61 (9 V Block) Tür- und Fenstersensor: 2x LR03 (AAA) Fernbedienung: 2x A27 alarm siren: 4x LR20 (Mono)	Abmessungen (Höhe) Dimensions (height)	40 mm 40 mm
Batteries		Abmessungen (Tiefe) Dimensions (depth)	240 mm 240 mm



Art. Nr. Art. No.	EAN EAN	Verpackungsart Packaging
HG2000 532	4004005019957	Schweißblister SF sealed blister SF

Irrtümer, Abweichungen und Änderungen bei den technischen Angaben und Abbildungen vorbehalten. Es gelten unsere Allgemeinen Bedingungen für Lieferungen und Leistungen. Errors, variations and changes concerning technical data and illustrations are subject to change. Our General Terms and Conditions for the Supply of Goods and Services apply.

- RECEIVER
- AINSTEIN
- HOME4YOU
- SECURE4YOU
- POWER4YOU
- SOUND4YOU
- LIGHT4YOU
- SAT
- ANTENNA
- VIDEO
- AUDIO
- PHONE & COMPUTER
- TV MOUNTING

- RECEIVER
- AINSTEIN
- HOME4YOU
- SECURE4YOU
- POWER4YOU
- SOUND4YOU
- LIGHT4YOU
- SAT
- ANTENNA
- VIDEO
- AUDIO
- PHONE & COMPUTER
- TV MOUNTING

HGA500 532



Alarmsirene | Alarm Siren

für das SCHWAIGER "Green Guard" System | for the SCHWAIGER "Green Guard" system

- Optische Abschreckung von möglichen Eindringlingen
- Modernes Design
- Integrierter Sabotageschalter
- Große Reichweite des Funksignals
- Lauter abschreckender Alarmton
- Extrem lange Batterielaufzeit
- Ergänzungsprodukt für das SCHWAIGER® Funk-Alarm-System „Green Guard“
- Batteriebetrieben (Batterien nicht im Lieferumfang enthalten)
- Lieferumfang: Außensirene, Montagematerial, Bedienungsanleitung
- visual deterrent for possible intruders
- modern design
- tamper switch integrated
- large range of radio signal
- loud deterrent alarm signal
- extremely long battery life
- additional product for the SCHWAIGER® wireless alarm system "Green Guard"
- battery-operated (batteries not included)
- content: outdoor siren, mounting material, user manual

Technische Daten | Technical data

Einsatzort <i>Point of use</i>	Innen- und Außenbereich <i>indoor and outdoor use</i>	Batteries	4x LR20 (Mono)
Montageart <i>Mounting type</i>	mit Schrauben <i>with screws</i>	Spannungsversorgung <i>Power supply</i>	über Batterien <i>via batteries</i>
Funkfrequenz <i>Radio frequency</i>	868,35 MHz (+/- 0,5 MHz) 868,35 MHz (+/- 0,5 MHz)	Produktmaterial	ABS Kunststoff witterungsbeständig
Lautstärke <i>Volume</i>	Alarmton 120 dB <i>alarm signal 120 dB</i>	Material of product	ABS <i>plastic weather-resistant</i>
Funkreichweite <i>Radio range</i>	(max.) 250 m (Freifläche) <i>(max.) 250 m (open area)</i>	Abmessungen (Breite) <i>Dimensions (width)</i>	240 mm 240 mm
Einstellung (Code) <i>Settings (code)</i>	Haus-Sicherheits-Code: via 4-poligem Jumper <i>home security code: via 4-pin jumper</i>	Abmessungen (Höhe) <i>Dimensions (height)</i>	40 mm 40 mm
Batterien	4x LR20 (Mono)	Abmessungen (Tiefe) <i>Dimensions (depth)</i>	240 mm 240 mm

Art. Nr. <i>Art. No.</i>	EAN EAN	Verpackungsart <i>Packaging</i>
HGA500 532	4004005019940	Schweißblister SF sealed blister SF

HGA300 532



PIR Bewegungsmelder | PIR Motion Detector

für das SCHWAIGER "Green Guard" System | for the SCHWAIGER "Green Guard" system

- Auslösen des Alarms bei Bewegung im Erfassungsbereich
- Absicherung des Flurs oder Eingangsbereichs
- Große Reichweite des Funksignals
- Verlässliche Erkennung von Bewegung, dank verbautem PIR-Sensor
- Einfache Montage
- Ergänzungsprodukt für das SCHWAIGER® Funk-Alarm-System „Green Guard“
- Batteriebetrieben (Batterien nicht im Lieferumfang enthalten)
- Lieferumfang: Bewegungsmelder, Wandhalterung, Montage-material, Bedienungsanleitung
- alarm is triggered upon detection of motion
- for securing hallways or entrance areas
- large range of radio signal
- built-in PIR sensor makes for reliable detection of motion
- easy installation
- additional product for the SCHWAIGER® wireless alarm system "Green Guard"
- battery-operated (batteries not included)
- content: motion detector, wall mount, mounting material, user manual

Technische Daten | Technical data

Einsatzort <i>Point of use</i>	Innenbereich <i>indoor use</i>	Batteries	1x 6LR61 (9 V Block)
Montageart <i>Mounting type</i>	mit Schrauben <i>with screws</i>	Spannungsversorgung <i>Power supply</i>	über Batterien <i>via batteries</i>
Funkfrequenz <i>Radio frequency</i>	868,35 MHz (+/- 0,5 MHz) 868,35 MHz (+/- 0,5 MHz)	Produktmaterial	Kunststoff <i>plastic</i>
Erfassungswinkel (PIR) <i>Coverage angle (PIR)</i>	110 ° 110 °	Farbe <i>Colour</i>	Weiß <i>white</i>
Funkreichweite <i>Radio range</i>	max. 250 m (Freifläche) <i>max. 250 m (open area)</i>	Abmessungen (Breite) <i>Dimensions (width)</i>	65 mm 65 mm
Einstellung (Code) <i>Settings (code)</i>	Haus-Sicherheits-Code: via 4-poligem Jumper/Zonen-Code: via 8-poligem Jumper <i>home security code: via 4-pin jumper/ zone code: via 8-pin jumper</i>	Abmessungen (Höhe) <i>Dimensions (height)</i>	40 mm 40 mm
Batterien	1x 6LR61 (9 V Block)	Abmessungen (Tiefe) <i>Dimensions (depth)</i>	120 mm 120 mm

Art. Nr. <i>Art. No.</i>	EAN EAN	Verpackungsart <i>Packaging</i>
HGA300 532	4004005019926	Schweißblister SF sealed blister SF

HGA400 533



PIR Bewegungsmelder | PIR Motion Detector

für das SCHWAIGER "Green Guard" System | for the SCHWAIGER "Green Guard" system

- Auslösen des Alarms bei Bewegung im Erfassungsbereich
- Zur Sicherung des Grundstücks oder Gartens
- Große Reichweite des Funksignals
- Verlässliche Erkennung von Bewegung, dank verbautem PIR-Sensor
- Einfache Montage
- Ergänzungsprodukt für das SCHWAIGER® Funk-Alarm-System „Green Guard“
- Batteriebetrieben (Batterien nicht im Lieferumfang enthalten)
- Lieferumfang: Bewegungsmelder, Wandhalterung, Montage-material
- alarm is triggered upon detection of motion
- for securing property or gardens
- large range of radio signal
- built-in PIR sensor makes for reliable detection of motion
- easy installation
- additional product for the SCHWAIGER® wireless alarm system "Green Guard"
- battery-operated (batteries not included)
- content: motion detector, wall mount, mounting material

Technische Daten | Technical data

Einsatzort Point of use	Innen- und Außenbereich indoor and outdoor use	Batteries	1x 6LR61 (9 V Block)
Montageart Mounting type	mit Schrauben with screws	Spannungsversorgung Power supply	über Batterien via batteries
Funkfrequenz Radio frequency	868,35 MHz (+/- 0,5 MHz) 868.35 MHz (+/- 0.5 MHz)	Produktmaterial Material of product	Kunststoff plastic
Erfassungswinkel (PIR) Coverage angle (PIR)	110 °	Farbe Colour	Schwarz black
Funkreichweite Radio range	(max.) 250 m (Freifläche) (max.) 250 m (open area)	Abmessungen (Breite) Dimensions (width)	65 mm 65 mm
Einstellung (Code) Settings (code)	Haus-Sicherheits-Code: via 4-poligem Jumper/Zonen-Code: via 8-poligem Jumper home security code: via 4-pin jumper/ zone code: via 8-pin jumper	Abmessungen (Höhe) Dimensions (height)	40 mm 40 mm
Batterien	1x 6LR61 (9 V Block)	Abmessungen (Tiefe) Dimensions (depth)	120 mm 120 mm

Art. Nr. Art. No.	EAN EAN	Verpackungsart Packaging
HGA400 533	4004005019933	Schweißblister SF sealed blister SF

HGA100 532



Tür- und Fenstersensor | Door and Window Sensor

für das SCHWAIGER "Green Guard" System | for the SCHWAIGER "Green Guard" system

- Auslösen des Alarms durch Trennen der Magnetkontakte
- Zur Sicherung von Fenstern oder Glas- und Schiebetüren
- Große Reichweite des Funksignals
- Magnetkontakt kann beidseitig montiert werden
- Batteriewechsel auch ohne Entfernen des Geräts möglich
- Integrierte Status LED
- Ergänzungsprodukt für das SCHWAIGER® Funk-Alarm-System „Green Guard“
- Batteriebetrieben (Batterien nicht im Lieferumfang enthalten)
- Abmessungen Magnetkontakt (BxHxT): 15 x 15 x 55 mm
- Lieferumfang: Alarmsensor, Magnetkontakt, Montage-material, Bedienungsanleitung
- alarm is triggered by separating the magnetic contacts
- for securing windows, glass doors or sliding doors
- large range of radio signal
- magnetic contact can be installed on either side of the alarm unit
- batteries can be exchanged without having to demount the device
- integrated status LED
- additional product for the SCHWAIGER® wireless alarm system "Green Guard"
- battery-operated (batteries not included)
- size of magnetic contact (WxHxD): 15 x 15 x 55 mm
- content: alarm sensor, magnetic contact, mounting material, user manual

Technische Daten | Technical data

Einsatzort Point of use	Innenbereich indoor use	Spannungsversorgung Power supply	über Batterien via batteries
Montageart Mounting type	mit Klebepad/Schrauben with adhesive pad/screws	Produktmaterial Material of product	Kunststoff plastic
Funkfrequenz Radio frequency	868,35 MHz (+/- 0,5 MHz) 868.35 MHz (+/- 0.5 MHz)	Farbe Colour	Weiß white
Funkreichweite Radio range	(max.) 250 m (Freifläche) (max.) 250 m (open area)	Abmessungen (Breite) Dimensions (width)	40 mm 40 mm
Einstellung (Code) Settings (code)	Haus-Sicherheits-Code: via 4-poligem Jumper/Zonen-Code: via 8-poligem Jumper home security code: via 4-pin jumper/ zone code: via 8-pin jumper	Abmessungen (Höhe) Dimensions (height)	7 mm 7 mm
Batterien Batteries	2x LR03 (AAA) 2x LR03 (AAA)	Abmessungen (Tiefe) Dimensions (depth)	85 mm 85 mm

Art. Nr. Art. No.	EAN EAN	Verpackungsart Packaging
HGA100 532	4004005019292	Schweißblister SF sealed blister SF

- RECEIVER
- AINSTEIN
- HOME4YOU
- SECURE4YOU**
- POWER4YOU
- SOUND4YOU
- LIGHT4YOU
- SAT
- ANTENNA
- VIDEO
- AUDIO
- PHONE & COMPUTER
- TV MOUNTING

HGA150 532



Garagen- und Schiebetürensensoren | Garage and Sliding Door Sensor

für das SCHWAIGER "Green Guard" System | for the SCHWAIGER "Green Guard" system

- Auslösen des Alarms durch Trennen der Magnetkontakte
- Zur Sicherung von Garagentoren oder Schiebetüren
- Große Reichweite des Funksignals
- Abgesetzte Magnetkontakte (Ein Kontakt ist direkt mit dem Alarmgerät verbunden)
- Magnetkontakt kann beidseitig montiert werden
- Batteriewechsel auch ohne Entfernen des Geräts möglich
- Integrierte Status LED
- Ergänzungsprodukt für das SCHWAIGER® Funk-Alarm-System „Green Guard“
- Batteriebetrieben (Batterien nicht im Lieferumfang enthalten)
- Abmessungen Magnetkontakte (BxHxD): 15 x 15 x 55 mm
- Lieferumfang: Alarmsensor, 2x Magnetkontakte, Montage-material
- alarm is triggered by separating the magnetic contacts
- for securing garage doors or sliding doors
- large range of radio signal
- detached magnetic contacts (one contact is directly attached to the alarm unit)
- magnetic contact can be installed on either side of the alarm unit
- batteries can be exchanged without having to demount the device
- integrated status LED
- additional product for the SCHWAIGER® wireless alarm system "Green Guard"
- battery-operated (batteries not included)
- size of magnetic contact (WxHxD): 15 x 15 x 55 mm
- content: alarm sensor, 2x magnetic contacts, mounting material

Technische Daten | Technical data

Einsatzort Point of use	Innenbereich indoor use	Power supply	via batteries
Montageart Mounting type	mit Klebepad/Schrauben with adhesive pad/screws	Kabellänge Cable length	15 cm 15 cm
Funkfrequenz Radio frequency	868,35 MHz (+/- 0,5 MHz) 868.35 MHz (+/- 0.5 MHz)	Produktmaterial Material of product	Kunststoff plastic
Funkreichweite Radio range	(max.) 250 m (Freifläche) (max.) 250 m (open area)	Farbe Colour	Weiß white
Einstellung (Code) Settings (code)	Haus-Sicherheits-Code: via 4-poligem Jumper/Zonen-Code: via 8-poligem Jumper home security code: via 4-pin jumper/ zone code: via 8-pin jumper	Abmessungen (Breite) Dimensions (width)	40 mm 40 mm
Batterien Batteries	2x LRO3 (AAA) 2x LRO3 (AAA)	Abmessungen (Höhe) Dimensions (height)	7 mm 7 mm
Spannungsversorgung Power supply	über Batterien	Abmessungen (Tiefe) Dimensions (depth)	85 mm 85 mm
Art. Nr. Art. No.	EAN EAN	Verpackungsart Packaging	
HGA150 532	4004005019902	Schweißblister SF sealed blister SF	

HGC100 532



Funk-Fernbedienung | Remote Control

für das SCHWAIGER "Green Guard" System | for the SCHWAIGER "Green Guard" system

- Steuerung der Grundfunktionen des Systems "Green Guard"
- Einfache Verwendung und Bedienung
- Große Reichweite des Funksignals
- Kompakte Bauform, ideal zum Verstecken in der Tasche
- Extrem lange Batterielaufzeit
- Ergänzungsprodukt für das SCHWAIGER® Funk-Alarm-System „Green Guard“
- batteriebetrieben (Batterien im Lieferumfang enthalten)
- Lieferumfang: Funk-Fernbedienung inkl. 4x Batterie (A27), Bedienungsanleitung
- for controlling basic functions of the "Green Guard" system
- easy usage
- large range of radio signal
- compact size, perfect to keep in handbag
- extremely long battery life
- additional product for the SCHWAIGER® wireless alarm system "Green Guard"
- battery-operated (batteries included)
- content: remote control with 4 batteries (A27), user manual

Technische Daten | Technical data

Funkfrequenz Radio frequency	868,35 MHz (+/- 0,5 MHz) 868.35 MHz (+/- 0.5 MHz)	Produktmaterial Material of product	Kunststoff plastic
Funkreichweite Radio range	max. 60 m (Freifläche) max. 60 m (open area)	Farbe Colour	Weiß white
Einstellung (Code) Settings (code)	Haus-Sicherheits-Code: via 4-poligem Jumper home security code: via 4-pin jumper	Abmessungen (Breite) Dimensions (width)	30 mm 30 mm
Batterien Batteries	4x A27 4x A27	Abmessungen (Höhe) Dimensions (height)	12 mm 12 mm
Spannungsversorgung Power supply	über Batterien via batteries	Abmessungen (Tiefe) Dimensions (depth)	60 mm 60 mm
Art. Nr. Art. No.	EAN EAN	Verpackungsart Packaging	
HGC100 532	4004005019285	Schweißblister SF sealed blister SF	

HSA700 532



Deckenalarm | Ceiling Alarm

mit Bewegungsmelder und Funkfernbedienung | with motion detector and remote control

- Auslösen des Alarms bei Bewegung im Erfassungsbereich
- Verwendung als Türklingel oder Alarmanheit dank zwei unterschiedlicher Modi
- Lauter abschreckender Alarmton
- Absicherung des Flurs oder Eingangsbereichs
- Verlässliche Erkennung von Bewegung, dank verbautem PIR-Sensor
- Großer Erfassungsbereich
- Aktivierung und Deaktivierung des Alarms über eine Funkfernbedienung
- Verzögerungsfunktion
- Integrierte Status LED
- Batteriebetrieben
- Abmessungen Funkfernbedienung (BxHxT): 30 x 6 x 60 mm
- Lieferumfang: Bewegungsmelder, Deckenhalterung, Funkfernbedienung inkl. Batterie (CR 2032), Montagema-
terial, Bedienungsanleitung
- alarm is triggered upon detection of motion
- two different modes selectable - can be used as doorbell or alarm unit
- loud deterrent alarm signal
- for securing hallways or entrance areas
- built-in PIR sensor makes for reliable detection of motion
- large coverage area
- alarm is activated / deactivated via remote control
- delay function
- integrated status LED
- battery-operated
- size of remote control (WxHxD): 30 x 6 x 60 mm
- content: motion detector, ceiling mount, remote control with battery (CR 2032), mounting material, user manual

Technische Daten | Technical data

Einsatzort Point of use	Innenbereich indoor use	Batteries	remote control: 1x CR 2032
Montageart Mounting type	mit Schrauben with screws	Spannungsversorgung Power supply	über Batterie via batteries
Lautstärke Volume	Alarmton 110 dB alarm signal 110 dB	Produktmaterial Material of product	Kunststoff plastic
Erfassungswinkel (PIR) Coverage angle (PIR)	110 °	Farbe Colour	Weiß white
Erfassungsbereich Coverage area	360 °	Abmessungen (Breite) Dimensions (width)	125 mm
Batterien	Alarm: 3x LR06 (AA) Fernbedienung: 1x CR 2032 alarm: 3x LR06 (AA)	Abmessungen (Höhe) Dimensions (height)	45 mm
Batteries		Abmessungen (Tiefe) Dimensions (depth)	255 mm

Art. Nr. Art. No.	EAN EAN	Verpackungsart Packaging
HSA700 532	4004005019247	Schweißblister SF sealed blister SF

TS100 532



Digitales und optisches Türspion | Digital and Optical Doorviewer

Zuverlässiger Schutz vor unerwünschten Besuchern | Reliable protection against uninvited guests

- Erhöhung der Sicherheit gegen unerwünschten Besuch
- Bildanzeige für 20 Sekunden per Tastendruck (Verlängerung mit weiterem Tastendruck)
- Optisches Guckloch trotz Display vorhanden
- Einfache Montage sowie Demontage möglich
- Kein Bohren oder Schrauben nötig
- Keine externe Stromversorgung nötig
- Batterien sind nicht im Lieferumfang enthalten
- Batteriekapazität: bis zu 3000 Anwendungen möglich
- better protection against uninvited guests
- upon pressing the button, image is displayed for 20 seconds (press again for longer view)
- optical peephole in addition to the display
- easy installation and deinstallation possible
- no need for drilling holes or using screws
- no need for external power supply
- batteries not included
- capacity of battery: up to 3000 times of use

Technische Daten | Technical data

Einsatzort Point of use	Innenbereich indoor use	Bildsensor (max.) Image sensor (max.)	0,3 Megapixel (CMOS)
Stromversorgung Power supply	über Batterie: 4,5 V (LR03, 3 Stück) via battery: 4,5 V (LR03, 3 pieces)	Batterietyp Battery type	AAA (Micro)
Blickwinkel View angle	Guckloch 170 ° Kamera 120 ° peephole 170 ° camera 120 °	Farbe Colour	Weiß white
Bildschirmdiagonale Diagonal screen size	6,09 cm	Abmessungen (Breite) Dimensions (width)	95 mm
Auflösung (Bild) Resolution (picture)	480*234 Px	Abmessungen (Höhe) Dimensions (height)	95 mm
Türstärke Door thickness	30 - 65 mm	Abmessungen (Tiefe) Dimensions (depth)	60 mm

Art. Nr. Art. No.	EAN EAN	Verpackungsart Packaging
TS100 532	4004005017700	Karton carton

RECEIVER

AINSTEIN

HOME4YOU

SECURE4YOU

POWER4YOU

SOUND4YOU

LIGHT4YOU

SAT

ANTENNA

VIDEO

AUDIO

PHONE & COMPUTER

TV MOUNTING

- RECEIVER
- AINSTEIN
- HOME4YOU
- SECURE4YOU**
- POWER4YOU
- SOUND4YOU
- LIGHT4YOU
- SAT
- ANTENNA
- VIDEO
- AUDIO
- PHONE & COMPUTER
- TV MOUNTING

HSA900 533



Türkeil Alarmanlage | Door Wedge Alarm

- Auslösen des Alarms über eine Kontaktplatte
- Doppelfunktion – als Alarm & klassischer Tür Stopper
- Einstellbare Empfindlichkeit (hoch, mittel, schwach)
- Lauter abschreckender Alarmton
- Direkte Abschreckung von Eindringlingen
- Rutschfeste Unterseite
- Keine Montage notwendig – Positionieren, Einschalten, Fertig!
- Batteriebetrieben (Batterien nicht im Lieferumfang enthalten)
- Lieferumfang: Alarmeinheit, Bedienungsanleitung
- alarm is triggered via contact plate
- two functions - alarm & classic door stop
- adjustable sensitivity (high, medium, low)
- loud deterrent alarm signal
- directly discourages intruders
- non-slip bottom
- no installation necessary - position it, turn it on, done!
- battery-operated (batteries not included)
- content: alarm unit, user manual

Technische Daten | Technical data

Einsatzort Point of use	Innenbereich indoor use	Material of product	plastic
Lautstärke Volume	Alarmton 125 dB alarm signal 125 dB	Farbe Colour	Schwarz/Silber black/silver
Batterien Batteries	1x 6LR61 (9 V Block) 1x 6LR61 (9 V Block)	Abmessungen (Breite) Dimensions (width)	45 mm 45 mm
Spannungsversorgung Power supply	über Batterien via batteries	Abmessungen (Höhe) Dimensions (height)	35 mm 35 mm
Produktmaterial	Kunststoff	Abmessungen (Tiefe) Dimensions (depth)	135 mm 135 mm
Art. Nr. Art. No.	EAN EAN	Verpackungsart Packaging	
HSA900 533	4004005019261	Knüpfblister SF clamshell SF	

HSA600 532



Hausalarm | Home Alarm

mit Bewegungsmelder und Tastenfeld | with motion detector and keypad

- Auslösen des Alarms bei Bewegung im Erfassungsbereich
- Verwendung als Türklingel oder Alarmeinheit dank zwei unterschiedlicher Modi
- Lauter abschreckender Alarmton
- Absicherung des Flurs oder Eingangsbereichs
- Verlässliche Erkennung von Bewegung, dank verbautem PIR-Sensor
- Großer Erfassungsbereich
- Aktivierung und Deaktivierung des Alarms über einen 4-stelligen PIN-Code
- Individuelle Anpassung des PIN-Codes
- Verzögerungsfunktion
- Integrierte Status LED
- Batteriebetrieben (Batterien nicht im Lieferumfang enthalten)
- Lieferumfang: Bewegungsmelder, Wandhalterung, Montage-material
- alarm is triggered upon detection of motion
- two different modes selectable - can be used as doorbell or alarm unit
- loud deterrent alarm signal
- for securing hallways or entrance areas
- built-in PIR sensor makes for reliable detection of motion
- large coverage area
- alarm is activated and deactivated by entering a 4-digit PIN code
- PIN code can be customised
- delay function
- integrated status LED
- battery-operated (batteries not included)
- content: motion detector, wall mount, mounting material

Technische Daten | Technical data

Einsatzort Point of use	Innenbereich indoor use	Power supply	via batteries
Montageart Mounting type	mit Schrauben with screws	Produktmaterial Material of product	Kunststoff plastic
Lautstärke Volume	Alarmton 120 dB alarm signal 120 dB	Farbe Colour	Weiß white
Erfassungswinkel (PIR)	110 °	Abmessungen (Breite) Dimensions (width)	70 mm 70 mm
Coverage angle (PIR)	110 °	Abmessungen (Höhe) Dimensions (height)	25 mm 25 mm
Batterien Batteries	3x LR03 (AAA) 3x LR03 (AAA)	Abmessungen (Tiefe) Dimensions (depth)	125 mm 125 mm
Spannungsversorgung	über Batterien		
Art. Nr. Art. No.	EAN EAN	Verpackungsart Packaging	
HSA600 532	4004005019230	Schweißblister SF sealed blister SF	

HSA250 532



Glasbruchalarm | Glass Breakage Alarm

mit Magnetkontakt | with magnetic contacts

- Auslösen des Alarms bei Erschütterung oder Bruch der Glasscheibe
 - Auslösen des Alarms durch Trennen der Magnetkontakte
 - Lauter abschreckender Alarmton
 - Zur Sicherung von Fenstern oder Glas- und Schiebetüren
 - Direkte Abschreckung von Eindringlingen
 - Alarmierung anderer Passanten oder Personen im direkten Umfeld
 - Aktivierung und Deaktivierung des Alarms über einen Regler
 - Batteriewechsel auch ohne Entfernen des Geräts möglich
 - Besonders einfache Montage
 - Befestigung über Klebepad
 - Taste zum Testen der Batteriefunktion
 - Batteriebetrieben (Batterien im Lieferumfang enthalten)
 - Lieferumfang: Alarmeinheit, Magnetkontakt, Montagema-
terial, 2x Knopfzellen (CR2032)
- alarm is triggered by vibration or breakage of the glass
 - alarm is triggered by separating the magnetic contacts
 - loud deterrent alarm signal
 - for securing windows, glass doors or sliding doors
 - directly discourages intruders
 - attracts attention of passers-by or people in the nearby area
 - alarm is activated and deactivated with a controller
 - batteries can be exchanged without having to demount the device
 - very easy installation
 - fixing by adhesive pad
 - key for testing the battery function
 - battery-operated (batteries included)
 - content: alarm unit, magnetic contact, mounting material, 2x button cell battery (CR2032)

Technische Daten | Technical data

Einsatzort Point of use	Innenbereich indoor use	Produktmaterial Material of product	Kunststoff plastic
Montageart Mounting type	mit Klebepad with adhesive pad	Farbe Colour	Weiß white
Lautstärke Volume	Alarmton 95 dB alarm signal 95 dB	Abmessungen (Breite) Dimensions (width)	75 mm 75 mm
Batterien Batteries	2x CR 2032 2x CR 2032	Abmessungen (Höhe) Dimensions (height)	7 mm 7 mm
Spannungsversor- gung Power supply	über Batterien via batteries	Abmessungen (Tiefe) Dimensions (depth)	75 mm 75 mm

Art. Nr. Art. No.	EAN EAN	Verpackungsart Packaging
HSA250 532	4004005018592	Schweißblister SF sealed blister SF

HSA100 532



Glasbruchalarm | Glass Breakage Alarm

- Auslösen des Alarms bei Erschütterung oder Bruch der Glasscheibe
 - Stufenlose Einstellung der Empfindlichkeit
 - Lauter abschreckender Alarmton
 - Zur Sicherung von Fenstern oder Glas- und Schiebetüren
 - Direkte Abschreckung von Eindringlingen
 - Alarmierung anderer Passanten oder Personen im direkten Umfeld
 - Aktivierung und Deaktivierung des Alarms über einen Regler
 - Batteriewechsel auch ohne Entfernen des Geräts möglich
 - Besonders einfache Montage
 - Befestigung über Klebepad
 - batteriebetrieben (Batterien im Lieferumfang enthalten)
 - Lieferumfang: Alarmeinheit inkl. 4x Knopfzelle (LR44), Montagema-
terial
- alarm is triggered by vibration or breakage of the glass
 - sensitivity is continuously adjustable
 - loud deterrent alarm signal
 - for securing windows, glass doors or sliding doors
 - directly discourages intruders
 - attracts attention of passers-by or people in the nearby area
 - alarm is activated and deactivated with a controller
 - batteries can be exchanged without having to demount the device
 - very easy installation
 - fixing by adhesive pad
 - battery-operated (batteries included)
 - content: alarm unit with 4 button cell batteries (LR44), mounting material

Technische Daten | Technical data

Einsatzort Point of use	Innenbereich indoor use	Power supply	via batteries
Montageart Mounting type	mit Klebepad with adhesive pad	Produktmaterial Material of product	Kunststoff plastic
Lautstärke Volume	Alarmton 100 dB alarm signal 100 dB	Abmessungen (Breite) Dimensions (width)	60 mm 60 mm
Batterien Batteries	4x LR44 4x LR44	Abmessungen (Höhe) Dimensions (height)	25 mm 25 mm
Spannungsversor- gung Power supply	über Batterien via batteries	Abmessungen (Tiefe) Dimensions (depth)	60 mm 60 mm

Art. Nr. Art. No.	EAN EAN	Verpackungsart Packaging
HSA100 532	4004005018578	Knüpfblister SF clamshell SF

- RECEIVER
- AINSTEIN
- HOME4YOU
- SECURE4YOU**
- POWER4YOU
- SOUND4YOU
- LIGHT4YOU
- SAT
- ANTENNA
- VIDEO
- AUDIO
- PHONE & COMPUTER
- TV MOUNTING

HSA800 532



Überflutungsalarm | Flooding Alarm

- Auslösen des Alarms bei Kontakt mit Feuchtigkeit
- Zur Absicherung von Waschmaschinen, Spülmaschinen oder Leitungen/Rohren
- Lauter abschreckender Alarmton
- Einstellbare Lautstärke
- Separater Feuchtigkeitssensor
- Wetter- & Temperaturresistent
- Taste zum Testen der Batteriefunktion
- Besonders einfache Montage
- Batteriewechsel auch ohne Entfernen des Geräts möglich
- Batteriebetrieben (Batterien nicht im Lieferumfang enthalten)
- Lieferumfang: Alarmeinheit, Montagematerial
- alarm is triggered by contact with humidity for securing washing machines, dishwashers or pipes
- loud deterrent alarm signal
- adjustable volume
- separate humidity sensor
- weather & temperature resistant
- key for testing the battery function
- very easy installation
- batteries can be exchanged without having to demount the device
- battery-operated (batteries not included)
- content: alarm unit, mounting material

Technische Daten | Technical data

Einsatzort <i>Point of use</i>	Innenbereich <i>indoor use</i>	Cable length	20 cm
Montageart <i>Mounting type</i>	mit Klebepad/Schrauben <i>with adhesive pad/screws</i>	Produktmaterial <i>Material of product</i>	Kunststoff witterungsbeständig <i>plastic weather-resistant</i>
Lautstärke <i>Volume</i>	Alarmton 110 dB <i>alarm signal 110 dB</i>	Farbe <i>Colour</i>	Weiß <i>white</i>
Batterien <i>Batteries</i>	2x LR03 (AAA) 2x LR03 (AAA)	Abmessungen (Breite) <i>Dimensions (width)</i>	70 mm 70 mm
Spannungsversorgung <i>Power supply</i>	über Batterien <i>via batteries</i>	Abmessungen (Höhe) <i>Dimensions (height)</i>	20 mm 20 mm
Kabellänge	20 cm	Abmessungen (Tiefe) <i>Dimensions (depth)</i>	70 mm 70 mm

Art. Nr. <i>Art. No.</i>	EAN <i>EAN</i>	Verpackungsart <i>Packaging</i>
HSA800 532	4004005019254	Schweißblister SF sealed blister SF

HSA500 532



Garagen- und Schiebetürenalarm | Garage and Sliding Door Alarm

mit Tastenfeld | *with keypad*

- Auslösen des Alarms durch Trennen der Magnetkontakte
- Verwendung als Türklingel oder Alarmeinheit dank zwei unterschiedlicher Modi
- Lauter abschreckender Alarmton
- Zur Sicherung von Garagentoren oder Schiebetüren
- Direkte Abschreckung von Eindringlingen
- Alarmierung anderer Passanten oder Personen im direkten Umfeld
- Aktivierung und Deaktivierung des Alarms über einen 4-stelligen PIN-Code
- Individuelle Anpassung des PIN-Codes
- Verzögerungsfunktion
- Abgesetzte Magnetkontakte (Ein Kontakt ist direkt mit dem Alarmgerät verbunden)
- Integrierte Status LED
- Batteriebetrieben (Batterien nicht im Lieferumfang enthalten)
- Abmessungen Magnetkontakt (BxHxT): 10 x 10 x 50 mm
- Lieferumfang: Alarmeinheit, 2x Magnetkontakt, Montagematerial, Bedienungsanleitung
- alarm is triggered by separating the magnetic contacts
- two different modes selectable - can be used as doorbell or alarm unit
- loud deterrent alarm signal
- for securing garage doors or sliding doors
- directly discourages intruders
- attracts attention of passers-by or people in the nearby area
- alarm is activated and deactivated by entering a 4-digit PIN code
- PIN code can be customised
- delay function
- detached magnetic contacts (one contact is directly attached to the alarm unit)
- integrated status LED
- battery-operated (batteries not included)
- size of magnetic contact (WxHxD): 10 x 10 x 50 mm
- content: alarm unit, 2x magnetic contact, mounting material, user manual

Technische Daten | Technical data

Einsatzort <i>Point of use</i>	Innenbereich <i>indoor use</i>	Cable length	15 cm
Montageart <i>Mounting type</i>	mit Klebepad/Schrauben <i>with adhesive pad/screws</i>	Produktmaterial <i>Material of product</i>	Kunststoff <i>plastic</i>
Lautstärke <i>Volume</i>	Alarmton 120 dB <i>alarm signal 120 dB</i>	Farbe <i>Colour</i>	Weiß <i>white</i>
Batterien <i>Batteries</i>	3x LR03 (AAA) 3x LR03 (AAA)	Abmessungen (Breite) <i>Dimensions (width)</i>	65 mm 65 mm
Spannungsversorgung <i>Power supply</i>	über Batterien <i>via batteries</i>	Abmessungen (Höhe) <i>Dimensions (height)</i>	25 mm 25 mm
Kabellänge	15 cm	Abmessungen (Tiefe) <i>Dimensions (depth)</i>	105 mm 105 mm

Art. Nr. <i>Art. No.</i>	EAN <i>EAN</i>	Verpackungsart <i>Packaging</i>
HSA500 532	4004005019223	Schweißblister SF sealed blister SF

HSA400 532



Tür- und Fensteralarm | Door and Window Alarm

mit Tastenfeld | with keypad

- Auslösen des Alarms durch Trennen der Magnetkontakte
- Verwendung als Türklingel oder Alarmeinheit dank zwei unterschiedlicher Modi
- Lauter abschreckender Alarmton
- Zur Sicherung von Fenstern oder Glas- und Schiebetüren
- Direkte Abschreckung von Eindringlingen
- Alarmierung anderer Passanten oder Personen im direkten Umfeld
- Aktivierung und Deaktivierung des Alarms über einen 4-stelligen PIN-Code
- Individuelle Anpassung des PIN-Codes
- Verzögerungsfunktion
- Magnetkontakt kann beidseitig montiert werden
- Integrierte Status LED
- Batteriebetrieben (Batterien nicht im Lieferumfang enthalten)
- Abmessungen Magnetkontakt (BxHxT): 10 x 10 x 50 mm
- Lieferumfang: Alarmeinheit, Magnetkontakt, Montagema-
terial
- alarm is triggered by separating the magnetic contacts
- two different modes selectable - can be used as doorbell or alarm unit
- loud deterrent alarm signal
- for securing windows, glass doors or sliding doors
- directly discourages intruders
- attracts attention of passers-by or people in the nearby area
- alarm is activated and deactivated by entering a 4-digit PIN code
- PIN code can be customised
- delay function
- magnetic contact can be installed on either side of the alarm unit
- integrated status LED
- battery-operated (batteries not included)
- size of magnetic contact (WxHxD): 10 x 10 x 50 mm
- content: alarm unit, magnetic contact, mounting material

Technische Daten | Technical data

Einsatzort Point of use	Innenbereich indoor use	Produktmaterial Material of product	Kunststoff plastic
Montageart Mounting type	mit Klebepad/Schrauben with adhesive pad/screws	Farbe Colour	Weiß white
Lautstärke Volume	Alarmton 120 dB alarm signal 120 dB	Abmessungen (Breite) Dimensions (width)	65 mm 65 mm
Batterien Batteries	3x LR03 (AAA) 3x LR03 (AAA)	Abmessungen (Höhe) Dimensions (height)	25 mm 25 mm
Spannungsversorgung Power supply	über Batterien via batteries	Abmessungen (Tiefe) Dimensions (depth)	105 mm 105 mm

Art. Nr. Art. No.	EAN EAN	Verpackungsart Packaging
HSA400 532	4004005019216	Schweißblister SF sealed blister SF

HSA300 532



Tür- und Fensteralarm | Door and Window Alarm

- Auslösen des Alarms durch Trennen der Magnetkontakte
- Lauter abschreckender Alarmton
- Zur Sicherung von Fenstern oder Glas- und Schiebetüren
- Direkte Abschreckung von Eindringlingen
- Alarmierung anderer Passanten oder Personen im direkten Umfeld
- Aktivierung und Deaktivierung des Alarms über einen Alarm-schlüssel
- Batteriewechsel auch ohne Entfernen des Geräts möglich
- Besonders einfache Montage
- Befestigung über Klebepad
- Batteriebetrieben (Batterien im Lieferumfang enthalten)
- Lieferumfang: Alarmeinheit inkl. 3x Knopfzellen (LR44), Magnetkontakt, Montagema-
terial
- alarm is triggered by separating the magnetic contacts
- loud deterrent alarm signal
- for securing windows, glass doors or sliding doors
- directly discourages intruders
- attracts attention of passers-by or people in the nearby area
- alarm is activated and deactivated with an alarm key
- batteries can be exchanged without having to demount the device
- very easy installation
- fixing by adhesive pad
- battery-operated (batteries included)
- content: alarm unit with 3 button cell batteries (LR44), magnetic contact, mounting material

Technische Daten | Technical data

Einsatzort Point of use	Innenbereich indoor use	Produktmaterial Material of product	Kunststoff plastic
Montageart Mounting type	mit Klebepad with adhesive pad	Farbe Colour	Weiß white
Lautstärke Volume	Alarmton 100 dB alarm signal 100 dB	Abmessungen (Breite) Dimensions (width)	40 mm 40 mm
Batterien Batteries	3x LR44 3x LR44	Abmessungen (Höhe) Dimensions (height)	15 mm 15 mm
Spannungsversorgung Power supply	über Batterien via batteries	Abmessungen (Tiefe) Dimensions (depth)	65 mm 65 mm

Art. Nr. Art. No.	EAN EAN	Verpackungsart Packaging
HSA300 532	4004005019209	Knüpfblister SF clamshell SF

- RECEIVER
- AINSTEIN
- HOME4YOU
- SECURE4YOU**
- POWER4YOU
- SOUND4YOU
- LIGHT4YOU
- SAT
- ANTENNA
- VIDEO
- AUDIO
- PHONE & COMPUTER
- TV MOUNTING

HSP300 531



SOS Notfallalarm | SOS Emergency Alarm

- Auslösen des Alarms durch Herausziehen des Kontaktstiftes
- Lauter abschreckender Alarmton
- Direkte Abschreckung von Angreifern
- Alarmierung anderer Passanten oder Personen im direkten Umfeld
- Sowohl unterwegs als auch an der Wand montiert verwendbar
- Mit Ein-/Ausschalter
- Taste zum Testen der Batteriefunktion
- Integrierte Status LED
- Extrem lange Batterielaufzeit
- Batteriebetrieben (Batterien nicht im Lieferumfang enthalten)
- Lieferumfang: Notfallalarm, Wandhalterung, Montage-material
- alarm is triggered by removing the contact pin
- loud deterrent alarm signal
- directly deters attackers
- attracts attention of passers-by or people in the nearby area
- can be mounted on a wall or be used on the go
- ON/OFF switch
- key for testing the battery function
- integrated status LED
- extremely long battery life
- battery-operated (batteries not included)
- content: emergency alarm, wall mount, mounting material

Technische Daten | Technical data

Einsatzort <i>Point of use</i>	Innenbereich <i>indoor use</i>	Produktmaterial <i>Material of product</i>	Kunststoff <i>plastic</i>
Montageart <i>Mounting type</i>	mit Klebepad/Schrauben <i>with adhesive pad/screws</i>	Farbe <i>Colour</i>	Rot <i>red</i>
Lautstärke <i>Volume</i>	Alarmton 120 dB <i>alarm signal 120 dB</i>	Abmessungen (Breite) <i>Dimensions (width)</i>	80 mm <i>80 mm</i>
Batterien <i>Batteries</i>	2x LR03 (AAA) <i>2x LR03 (AAA)</i>	Abmessungen (Höhe) <i>Dimensions (height)</i>	20 mm <i>20 mm</i>
Spannungsversorgung <i>Power supply</i>	über Batterie: 1,5 V (2 Stück) <i>via battery: 1,5 V (2 Stück)</i>	Abmessungen (Tiefe) <i>Dimensions (depth)</i>	85 mm <i>85 mm</i>
Art. Nr. <i>Art. No.</i>	EAN <i>EAN</i>	Verpackungsart <i>Packaging</i>	
HSP300 531	4004005018561	Schweißblister SF <i>sealed blister SF</i>	

HSP200 533



Panikalarm | Panic Alarm

für den Schlüsselbund | *for the key ring*

- Auslösen des Alarms durch Herausziehen des Kontaktstiftes
- Zwei Sirenen - für einen noch lauteren Alarmton
- Alarmierung anderer Passanten oder Personen im direkten Umfeld
- Kompakte Bauform, ideal für unterwegs
- Extrem lange Batterielaufzeit
- Batteriebetrieben (Batterien im Lieferumfang enthalten)
- Lieferumfang: Panikalarm inkl. 4x Knopfzellen (LR41), Bedienungsanleitung
- alarm is triggered by removing the contact pin
- two sirens make for an even louder alarm signal
- attracts attention of passers-by or people in the nearby area
- compact design, perfect for on the go
- extremely long battery life
- battery-operated (batteries included)
- content: panic alarm with 4 button cell batteries (LR41), user manual

Technische Daten | Technical data

Batterietyp <i>Battery type</i>	LR41 <i>LR41</i>	Farbe <i>Colour</i>	Schwarz <i>black</i>
Lautstärke <i>Volume</i>	Alarmton 120 dB <i>alarm signal 120 dB</i>	Abmessungen (Breite) <i>Dimensions (width)</i>	20 mm <i>20 mm</i>
Spannungsversorgung <i>Power supply</i>	über Batterie: 1,5 V (4 Stück) <i>via battery: 1,5 V (4 pieces)</i>	Abmessungen (Höhe) <i>Dimensions (height)</i>	10 mm <i>10 mm</i>
Produktmaterial <i>Material of product</i>	Kunststoff <i>plastic</i>	Abmessungen (Tiefe) <i>Dimensions (depth)</i>	75 mm <i>75 mm</i>
Art. Nr. <i>Art. No.</i>	EAN <i>EAN</i>	Verpackungsart <i>Packaging</i>	
HSP200 533	4004005018554	Schweißblister SF <i>sealed blister SF</i>	

HSP100 533



Panikalarm | Panic Alarm

für den Schlüsselbund | for the key ring

- Auslösen des Alarms durch gleichzeitiges Drücken beider seitlichen Tasten
 - Lauter abschreckender Alarmton
 - Direkte Abschreckung von Angreifern
 - Alarmierung anderer Passanten oder Personen im direkten Umfeld
 - Integrierte LED-Leuchte mit Taschenlampenfunktion
 - Zusätzlicher Befestigungsclip
 - Kompakte Bauform, ideal zum Verstauen in der Tasche
 - Extrem lange Batterielaufzeit
 - Lieferumfang: Panikalarm, 3x Knopfzellen (LR44)
- alarm is triggered by simultaneously pressing the two keys which are located on the sides
 - loud deterrent alarm signal
 - directly deters attackers
 - attracts attention of passers-by or people in the nearby area
 - built-in LED lamp with flashlight function
 - additional fastening clamp
 - compact size, perfect to keep in handbag
 - extremely long battery life
 - content: panic alarm, 3x button cell battery (LR44)

Technische Daten | Technical data

Batterietyp Battery type	LR44 LR44	Farbe Colour	Schwarz black
Lautstärke Volume	Alarmton 110 dB alarm signal 110 dB	Abmessungen (Breite) Dimensions (width)	40 mm 40 mm
Spannungsversorgung Power supply	über Batterie: 1,5 V (3 Stück) via battery: 1,5 V (3 pieces)	Abmessungen (Höhe) Dimensions (height)	15 mm 15 mm
Produktmaterial Material of product	Kunststoff plastic	Abmessungen (Tiefe) Dimensions (depth)	75 mm 75 mm

Art. Nr. Art. No.	EAN EAN	Verpackungsart Packaging
HSP100 533	4004005018547	Knüpfblister SF clamshell SF

HSD300 532



Sirenen-Attrappe | Dummy Siren

Im Design des Schwaiger „Green Guard“ Systems | designed like the Schwaiger "Green Guard" system

- Detailgetreue Nachbildung einer Außensirene
 - Speziell im Design des Schwaiger „Green Guard“ Systems
 - Direkte Abschreckung von Dieben oder Einbrechern
 - Blau blinkende LED simuliert eine permanente Bereitschaft
 - Extrem lange Batterielaufzeit
 - Einfache Inbetriebnahme und Montage
 - Batteriebetrieben (Batterien nicht im Lieferumfang enthalten)
 - Lieferumfang: Sirenen-Attrappe, Montagematerial, Bohrschablone, Bedienungsanleitung
- accurate replica of an outdoor siren
 - designed like the Schwaiger "Green Guard" system
 - directly deters thieves or intruders
 - flashing blue LED pretends constant operation
 - extremely long battery life
 - easy mounting and set-up
 - battery-operated (batteries not included)
 - content: dummy siren, mounting material, drilling template, user manual

Technische Daten | Technical data

Einsatzort Point of use	Innen- und Außenbereich indoor and outdoor use	Power supply	via batteries
Montageart Mounting type	Wandmontage wall mounting	Produktmaterial Material of product	Kunststoff UV- und witterungsbeständig plastic UV-resistant and weatherproof
Batterien Batteries	2x LR06 (AA) 2x LR06 (AA)	Farbe Colour	Weiß white
Spannungsversorgung Power supply	über Batterien		

Art. Nr. Art. No.	EAN EAN	Verpackungsart Packaging
HSD300 532	4004005018523	Schweißblister SF sealed blister SF

HSD400 512



Sirenen-Attrappe | Dummy Siren

Im klassischen Design | classic design

- Detailgetreue Nachbildung einer Außensirene
- Direkte Abschreckung von Dieben oder Einbrechern
- Rot blinkende LED simuliert eine permanente Bereitschaft
- Einfache Inbetriebnahme und Montage
- Batteriebetrieben (Batterien nicht im Lieferumfang enthalten)
- Lieferumfang: Sirenen-Attrappe, Montagematerial, Bedienungsanleitung
- accurate replica of an outdoor siren
- directly deters thieves or intruders
- flashing red LED pretends constant operation
- easy mounting and set-up
- battery-operated (batteries not included)
- content: dummy siren, mounting material, user manual

Technische Daten | Technical data

Einsatzort Point of use	Innen- und Außenbereich indoor and outdoor use	Power supply	via batteries
Montageart Mounting type	Wandmontage wall mounting	Produktmaterial Material of product	Kunststoff UV- und witterungsbeständig plastic UV-resistant and weatherproof
Batterien Batteries	2x LR06 (AA) 2x LR06 (AA)	Farbe Colour	Weiß white
Spannungsversorgung	über Batterien		
Art. Nr. Art. No.	EAN EAN	Verpackungsart Packaging	
HSD400 512	4004005018530	Karton carton	



HSD200 512



Kamera-Attrappe | Dummy Camera

zur Deckenmontage | for ceiling mounting

- Detailgetreue Nachbildung einer Infrarot-Sicherheitskamera
- Direkte Abschreckung von Dieben oder Einbrechern
- Rot blinkende LED simuliert eine permanente Bereitschaft
- Einfache Inbetriebnahme und Montage
- Batteriebetrieben (Batterien nicht im Lieferumfang enthalten)
- Lieferumfang: Kamera-Attrappe, Montagematerial, Bohrschablone, Bedienungsanleitung
- accurate replica of an infrared security camera
- directly deters thieves or intruders
- flashing red LED pretends constant operation
- easy mounting and set-up
- battery-operated (batteries not included)
- content: dummy camera, mounting material, drilling template, user manual

Technische Daten | Technical data

Einsatzort Point of use	Innenbereich indoor use
Montageart Mounting type	Deckenmontage mounting on ceilings
Batterien Batteries	2x LR06 (AA) 2x LR06 (AA)
Spannungsversorgung Power supply	über Batterien via batteries
Produktmaterial Material of product	ABS ABS
Farbe Colour	Weiß white

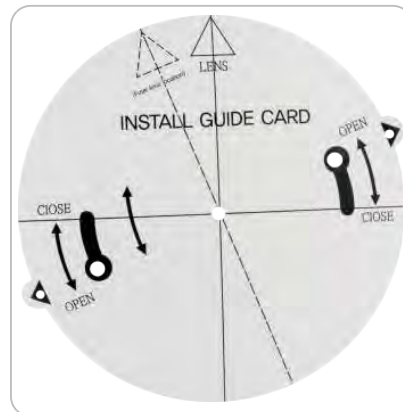

Art. Nr. Art. No.	EAN EAN	Verpackungsart Packaging
HSD200 512	4004005018516	Karton carton



- RECEIVER
- AINSTEIN
- HOME4YOU
- SECURE4YOU
- POWER4YOU
- SOUND4YOU
- LIGHT4YOU
- SAT
- ANTENNA
- VIDEO
- AUDIO
- PHONE & COMPUTER
- TV MOUNTING

HSD100 511



Kamera-Attrappe | Dummy Camera

zur Wandmontage | for wall mounting

- Detailgetreue Nachbildung einer Infrarot-Sicherheitskamera
- Direkte Abschreckung von Dieben oder Einbrechern
- Integriertes, funktionsloses Kabel an der Rückseite der Kamera
- Individuelle Ausrichtung durch einen einstellbaren Kugelkopf
- Rot blinkende LED simuliert eine permanente Bereitschaft
- Einfache Inbetriebnahme und Montage
- Batteriebetrieben (Batterien nicht im Lieferumfang enthalten)
- Lieferumfang: Kamera-Attrappe, Montagematerial, Bedienungsanleitung
- accurate replica of an infrared security camera
- directly deters thieves or intruders
- integrated, non-functional cable on the back of the camera
- individual alignment due to adjustable ballhead
- flashing red LED pretends constant operation
- easy mounting and set-up
- battery-operated (batteries not included)
- content: dummy camera, mounting material, user manual

Technische Daten | Technical data

Einsatzort Point of use	Innen- und Außenbereich indoor and outdoor use	Power supply	via batteries
Montageart Mounting type	Wandmontage wall mounting	Produktmaterial Material of product	Kunststoff wetterbeständig plastic weather-resistant
Batterien Batteries	2x LR06 (AA) 2x LR06 (AA)	Farbe Colour	Silber silver
Spannungsversorgung	über Batterien		
Art. Nr. Art. No.	EAN EAN	Verpackungsart Packaging	
HSD100 511	4004005018509	Karton carton	

HSCHILD 502



Warnschild Videoüberwachung | Video Surveillance Warning Sign

- Einfache Montage
- Kratzfeste und UV-beständige Oberfläche
- Lochbohrungen in den Ecken
- Wetterbeständig
- easy installation
- scratchproof and uv-resistant surface
- drill holes in the corners
- weatherproof

Technische Daten | Technical data

Produktmaterial Material of product	Aluminium-Verbundplatte aluminium composite panel	Dimensions (width)	240 mm
Farbe Colour	Weiß/Blau white/blue	Abmessungen (Höhe) Dimensions (height)	160 mm 160 mm
Abmessungen (Breite)	240 mm	Abmessungen (Tiefe) Dimensions (depth)	3 mm 3 mm
Art. Nr. Art. No.	EAN EAN	Verpackungsart Packaging	
HSCHILD 502	4004005025507	Polybeutel polybag	

RECEIVER

AINSTEIN

HOME4YOU

SECURE4YOU

POWER4YOU

SOUND4YOU

LIGHT4YOU

SAT

ANTENNA

VIDEO

AUDIO

PHONE & COMPUTER

TV MOUNTING



POWER **4** YOU

 **designed by**
SCHWAIGER



LKU100 533



3-in-1 Sync & Ladekabel | 3-in-1 Sync & Charging Cable



USB 2.0 A Stecker > USB Micro B Stecker | Apple® Lightning Adapter | USB 3.1 (Type C) Adapter | USB 2.0 A plug > USB Micro B plug | Apple® Lightning adapter | USB 3.1 (Type C) adapter

- Von Apple® autorisiertes Produkt aus dem "Made for" Programm
- Zum Laden und Synchronisieren von iPad, iPod und iPhone mit Lightning Anschluss
- Zum Laden und Synchronisieren von allen Geräten mit Micro USB Anschluss
- Zum Laden und Synchronisieren von allen Geräten mit Type C Anschluss
- Besonders robuste Stecker mit Metallgehäuse
- Sehr robuste Zugentlastung zwischen Stecker & Kabel
- Universal verwendbar
- Apple® authorised cable from the "Made for" programme
- for charging and synchronising iPad, iPod and iPhone with Lightning connection
- for charging and synchronising any device equipped with a Micro USB connection
- for charging and synchronising any device equipped with a Type C connection
- extremely robust plugs with metal housing
- very robust strain relief between plug & cable
- universal use

Technische Daten | Technical data

Anschlüsse	1x USB 2.0 A Stecker 1x USB 2.0 Micro B Stecker 1x Apple® Lightning Stecker 1x USB 3.1 C Stecker
Connections	1x USB 2.0 A plug 1x USB 2.0 Micro B plug 1x Apple® Lightning plug 1x USB 3.1 C plug
Klassifikation	USB 2.0
Classification	USB 2.0
Zertifizierung	MFi zertifiziert
Certification	MFi certified
Datenübertragung	max. 480 Mbit/s
Data transfer	max. 480 Mbit/s
Passend für	Smartphone, Tablet, Laptop, Festplatte
Suitable for	smart phone, tablet, camera, hard drive
Kabelform	rund
Form of cable	round
Stecker	vernickelt
Plugs	nickel-plated
Produktmaterial	Metall Nylon PVC

Material of product	metal Nylon PVC
Farbe	Schwarz/Silber
Colour	black/silver

Made for

iPhone X, iPhone 8 Plus, iPhone 8, iPhone 7 Plus, iPhone 7, iPhone SE, iPhone 6s Plus, iPhone 6s, iPhone 6 Plus, iPhone 6, iPhone 5s, iPhone 5c, iPhone 5, iPad Pro (10.5-inch), iPad Pro (12.9-inch) 2nd Generation, iPad Pro (12.9-inch) 1st Generation, iPad Pro (9.7-inch), iPad mini 4, iPad mini 3, iPad mini 2, iPad mini, iPad Air 2, iPad Air, iPad (5th generation), iPad (4th generation), iPad touch (5th generation), iPad touch (5th generation)

Use of the Made for Apple logo means that an accessory has been designed to connect specifically to the Apple product(s) identified in the badge, and has been certified by the developer to meet Apple performance standards. Apple is not responsible for the operation of this device or its compliance with safety and regulatory standards. Please note that the use of this accessory with an Apple product may affect wireless performance.

Apple, iPad, iPad Air, iPad Pro, iPhone, iPod touch, and Lightning are trademarks of Apple Inc., registered in the U.S. and other countries.

Art. Nr.	Kabellänge	EAN	Verpackungsart
Art. No.	Cable length	EAN	Packaging
LKU100 533	1,5 m 1,5 m	4004005027082	Karton carton

LKL100L 532



Apple® Lightning Sync & Ladekabel, leuchtend | Sync & Charging Cable, Glowing



USB 2.0 A Stecker > Apple® Lightning Stecker | USB 2.0 A plug > Apple® Lightning plug

- Von Apple® autorisiertes Produkt aus dem "Made for" Programm
- Zum Laden und Synchronisieren von iPad, iPod und iPhone mit Lightning Anschluss
- Apple® Lightning Stecker beidseitig verwendbar
- Visuelle Anzeige des Ladevorgangs durch eine Leuchtfunktion
- Je nach Ladegeschwindigkeit leuchtet das integrierte Laufflicht schneller oder langsamer
- Apple® authorised cable from the "Made for" programme
- for charging and synchronising iPad, iPod and iPhone with Lightning connection
- Apple® Lightning plug can be used on both sides
- visualises charging process through glowing
- depending on the charging speed, the integrated chaser lights up faster or slower

Technische Daten | Technical data

Anschlüsse	1x USB 2.0 A Stecker 1x Apple® Lightning Stecker
Connections	1x USB 2.0 A plug 1x Apple® Lightning plug
Zertifizierung	MFi zertifiziert
Certification	MFi certified
Geeignet für Apple	iPhone™/iPad™/iPod™
Compatible with Apple	iPhone™/iPad™/iPod™
Kabelform	flach
Form of cable	flat

Effekt	blau leuchtend
Effect	glows in blue
Stecker	vernickelt
Plugs	nickel-plated
Produktmaterial	Metall PVC
Material of product	metal PVC
Farbe	Weiß
Colour	white

Art. Nr.	Kabellänge	EAN	Verpackungsart
Art. No.	Cable length	EAN	Packaging
LKL100L 532	0,8 m 0,8 m	4004005034417	Karton carton

RECEIVER
AINSTEIN
HOME4YOU
SECURE4YOU
POWER4YOU
SOUND4YOU
LIGHT4YOU
SAT
ANTENNA
VIDEO
AUDIO
PHONE & COMPUTER
TV MOUNTING

RECEIVER
AINSTEIN
HOME4YOU
SECURE4YOU
POWER4YOU
SOUND4YOU
LIGHT4YOU
SAT
ANTENNA
VIDEO
AUDIO
PHONE & COMPUTER
TV MOUNTING

LKC150L 533



Apple® Lightning Sync & Ladekabel "Chamäleon" | Sync & Charging Cable "Chameleon"



USB 2.0 A Stecker > Apple® Lightning Stecker | USB 2.0 A plug > Apple® Lightning plug

- Von Apple® autorisiertes Produkt aus dem "Made for" Programm
- Zum Laden und Synchronisieren von iPad, iPod und iPhone mit Lightning Anschluss
- Apple® Lightning Stecker beidseitig verwendbar
- Spezieller Synthetik Ledermantel mit Farbwechsel durch Berührung (Temperatur)
- Besonders robuste Stecker mit Metallgehäuse
- Apple® authorised cable from the "Made for" programme
- for charging and synchronising iPad, iPod and iPhone with Lightning connection
- Apple® Lightning plug can be used on both sides
- special synthetic leather coat with colour change by touch (temperature)
- extremely robust plugs with metal housing

Technische Daten | Technical data

Anschlüsse	1x USB 2.0 A Stecker 1x Apple® Lightning Stecker	Material of product	PVC synthetic leather metal
Connections	1x USB 2.0 A plug 1x Apple® Lightning plug	Farbe Colour	rot/Gelb/Gold red/yellow/gold
Zertifizierung Certification	MFi zertifiziert MFi certified		
Geeignet für Apple Compatible with Apple	iPhone™/iPad™/iPod™ iPhone™/iPad™/iPod™		
Kabelform Form of cable	rund round		
Effekt Effect	Farbwechsel colour changes		
Stecker Plugs	vernickelt nickel-plated		
Produktmaterial	Synthetikleder Metall		

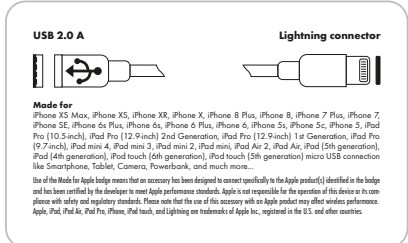

Art. Nr. Art. No.	Kabellänge Cable length	EAN EAN	Verpackungsart Packaging
LKC150L 533	1,5 m 1,5 m	4004005027181	Karton carton

LKU120L 533



Apple® Lightning Sync & Ladekabel "Extreme" | Sync & Charging Cable "Extreme"



USB 2.0 A Stecker > Apple® Lightning Stecker | USB 2.0 A plug > Apple® Lightning plug

- Von Apple® autorisiertes Produkt aus dem "Made for" Programm
- Zum Laden und Synchronisieren von iPad, iPod und iPhone mit Lightning Anschluss
- Apple® Lightning Stecker beidseitig verwendbar
- Extrem Reißfest - bis zu 490 Newton oder 50 Kilogramm Force Zugkraft pro mm²
- Sehr robuste Zugentlastung zwischen Stecker & Kabel
- Besonders robuste Stecker mit Metallgehäuse
- Apple® authorised cable from the "Made for" programme
- for charging and synchronising iPad, iPod and iPhone with Lightning connection
- Apple® Lightning plug can be used on both sides
- extremely tear-resistant - up to 490 Newton or 50 Kilogramm Force tensile force per mm²
- very robust strain relief between plug & cable
- extremely robust plugs with metal housing

Technische Daten | Technical data

Anschlüsse	1x USB 2.0 A Stecker 1x Apple® Lightning Stecker	Material of product	Nylon PVC
Connections	1x USB 2.0 A plug 1x Apple® Lightning plug	Farbe Colour	Schwarz/Silber black/silver
Zertifizierung Certification	MFi zertifiziert MFi certified		
Geeignet für Apple Compatible with Apple	iPhone™/iPad™/iPod™ iPhone™/iPad™/iPod™		
Kabelform Form of cable	rund round		
Stecker Plugs	vernickelt nickel-plated		
Produktmaterial	Metall Nylon PVC		

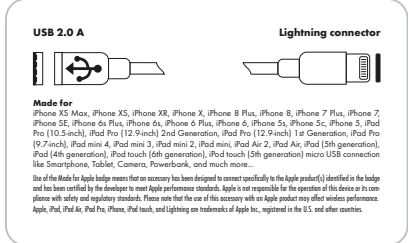

Art. Nr. Art. No.	Kabellänge Cable length	EAN EAN	Verpackungsart Packaging
LKU120L 533	1,2 m 1,2 m	4004005027198	Karton carton

LKW120L 533



Apple® Lightning Sync & Ladekabel, drehbar | Sync & Charging Cable, Rotatable

USB 2.0 A Stecker > Apple® Lightning Stecker | USB 2.0 A plug > Apple® Lightning plug

- Von Apple® autorisiertes Produkt aus dem "Made for" Programm
- Zum Laden und Synchronisieren von iPad, iPod und iPhone mit Lightning Anschluss
- Apple® Lightning Stecker beidseitig verwendbar
- Drehbares Steckerdesign (beide Stecker um 45° winkelbar)
- Apple® authorised cable from the "Made for" programme
- for charging and synchronising iPad, iPod and iPhone with Lightning connection
- Apple® Lightning plug can be used on both sides
- rotatable plug design (both plugs can be angled by 45°)

Technische Daten | Technical data

Anschlüsse	1x USB 2.0 A Stecker 1x Apple® Lightning Stecker
Connections	1x USB 2.0 A plug 1x Apple® Lightning plug

Farbe	metal
Colour	PVC
Farbe	Schwarz
Colour	black

Zertifizierung	MFi zertifiziert
Certification	MFi certified
Geeignet für Apple	iPhone™/iPad™/iPod™
Compatible with Apple	iPhone™/iPad™/iPod™

Kabelform	rund
Form of cable	round
Stecker	vernickelt
Plugs	nickel-plated

Produktmaterial	ABS
Material of product	Metall
	PVC
	ABS

USB 2.0 A

Lightning connector

Made for
iPhone XS Max, iPhone XS, iPhone XR, iPhone X, iPhone 8 Plus, iPhone 8, iPhone 7 Plus, iPhone 7, iPhone SE, iPhone 6s Plus, iPhone 6s, iPhone 6 Plus, iPhone 6, iPhone 5s, iPhone 5c, iPhone 5, iPod Pro (10.5-inch), iPod Pro (12.9-inch) 2nd Generation, iPod Pro (12.9-inch) 1st Generation, iPod Pro (9.7-inch), iPod mini 4, iPod mini 3, iPod mini 2, iPod mini, iPod Air 2, iPod Air, iPod (5th generation), iPod (4th generation), iPod touch (6th generation), iPod touch (5th generation) micro USB connection like Smartphone, Tablet, Camera, Powerbank, and much more.

Use of the Made for Apple badge means that an accessory has been designed to connect specifically to the Apple product(s) identified in the badge and has been certified by the developer to meet Apple performance standards. Apple is not responsible for the operation of this device or its compliance with safety and regulatory standards. Please note that the use of this accessory with an Apple product may affect wireless performance. Apple, iPad, iPad Air, iPad Pro, iPhone, iPod touch, and Lightning are trademarks of Apple Inc., registered in the U.S. and other countries.

Art. Nr.	Kabellänge	EAN	Verpackungsart
Art. No.	Cable length	EAN	Packaging
LKW120L 533	1,2 m 1,2 m	4004005027167	Karton carton

LKR090L 533



Apple® Lightning Sync & Ladekabel, ausziehbar | Sync & Charging Cable, Extendable

USB 2.0 A Stecker > Apple® Lightning Stecker | USB 2.0 A plug > Apple® Lightning plug

- Von Apple® autorisiertes Produkt aus dem "Made for" Programm
- Zum Laden und Synchronisieren von iPad, iPod und iPhone mit Lightning Anschluss
- Apple® Lightning Stecker beidseitig verwendbar
- Kompaktes Gehäuse sowie Ausziehmechanismus
- Apple® authorised cable from the "Made for" programme
- for charging and synchronising iPad, iPod and iPhone with Lightning connection
- Apple® Lightning plug can be used on both sides
- compact housing and extendable mechanism

Technische Daten | Technical data

Anschlüsse	1x USB 2.0 A Stecker 1x Apple® Lightning Stecker
Connections	1x USB 2.0 A plug 1x Apple® Lightning plug

Farbe	PVC
Colour	Schwarz
Farbe	Schwarz
Colour	black

Zertifizierung	MFi zertifiziert
Certification	MFi certified
Geeignet für Apple	iPhone™/iPad™/iPod™
Compatible with Apple	iPhone™/iPad™/iPod™

Kabelform	flach
Form of cable	flat
Stecker	vernickelt
Plugs	nickel-plated

Produktmaterial	Metall
Material of product	PVC
	metal

USB 2.0 A

Lightning connector

Made for
iPhone XS Max, iPhone XS, iPhone XR, iPhone X, iPhone 8 Plus, iPhone 8, iPhone 7 Plus, iPhone 7, iPhone SE, iPhone 6s Plus, iPhone 6s, iPhone 6 Plus, iPhone 6, iPhone 5s, iPhone 5c, iPhone 5, iPod Pro (10.5-inch), iPod Pro (12.9-inch) 2nd Generation, iPod Pro (12.9-inch) 1st Generation, iPod Pro (9.7-inch), iPod mini 4, iPod mini 3, iPod mini 2, iPod mini, iPod Air 2, iPod Air, iPod (5th generation), iPod (4th generation), iPod touch (6th generation), iPod touch (5th generation) micro USB connection like Smartphone, Tablet, Camera, Powerbank, and much more.

Use of the Made for Apple badge means that an accessory has been designed to connect specifically to the Apple product(s) identified in the badge and has been certified by the developer to meet Apple performance standards. Apple is not responsible for the operation of this device or its compliance with safety and regulatory standards. Please note that the use of this accessory with an Apple product may affect wireless performance. Apple, iPad, iPad Air, iPad Pro, iPhone, iPod touch, and Lightning are trademarks of Apple Inc., registered in the U.S. and other countries.

Art. Nr.	Kabellänge	EAN	Verpackungsart
Art. No.	Cable length	EAN	Packaging
LKR090L 533	0,8 m 0,8 m	4004005034561	Karton carton

RECEIVER
AINSTEIN
HOME4YOU
SECURE4YOU
POWER4YOU
SOUND4YOU
LIGHT4YOU
SAT
ANTENNA
VIDEO
AUDIO
PHONE & COMPUTER
TV MOUNTING

- RECEIVER
- AINSTEIN
- HOME4YOU
- SECURE4YOU
- POWER4YOU**
- SOUND4YOU
- LIGHT4YOU
- SAT
- ANTENNA
- VIDEO
- AUDIO
- PHONE & COMPUTER
- TV MOUNTING

LKF-L-Serie



Apple® Lightning Sync & Ladekabel | Apple® Lightning Sync & Charging Cable

USB 2.0 A Stecker > Apple® Lightning Stecker | USB 2.0 A plug > Apple® Lightning plug

- Von Apple® autorisiertes Produkt aus dem "Made for" Programm
- Zum Laden und Synchronisieren von iPad, iPod und iPhone mit Lightning Anschluss
- Besonders robuste Stecker für erhöhte Lebenszeit des Kabels
- Apple® Lightning Stecker beidseitig verwendbar
- Ideal für den Einsatz in Fahrzeugen
- Apple® authorised cable from the "Made for" programme
- for charging and synchronising iPad, iPod and iPhone with Lightning connection
- especially robust plugs for longer service life of the cable
- Apple® Lightning plug can be used on both sides
- perfect for use in cars

Technische Daten | Technical data

Anschlüsse	1x USB 2.0 A Stecker 1x Apple® Lightning Stecker
Connections	1x USB 2.0 A plug 1x Apple® Lightning plug

Zertifizierung	MFi zertifiziert
Certification	MFi certified
Geeignet für Apple	iPhone™/iPad™/iPod™
Compatible with Apple	iPhone™/iPad™/iPod™

Kabelform	rund
Form of cable	round
Stecker	vernickelt
Plugs	nickel-plated

Produktmaterial	Metall
PVC	
Material of product	metal

Farbe	PVC
Colour	Schwarz
	black

USB 2.0 A **Lightning connector**

Made for
iPhone XS Max, iPhone XS, iPhone XR, iPhone X, iPhone 8 Plus, iPhone 8, iPhone 7 Plus, iPhone 7, iPhone SE, iPhone 6s Plus, iPhone 6s, iPhone 6 Plus, iPhone 6, iPhone 5s, iPhone 5c, iPhone 5, iPod Pro (10.5-inch), iPod Pro (12.9-inch) 2nd Generation, iPod Pro (12.9-inch) 1st Generation, iPod Pro (9.7-inch), iPod mini 4, iPod mini 3, iPod mini 2, iPod mini, iPod Air 2, iPod Air, iPod (5th generation), iPod (4th generation), iPod touch (6th generation), iPod touch (5th generation) micro USB connection like Smartphone, Tablet, Camera, Powerbank, and much more...

Use of the Made for Apple badge means that an accessory has been designed to connect specifically to the Apple product(s) identified in the badge and has been certified by the developer to meet Apple performance standards. Apple is not responsible for the operation of this device or its compliance with safety and regulatory standards. Please note that the use of this accessory with an Apple product may affect wireless performance. Apple, iPad, iPod Air, iPod Pro, iPhone, iPod touch, and Lightning are trademarks of Apple Inc., registered in the U.S. and other countries.

Art. Nr.	Kabellänge	EAN	Verpackungsart
Art. No.	Cable length	EAN	Packaging
LKF15L 533	0,15 m 0,15 m	4004005034509	Karton carton
LKF050L 533	0,5 m 0,5 m	4004005020342	Karton carton

LKF-X-L-Serie



Apple® Lightning Sync & Ladekabel | Apple® Lightning Sync & Charging Cable

USB 2.0 A Stecker > Apple® Lightning Stecker | USB 2.0 A plug > Apple® Lightning plug

- Von Apple® autorisiertes Produkt aus dem "Made for" Programm
- Zum Laden und Synchronisieren von iPad, iPod und iPhone mit Lightning Anschluss
- Apple® Lightning Stecker beidseitig verwendbar
- Besonders robuste Stecker für erhöhte Lebenszeit des Kabels
- Apple® authorised cable from the "Made for" programme
- for charging and synchronising iPad, iPod and iPhone with Lightning connection
- Apple® Lightning plug can be used on both sides
- especially robust plugs for longer service life of the cable

Technische Daten | Technical data

Anschlüsse	1x USB 2.0 A Stecker 1x Apple® Lightning Stecker
Connections	1x USB 2.0 A plug 1x Apple® Lightning plug

Zertifizierung	MFi zertifiziert
Certification	MFi certified
Geeignet für Apple	iPhone™/iPad™/iPod™
Compatible with Apple	iPhone™/iPad™/iPod™

Kabelform	rund
Form of cable	round
Stecker	vernickelt
Plugs	nickel-plated

Produktmaterial	Metall
PVC	
Material of product	metal

Farbe	PVC
Colour	Weiß
	white

USB 2.0 A **Lightning connector**

Made for
iPhone XS Max, iPhone XS, iPhone XR, iPhone X, iPhone 8 Plus, iPhone 8, iPhone 7 Plus, iPhone 7, iPhone SE, iPhone 6s Plus, iPhone 6s, iPhone 6 Plus, iPhone 6, iPhone 5s, iPhone 5c, iPhone 5, iPod Pro (10.5-inch), iPod Pro (12.9-inch) 2nd Generation, iPod Pro (12.9-inch) 1st Generation, iPod Pro (9.7-inch), iPod mini 4, iPod mini 3, iPod mini 2, iPod mini, iPod Air 2, iPod Air, iPod (5th generation), iPod (4th generation), iPod touch (6th generation), iPod touch (5th generation) micro USB connection like Smartphone, Tablet, Camera, Powerbank, and much more...

Use of the Made for Apple badge means that an accessory has been designed to connect specifically to the Apple product(s) identified in the badge and has been certified by the developer to meet Apple performance standards. Apple is not responsible for the operation of this device or its compliance with safety and regulatory standards. Please note that the use of this accessory with an Apple product may affect wireless performance. Apple, iPad, iPod Air, iPod Pro, iPhone, iPod touch, and Lightning are trademarks of Apple Inc., registered in the U.S. and other countries.

Art. Nr.	Kabellänge	EAN	Verpackungsart
Art. No.	Cable length	EAN	Packaging
LKF200L 532	2 m 2 m	4004005034516	Karton carton
LKF300L 532	3 m 3 m	4004005034523	Karton carton

LKL100M 532



Micro USB Sync & Ladekabel, leuchtend | Micro USB Sync & Charging Cable, Glowing

USB 2.0 A Stecker > USB Micro B Stecker | USB 2.0 A plug > USB Micro B plug

- Zum Laden und Synchronisieren von allen Geräten mit Micro USB Anschluss
- Visuelle Anzeige des Ladevorgangs durch eine Leuchtfunktion
- Je nach Ladegeschwindigkeit leuchtet das integrierte Laufflicht schneller oder langsamer
- Universal verwendbar
- for charging and synchronising any device equipped with a Micro USB connection
- visualises charging process through glowing
- depending on the charging speed, the integrated chaser lights up faster or slower
- universal use

Technische Daten | Technical data

Anschlüsse
Connections

1x USB 2.0 A Stecker
1x USB 2.0 Micro B Stecker
1x USB 2.0 A plug
1x USB 2.0 Micro B plug

Passend für
Suitable for

Smartphone, Tablet, Kamera, Powerbank
smart phone, tablet, camera, power bank

Kabelform
Form of cable

flach
flat

Effekt
Effect

blau leuchtend
glows in blue

Stecker
Plugs

vernickelt
nickel-plated

Produktmaterial
Material of product

Metall
PVC
metal

Farbe
Colour

PVC
Weiß
white



Ideal zum Laden & Synchronisieren von mobilen Geräten mit Micro USB Anschluss wie z.B. Smartphone, Tablet, Kamera, Powerbank und vielem mehr...

Ideal for charging & synchronizing of mobile devices with micro USB connection like Smartphone, Tablet, Camera, Powerbank, and much more...

Art. Nr. Art. No.	Kabellänge Cable length	EAN EAN	Verpackungsart Packaging
LKL100M 532	0,8 m 0,8 m	4004005034424	Karton carton



LKC150M 533



Micro USB Sync & Ladekabel "Chamäleon" | Micro USB Sync & Charging Cable Chameleon

USB 2.0 A Stecker > USB Micro B Stecker | USB 2.0 A plug > USB Micro B plug

- Zum Laden und Synchronisieren von allen Geräten mit Micro USB Anschluss
- Spezieller Synthetik Ledermantel mit Farbwechsel durch Berührung (Temperatur)
- Besonders robuste Stecker mit Metallgehäuse
- Universal verwendbar
- for charging and synchronising any device equipped with a Micro USB connection
- special synthetic leather coat with colour change by touch (temperature)
- extremely robust plugs with metal housing
- universal use

Technische Daten | Technical data

Anschlüsse
Connections

1x USB 2.0 A Stecker
1x USB 2.0 Micro B Stecker
1x USB 2.0 A plug
1x USB 2.0 Micro B plug

Passend für
Suitable for

Smartphone, Tablet, Kamera, Powerbank
smart phone, tablet, camera, power bank

Kabelform
Form of cable

rund
round

Effekt
Effect

Farbwechsel
colour changes

Stecker
Plugs

vernickelt
nickel-plated

Produktmaterial
Material of product

Synthetikleder
Metall
PVC
synthetic leather

Farbe
Colour

metall
PVC
Rot/Gelb/Gold
red/yellow/gold



Ideal zum Laden & Synchronisieren von mobilen Geräten mit Micro USB Anschluss wie z.B. Smartphone, Tablet, Kamera, Powerbank und vielem mehr...

Ideal for charging & synchronizing of mobile devices with micro USB connection like Smartphone, Tablet, Camera, Powerbank, and much more...

Art. Nr. Art. No.	Kabellänge Cable length	EAN EAN	Verpackungsart Packaging
LKC150M 533	1,5 m 1,5 m	4004005027280	Karton carton



- RECEIVER
- AINSTEIN
- HOME4YOU
- SECURE4YOU
- POWER4YOU**
- SOUND4YOU
- LIGHT4YOU
- SAT
- ANTENNA
- VIDEO
- AUDIO
- PHONE & COMPUTER
- TV MOUNTING

LKU120M 533



Micro USB Sync & Ladekabel "Extreme" | Micro USB Sync & Charging Cable "Extreme"

USB 2.0 A Stecker > USB Micro B Stecker | USB 2.0 A plug > USB Micro B plug

- Zum Laden und Synchronisieren von allen Geräten mit Micro USB Anschluss
- Extrem Reißfest - bis zu 490 Newton oder 50 Kilogramm Force Zugkraft pro mm²
- Sehr robuste Zugentlastung zwischen Stecker & Kabel
- Besonders robuste Stecker mit Metallgehäuse
- Universal verwendbar
- for charging and synchronising any device equipped with a Micro USB connection
- extremely tear-resistant - up to 490 Newton or 50 Kilogramm Force tensile force per mm²
- very robust strain relief between plug & cable
- extremely robust plugs with metal housing
- universal use

Technische Daten | Technical data

Anschlüsse	1x USB 2.0 A Stecker 1x USB 2.0 Micro B Stecker
Connections	1x USB 2.0 A plug 1x USB 2.0 Micro B plug
Passend für Suitable for	Smartphone, Tablet, Kamera, Powerbank smart phone, tablet, camera, power bank
Kabelform Form of cable	rund round
Stecker Plugs	vernickelt nickel-plated
Produktmaterial	Metall Nylon PVC
Material of product	metal Nylon

	PVC
Farbe Colour	Schwarz/Silber black/silver

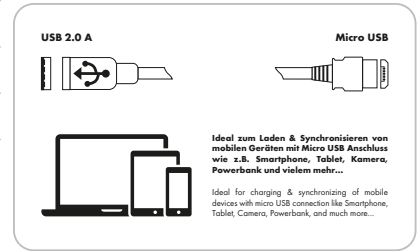

Art. Nr. Art. No.	Kabellänge Cable length	EAN EAN	Verpackungsart Packaging
LKU120M 533	1,2 m 1,2 m	4004005027297	Karton carton

LKW120M 533



Micro USB Sync & Ladekabel, drehbar | Micro USB Sync & Charging Cable, Rotatable

USB 2.0 A Stecker > USB Micro B Stecker | USB 2.0 A plug > USB Micro B plug

- Zum Laden und Synchronisieren von allen Geräten mit Micro USB Anschluss
- Drehbares Steckerdesign (beide Stecker um 45° winkelbar)
- Universal verwendbar
- for charging and synchronising any device equipped with a Micro USB connection
- rotatable plug design (both plugs can be angled by 45°)
- universal use

Technische Daten | Technical data

Anschlüsse	1x USB 2.0 A Stecker 1x USB 2.0 Micro B Stecker
Connections	1x USB 2.0 A plug 1x USB 2.0 Micro B plug
Passend für Suitable for	Smartphone, Tablet, Kamera, Powerbank smart phone, tablet, camera, power bank
Kabelform Form of cable	rund round
Stecker Plugs	vernickelt nickel-plated
Produktmaterial	ABS Metall PVC
Material of product	ABS metal

	PVC
Farbe Colour	Schwarz black

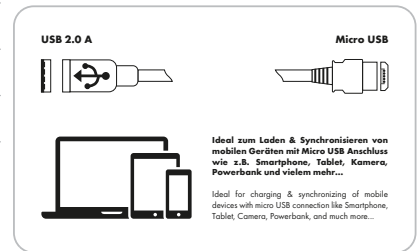

Art. Nr. Art. No.	Kabellänge Cable length	EAN EAN	Verpackungsart Packaging
LKW120M 533	1,2 m 1,2 m	4004005027075	Karton carton

LKR090M 533

**FLAT
CABLE**
Micro USB Sync & Ladekabel, ausziehbar | Micro USB Sync & Charging Cable, Extendable

USB 2.0 A Stecker > USB Micro B Stecker | USB 2.0 A plug > USB Micro B plug

- Zum Laden und Synchronisieren von allen Geräten mit Micro USB Anschluss
- Kompaktes Gehäuse sowie Ausziehmechanismus
- Universal verwendbar
- for charging and synchronising any device equipped with a Micro USB connection
- compact housing and extendable mechanism
- universal use

Technische Daten | Technical data

Anschlüsse	1x USB 2.0 A Stecker 1x USB 2.0 Micro B Stecker
Connections	1x USB 2.0 A plug 1x USB 2.0 Micro B plug
Passend für Suitable for	Smartphone, Tablet, Kamera, Powerbank smart phone, tablet, camera, power bank
Kabelform Form of cable	flach flat
Stecker Plugs	vernickelt nickel-plated
Produktmaterial	Metall PVC
Material of product	metal PVC
Farbe	Schwarz

Colour black

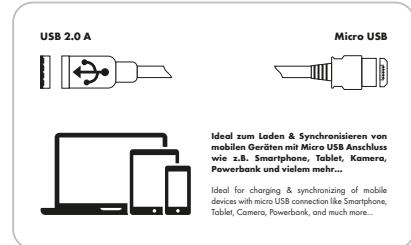

Art. Nr. Art. No.	Kabellänge Cable length	EAN EAN	Verpackungsart Packaging
LKR090M 533	0,8 m 0,8 m	4004005034578	Karton carton

LK-M-Serie

Micro USB Sync & Ladekabel | Micro USB Sync & Charging Cable

USB 2.0 A Stecker > USB Micro B Stecker | USB 2.0 A plug > USB Micro B plug

- Zum Laden und Synchronisieren von allen Geräten mit Micro USB Anschluss
- Ideal für den Einsatz in Fahrzeugen
- Universal verwendbar
- for charging and synchronising any device equipped with a Micro USB connection
- perfect for use in cars
- universal use

Technische Daten | Technical data

Anschlüsse	1x USB 2.0 A Stecker 1x USB 2.0 Micro B Stecker
Connections	1x USB 2.0 A plug 1x USB 2.0 Micro B plug
Passend für Suitable for	Smartphone, Tablet, Kamera, Powerbank smart phone, tablet, camera, power bank
Kabelform Form of cable	rund round
Stecker Plugs	vernickelt nickel-plated
Produktmaterial	Metall PVC
Material of product	metal PVC
Farbe	Schwarz

Colour black

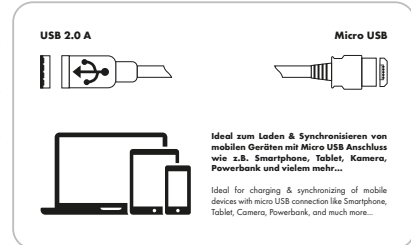

Art. Nr. Art. No.	Kabellänge Cable length	EAN EAN	Verpackungsart Packaging
LK015M 533	0,15 m 0,15 m	4004005034448	Karton carton
LK050M 533	0,5 m 0,5 m	4004005020359	Karton carton

- RECEIVER
- AINSTEIN
- HOME4YOU
- SECURE4YOU
- POWER4YOU**
- SOUND4YOU
- LIGHT4YOU
- SAT
- ANTENNA
- VIDEO
- AUDIO
- PHONE & COMPUTER
- TV MOUNTING

LK-M-Serie-532



Micro USB Sync & Ladekabel | Micro USB Sync & Charging Cable



USB 2.0 A Stecker > USB Micro B Stecker | USB 2.0 A plug > USB Micro B plug

- Zum Laden und Synchronisieren von allen Geräten mit Micro USB Anschluss
- Universal verwendbar
- for charging and synchronising any device equipped with a Micro USB connection
- universal use

Technische Daten | Technical data

Anschlüsse 1x USB 2.0 A Stecker
1x USB 2.0 Micro B Stecker
Connections 1x USB 2.0 A plug
1x USB 2.0 Micro B plug

Colour white

Passend für Smartphone, Tablet, Kamera, Powerbank
Suitable for smart phone, tablet, camera, power bank

Kabelform rund
Form of cable round

Stecker vernickelt
Plugs nickel-plated

Produktmaterial Metall
PVC
Material of product metal
PVC

Farbe Weiß

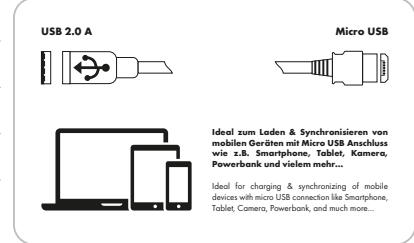

Art. Nr. Art. No.	Kabellänge Cable length	EAN EAN	Verpackungsart Packaging
LK200M 532	2 m 2 m	4004005034455	Karton carton
LK300M 532	3 m 3 m	4004005034462	Karton carton

LKL100C 532



Type C Sync & Ladekabel, leuchtend | Type C Sync & Charging Cable, Glowing



USB 2.0 A Stecker > USB 3.1 (Type C) Stecker | USB 2.0 A plug > USB 3.1 (Type C) plug

- Zum Laden und Synchronisieren von allen Geräten mit Type C Anschluss
- Komfortables und schnelles Verbinden durch einen beidseitig verwendbaren Type C Stecker
- Visuelle Anzeige des Ladevorgangs durch eine Leuchtfunktion
- Je nach Ladegeschwindigkeit leuchtet das integrierte Lauflicht schneller oder langsamer
- Universal verwendbar
- for charging and synchronising any device equipped with a Type C connection
- comfortable and fast connection due to a Type C plug that can be used on both sides
- visualises charging process through glowing
- depending on the charging speed, the integrated chaser lights up faster or slower
- universal use

Technische Daten | Technical data

Anschlüsse 1x USB 2.0 A Stecker
1x USB 3.1 C Stecker
Connections 1x USB 2.0 A plug
1x USB 3.1 C plug

Material of product metal
PVC

Datenübertragung max. 480 Mbit/s
Data transfer max. 480 Mbit/s

Farbe Weiß
Colour white

Passend für Smartphone, Tablet, Laptop, Festplatte
Suitable for smart phone, tablet, camera, hard drive

Kabelform flach
Form of cable flat

Effekt blau leuchtend
Effect glows in blue

Stecker vernickelt
Plugs nickel-plated

Produktmaterial Metall
PVC

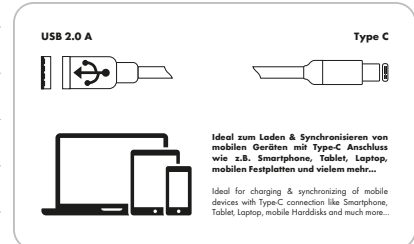

Art. Nr. Art. No.	Klassifikation Classification	Kabellänge Cable length	EAN EAN	Verpackungsart Packaging
LKL100C 532	USB 2.0 USB 2.0	0,8 m 0,8 m	4004005027150	Karton carton

LKC150C 533



Type C Sync & Ladekabel "Chamäleon" | Type C Sync & Charging Cable "Chameleon"

USB 2.0 A Stecker > USB 3.1 (Type C) Stecker | USB 2.0 A plug > USB 3.1 (Type C) plug



- Zum Laden und Synchronisieren von allen Geräten mit Type C Anschluss
- Komfortables und schnelles Verbinden durch einen beidseitig verwendbaren Type C Stecker
- Spezieller Synthetik Ledermantel mit Farbwechsel durch Berührung (Temperatur)
- Besonders robuste Stecker mit Metallgehäuse
- Universal verwendbar
- for charging and synchronising any device equipped with a Type C connection
- comfortable and fast connection due to a Type C plug that can be used on both sides
- special synthetic leather coat with colour change by touch (temperature)
- extremely robust plugs with metal housing
- universal use

Technische Daten | Technical data

Anschlüsse	1x USB 2.0 A Stecker 1x USB 3.1 C Stecker	Material of product	synthetic leather metal PVC
Connections	1x USB 2.0 A plug 1x USB 3.1 C plug	Farbe	Rot/Gelb/Gold
Datenübertragung	max. 480 Mbit/s	Colour	red/yellow/gold
Data transfer	max. 480 Mbit/s		
Passend für	Smartphone, Tablet, Laptop, Festplatte		
Suitable for	smart phone, tablet, camera, hard drive		
Kabelform	rund		
Form of cable	round		
Effekt	Farbwechsel		
Effect	colour changes		
Stecker	vernickelt		
Plugs	nickel-plated		
Produktmaterial	Synthetikleder Metall PVC		

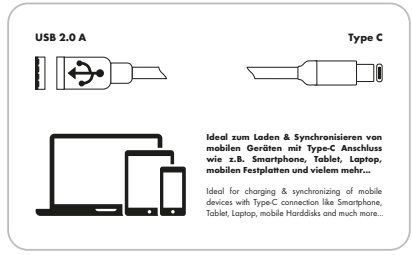

Art. Nr.	Klassifikation	Kabellänge	EAN	Verpackungsart
Art. No.	Klassifikation	Cable length	EAN	Packaging
LKC150C 533	USB 2.0 USB 2.0	1,5 m 1,5 m	4004005027099	Karton carton

LKU120C 533



Type C Sync & Ladekabel "Extreme" | Type C Sync & Charging Cable "Extreme"

USB 2.0 A Stecker > USB 3.1 (Type C) Stecker | USB 2.0 A plug > USB 3.1 (Type C) plug



- Zum Laden und Synchronisieren von allen Geräten mit Type C Anschluss
- Komfortables und schnelles Verbinden durch einen beidseitig verwendbaren Type C Stecker
- Extrem Reißfest - bis zu 490 Newton oder 50 Kilogramm Force Zugkraft pro mm²
- Sehr robuste Zugentlastung zwischen Stecker & Kabel
- Besonders robuste Stecker mit Metallgehäuse
- Universal verwendbar
- for charging and synchronising any device equipped with a Type C connection
- comfortable and fast connection due to a Type C plug that can be used on both sides
- extremely tear-resistant - up to 490 Newton or 50 Kilogramm Force tensile force per mm²
- very robust strain relief between plug & cable
- extremely robust plugs with metal housing
- universal use

Technische Daten | Technical data

Anschlüsse	1x USB 2.0 A Stecker 1x USB 3.1 C Stecker	Material of product	Nylon PVC
Connections	1x USB 2.0 A plug 1x USB 3.1 C plug	Farbe	Schwarz/Silber
Datenübertragung	max. 480 Mbit/s	Colour	black/silver
Data transfer	max. 480 Mbit/s		
Passend für	Smartphone, Tablet, Laptop, Festplatte		
Suitable for	smart phone, tablet, camera, hard drive		
Kabelform	rund		
Form of cable	round		
Stecker	vernickelt		
Plugs	nickel-plated		
Produktmaterial	Metall Nylon PVC		

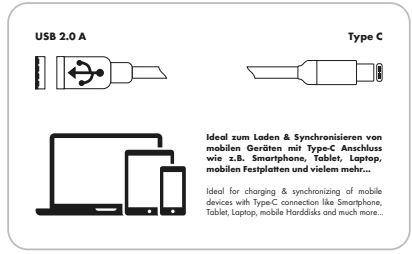

Art. Nr.	Klassifikation	Kabellänge	EAN	Verpackungsart
Art. No.	Klassifikation	Cable length	EAN	Packaging
LKU120C 533	USB 2.0 USB 2.0	1,2 m 1,2 m	4004005027471	Karton carton

RECEIVER
AINSTEIN
HOME4YOU
SECURE4YOU
POWER4YOU
SOUND4YOU
LIGHT4YOU
SAT
ANTENNA
VIDEO
AUDIO
PHONE & COMPUTER
TV MOUNTING

RECEIVER
AINSTEIN
HOME4YOU
SECURE4YOU
POWER4YOU
SOUND4YOU
LIGHT4YOU
SAT
ANTENNA
VIDEO
AUDIO
PHONE & COMPUTER
TV MOUNTING

LKW120C 533



Type C Sync & Ladekabel, drehbar | Type C Sync & Charging Cable, Rotatable

USB 2.0 A Stecker > USB 3.1 (Type C) Stecker | USB 2.0 A plug > USB 3.1 (Type C) plug

- Zum Laden und Synchronisieren von allen Geräten mit Type C Anschluss
- Komfortables und schnelles Verbinden durch einen beidseitig verwendbaren Type C Stecker
- Drehbares Steckerdesign (beide Stecker um 45° winkelbar)
- Universal verwendbar
- for charging and synchronising any device equipped with a Type C connection
- comfortable and fast connection due to a Type C plug that can be used on both sides
- rotatable plug design (both plugs can be angled by 45°)
- universal use

Technische Daten | Technical data

Anschlüsse
Connections
1x USB 2.0 A Stecker
1x USB 3.1 C Stecker
1x USB 2.0 A plug
1x USB 3.1 C plug

Datenübertragung
Data transfer
max. 480 Mbit/s
max. 480 Mbit/s

Passend für
Suitable for
Smartphone, Tablet, Laptop, Festplatte
smart phone, tablet, camera, hard drive

Kabelform
Form of cable
rund
round

Stecker
Plugs
vernickelt
nickel-plated

Produktmaterial
Material of product
ABS
Metall
PVC
ABS

Farbe
Colour
Schwarz
black

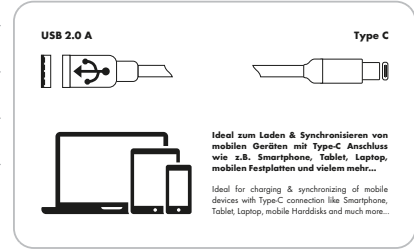

Art. Nr. Art. No.	Klassifikation Klassifikation	Kabellänge Cable length	EAN EAN	Verpackungsart Packaging
LKW120C 533	USB 2.0 USB 2.0	1,2 m 1,2 m	4004005027174	Karton carton

LKR090C 533



Type C Sync & Ladekabel, ausziehbar | Type C Sync & Charging Cable, Extendable

USB 2.0 A Stecker > USB 3.1 (Type C) Stecker | USB 2.0 A plug > USB 3.1 (Type C) plug

- Zum Laden und Synchronisieren von allen Geräten mit Type C Anschluss
- Komfortables und schnelles Verbinden durch einen beidseitig verwendbaren Type C Stecker
- Kompaktes Gehäuse sowie Ausziehmechanismus
- Universal verwendbar
- for charging and synchronising any device equipped with a Type C connection
- comfortable and fast connection due to a Type C plug that can be used on both sides
- compact housing and extendable mechanism
- universal use

Technische Daten | Technical data

Anschlüsse
Connections
1x USB 2.0 A Stecker
1x USB 3.1 C Stecker
1x USB 2.0 A plug
1x USB 3.1 C plug

Datenübertragung
Data transfer
max. 480 Mbit/s
max. 480 Mbit/s

Passend für
Suitable for
Smartphone, Tablet, Laptop, Festplatte
smart phone, tablet, camera, hard drive

Kabelform
Form of cable
flach
flat

Stecker
Plugs
vernickelt
nickel-plated

Produktmaterial
Material of product
Metall
PVC
metal

Farbe
Colour
Schwarz
black

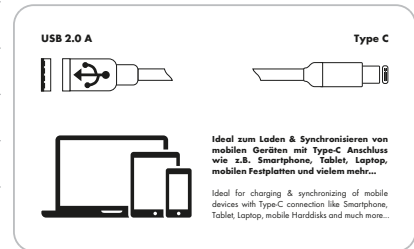

Art. Nr. Art. No.	Klassifikation Klassifikation	Kabellänge Cable length	EAN EAN	Verpackungsart Packaging
LKR090C 533	USB 2.0 USB 2.0	0,8 m 0,8 m	4004005027068	Karton carton

LKX-C-KFZ-Serie



Type C Sync & Ladekabel | Type C Sync & Charging Cable

USB 3.0 A Stecker > USB 3.1 (Type C) Stecker | USB 3.0 A plug > USB 3.1 (Type C) plug



- Zum Laden und Synchronisieren von allen Geräten mit Type C Anschluss
- Komfortables und schnelles Verbinden durch einen beidseitig verwendbaren Type C Stecker
- Besonders robuste Stecker für erhöhte Lebenszeit des Kabels
- Datenübertragung von bis zu 5 Gbit/s
- Ideal für den Einsatz in Fahrzeugen
- Universal verwendbar
- *for charging and synchronising any device equipped with a Type C connection*
- *comfortable and fast connection due to a Type C plug that can be used on both sides*
- *especially robust plugs for longer service life of the cable*
- *data transfer with up to 5 Gbit/s*
- *perfect for use in cars*
- *universal use*

Technische Daten | Technical data

Anschlüsse	1x USB 3.0 A Stecker 1x USB 3.1 C Stecker	PVC		
Connections	1x USB 3.0 A plug 1x USB 3.1 C plug	Farbe Colour	Schwarz black	
Datenübertragung Data transfer	max. 5 Gbit/s max. 5 Gbit/s	<p>USB 3.0 A Type C</p> <p>Ideal zum Laden & Synchronisieren von mobilen Geräten mit Type-C Anschluss wie z.B. Smartphone, Tablet, Laptop, mobilen Festplatten und vielem mehr...</p> <p>Ideal for charging & synchronizing of mobile devices with Type-C connection like Smartphone, Tablet, Laptop, mobile Harddisks and much more...</p>		
Passend für Suitable for	Smartphone, Tablet, Laptop, Powerbank smart phone, tablet, laptop, power bank			
Kabelform Form of cable	rund round			
Stecker Plugs	vernickelt nickel-plated			
Produktmaterial Material of product	Metall metal			

Art. Nr. Art. No.	Klassifikation Klassifikation	Kabellänge Cable length	EAN EAN	Verpackungsart Packaging
LK015C 533	USB 3.1 (Generation 2) USB 3.1 (generation 2)	0,15 m 0,15 m	4004005027112	Karton carton
LK050C 533	USB 3.1 (Generation 2) USB 3.1 (generation 2)	0,5 m 0,5 m	4004005027129	Karton carton

LK100C 531



Type C Sync & Ladekabel | Type C Sync & Charging Cable

USB 3.0 A Stecker > USB 3.1 (Type C) Stecker | USB 3.0 A plug > USB 3.1 (Type C) plug



- Zum Laden und Synchronisieren von allen Geräten mit Type C Anschluss
- Komfortables und schnelles Verbinden durch einen beidseitig verwendbaren Type C Stecker
- Besonders robuste Stecker für erhöhte Lebenszeit des Kabels
- Datenübertragung von bis zu 5 Gbit/s
- Universal verwendbar
- *for charging and synchronising any device equipped with a Type C connection*
- *comfortable and fast connection due to a Type C plug that can be used on both sides*
- *especially robust plugs for longer service life of the cable*
- *data transfer with up to 5 Gbit/s*
- *universal use*

Technische Daten | Technical data

Anschlüsse	1x USB 3.0 A Stecker 1x USB 3.1 C Stecker	PVC		
Connections	1x USB 3.0 A plug 1x USB 3.1 C plug	Farbe Colour	Schwarz black	
Datenübertragung Data transfer	max. 5 Gbit/s max. 5 Gbit/s	<p>USB 3.0 A Type C</p> <p>Ideal zum Laden & Synchronisieren von mobilen Geräten mit Type-C Anschluss wie z.B. Smartphone, Tablet, Laptop, mobilen Festplatten und vielem mehr...</p> <p>Ideal for charging & synchronizing of mobile devices with Type-C connection like Smartphone, Tablet, Laptop, mobile Harddisks and much more...</p>		
Passend für Suitable for	Smartphone, Tablet, Laptop, Festplatte smart phone, tablet, camera, hard drive			
Kabelform Form of cable	rund round			
Stecker Plugs	vernickelt nickel-plated			
Produktmaterial Material of product	Metall PVC metal			

Art. Nr. Art. No.	Klassifikation Klassifikation	Kabellänge Cable length	EAN EAN	Verpackungsart Packaging
LK100C 531	USB 3.1 (Generation 2) USB 3.1 (generation 2)	1 m 1 m	4004005027136	Karton carton

RECEIVER

AINSTEIN

HOME4YOU

SECURE4YOU

POWER4YOU

SOUND4YOU

LIGHT4YOU

SAT

ANTENNA

VIDEO

AUDIO

PHONE & COMPUTER

TV MOUNTING

- RECEIVER
- AINSTEIN
- HOME4YOU
- SECURE4YOU
- POWER4YOU
- SOUND4YOU
- LIGHT4YOU
- SAT
- ANTENNA
- VIDEO
- AUDIO
- PHONE & COMPUTER
- TV MOUNTING

LK101C 531



Type C Sync & Ladekabel | Type C Sync & Charging Cable

USB 3.1 (Type C) Stecker > USB 3.1 (Type C) Stecker | USB 3.1 (Type C) plug > USB 3.1 (Type C) plug

- Zum Laden und Synchronisieren von allen Geräten mit Type C Anschluss
- Komfortables und schnelles Verbinden durch einen beidseitig verwendbaren Type C Stecker
- Besonders robuste Stecker für erhöhte Lebenszeit des Kabels
- Datenübertragung von bis zu 10 Gbit/s
- Universal verwendbar
- for charging and synchronising any device equipped with a Type C connection
- comfortable and fast connection due to a Type C plug that can be used on both sides
- especially robust plugs for longer service life of the cable
- data transfer up to 10 gbit/s
- universal use

Technische Daten | Technical data

Anschlüsse Connections	2x USB 3.1 C Stecker 2x USB 3.1 C plug
Datenübertragung Data transfer	max. 10 Gbit/s max. 10 Gbit/s
Passend für Suitable for	Smartphone, Tablet, Laptop, Festplatte smart phone, tablet, camera, hard drive
Kabelform Form of cable	rund round
Stecker Plugs	vernickelt nickel-plated
Produktmaterial Material of product	Metall PVC metal PVC
Farbe	Schwarz

Colour black

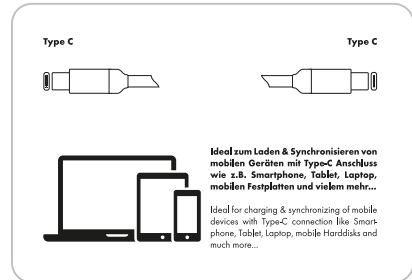

Art. Nr. Art. No.	Klassifikation Klassifikation	Kabellänge Cable length	EAN EAN	Verpackungsart Packaging
LK101C 531	USB 3.1 (Generation 2) USB 3.1 (generation 2)	1 m 1 m	4004005027143	Karton carton

LPBW800 531



Powerbank (8000 mAh) mit Wireless Ladefunktion | Power bank (8000 mAh) wireless

inklusive Kapazitätsanzeige im Kunststoffgehäuse | including capacity indicator in plastic housing

- Unabhängige Energiequelle im Miniformat
- Einfaches Aufladen mobiler Geräte über USB Anschluss
- Zusätzliche Type C Schnittstelle zum Laden mobiler Geräte oder der Powerbank
- Kabelloses Laden (Qi) mit bis zu 5 Watt
- LCD Anzeige mit prozentgenauer Angabe der Restkapazität
- Extrem flache Bauweise aufgrund eines Lithium Polymer Akkus
- Ideal für unterwegs
- Universal verwendbar
- Integriertes Multi-Schutz Sicherheitssystem (Kurzschluss-, Tiefentlade-, Überladeschutz)
- Lieferumfang: Powerbank, Micro USB Kabel (90 cm, weiß)
- independent power source in miniature format
- easy charging of portable devices via USB connection
- additional Type C interface for charging mobile devices or the power bank itself
- wireless charging (Qi) up to 5 Watt
- LCD display with percentage accurate indication of remaining capacity
- extremely flat design due to a lithium polymer battery
- ideal for on the go
- universal use
- integrated multi-protection safety system (short-circuit protection, deep discharge protection, overcharge protection)
- content: Power Bank, Micro USB cable (90 cm, white)

Technische Daten | Technical data

Anschlüsse Connections	1x USB 2.0 A Buchse 1x USB 2.0 Micro-B Buchse 1x USB 3.1 C Buchse 1x USB 2.0 A jack 1x USB 2.0 Micro-B jack 1x USB 3.1 C jack
Spannungsversorgung	Eingang: 5 V DC, 2100 mA (Micro USB) Eingang: 5 V DC, 2400 mA (Type C) Ausgang: 5 V DC, 2100 mA (USB) Ausgang: 5 V DC, 2400 mA (Type C)
Power supply	input: 5 VDC, 2100 mA (Micro USB) input: 5 VDC, 2400 mA (Type C) output: 5 VDC, 2100 mA (USB) output: 5 VDC, 2400 mA (Type C)
Batteriekapazität Capacity of battery	8000 mAh 8000 mAh
Batterietyp Battery type	Lithium Polymer (wiederaufladbar) lithium polymer (rechargeable)
Ladezeit Charging time	ca. 5:00 h about 5:00 h
Kurzschlusschutz Short-circuit protection	Ja yes

Tiefentladeschutz Deep discharge protection	Ja yes
Überladeschutz Overcharge protection	Ja yes
Passend für Suitable for	Smartphone, Tablet, Kamera, Kopfhörer smart phone, tablet, camera, headphones
Produktmaterial Material of product	Kunststoff plastic
Farbe Colour	Schwarz/Chrom Black/Chrome
Gewicht Weight (set)	190 g 190 g
Abmessungen (Breite) Dimensions (width)	70 mm 70 mm
Abmessungen (Höhe) Dimensions (height)	145 mm 145 mm
Abmessungen (Tiefe) Dimensions (depth)	15 mm 15 mm

Art. Nr. Art. No.	EAN EAN	Verpackungsart Packaging
LPBW800 531	4004005027488	Karton carton

LPB1000 533

★★★
STANDARD10.000
mAh2x
USB

SLIM

DISPLAY

**Powerbank (10000 mAh) "Flach" | Power Bank (10000 mAh) "Flat"**

mit Kapazitätsanzeige im Kunststoffgehäuse | with capacity indicator in plastic housing

- Unabhängige Energiequelle im Miniformat
- Einfaches Aufladen mobiler Geräte über USB Anschluss
- Paralleles Laden von zwei Geräten
- LCD Anzeige mit prozentgenauer Angabe der Restkapazität
- Handschmeichler durch eine spezielle Soft-Touch-Oberfläche
- Extrem flache Bauweise aufgrund eines Lithium Polymer Akkus
- Ideal für Unterwegs
- Universal verwendbar
- Integriertes Multi-Schutz Sicherheitssystem (Kurzschluss-, Tiefentlade-, Überladeschutz)
- Lieferumfang: Powerbank, Micro USB Kabel (25 cm, Schwarz)
- independent power source in miniature format
- easy charging of portable devices via USB connection
- charging of 2 devices at the same time
- LCD display with percentage accurate indication of remaining capacity
- hand-flattering thanks to a special soft-touch surface
- extremely flat design due to a lithium polymer battery
- ideal for on the go
- universal use
- integrated multi-protection safety system (short-circuit protection, deep discharge protection, overcharge protection)
- content: power bank, micro USB cable (25 cm, black)

Technische Daten | Technical data

Anschlüsse	2x USB 2.0 A Buchse 1x USB 2.0 Micro-B Buchse	Deep discharge protection	yes
Connections	2x USB 2.0 A jack 1x USB 2.0 Micro-B jack	Überladeschutz	Ja
Spannungsversorgung	Eingang: 5 V DC, 1000 mA Ausgang 1: 5 V DC, 1000 mA Ausgang 2: 5 V DC, 2000 mA	Overcharge protection	yes
Power supply	input: 5 VDC, 1000 mA output 1: 5 VDC, 1000 mA output 2: 5 VDC, 2000 mA	Passend für	Smartphone, Tablet, Kamera, Kopfhörer
Batteriekapazität	10000 mAh	Suitable for	smart phone, tablet, camera, headphones
Capacity of battery	10000 mAh	Produktmaterial	Kunststoff
Batterietyp	Lithium Polymer (wiederaufladbar)	Material of product	plastic
Battery type	lithium polymer (rechargeable)	Farbe	Schwarz
Ladezeit	ca. 11:00 h	Colour	black
Charging time	approx. 11:00 h	Gewicht	215 g
Kurzschlusschutz	Ja	Weight (set)	215 g
Short-circuit protection	yes	Abmessungen (Breite)	75 mm
Tiefentladeschutz	Ja	Dimensions (width)	75 mm
		Abmessungen (Höhe)	140 mm
		Dimensions (height)	140 mm
		Abmessungen (Tiefe)	20 mm
		Dimensions (depth)	20 mm
Art. Nr.	EAN	Verpackungsart	
Art. No.	EAN	Packaging	
LPB1000 533	4004005022032	Plastik-Hängebox plastic giftbox with euro hole	

RECEIVER

AINSTEIN

HOME4YOU

SECURE4YOU

POWER4YOU

SOUND4YOU

LIGHT4YOU

SAT

ANTENNA

VIDEO

AUDIO

PHONE &
COMPUTER

TV MOUNTING

- RECEIVER
- AINSTEIN
- HOME4YOU
- SECURE4YOU
- POWER4YOU**
- SOUND4YOU
- LIGHT4YOU
- SAT
- ANTENNA
- VIDEO
- AUDIO
- PHONE & COMPUTER
- TV MOUNTING

LPB440 533



Powerbank (4400 mAh) "Promotion Series" | Power Bank (4400 mAh) "Promotion Series"



im Kunststoffgehäuse | in plastic housing

- Unabhängige Energiequelle im Miniformat
 - Einfaches Aufladen mobiler Geräte über USB Anschluss
 - Kompakte Bauform, ideal für unterwegs
 - Universal verwendbar
 - Sichere sowie aus dem Modellbau bekannte ICR18650 Akkublöcke
 - Integriertes Multi-Schutz Sicherheitssystem (Kurzschluss-, Tiefentlade-, Überladeschutz)
 - Lieferumfang: Powerbank, Micro USB Kabel (25 cm, Schwarz)
- independent power source in miniature format
 - easy charging of portable devices via USB connection
 - compact design, perfect for on the go
 - universal use
 - safe ICR18650 battery packs known from model making
 - integrated multi-protection safety system (short-circuit protection, deep discharge protection, overcharge protection)
 - content: power bank, micro USB cable (25 cm, black)

Technische Daten | Technical data

Anschlüsse	1x USB 2.0 A Buchse 1x USB 2.0 Micro-B Buchse	Überladeschutz	Ja
Connections	1x USB 2.0 A jack 1x USB 2.0 Micro-B jack	Overcharge protection	yes
Spannungsversorgung	Eingang: 5 V DC , 1000 mA Ausgang: 5 V DC , 1000 mA	Passend für	Smartphone, Tablet, Kamera, Kopfhörer
Power supply	input: 5 VDC , 1000 mA output: 5 VDC , 1000 mA	Suitable for	smart phone, tablet, camera, headphones
Batteriekapazität	4400 mAh	Produktmaterial	Kunststoff
Capacity of battery	4400 mAh	Material of product	plastic
Batterietyp	Lithium Ionen (wiederaufladbar)	Farbe	Schwarz/Blau
Battery type	lithium ion (rechargeable)	Colour	black/blue
Ladezeit	ca. 5:20 h	Gewicht	120 g
Charging time	approx. 5:20 h	Weight (set)	120 g
Kurzschlusschutz	Ja	Abmessungen (Breite)	62 mm
Short-circuit protection	yes	Dimensions (width)	62 mm
Tiefentladeschutz	Ja	Abmessungen (Höhe)	100 mm
Deep discharge protection	yes	Dimensions (height)	100 mm
		Abmessungen (Tiefe)	22 mm
		Dimensions (depth)	22 mm

Art. Nr.	EAN	Verpackungsart
Art. No.	EAN	Packaging
LPB440 533	4004005024005	Plastik-Hängebox plastic giftbox with euro hole

LPB220 533

Powerbank (2200 mAh) "Promotion Series" | Power Bank (2200 mAh) "Promotion Series"



im Kunststoffgehäuse | in plastic housing

- Unabhängige Energiequelle im Miniformat
 - Einfaches Aufladen mobiler Geräte über USB Anschluss
 - Kompakte Bauform, ideal für unterwegs
 - Universal verwendbar
 - Sichere sowie aus dem Modellbau bekannte ICR18650 Akkublöcke
 - Integriertes Multi-Schutz Sicherheitssystem (Kurzschluss-, Tiefentlade-, Überladeschutz)
 - Lieferumfang: Powerbank, Micro USB Kabel (25 cm, Schwarz)
- independent power source in miniature format
 - easy charging of portable devices via USB connection
 - compact design, perfect for on the go
 - universal use
 - safe ICR18650 battery packs known from model making
 - integrated multi-protection safety system (short-circuit protection, deep discharge protection, overcharge protection)
 - content: power bank, micro USB cable (25 cm, black)

Technische Daten | Technical data

Anschlüsse	1x USB 2.0 A Buchse 1x USB 2.0 Micro-B Buchse	Überladeschutz	Ja
Connections	1x USB 2.0 A jack 1x USB 2.0 Micro-B jack	Overcharge protection	yes
Spannungsversorgung	Eingang: 5 V DC , 1000 mA Ausgang: 5 V DC , 1000 mA	Passend für	Smartphone, Tablet, Kamera, Kopfhörer
Power supply	input: 5 VDC , 1000 mA output: 5 VDC , 1000 mA	Suitable for	smart phone, tablet, camera, headphones
Batteriekapazität	2200 mAh	Produktmaterial	Kunststoff
Capacity of battery	2200 mAh	Material of product	plastic
Batterietyp	Lithium Ionen (wiederaufladbar)	Farbe	Schwarz/Blau
Battery type	lithium ion (rechargeable)	Colour	black/blue
Ladezeit	ca. 2:30 h	Gewicht	70 g
Charging time	approx. 2:30 h	Weight (set)	70 g
Kurzschlusschutz	Ja	Abmessungen (Breite)	32 mm
Short-circuit protection	yes	Dimensions (width)	32 mm
Tiefentladeschutz	Ja	Abmessungen (Höhe)	91 mm
Deep discharge protection	yes	Dimensions (height)	91 mm
		Abmessungen (Tiefe)	22 mm
		Dimensions (depth)	22 mm

Art. Nr.	EAN	Verpackungsart
Art. No.	EAN	Packaging
LPB220 533	4004005034325	Plastik-Hängebox plastic giftbox with euro hole



designed by
SCHWAIGER



2 x USB Anschluss
2 x USB port



Stabile Klemmtechnik
Firm clamping
technology



Flexibilität
Flexibility

LHSP200 513

PROFESSIONAL

Universal Smartphone Halterung | Universal Smart Phone Mount

mit Schwannenhals | with gooseneck

- Set bestehend aus:
1x 12 V Ladeadapter
1x Halterung für kleine Geräte
1x Halterung für große Geräte
- Schwannenhalsdesign für eine höhere Flexibilität und Anpassbarkeit an die Gegebenheiten im PKW
- Sicherer Halt des Gerätes durch 3-Punkt Aufnahme des Halters
- Horizontale und vertikale Anbringung des Gerätes möglich
- Einstellbarer Kugelkopf für ein ideales Ausrichten des Gerätes
- Gummierte Innenseite für einen besseren Halt
- Einfache Montage sowie Demontage möglich
- Universal verwendbar
- set consists of:
1x 12 V charger
1x mount for small devices
1x mount for large devices
- gooseneck design for more flexibility and adjustability in the car
- secure hold of the device due to 3-point holder
- horizontal or vertical mounting of the device
- adjustable ballhead for ideal alignment of the device
- rubberized inside for a better grip
- easy installation and deinstallation possible
- universal use

Technische Daten | Technical data

Anschlüsse	2x USB 2.0 A Buchse 1x Zigarettenanzünder	Size of mount 2	height (min - max) 120 - 150 mm Width (max) 80 mm
Connections	2x USB 2.0 A jack 1x cigarette lighter	Länge (Schwannenhals)	140 mm
Spannungsversorgung	Eingang: 12 - 24 V DC Ausgang: 5 V DC, 2100 mA (total)	Length (gooseneck)	140 mm
Power supply	input: 12 - 24 VDC output: 5 VDC, 2.1 A (total)	Farbe	Schwarz black
Überspannungsschutz	Ja	Abmessungen (Breite)	75 mm
Overvoltage protection	yes	Dimensions (width)	75 mm
Überlastschutz	Ja	Abmessungen (Höhe)	290 mm
Overload protection	yes	Dimensions (height)	290 mm
Produktmaterial	PVC ABS Metall	Abmessungen (Tiefe)	45 mm
Material of product	PVC ABS metal	Dimensions (depth)	45 mm

Überlastschutz
Overload protection

Produktmaterial

Material of product

Aufnahme Halterung

1

Size of mount 1

Aufnahme Halterung

2

Size of mount 2

Art. Nr.

Art. No.

LHSP200 513

Einsatzort

Einsatzort

KFZ | AUTOMOBILE

EAN

EAN

4004005034639

Verpackungsort

Packaging

Karton | carton

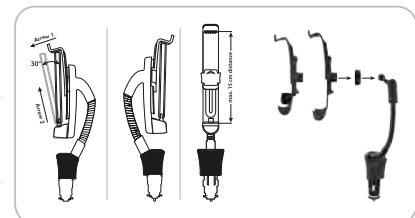

- RECEIVER
- AINSTEIN
- HOME4YOU
- SECURE4YOU
- POWER4YOU
- SOUND4YOU
- LIGHT4YOU
- SAT
- ANTENNA
- VIDEO
- AUDIO
- PHONE & COMPUTER
- TV MOUNTING

LHSP500 513



Universal Smartphone Halterung | Universal smartphone holder

mit ausziehbarem Arm für die Windschutzscheibe | with extendable arm for the windscreen



- Sicherer Halt des Gerätes durch einen kraftvollen Saugnapf
- Optimale Ausrichtung durch einstellbare Gelenke
- Ausziehbarer Arm
- Automatisches Schließen der Kammer beim Einsetzen des Smartphones
- Gummierte Innenseite für einen besseren Halt
- Einfache Montage sowie Demontage möglich
- Universal verwendbar
- a strong suction cup holds the unit securely in place
- optimal alignment due to adjustable joints
- extendable arm
- automatic closing of the chamber when inserting the smartphone
- rubberized inside for a better grip
- easy installation and deinstallation possible
- universal use

Technische Daten | Technical data

Passend für Suitable for	Smartphone bis 6 Zoll smart phone up to 6 inch
Produktmaterial	PVC ABS Silikon
Material of product	PVC ABS silicone
Aufnahme Halterung Size of mount	Breite (min. - max.) 52 - 80 mm width (min - max) 52 - 80 mm
Auszug Halterung Pull-out of the holder	Tiefe (min. - max.) 100 - 150 mm depth (min. - max.) 100 - 150 mm
Farbe Colour	Schwarz black

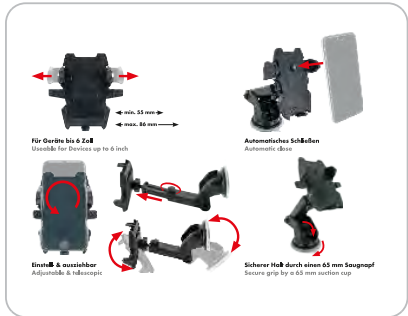

Art. Nr. Art. No.	Einsatzort Einsatzort	Durchmesser Diameter	EAN EAN	Verpackungsart Packaging
LHSP500 513	KFZ AUTOMOBILE	null null	4004005027501	Karton carton

LHSP400 513



Universal Smartphone Halterung | Universal smartphone holder

für die Windschutzscheibe | for use on the windshield



- Sicherer Halt des Gerätes durch einen kraftvollen Saugnapf
- Optimale Ausrichtung durch einstellbare Gelenke
- Automatisches Schließen der Kammer beim Einsetzen des Smartphones
- Gummierte Innenseite für einen besseren Halt
- Einfache Montage sowie Demontage möglich
- Universal verwendbar
- a strong suction cup holds the unit securely in place
- optimal alignment due to adjustable joints
- automatic closing of the chamber when inserting the smartphone
- rubberized inside for a better grip
- easy installation and deinstallation possible
- universal use

Technische Daten | Technical data

Passend für Suitable for	Smartphone bis 6 Zoll smart phone up to 6 inch
Produktmaterial	PVC ABS Silikon
Material of product	PVC ABS silicone
Aufnahme Halterung Size of mount	Breite (min. - max.) 52 - 80 mm width (min - max) 52 - 80 mm
Farbe Colour	Schwarz black

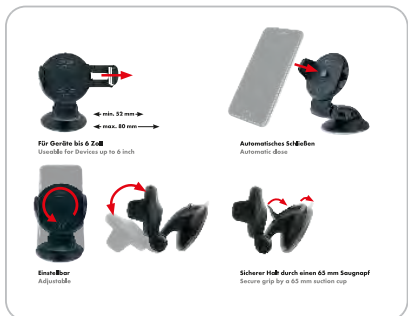

Art. Nr. Art. No.	Einsatzort Einsatzort	Durchmesser Diameter	EAN EAN	Verpackungsart Packaging
LHSP400 513	KFZ AUTOMOBILE	null null	4004005027495	Karton carton

LHSP300 513

STANDARD

Universal Smartphone Halterung | Universal smartphone holder

für das Lüftungsgitter | for the ventilation grille



- Sicherer Halt des Gerätes durch zwei Vier-Zackenclips
- Optimale Ausrichtung durch ein drehbares Gelenk
- Gummierete Innenseite für einen besseren Halt
- Einfache Montage sowie Demontage möglich
- Universal verwendbar

- two four-prong clips hold the device securely in place
- optimum alignment due to a rotatable joint
- rubberized inside for a better grip
- easy installation and deinstallation possible
- universal use

Technische Daten | Technical data

Passend für Suitable for Smartphone bis 6 Zoll smart phone up to 6 inch

Dimensions (depth) 55 mm

Produktmaterial PVC
Silikon
Material of product PVC
silicone

Aufnahme Halterung Breite (min. - max.) 60-90 mm
Size of mount width (min - max) 60-90 mm

Farbe Schwarz/Silber
Colour black/silver

Abmessungen (Breite) 75 mm
Dimensions (width) 75 mm

Abmessungen (Höhe) 20 mm
Dimensions (height) 20 mm

Abmessungen (Tiefe) 55 mm



Art. Nr. Art. No.	Einsatzort Einsatzort	EAN EAN	Verpackungsart Packaging
LHSP300 513	KFZ AUTOMOBILE	4004005020373	Karton carton

LHSET1 511

STANDARD

Set - Magnet Halterungen | Set - Magnetic Holders

Universal verwendbar | for universal use



- Variante für das Lüftungsgitter (Befestigung über Vier-Zackenclip)
- Variante zum Ankleben (Befestigung über ein 3M Klebepad)
- Sicherer Halt des Gerätes durch starke Magnete
- Einfache Montage sowie Demontage möglich
- Universal verwendbar
- Set bestehend aus:
Magnethalterung zum Aufkleben
Magnethalterung für Lüftungsgitter
4x Magnetplatten zum Aufkleben

- variant for the ventilation grille (attachment via four-prong clip)
- variant for gluing (fastening via a 3M adhesive pad)
- strong magnets hold the device securely in place
- easy installation and deinstallation possible
- universal use
- Set consists of:
magnetic holder for sticking on
magnetic holder for ventilation grille
4x magnetic plates to stick on

Technische Daten | Technical data

Produktmaterial Metall
Aluminium
Silikon
Material of product metal

Material of product Aluminium
silicone

Farbe Schwarz/Silber
Colour black/silver

Art. Nr. Art. No.	Einsatzort Einsatzort	Durchmesser Diameter	Belastbarkeit Belastbarkeit	EAN EAN	Verpackungsart Packaging
LHSET1 511	Innenbereich und KFZ indoor and car	null/null/null null/null/ null	null null	4004005020366	Karton carton

LIS200 533

★★★★
ULTIMATE

Qi Wireless Ladeplatte | Qi Wireless Charging Plate

für ein komfortables Laden | for a comfortable charging

- Kabelloses Laden (Qi) mit bis zu 10 Watt
- Kabelloses Laden (Qi) ihres Apple® Gerätes mit bis zu 7,5 Watt
- Verwendung unabhängig von der Gerätegröße
- Integrierte Status LED
- Integriertes Multi-Schutz Sicherheitssystem
- Automatisches Abschalten wenn metallische Fremdkörper auf der Platte erkannt werden
- Kompakte Bauform, ideal für unterwegs
- Hohe Langlebigkeit der Materialien
- Lieferumfang: Qi Wireless Ladeplatte, Micro USB Kabel (1m, schwarz), Bedienungsanleitung
- wireless charging (Qi) up to 10 watt
- wireless charging (Qi) of your Apple® device up to 7,5 watt
- usage independent of device size
- integrated status LED
- integrated multi-protection safety system
- automatic switch-off if metallic foreign bodies are detected on the plate
- compact design, perfect for on the go
- long-lasting materials
- content: Qi Wireless charging plate, Micro USB cable (1m, black), user manual



Technische Daten | Technical data

Anschlüsse	1x USB 2.0 Micro-A Buchse 1x Induktion	Überlastschutz	Ja
Connections	1x USB 2.0 Micro-A jack 1x induction	Overload protection	yes
Spannungsversorgung	Ausgang: 5 W Qi Standardladung Ausgang: 7,5 W Apple® Ladung Ausgang: 10 W Schnellladung Eingang: 5 - 9 V DC , 2300 mA	Kurzschlusschutz	Ja
Power supply	output: 5 W Standard Qi charge output: 7,5 W Apple® Charge output: 10 W Fast Charge input: 5 - 9 VDC , 2300 mA	Short-circuit protection	yes
Klassifikation	Qi Standard	Fremdkörpererkennung (Metall)	Ja
Classification	Qi standard	Foreign object detection (metal)	yes
Einsatzort	Innenbereich	Leerlaufschutz	Ja
Point of use	indoor use	No-load protection	yes
Überspannungsschutz	Ja	Produktmaterial	Aluminium (eloxiert)
Overvoltage protection	yes	Material of product	Aluminium (anodised)
		Farbe	Schwarz
		Colour	black
		Abmessungen (Höhe)	5 mm
		Dimensions (height)	5 mm

Art. Nr. Art. No.	EAN EAN	Verpackungsart Packaging
LIS200 533	4004005027600	Karton carton

LIS100 533

★★★
STANDARD

Qi Wireless Ladeplatte | Qi Wireless Charging Plate

für ein komfortables Laden | for a comfortable charging

- Kabelloses Laden (Qi) mit bis zu 5 Watt
- Verwendung unabhängig von der Gerätegröße
- Integrierte Status LED
- Integriertes Multi-Schutz Sicherheitssystem
- Automatisches Abschalten wenn metallische Fremdkörper auf der Platte erkannt werden
- Kompakte Bauform, ideal für unterwegs
- Hohe Langlebigkeit der Materialien
- Lieferumfang: Qi Wireless Ladeplatte, Micro USB Kabel (1m, schwarz), Bedienungsanleitung
- wireless charging (Qi) up to 5 Watt
- usage independent of device size
- integrated status LED
- integrated multi-protection safety system
- automatic switch-off if metallic foreign bodies are detected on the plate
- compact design, perfect for on the go
- long-lasting materials
- content: Qi Wireless charging plate, Micro USB cable (1m, black), user manual



Technische Daten | Technical data

Anschlüsse	1x USB 2.0 Micro-A Buchse 1x Induktion	Kurzschlusschutz	Ja
Connections	1x USB 2.0 Micro-A jack 1x induction	Short-circuit protection	yes
Spannungsversorgung	Ausgang: 5 W , 1500 mA Eingang: 5 V DC , 1500 mA	Fremdkörpererkennung (Metall)	Ja
Power supply	output: 5 W , 1500 mA input: 5 VDC , 1500 mA	Foreign object detection (metal)	yes
Klassifikation	Qi Standard	Leerlaufschutz	Ja
Classification	Qi standard	No-load protection	yes
Einsatzort	Innenbereich	Produktmaterial	ABS
Point of use	indoor use	Material of product	ABS
Überspannungsschutz	Ja	Farbe	Schwarz
Overvoltage protection	yes	Colour	black
Überlastschutz	Ja	Abmessungen (Höhe)	5 mm
Overload protection	yes	Dimensions (height)	5 mm

Art. Nr. Art. No.	EAN EAN	Verpackungsart Packaging
LIS100 533	4004005027594	Karton carton

LAD440 532



230 V USB Ladeadapter "Quick Charge™ 3.0" | 230 V USB Charger "Quick Charge™ 3.0"



- Produkt mit Quick Charge™ 3.0 Technologie
- Qualcomm® lizenziertes Produkt
- Aufladen kompatibler Geräte auf bis zu 80% in nur 35 Minuten
- Automatische Ladesteuerung
- Für den Anschluss an eine 230 V Steckdose
- Einfaches Aufladen mobiler Geräte über USB Anschluss
- Integriertes Multi-Schutz Sicherheitssystem (Kurzschluss-, Überspannungs-, Überhitzungs-, Überladeschutz)
- Sehr kompakte Bauform
- Universal verwendbar

- product with Quick Charge™ 3.0 technology
- Qualcomm® licensed product
- charges compatible devices up to 80% in just 35 minutes
- automatic charge control
- for plugging into a 230 V power outlet
- easy charging of portable devices via USB connection
- integrated multi-protection safety system (short-circuit protection, overvoltage protection, overheating protection, overcharge protection)
- very compact shape
- universal use

Technische Daten | Technical data

Anschlüsse	1x USB 2.0 A Buchse 1x Eurostecker (Typ C)	Suitable for	smart phone, tablet, camera, headphones
Connections	1x USB 2.0 A jack 1x Euro plug (type C)	Ausgangsleistung (max.)	15 W
Spannungsversorgung	Eingang: 230 - 250 V AC , 50 Hz Ausgang: 5 V DC , 2400 mA (total)	Output power	15 W
Power supply	input: 230 - 250 V AC , 50 Hz output: 5 VDC , 2400 mA (total)	Produktmaterial	Kunststoff Metall
Einsatzort	Innenbereich	Material of product	plastic metal
Point of use	indoor use	Farbe	Weiß white
Überladeschutz	Ja	<p>Ladzeit charge time</p> <p>Qualcomm Quick Charge 3.0</p> <ul style="list-style-type: none"> • Schnellladefunktion - Laden Sie kompatible Geräte in 35 Minuten bis zu 80% auf • 4-mal schnelleres Laden (kompatibler Geräte) als mit herkömmlichen Ladegeräten • abwärtskompatibel zu QC 1.0 & QC 2.0 • Quick charge function - Charge compatible devices in 35 minutes up to 80% • 4 times faster charging (of compatible devices) than with conventional chargers • backward compatible to QC 1.0 & QC 2.0 	
Überspannungsschutz	Ja		
Overvoltage protection	yes		
Überhitzungsschutz	Ja		
Overheating protection	yes		
Kurzschlusschutz	Ja		
Short-circuit protection	yes		
Überhitzungsschutz	Ja		
Overheating protection	yes		
Passend für	Smartphone, Tablet, Kamera, Kopfhörer	Verpackungsart	Karton carton

Art. Nr.	Quick Charge	EAN	Verpackungsart
Art. No.	Quick Charge	EAN	Packaging
LAD440 532	null/null/null null/null/null	4004005027570	Karton carton

LAD240 532



230 V USB Ladeadapter | 230 V USB Charger



mit durchgeschleiften Steckdose | with looped through socket

- Für den Anschluss an eine 230 V Steckdose
- Einfaches Aufladen mobiler Geräte über USB Anschluss
- Paralleles Laden von zwei Geräten
- Durchgeschleifte Steckdose
- Robustes sowie feuerfestes Polycarbonat Gehäuse
- Integriertes Multi-Schutz Sicherheitssystem (Kurzschluss-, Überspannungs-, Überlast- und Überhitzungsschutz)
- Universal verwendbar

- for plugging into a 230 V power outlet
- easy charging of portable devices via USB connection
- charging of 2 devices at the same time
- looped through socket
- robust and fireproof polycarbonate housing
- integrated multi-protection safety system (short-circuit, overvoltage, overload and overheating protection)
- universal use

Technische Daten | Technical data

Anschlüsse	2x USB 2.0 A Buchse 1x Schuko stecker (Typ F)	Overload protection	yes
Connections	2x USB 2.0 A jack 1x Schuko plug (type F)	Kurzschlusschutz	Ja
Spannungsversorgung	Eingang: 230 - 250 V Ausgang: 5 V DC , 3400 mA (total)	Short-circuit protection	yes
Power supply	input: 230 - 250 V output: 5 VDC , 3400 mA (total)	Überhitzungsschutz	Ja
Einsatzort	Innenbereich	Overheating protection	yes
Point of use	indoor use	Passend für	Smartphone, Tablet, Kamera, Kopfhörer
Überspannungsschutz	Ja	Suitable for	smart phone, tablet, camera, headphones
Overvoltage protection	yes	Produktmaterial	Polycarbonat feuerfest
Überlastschutz	Ja	Material of product	polycarbonate refractory
Überlastschutz	Ja	Farbe	Weiß
Überlastschutz	Ja	Colour	white

Art. Nr.	EAN	Verpackungsart
Art. No.	EAN	Packaging
LAD240 532	4004005025200	Schweißblister SF sealed blister SF

RECEIVER

AINSTEIN

HOME4YOU

SECURE4YOU

POWER4YOU

SOUND4YOU

LIGHT4YOU

SAT

ANTENNA

VIDEO

AUDIO

PHONE & COMPUTER

TV MOUNTING

- RECEIVER
- AINSTEIN
- HOME4YOU
- SECURE4YOU
- POWER4YOU
- SOUND4YOU
- LIGHT4YOU
- SAT
- ANTENNA
- VIDEO
- AUDIO
- PHONE & COMPUTER
- TV MOUNTING

LAD250 532



230 V USB Ladeadapter | 230 V USB Charger



- Für den Anschluss an eine 230 V Steckdose
- Einfaches Aufladen mobiler Geräte über USB Anschluss
- Paralleles Laden von zwei Geräten
- Robustes sowie feuerfestes Polycarbonat Gehäuse
- Integriertes Multi-Schutz Sicherheitssystem (Kurzschluss-, Überspannungs-, Überladeschutz)
- Universal verwendbar
- for plugging into a 230 V power outlet
- easy charging of portable devices via USB connection
- charging of 2 devices at the same time
- robust and fireproof polycarbonate housing
- integrated multi-protection safety system (short-circuit, overvoltage and overcharge protection)
- universal use



Technische Daten | Technical data

Anschlüsse	2x USB 2.0 A Buchse 1x Eurostecker (Typ C)	Überspannungsschutz	Ja
Connections	2x USB 2.0 A jack 1x Euro plug (type C)	Überladeschutz	Ja
Spannungsversorgung	Eingang: 230 - 250 V AC , 50 Hz Ausgang: 5 V DC , 4200 mA (total)	Überladeschutz	Ja
Power supply	input: 230 - 250 V AC , 50 Hz output: 5 VDC , 4200 mA (total)	Überladeschutz	Ja
Einsatzort	Innenbereich indoor use	Überladeschutz	Ja
Point of use		Überladeschutz	Ja
Überspannungsschutz	Ja	Überladeschutz	Ja
Art. Nr.	EAN	Verpackungsart	
Art. No.	EAN	Packaging	
LAD250 532	4004005027556	Karton carton	

LAD230 531



230 V USB Ladeadapter | 230 V USB Charger



- Für den Anschluss an eine 230 V Steckdose
- Einfaches Aufladen mobiler Geräte über USB Anschluss
- Paralleles Laden von zwei Geräten
- Robustes sowie feuerfestes Polycarbonat Gehäuse
- Integriertes Multi-Schutz Sicherheitssystem (Kurzschluss-, Überspannungs-, Überladeschutz)
- Universal verwendbar
- for plugging into a 230 V power outlet
- easy charging of portable devices via USB connection
- charging of 2 devices at the same time
- robust and fireproof polycarbonate housing
- integrated multi-protection safety system (short-circuit, overvoltage and overcharge protection)
- universal use



Technische Daten | Technical data

Anschlüsse	2x USB 2.0 A Buchse 1x Eurostecker (Typ C)	Überspannungsschutz	Ja
Connections	2x USB 2.0 A jack 1x Euro plug (type C)	Überladeschutz	Ja
Spannungsversorgung	Eingang: 230 - 250 V AC , 50 Hz Ausgang: 5 V DC , 2400 mA (total)	Überladeschutz	Ja
Power supply	input: 230 - 250 V AC , 50 Hz output: 5 VDC , 2400 mA (total)	Überladeschutz	Ja
Einsatzort	Innenbereich indoor use	Überladeschutz	Ja
Point of use		Überladeschutz	Ja
Überspannungsschutz	Ja	Überladeschutz	Ja
Art. Nr.	EAN	Verpackungsart	
Art. No.	EAN	Packaging	
LAD230 531	4004005028188	Karton carton	

LAD13 533

PROFESSIONAL

12 V USB Ladeadapter "Quick Charge™ 3.0" | 12V USB Charger "Quick Charge™ 3.0"

- Produkt mit Quick Charge™ 3.0 Technologie
- Qualcomm® lizenziertes Produkt
- Aufladen kompatibler Geräte auf bis zu 80% in nur 35 Minuten
- Automatische Ladesteuerung
- Stromversorgung über Zigarettenanzünder
- Einfaches Aufladen mobiler Geräte über USB Anschluss
- Integrierte Status LED
- Integriertes Multi-Schutz Sicherheitssystem (Kurzschluss-, Überspannungs-, Überhitzungs-, Überladeschutz)
- Sehr kompakte Bauform
- Sowohl für PKW (12 V) als auch LKW (24 V) geeignet
- Universal verwendbar

- product with Quick Charge™ 3.0 technology
- Qualcomm® licensed product
- charges compatible devices up to 80% in just 35 minutes
- automatic charge control
- powered by cigarette lighter
- easy charging of portable devices via USB connection
- integrated status LED
- integrated multi-protection safety system (short-circuit protection, overvoltage protection, overheating protection, overcharge protection)
- very compact shape
- suitable for passenger cars (12 V) as well as trucks (24 V)
- universal use

Technische Daten | Technical data

Anschlüsse	1x USB 2.0 A Buchse 1x Zigarettenanzünder	Output power	15 W
Connections	1x USB 2.0 A jack 1x cigarette lighter	Produktmaterial	PVC Metall
Spannungsversorgung	Eingang: 12 - 24 V DC Ausgang: 5 V DC , 2400 mA (max.)	Material of product	PVC metal
Power supply	input: 12 - 24 VDC output: 5 VDC , 2400 mA (max.)	Farbe	Schwarz
Klassifikation	Quick Charge™ 3.0	Colour	black
Classification	Quick Charge™ 3.0	Abmessungen (Breite)	34 mm
Einsatzort	KFZ	Dimensions (width)	34 mm
Point of use	AUTOMOBILE	Abmessungen (Höhe)	44 mm
Überladeschutz	Ja	Dimensions (height)	44 mm
Overcharge protection	yes	Abmessungen (Tiefe)	20 mm
Überhitzungsschutz	Ja	Dimensions (depth)	20 mm
Overheating protection	yes		
Überspannungsschutz	Ja		
Overvoltage protection	yes		
Kurzschlusschutz	Ja		
Short-circuit protection	yes		
Überhitzungsschutz	Ja		
Overheating protection	yes		
Passend für	Smartphone, Tablet, Kamera, Kopfhörer		
Suitable for	smart phone, tablet, camera, headphones		
Ausgangsleistung (max.)	15 W		

Ladzeit
charge time

30 min.

Qualcomm Quick Charge 3.0

- **Schnellladefunktion** - Laden Sie Kompatible Geräte in 35 Minuten bis zu 80% auf
- **4-mal schnelleres Laden** (kompatibler Geräte) als mit herkömmlichen Ladegeräten
- **abwärtskompatibel zu QC 1.0 & QC 2.0**

• Quick charge function - Charge compatible devices in 35 minutes up to 80%

• 4 times faster charging (of compatible devices) than with conventional chargers

• backward compatible to QC 1.0 & QC 2.0

Art. Nr.	Quick Charge	EAN	Verpackungsart
Art. No.	Quick Charge	EAN	Packaging
LAD13 533	null/null/null null/null/null	4004005027532	Karton carton

RECEIVER

AINSTEIN

HOME4YOU

SECURE4YOU

POWER4YOU

SOUND4YOU

LIGHT4YOU

SAT

ANTENNA

VIDEO

AUDIO

PHONE & COMPUTER

TV MOUNTING

LAD12 531

★★★
STANDARD

12 V USB Ladeadapter "Smart" | 12V USB Charger "Smart"



- Produkt aus der "Smart"-Serie
- Intelligente Ladesteuerung für ein noch zeitsparenderes Laden im Vergleich zu herkömmlichen Modellen
- Stromversorgung über Zigarettenanzünder
- Sowohl für PKW (12 V) als auch LKW (24 V) geeignet
- Einfaches Aufladen mobiler Geräte über USB Anschluss
- Integrierte Status LED
- Integriertes Multi-Schutz Sicherheitssystem (Kurzschluss-, Überspannungs-, Überhitzungs-, Überladeschutz)
- Sehr kompakte Bauform
- Universal verwendbar

- product from the "Smart" series
- intelligent charge control for even more time-saving charging compared to conventional models
- powered by cigarette lighter
- suitable for passenger cars (12 V) as well as trucks (24 V)
- easy charging of portable devices via USB connection
- integrated status LED
- integrated multi-protection safety system (short-circuit protection, overvoltage protection, overheating protection, overcharge protection)
- very compact shape
- universal use

Technische Daten | Technical data

Anschlüsse	1x USB 2.0 A Buchse 1x Zigarettenanzünder
Connections	1x USB 2.0 A jack 1x cigarette lighter
Spannungsversorgung	Eingang: 12 - 24 V DC Ausgang: 5 V DC , 2400 mA (max.)
Power supply	input: 12 - 24 VDC output: 5 VDC , 2400 mA (max.)
Einsatzort	KFZ
Point of use	AUTOMOBILE
Überladeschutz	Ja
Overcharge protection	yes
Überspannungsschutz	Ja
Overvoltage protection	yes
Kurzschlusschutz	Ja
Short-circuit protection	yes
Überhitzungsschutz	Ja
Overheating protection	yes
Passend für	Smartphone, Tablet, Kamera, Kopfhörer
Suitable for	smart phone, tablet, camera, headphones
Produktmaterial	PVC

Material of product	Metall PVC metal
Farbe	Schwarz
Colour	black
Abmessungen (Breite)	34 mm
Dimensions (width)	34 mm
Abmessungen (Höhe)	44 mm
Dimensions (height)	44 mm
Abmessungen (Tiefe)	20 mm
Dimensions (depth)	20 mm

Ladzeit
charge time

Version „Smart“

Durch eine intelligente Ladesteuerung passt der Ladeadapter den Ladestrom automatisch an die Bedürfnisse des Gerätes an (max. 2.4A). Hierdurch wird eine optimale Ladzeit erreicht.

This charger automatically adjusts the charging current to the needs of the device (max. 2.4A) by means of an intelligent charging control. This ensures optimum charging time.

Art. Nr.	EAN	Verpackungsart
Art. No.	EAN	Packaging
LAD12 531	4004005028362	Karton carton

- RECEIVER
- AINSTEIN
- HOME4YOU
- SECURE4YOU
- POWER4YOU**
- SOUND4YOU
- LIGHT4YOU
- SAT
- ANTENNA
- VIDEO
- AUDIO
- PHONE & COMPUTER
- TV MOUNTING

LKK540R 533



12 V Ladeadapter (Spiralkabel), leuchtend | 12 V charging adapter (coiled cable), glowing



Zigarettenanzünder > Apple® Lightning Stecker | cigarette lighter > Apple® Lightning plug

- Von Apple® autorisiertes Produkt aus dem "Made for" Programm
- Ideal zum Aufladen ihres Gerätes mit Apple® Lightning Anschluss
- Apple® Lightning Stecker beidseitig verwendbar
- Stromversorgung über Zigarettenanzünder
- Sowohl für PKW (12 V) als auch LKW (24 V) geeignet
- Spiralkabelaufbau für eine maximale Flexibilität und Anpassbarkeit
- Visuelle Anzeige des Ladevorgangs durch eine Leuchtfunktion
- Besonders robuste Stecker für erhöhte Lebenszeit des Kabels
- Apple® authorised cable from the "Made for" programme
- ideal for charging your device with Apple® Lightning connection
- Apple® Lightning plug can be used on both sides
- powered by cigarette lighter
- suitable for passenger cars (12 V) as well as trucks (24 V)
- coiled cord for maximum flexibility and adjustability
- visualises charging process through glowing
- especially robust plugs for longer service life of the cable

Technische Daten | Technical data

Anschlüsse	1 x Apple® Lightning Stecker 1 x Zigarettenanzünder	Effect	glows in blue
Connections	1 x Apple® Lightning plug 1 x cigarette lighter	Produktmaterial	Kunststoff
Spannungsversorgung	Eingang: 12 - 24 V DC Ausgang: 5 V DC, 2400 mA (max.)	Material of product	plastic
Power supply	input: 12 - 24 VDC output: 5 VDC, 2400 mA (max.)	Farbe	Transparent
Einsatzort	KFZ	Colour	transparent
Point of use	AUTOMOBILE		
Passend für	Apple® Lightning		
Suitable for	Apple® Lightning		
Zertifizierung	MFi zertifiziert		
Certification	MFi certified		
Kabellänge	1,2 m		
Cable length	1,2 m		
Kabelform	rund (spiral)		
Form of cable	round (coiled)		
Effekt	blau leuchtend		
Art. Nr.	EAN	Verpackungsart	
Art. No.	EAN	Packaging	
LKK540R 533	4004005013412	Schweißblister SBL03 sealed blister SBL03	

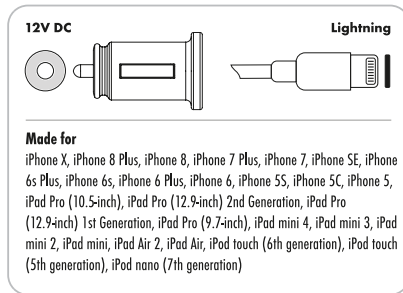

LKKM40R 533



12 V Ladeadapter (Spiralkabel), leuchtend | 12 V charging adapter (coiled cable), glowing



Zigarettenanzünder > USB 2.0 Micro B-Stecker | cigarette lighter > USB 2.0 Micro-B plug

- Ideal zum Aufladen ihres Gerätes mit Micro USB Anschluss
- Stromversorgung über Zigarettenanzünder
- Sowohl für PKW (12 V) als auch LKW (24 V) geeignet
- Besonders robuste Stecker für erhöhte Lebenszeit des Kabels
- Spiralkabelaufbau für eine maximale Flexibilität und Anpassbarkeit
- Visuelle Anzeige des Ladevorgangs durch eine Leuchtfunktion
- ideal for charging your device with Micro USB connection
- powered by cigarette lighter
- suitable for passenger cars (12 V) as well as trucks (24 V)
- especially robust plugs for longer service life of the cable
- coiled cord for maximum flexibility and adjustability
- visualises charging process through glowing

Technische Daten | Technical data

Anschlüsse	1 x USB 2.0 Micro B Stecker 1 x Zigarettenanzünder	Material of product	plastic
Connections	1 x USB 2.0 Micro B plug 1 x cigarette lighter	Farbe	Transparent
Spannungsversorgung	Eingang: 12 - 24 V DC Ausgang: 5 V DC, 2400 mA (max.)	Colour	transparent
Power supply	input: 12 - 24 VDC output: 5 VDC, 2400 mA (max.)		
Einsatzort	KFZ		
Point of use	AUTOMOBILE		
Passend für	Smartphone, Tablet, Kamera, Powerbank		
Suitable for	smart phone, tablet, camera, power bank		
Kabellänge	1,2 m		
Cable length	1,2 m		
Kabelform	rund (spiral)		
Form of cable	round (coiled)		
Effekt	blau leuchtend		
Effect	glows in blue		
Produktmaterial	Kunststoff		
Art. Nr.	EAN	Verpackungsart	
Art. No.	EAN	Packaging	
LKKM40R 533	4004005013405	Schweißblister SBL03 sealed blister SBL03	

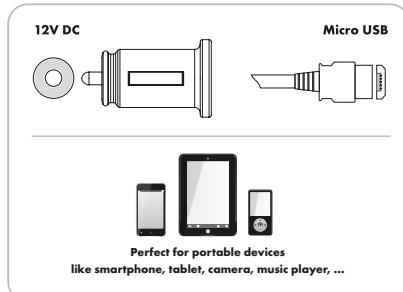

LKCC40R 533



12 V Ladeadapter (Spiralkabel), leuchtend | 12 V charging adapter (coiled cable), glowing

Zigarettenanzünder > USB 3.1 (Type C) Stecker | cigarette lighter > USB 3.1 (Type C) plug



- Ideal zum Aufladen ihres Gerätes mit Type C Anschluss
- Komfortables und schnelles Verbinden durch einen beidseitig verwendbaren Type C Stecker
- Stromversorgung über Zigarettenanzünder
- Sowohl für PKW (12 V) als auch LKW (24 V) geeignet
- Spiralkabelaufbau für eine maximale Flexibilität und Anpassbarkeit
- Visuelle Anzeige des Ladevorgangs durch eine Leuchtfunktion
- Besonders robuste Stecker für erhöhte Lebenszeit des Kabels
- ideal for charging your device with Type C connection
- comfortable and fast connection due to a Type C plug that can be used on both sides
- powered by cigarette lighter
- suitable for passenger cars (12 V) as well as trucks (24 V)
- coiled cord for maximum flexibility and adjustability
- visualises charging process through glowing
- especially robust plugs for longer service life of the cable



Technische Daten | Technical data

Anschlüsse	1x USB 3.1 C Stecker 1x Zigarettenanzünder	Kabellänge	1,2 m Cable length 1,2 m
Connections	1x USB 3.1 C plug 1x cigarette lighter	Kabelform	rund (spiral) Form of cable round (coiled)
Spannungsversorgung	Eingang: 12 - 24 V DC Ausgang: 5 V DC, 2400 mA (max.)	Effekt	blau leuchtend glows in blue
Power supply	input: 12 - 24 VDC output: 5 VDC, 2400 mA (max.)	Produktmaterial	Kunststoff Material of product plastic
Einsatzort	KFZ Point of use AUTOMOBILE	Farbe	Transparent Colour transparent
Passend für	Smartphone, Tablet, Laptop, Festplatte Suitable for smart phone, tablet, camera, hard drive		

Art. Nr.	EAN	Verpackungsart
LKCC40R 533	4004005024074	Karton carton

LSET100 513



12 V Apple® Lightning Ladeset "Smart" | 12 V Charger Set "Smart"



- SET bestehend aus:
 - » 12 V USB Ladeadapter "Smart" (LAD12 531)
 - » Apple® Lightning Sync & Ladekabel
- Von Apple® autorisiertes Produkt aus dem "Made for" Programm
- Ideal zum Aufladen ihres Gerätes mit Apple® Lightning Anschluss
- Produkt aus der "Smart"-Serie
- Intelligente Ladesteuerung für ein noch zeitsparenderes Laden im Vergleich zu herkömmlichen Modellen
- Integriertes Multi-Schutz Sicherheitssystem (Kurzschluss-, Überspannungs-, Überhitzungs-, Überladeschutz)
- set consists of:
 - » 12 V USB charger adapter "Smart" (LAD12 531)
 - » Apple® Lightning sync & charging cable
- Apple® authorised cable from the "Made for" programme
- ideal for charging your device with Apple® Lightning connection
- product from the "Smart" series
- intelligent charge control for even more time-saving charging compared to conventional models
- integrated multi-protection safety system (short-circuit protection, overvoltage protection, overheating protection, overcharge protection)

Technische Daten | Technical data

Einsatzort	KFZ Point of use AUTOMOBILE	Kabellänge	1 m
Passend für	Apple® Lightning Suitable for Apple® Lightning	Produktmaterial	Kunststoff Metall Material of product plastic metal
Zertifizierung	MFi zertifiziert MFi certified	Farbe	Schwarz black
Kabellänge	1 m		

Art. Nr.	EAN	Verpackungsart
LSET100 513	4004005027624	Karton carton



- RECEIVER
- AINSTEIN
- HOME4YOU
- SECURE4YOU
- POWER4YOU**
- SOUND4YOU
- LIGHT4YOU
- SAT
- ANTENNA
- VIDEO
- AUDIO
- PHONE & COMPUTER
- TV MOUNTING

LSET400 513



230 V Apple® Lightning Ladeset "Smart" | 230 V Charger Set "Smart"

- SET bestehend aus:
 - » 230 V USB Ladeadapter "Smart" (LSETLAD1)
 - » Apple® Lightning Sync & Ladekabel
- Von Apple® autorisiertes Produkt aus dem "Made for" Programm
- Ideal zum Aufladen ihres Gerätes mit Apple® Lightning Anschluss
- Produkt aus der "Smart"-Serie
- Intelligente Ladesteuerung für ein noch zeitsparenderes Laden im Vergleich zu herkömmlichen Modellen
- Integriertes Multi-Schutz Sicherheitssystem (Kurzschluss-, Überspannungs-, Überhitzungs-, Überladeschutz)

- set consists of:
 - » 230 V USB charger adapter "Smart" (LSETLAD1)
 - » Apple® Lightning sync & charging cable
- Apple® authorised cable from the "Made for" programme
- ideal for charging your device with Apple® Lightning connection
- product from the "Smart" series
- intelligent charge control for even more time-saving charging compared to conventional models
- integrated multi-protection safety system (short-circuit protection, overvoltage protection, overheating protection, overcharge protection)

Technische Daten | Technical data

Einsatzort Point of use	Innenbereich indoor use	Colour	white
Passend für Suitable for	Apple® Lightning Apple® Lightning		
Zertifizierung Certification	MFi zertifiziert MFi certified		
Kabellänge Cable length	1 m 1 m		
Produktmaterial Material of product	Kunststoff Metall plastic metal		
Farbe	Weiß		

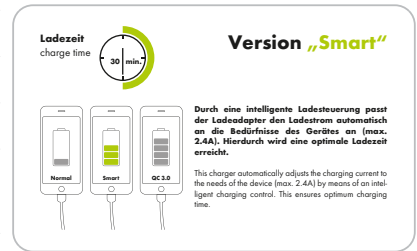

Art. Nr. Art. No.	EAN EAN	Verpackungsart Packaging
LSET400 513	4004005027655	Karton carton

LSET700 513



12 V & 230 V Apple® Lightning Ladeset "Smart" | 12 V & 230 V Charger Set "Smart"

- SET bestehend aus:
 - » 12 V USB Ladeadapter "Smart" (LAD12 531)
 - » 230 V USB Ladeadapter "Smart" (LSETLAD1)
 - » Apple® Lightning Sync & Ladekabel
- Von Apple® autorisiertes Produkt aus dem "Made for" Programm
- Ideal zum Aufladen ihres Gerätes mit Apple® Lightning Anschluss
- Produkt aus der "Smart"-Serie
- Intelligente Ladesteuerung für ein noch zeitsparenderes Laden im Vergleich zu herkömmlichen Modellen
- Integriertes Multi-Schutz Sicherheitssystem (Kurzschluss-, Überspannungs-, Überhitzungs-, Überladeschutz)

- set consists of:
 - » 12 V USB charger adapter "Smart" (LAD12 531)
 - » 230 V USB charger adapter "Smart" (LSETLAD1)
 - » Apple® Lightning sync & charging cable
- Apple® authorised cable from the "Made for" programme
- ideal for charging your device with Apple® Lightning connection
- product from the "Smart" series
- intelligent charge control for even more time-saving charging compared to conventional models
- integrated multi-protection safety system (short-circuit protection, overvoltage protection, overheating protection, overcharge protection)

Technische Daten | Technical data

Einsatzort Point of use	Innenbereich und KFZ indoor and car	Cable length	1 m
Passend für Suitable for	Apple® Lightning Apple® Lightning	Produktmaterial	Kunststoff Metall plastic metal
Zertifizierung Certification	MFi zertifiziert MFi certified	Material of product	plastic metal
Kabellänge	1 m	Farbe Colour	Schwarz/Weiß black/white

Art. Nr. Art. No.	EAN EAN	Verpackungsart Packaging
LSET700 513	4004005027686	Karton carton

- RECEIVER
- AINSTEIN
- HOME4YOU
- SECURE4YOU
- POWER4YOU**
- SOUND4YOU
- LIGHT4YOU
- SAT
- ANTENNA
- VIDEO
- AUDIO
- PHONE & COMPUTER
- TV MOUNTING

LSET200 513



12 V Micro USB Ladeset "Smart" | 12 V Micro USB Charger Set "Smart"



- SET bestehend aus:
 - » 12 V USB Ladeadapter "Smart" (LAD12 531)
 - » Micro USB Sync & Ladekabel
- Ideal zum Aufladen ihres Gerätes mit Micro USB Anschluss
- Produkt aus der "Smart"-Serie
- Intelligente Ladesteuerung für ein noch zeitsparenderes Laden im Vergleich zu herkömmlichen Modellen
- Integriertes Multi-Schutz Sicherheitssystem (Kurzschluss-, Überspannungs-, Überhitzungs-, Überladeschutz)

- set consists of:
 - » 12 V USB charger adapter "Smart" (LAD12 531)
 - » Micro USB sync & charging cable
- ideal for charging your device with Micro USB connection
- product from the "Smart" series
- intelligent charge control for even more time-saving charging compared to conventional models
- integrated multi-protection safety system (short-circuit protection, overvoltage protection, overheating protection, overcharge protection)

Technische Daten | Technical data

Einsatzort Point of use	KFZ AUTOMOBILE	
Passend für Suitable for	Micro USB Micro USB	
Kabellänge Cable length	1 m 1 m	
Produktmaterial Material of product	Kunststoff Metall plastic metal	
Farbe Colour	Schwarz black	
Art. Nr. Art. No.	EAN EAN	Verpackungsart Packaging
LSET200 513	4004005027631	Karton carton



LSET500 513



230 V Micro USB Ladeset "Smart" | 230 V Micro USB Charger Set "Smart"



- SET bestehend aus:
 - » 230 V USB Ladeadapter "Smart" (LSETLAD1)
 - » Micro USB Sync & Ladekabel
- Ideal zum Aufladen ihres Gerätes mit Micro USB Anschluss
- Produkt aus der "Smart"-Serie
- Intelligente Ladesteuerung für ein noch zeitsparenderes Laden im Vergleich zu herkömmlichen Modellen
- Integriertes Multi-Schutz Sicherheitssystem (Kurzschluss-, Überspannungs-, Überhitzungs-, Überladeschutz)

- set consists of:
 - » 230 V USB charger adapter "Smart" (LSETLAD1)
 - » Micro USB sync & charging cable
- ideal for charging your device with Micro USB connection
- product from the "Smart" series
- intelligent charge control for even more time-saving charging compared to conventional models
- integrated multi-protection safety system (short-circuit protection, overvoltage protection, overheating protection, overcharge protection)

Technische Daten | Technical data

Einsatzort Point of use	Innenbereich indoor use	
Passend für Suitable for	Micro USB Micro USB	
Kabellänge Cable length	1 m 1 m	
Produktmaterial Material of product	Kunststoff Metall plastic metal	
Farbe Colour	Weiß white	
Art. Nr. Art. No.	EAN EAN	Verpackungsart Packaging
LSET500 513	4004005027662	Karton carton



LSET800 513

PROFESSIONAL

for MICRO USB



12 V & 230 V Micro USB Ladeset "Smart" | 12 V & 230 V Micro USB Charger Set "Smart"

- SET bestehend aus:
 - » 12 V USB Ladeadapter "Smart" (LAD12 531)
 - » 230 V USB Ladeadapter "Smart" (LSETLAD1)
 - » Micro USB Sync & Ladekabel
 - Ideal zum Aufladen ihres Gerätes mit Micro USB Anschluss
 - Produkt aus der "Smart"-Serie
 - Intelligente Ladesteuerung für ein noch zeitsparenderes Laden im Vergleich zu herkömmlichen Modellen
 - Integriertes Multi-Schutz Sicherheitssystem (Kurzschluss-, Überspannungs-, Überhitzungs-, Überladeschutz)
- set consists of:
 - » 12 V USB charger adapter "Smart" (LAD12 531)
 - » 230 V USB charger adapter "Smart" (LSETLAD1)
 - » Micro USB sync & charging cable
 - ideal for charging your device with Micro USB connection
 - product from the "Smart" series
 - intelligent charge control for even more time-saving charging compared to conventional models
 - integrated multi-protection safety system (short-circuit protection, overvoltage protection, overheating protection, overcharge protection)

Technische Daten | Technical data

Einsatzort
Point of use
Innenbereich und KFZ
indoor and car

Passend für
Suitable for
Micro USB

Kabellänge
Cable length
1 m

Produktmaterial
Material of product
Kunststoff
Metall
plastic
metal

Farbe
Colour
Schwarz/Weiß
black/white

Ari. Nr. Art. No.	EAN EAN	Verpackungsart Packaging
LSET800 513	4004005027693	Karton carton

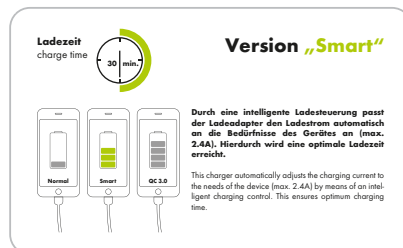

LSET300 513

PROFESSIONAL

for USB TYPE C



12 V Type C Ladeset "Quick Charge™ 3.0" | 12 V Charger Set "Quick Charge™ 3.0"

- SET bestehend aus:
 - » 12 V USB Ladeadapter "Quick Charge™ 3.0" (LAD13 533)
 - » Type C Sync & Ladekabel
 - Produkt mit Quick Charge™ 3.0 Technologie
 - Qualcomm® lizenziertes Produkt
 - Ideal zum Aufladen ihres Gerätes mit Type C Anschluss
 - Integriertes Multi-Schutz Sicherheitssystem (Kurzschluss-, Überspannungs-, Überhitzungs-, Überladeschutz)
 - Aufladen kompatibler Geräte auf bis zu 80% in nur 35 Minuten
- set consists of:
 - » 12 V USB charger adapter "Quick Charge™ 3.0" (LAD13 533)
 - » Type C sync & charging cable
 - product with Quick Charge™ 3.0 technology
 - Qualcomm® licensed product
 - ideal for charging your device with Type C connection
 - integrated multi-protection safety system (short-circuit protection, overvoltage protection, overheating protection, overcharge protection)
 - charges compatible devices up to 80% in just 35 minutes

Technische Daten | Technical data

Einsatzort
Point of use
KFZ
AUTOMOBILE

Passend für
Suitable for
Type C

Kabellänge
Cable length
1 m

Produktmaterial
Material of product
Kunststoff
Metall
plastic
metal

Farbe
Colour
Schwarz
black

Ari. Nr. Art. No.	EAN EAN	Verpackungsart Packaging
LSET300 513	4004005027648	Karton carton

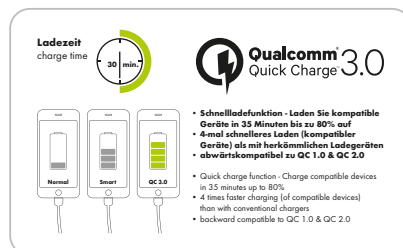

- RECEIVER
- AINSTEIN
- HOME4YOU
- SECURE4YOU
- POWER4YOU**
- SOUND4YOU
- LIGHT4YOU
- SAT
- ANTENNA
- VIDEO
- AUDIO
- PHONE & COMPUTER
- TV MOUNTING

LSET600 513



230 V Type C Ladeset "Quick Charge™ 3.0" | 230 V Charger Set "Quick Charge™ 3.0"

- SET bestehend aus:
 - » 230 V USB Ladeadapter "Quick Charge™ 3.0" (LAD440 532)
 - » Type C Sync & Ladekabel
 - Produkt mit Quick Charge™ 3.0 Technologie
 - Qualcomm® lizenziertes Produkt
 - Ideal zum Aufladen ihres Gerätes mit Type C Anschluss
 - Aufladen kompatibler Geräte auf bis zu 80% in nur 35 Minuten
 - Integriertes Multi-Schutz Sicherheitssystem (Kurzschluss-, Überspannungs-, Überhitzungs-, Überladeschutz)
- set consists of:
 - » 230 V USB charger adapter "Quick Charge™ 3.0" (LAD440 532)
 - » Type C sync & charging cable
 - product with Quick Charge™ 3.0 technology
 - Qualcomm® licensed product
 - ideal for charging your device with Type C connection
 - charges compatible devices up to 80% in just 35 minutes
 - integrated multi-protection safety system (short-circuit protection, overvoltage protection, overheating protection, overcharge protection)

Technische Daten | Technical data

Einsatzort Point of use	Innenbereich indoor use
Passend für Suitable for	Type C Type C
Kabellänge Cable length	1 m 1 m
Produktmaterial Material of product	Kunststoff Metall plastic metal
Farbe Colour	Weiß white

Art. Nr. Art. No.	EAN EAN	Verpackungsart Packaging
LSET600 513	4004005027679	Karton carton

Qualcomm Quick Charge 3.0

- Schnellladefunktion - Laden Sie kompatible Geräte in 35 Minuten bis zu 80% auf
- 4-mal schnelleres Laden (kompatibler Geräte) als mit herkömmlichen Ladegeräten
- abwärtskompatibel zu QC 1.0 & QC 2.0
- Quick charge function - Charge compatible devices in 35 minutes up to 80%
- 4 times faster charging (of compatible devices) than with conventional chargers
- backward compatible to QC 1.0 & QC 2.0

LSET900 513



12 V & 230 V Type C Ladeset "Quick Charge™ 3.0" | 12 V & 230 V Type C Charger Set

- SET bestehend aus:
 - » 12 V USB Ladeadapter "Quick Charge™ 3.0" (LAD13 533)
 - » 230 V USB Ladeadapter "Quick Charge™ 3.0" (LAD440 532)
 - » Type C Sync & Ladekabel
 - Produkt mit Quick Charge™ 3.0 Technologie
 - Qualcomm® lizenziertes Produkt
 - Ideal zum Aufladen ihres Gerätes mit Type C Anschluss
 - Aufladen kompatibler Geräte auf bis zu 80% in nur 35 Minuten
 - Integriertes Multi-Schutz Sicherheitssystem (Kurzschluss-, Überspannungs-, Überhitzungs-, Überladeschutz)
- set consists of:
 - » 12 V USB charger adapter "Quick Charge™ 3.0" (LAD13 533)
 - » 230 V USB charger adapter "Quick Charge™ 3.0" (LAD440 532)
 - » Type C sync & charging cable
 - product with Quick Charge™ 3.0 technology
 - Qualcomm® licensed product
 - ideal for charging your device with Type C connection
 - charges compatible devices up to 80% in just 35 minutes
 - integrated multi-protection safety system (short-circuit protection, overvoltage protection, overheating protection, overcharge protection)

Technische Daten | Technical data

Einsatzort Point of use	Innenbereich und KFZ indoor and car
Passend für Suitable for	Type C Type C
Kabellänge Cable length	1 m 1 m
Produktmaterial Material of product	Kunststoff Metall plastic metal
Farbe Colour	Schwarz/Weiß black/white

Art. Nr. Art. No.	EAN EAN	Verpackungsart Packaging
LSET900 513	4004005027709	Karton carton

Qualcomm Quick Charge 3.0

- Schnellladefunktion - Laden Sie kompatible Geräte in 35 Minuten bis zu 80% auf
- 4-mal schnelleres Laden (kompatibler Geräte) als mit herkömmlichen Ladegeräten
- abwärtskompatibel zu QC 1.0 & QC 2.0
- Quick charge function - Charge compatible devices in 35 minutes up to 80%
- 4 times faster charging (of compatible devices) than with conventional chargers
- backward compatible to QC 1.0 & QC 2.0

LSET1000 513



12 V 3-in-1 Ladeset "Smart" | 12 V 3-in-1 Charger Set "Smart"

- SET bestehend aus:
 - » 12 V USB Ladeadapter "Smart" (LAD12 531)
 - » 3-in-1 Sync & Ladekabel
- Von Apple® autorisiertes Produkt aus dem "Made for" Programm
- Ideal zum Aufladen ihres Gerätes mit Apple® Lightning, Micro USB oder Type C Anschluss
- Produkt aus der "Smart"-Serie
- Intelligente Ladesteuerung für ein noch zeitsparenderes Laden im Vergleich zu herkömmlichen Modellen
- Integriertes Multi-Schutz Sicherheitssystem (Kurzschluss-, Überspannungs-, Überhitzungs-, Überladeschutz)

- set consists of:
 - » 12 V USB charger adapter "Smart" (LAD12 531)
 - » 3-in-1 sync & charging cable
- Apple® authorised cable from the "Made for" programme
- ideal for charging your device with Apple® Lightning, Micro USB or Type C connection
- product from the "Smart" series
- intelligent charge control for even more time-saving charging compared to conventional models
- integrated multi-protection safety system (short-circuit protection, overvoltage protection, overheating protection, overcharge protection)

Technische Daten | Technical data

Einsatzort Point of use	KFZ AUTOMOBILE
Passend für Suitable for	Apple® Lightning, Micro USB & Type C Apple® Lightning, Micro USB & Type C
Zertifizierung Certification	MFi zertifiziert MFi certified
Kabellänge Cable length	1 m 1 m
Produktmaterial Material of product	Kunststoff Metall plastic metal
Farbe	Schwarz

Colour black



Art. Nr. Art. No.	EAN EAN	Verpackungsart Packaging
LSET1000 513	4004005027716	Karton carton

LSET1100 513



230 V 3-in-1 Ladeset "Smart" | 230 V 3-in-1 Charger Set "Smart"

- SET bestehend aus:
 - » 230 V USB Ladeadapter "Smart" (LSETLAD1)
 - » 3-in-1 Sync & Ladekabel
- Von Apple® autorisiertes Produkt aus dem "Made for" Programm
- Ideal zum Aufladen ihres Gerätes mit Apple® Lightning, Micro USB oder Type C Anschluss
- Produkt aus der "Smart"-Serie
- Intelligente Ladesteuerung für ein noch zeitsparenderes Laden im Vergleich zu herkömmlichen Modellen
- Integriertes Multi-Schutz Sicherheitssystem (Kurzschluss-, Überspannungs-, Überhitzungs-, Überladeschutz)

- set consists of:
 - » 230 V USB charger adapter "Smart" (LSETLAD1)
 - » 3-in-1 sync & charging cable
- Apple® authorised cable from the "Made for" programme
- ideal for charging your device with Apple® Lightning, Micro USB or Type C connection
- product from the "Smart" series
- intelligent charge control for even more time-saving charging compared to conventional models
- integrated multi-protection safety system (short-circuit protection, overvoltage protection, overheating protection, overcharge protection)

Technische Daten | Technical data

Einsatzort Point of use	Innenbereich indoor use
Passend für Suitable for	Apple® Lightning, Micro USB & Type C Apple® Lightning, Micro USB & Type C
Zertifizierung Certification	MFi zertifiziert MFi certified
Kabellänge Cable length	1 m 1 m
Produktmaterial Material of product	Kunststoff Metall plastic metal
Farbe	Schwarz/Weiß

Colour black/white

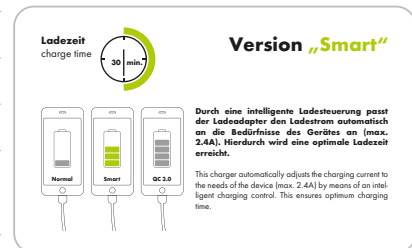

Art. Nr. Art. No.	EAN EAN	Verpackungsart Packaging
LSET1100 513	4004005027723	Karton carton

LSET1300 513



Made for iPhone | iPad | iPod

12 V & 230 V 3-in-1 Ladeset "Smart" | 12 V & 230 V 3-in-1 Charger Set

- SET bestehend aus:
 - » 12 V USB Ladeadapter "Smart" (LAD12 531)
 - » 230 V USB Ladeadapter "Smart" (LSETLAD1)
 - » 3-in-1 Sync & Ladekabel
 - Von Apple® autorisiertes Produkt aus dem "Made for" Programm
 - Ideal zum Aufladen ihres Gerätes mit Apple® Lightning, Micro USB oder Type C Anschluss
 - Produkt aus der "Smart"-Serie
 - Intelligente Ladesteuerung für ein noch zeitsparenderes Laden im Vergleich zu herkömmlichen Modellen
 - Integriertes Multi-Schutz Sicherheitssystem (Kurzschluss-, Überspannungs-, Überhitzungs-, Überladeschutz)
- set consists of:
 - » 12 V USB charger adapter "Smart" (LAD12 531)
 - » 230 V USB charger adapter "Smart" (LSETLAD1)
 - » 3-in-1 sync & charging cable
 - Apple® authorised cable from the "Made for" programme
 - ideal for charging your device with Apple® Lightning, Micro USB or Type C connection
 - product from the "Smart" series
 - intelligent charge control for even more time-saving charging compared to conventional models
 - integrated multi-protection safety system (short-circuit protection, overvoltage protection, overheating protection, overcharge protection)



Technische Daten | Technical data

Einsatzort Point of use	Innenbereich und KFZ indoor and car
Passend für Suitable for	Apple® Lightning, Micro USB & Type C Apple® Lightning, Micro USB & Type C
Zertifizierung Certification	MFi zertifiziert MFi certified
Kabellänge Cable length	1 m 1 m
Produktmaterial Material of product	Kunststoff Metall plastic metal
Farbe	Schwarz/Weiß

Colour black/white

Ladezeit
charge time

30 min. 7

Version „Smart“

Durch eine intelligente Ladesteuerung passt der Ladeadapter den Ladestrom automatisch an die Bedürfnisse des Gerätes an (max. 2.4A). Hierdurch wird eine optimale Ladezeit erreicht.

This charger automatically adjusts the charging current to the needs of the device (max. 2.4A) by means of an intelligent charging control. This ensures optimum charging time.

SET

1x
USB

2,4A
[max]

1m

USB
2.0

480
MBit/s

3A
[max]

Art. Nr. Art. No.	EAN EAN	Verpackungsart Packaging
LSET1300 513	4004005027730	Karton carton

- RECEIVER
- AINSTEIN
- HOME4YOU
- SECURE4YOU
- POWER4YOU**
- SOUND4YOU
- LIGHT4YOU
- SAT
- ANTENNA
- VIDEO
- AUDIO
- PHONE & COMPUTER
- TV MOUNTING



SOUND **4** YOU

SOUND**4**YOU

- RECEIVER
- AINSTEIN
- HOME4YOU
- SECURE4YOU
- POWER4YOU
- SOUND4YOU**
- LIGHT4YOU
- SAT
- ANTENNA
- VIDEO
- AUDIO
- PHONE & COMPUTER
- TV MOUNTING



Seitliche Bedientasten
Control buttons located
on the side



Anschlüsse Rückseite
Connections on
the back

LS400BT 513



Schwaiger Bluetooth® Lautsprecher | Schwaiger Bluetooth® Loudspeaker



- Für Smartphones und Multimediageräte mit Bluetooth® oder 3,5 mm Klinkeanschluss
- Einfacher Verbindungsaufbau mit einem Bluetooth® Gerät
- Vollwertige Freisprechfunktion durch integriertes Mikrofon und Telefontaste über Bluetooth®
- Steuertasten am Gerät zur Bedienung der wichtigsten Funktionen
- Integrierter Lithium Akku zur mobilen Spannungsversorgung
- Komfortables Laden über Micro USB
- Ideal zur Verwendung bei Freizeitaktivitäten
- Micro SD Kartenschacht für eine direkte Wiedergabe von der Speicherkarte (max. 64 GB)
- Lieferumfang: Radio, Micro USB Ladekabel (Schwarz), Bedienungsanleitung
- for smart phones and multimedia devices equipped with Bluetooth® or 3.5 mm jack socket
- very easy pairing with a Bluetooth® device
- speakerphone function due to built-in microphone and phone key via Bluetooth®
- control buttons on the device for controlling the most important functions
- built-in Lithium battery for mobile power supply
- convenient charging via Micro USB
- perfect for use during leisure activities
- micro SD card slot for direct playback of memory cards (max. 64 GB)
- content: radio, Micro USB charging cable (black), user manual

Technische Daten | Technical data

Anschlüsse	1x USB 2.0 Micro-B Buchse 1x Micro SD Kartenschacht 1x 3,5 mm Klinkebuchse (stereo)	Bluetooth® profile	A2DP/AVRCP/HFP
Connections	1x USB 2.0 Micro-B jack 1x micro SD card slot 1x 3.5 mm jack plug socket (stereo)	Batterietyp	Lithium Ionen (wiederaufladbar) lithium ion (rechargeable)
Produktmaterial	Kunststoff hochglanz Material of product plastic high gloss	Akkulaufzeit (max.)	4 h
Spannungsversorgung	Eingang: 5 V DC , 500 mA Power supply input: 5 VDC , 500 mA	Battery life (max.)	4 h
Bluetooth® Version	v4.0	Ladezeit	2 - 3 h
Bluetooth® version	v4.0	Charging time	2 - 3 h
Bluetooth® Reichweite (max.)	10 m	Impedanz	32 Ohm
Bluetooth® range (max.)	10 m	Impedance	32 Ohm
Bluetooth® Profil	A2DP/AVRCP/HFP	Abmessungen (Breite)	92 mm
		Dimensions (width)	92 mm
		Abmessungen (Tiefe)	43 mm
		Dimensions (depth)	43 mm
		Abmessungen (Höhe)	31 mm
		Dimensions (height)	31 mm

Art. Nr. Art. No.	Farbe Colour	EAN EAN	Verpackungsart Packaging
LS400BT 513	Schwarz black	4004005022902	Karton carton



Bedientasten
Control buttons

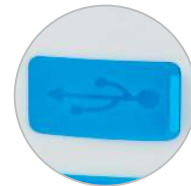

USB Anschluss Rückseite
USB port on the back

LS500BT 512



Schwaiger Bluetooth® Lautsprecher | Schwaiger Bluetooth® Loudspeaker



mit Saugnapf | with suction cup

- Für Smartphones und Multimediageräte mit Bluetooth®
 - Einfacher Verbindungsaufbau mit einem Bluetooth® Gerät
 - Vollwertige Freisprechfunktion durch integriertes Mikrofon und Telefonaste über Bluetooth®
 - Steuertasten am Gerät zur Bedienung der wichtigsten Funktionen
 - Integrierter Lithium Akku zur mobilen Spannungsversorgung
 - Komfortables Laden über Micro USB
 - Ideal zur Verwendung bei Freizeitaktivitäten
 - Abnehmbarer Saugnapf
 - Wasserfest und IPx5 zertifiziert
 - Lieferumfang: Lautsprecher, Micro USB Kabel (60 cm, weiß), Bedienungsanleitung
- for smart phones and multimedia devices with Bluetooth®
 - very easy pairing with a Bluetooth® device
 - speakerphone function due to built-in microphone and phone key via Bluetooth®
 - control buttons on the device for controlling the most important functions
 - built-in Lithium battery for mobile power supply
 - convenient charging via Micro USB
 - perfect for use during leisure activities
 - removable suction cup
 - waterproof and IPx5-certified
 - content: loudspeaker, micro USB cable (60cm, white), user manual



Technische Daten | Technical data

Anschlüsse Connections	1 x USB 2.0 Micro-B Buchse 1 x USB 2.0 Micro-B jack	Batterietyp Battery type	Lithium Ionen (wiederaufladbar) lithium ion (rechargeable)
Produktmaterial Material of product	Kunststoff Silikon plastic silicone	Akkulaufzeit (max.) Battery life (max.)	4 h 4 h
Spannungsversorgung Power supply	Eingang: 5 V DC, 500 mA input: 5 VDC, 500 mA	Ladezeit Charging time	2 - 3 h 2 - 3 h
Bluetooth® Version Bluetooth® version	v2.1 + EDR v2.1 + EDR	Impedanz Impedance	32 Ohm 32 Ohm
Bluetooth® Reichweite (max.) Bluetooth® range (max.)	10 m 10 m	Gewicht Weight (set)	120 g 120 g
Bluetooth® Profil Bluetooth® profile	A2DP/AVRCP/HFP A2DP/AVRCP/HFP	Abmessungen (Breite) Dimensions (width)	57 mm 57 mm
		Abmessungen (Höhe) Dimensions (height)	57 mm 57 mm
		Abmessungen (Tiefe) Dimensions (depth)	9 mm 9 mm

Art. Nr. Art. No.	Farbe Colour	EAN EAN	Verpackungsart Packaging
LS500BT 512	Blau/Weiß blue/white	4004005689495	Karton carton

- RECEIVER
- AINSTEIN
- HOME4YOU
- SECURE4YOU
- POWER4YOU
- SOUND4YOU**
- LIGHT4YOU
- SAT
- ANTENNA
- VIDEO
- AUDIO
- PHONE & COMPUTER
- TV MOUNTING



Ausziehbar
Extendible



Klappbar
Foldable



Beleuchtet
Illuminated

KH220BT-Serie



Schwaiger Bluetooth® Kopfhörer | Schwaiger Bluetooth® Headphones



- Für Smartphones und Multimediageräte mit Bluetooth® oder 3,5 mm Klinkeanschluss
 - Einfacher Verbindungsaufbau mit einem Bluetooth® Gerät
 - Bluetooth® Version 4.2 (abwärtskompatibel)
 - Vollwertige Headsetfunktion durch integriertes Mikrofon über Bluetooth®
 - Komfortables Laden über Micro USB
 - Ausgewogene und kraftvolle Klangqualität
 - Individuelle Anpassung durch ausziehbare Kopfhörerbügel
 - Elegantes und dezentes Design
 - Hohe Akkulaufzeit
 - Lieferumfang: Kopfhörer, Ladekabel (Schwarz), 3,5 mm Klinkeanschlusskabel (Schwarz), Bedienungsanleitung
- for smart phones and multimedia devices equipped with Bluetooth® or 3.5 mm jack socket
 - very easy pairing with a Bluetooth® device
 - Bluetooth® Version 4.2 (backwards compatible)
 - full headset function with built-in microphone via Bluetooth®
 - convenient charging via Micro USB
 - balanced and powerful sound quality
 - individual adjustment due to extendable headband
 - elegant and discreet design
 - long battery life
 - content: headphone, charging cable (black), 3.5 mm jack plug cable (black), user manual

Technische Daten | Technical data

Anschlüsse	1x 3,5 mm Klinkebuchse (stereo) 1x Bluetooth® 1x USB 2.0 Micro-B Buchse	Battery life (max.)	8 h
Connections	1x 3.5 mm jack plug socket (stereo) 1x Bluetooth® 1x USB 2.0 Micro-B jack	Ladezeit	2 h
Produktmaterial	PU Lederimitat Kunststoff	Charging time	2 h
Material of product	PU imitation leather plastic	Durchmesser Membrane	40 mm
Spannungsversorgung	über USB Schnittstelle 5 V DC	Diameter membranes	40 mm
Power supply	via USB interface 5 VDC	Frequenzbereich	20 - 20000 Hz
Bluetooth® Version	v4.2	Frequency range	20 - 20000 Hz
Bluetooth® version	v4.2	Impedanz	32 Ohm
Bluetooth® Reichweite (max.)	10 m	Impedance	32 Ohm
Bluetooth® range (max.)	10 m	Empfindlichkeit	108 dB ± 3 dB
Bluetooth® Profil	A2DP/AVRCP/HSP/SPP/HID	Sensitivity	108 dB ± 3 dB
Bluetooth® profile	A2DP/AVRCP/HSP/SPP/HID	Gewicht	180 g
Akkulaufzeit (max.)	8 h	Weight (set)	180 g
		Abmessungen (Breite)	118 mm
		Dimensions (width)	118 mm
		Abmessungen (Höhe)	180 mm
		Dimensions (height)	180 mm
		Abmessungen (Tiefe)	64 mm
		Dimensions (depth)	64 mm

Art. Nr. Art. No.	Farbe Colour	EAN EAN	Verpackungsart Packaging
KH220BTW 512	Weiß white	4004005028041	Karton carton
KH220BTB 513	Blau blue	4004005028058	Karton carton
KH220BT 513	Schwarz black	4004005025286	Karton carton

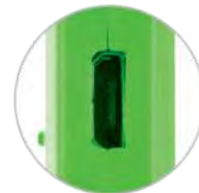
Magnet
MagnetKabel mit Microfon
Cable with microphoneLaden mit USB
Charging with USB

KH710-Serie

Schwaiger Bluetooth® In-Ear Kopfhörer | Schwaiger Bluetooth® In-Ear Headphones
 **LAUFZEIT**
PLAYTIME

 **INTEGRIERT**
INTEGRATED

 **STEUEREINHEIT**
CONTROLUNIT

 **GEHÄUSE**
HOUSING

- Für Smartphones und Multimedialgeräte mit Bluetooth®
 - Einfacher Verbindungsaufbau mit einem Bluetooth® Gerät
 - Bluetooth® Version 4.2 (abwärtskompatibel)
 - Maximale Anpassung durch drei unterschiedliche Silikon Ohrpolster (S/M/L)
 - Integriertes Kabelmikrofon mit Taste zur Gesprächsannahme
 - Ausgewogenes Klangbild
 - Hochwertiges Metallgehäuse
 - Komfortables Laden über Micro USB
 - Ideal für Unterwegs durch integrierte Magnete
 - Lieferumfang: Kopfhörer, Ladekabel (Schwarz), Silikon Ohrpolster in den Größen S, M und L
- for smart phones and multimedia devices with Bluetooth®
 - very easy pairing with a Bluetooth® device
 - Bluetooth® Version 4.2 (backwards compatible)
 - maximum adaptability due to three different silicone earpads (S/M/L)
 - integrated cable microphone with button for call acceptance
 - balanced sound
 - high-quality metal housing
 - convenient charging via Micro USB
 - Ideal for on the road due to integrated magnets
 - content: headphones, charger cable (black), silicone earpads in sizes S, M and L

Technische Daten | Technical data

Anschlüsse	1x Bluetooth® 1x USB 2.0 Micro-B Buchse	Bluetooth® profile	A2DP/AVRCP/HSP/HFP/SPP/HID
Connections	1x Bluetooth® 1x USB 2.0 Micro-B jack	Kabelform	flach
Produktmaterial	Kunststoff Metall	Durchmesser Membrane	10 mm
Material of product	plastic metal	Diameter membranes	10 mm
Bluetooth® Version	v4.2	Frequenzbereich	20 - 20000 Hz
Bluetooth® version	v4.2	Frequency range	20 - 20000 Hz
Bluetooth® Profil	A2DP/AVRCP/HSP/HFP/SPP/HID	Empfindlichkeit	108 dB (+/-3 dB)
		Sensitivity	108 dB (+/- 3 dB)
Art. Nr.	Farbe	EAN	Verpackungsart
Art. No.	Colour	EAN	Packaging
KH710BTW 512	Weiß white	4004005028065	Karton carton
KH710BTG 511	Grün green	4004005025279	Karton carton
KH710BTP 511	Pink pink	4004005025262	Karton carton
KH710BTS 513	Schwarz black	4004005025255	Karton carton

RECEIVER

AINSTEIN

HOME4YOU

SECURE4YOU

POWER4YOU

SOUND4YOU

LIGHT4YOU

SAT

ANTENNA

VIDEO

AUDIO

PHONE & COMPUTER

TV MOUNTING



Metallic-Look
Metallic look



Kabelschutz
Protected cable



Kabel mit Mikrofon
Cable with microphone



90° Klinkenkabel
90° jack plug cable

KH410-Serie



In-Ear Kopfhörer | In-Ear Headphones



mit Slimkabel und Metallgehäuse | with slim cable and metal housing



- Für Multimediaergeräte mit 3,5 mm Klinkenanschluss
 - Integriertes Kabelmikrofon mit Taste zur Gesprächsannahme
 - Beste Übertragungsqualität durch vergoldete Kontakte (Korrosionsschutz, extrem niedriger Übertragungswiderstand)
 - Maximale Anpassung durch drei unterschiedliche Silikon Ohrpolster (S/M/L)
 - Hochwertiges Metallgehäuse
 - Ausgewogenes Klangbild
 - Lieferumfang: Kopfhörer, Silikon Ohrpolster in den Größen S, M und L
- for multimedia devices equipped with 3.5 mm jack socket
 - integrated cable microphone with button for call acceptance
 - best transmission quality due to gold-plated contacts (corrosion protection, extremely low transmission resistance)
 - maximum adaptability due to three different silicone earpads (S/M/L)
 - high-quality metal housing
 - balanced sound
 - content: headphones, silicone earpads in sizes S, M and L

Technische Daten | Technical data

Anschlüsse Connections	1x 3,5 mm Klinkenstecker (stereo) 1x 3.5 mm jack plug (stereo)	Durchmesser Membrane Diameter membranes	10 mm 10 mm
Produktmaterial Material of product	Kunststoff Metall vergoldet plastic metal gold-Plated	Frequenzbereich Frequency range	20 - 20000 Hz 20 - 20000 Hz
Kabelform Form of cable	rund (slim) round (slim)	Impedanz Impedance	32 Ohm 32 Ohm
Kabellänge Cable length	1,5 m 1,5 m	Empfindlichkeit Sensitivity	100 dB (+/-3 dB) bei 1 kHz 100 dB (+/- 3 dB) at 1 kHz

Art. Nr. Art. No.	Farbe Colour	EAN EAN	Verpackungsart Packaging
KH410B 531	Blau blue	4004005022896	Plastik-Hängebox plastic giftbox with euro hole
KH410G 531	Gold gold	4004005022872	Plastik-Hängebox plastic giftbox with euro hole
KH410R 531	Rot red	4004005022889	Plastik-Hängebox plastic giftbox with euro hole
KH410S 533	Schwarz black	4004005022865	Plastik-Hängebox plastic giftbox with euro hole

KH470-Serie

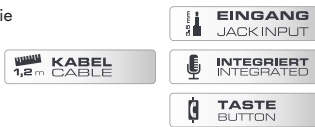
**In-Ear Kopfhörer | In-Ear Headphones**

mit Slimkabel und integriertem Mikrofon | with slim cable and integrated microphone

- Für Multimediaergeräte mit 3,5 mm Klinkenanschluss
 - Integriertes Kabelmikrofon mit Taste zur Gesprächsannahme
 - Beste Übertragungsqualität durch vergoldete Kontakte (Korrosionsschutz, extrem niedriger Übertragungswiderstand)
 - Maximale Anpassung durch drei unterschiedliche Silikon Ohrpolster (S/M/L)
 - Hochwertiges Metallgehäuse
 - Ausgewogenes Klangbild
 - Lieferumfang: Kopfhörer, Silikon Ohrpolster in den Größen S, M und L
- for multimedia devices equipped with 3.5 mm jack socket
 - integrated cable microphone with button for call acceptance
 - best transmission quality due to gold-plated contacts (corrosion protection, extremely low transmission resistance)
 - maximum adaptability due to three different silicone earpads (S/M/L)
 - high-quality metal housing
 - balanced sound
 - content: headphones, silicone earpads in sizes S, M and L

Technische Daten | Technical data

Anschlüsse Connections	1 x 3,5 mm Klinkenstecker (stereo) 1 x 3.5 mm jack plug (stereo)	Durchmesser Membrane Diameter membranes	10 mm 10 mm
Produktmaterial Material of product	Kunststoff Metall plastic metal	Frequenzbereich Frequency range	20 - 20000 Hz 20 - 20000 Hz
Kabelform Form of cable	rund (slim) round (slim)	Impedanz Impedance	16 Ohm 16 Ohm
Kabellänge Cable length	1,2 m 1,2 m	Empfindlichkeit Sensitivity	100 dB (+/-3 dB) bei 1 kHz 100 dB (+/- 3 dB) at 1 kHz
Art. Nr. Art. No.	Farbe Colour	EAN EAN	Verpackungsart Packaging
KH470S 513	Schwarz black	4004005025231	Karton carton
KH470W 512	Weiß white	4004005025248	Karton carton

KH510S 513

**Bügelkopfhörer | Headband Headphones**

mit abnehmbarem Klinkekabel | with removable jack plug cable

- Für Multimediaergeräte mit 3,5 mm Klinkenanschluss
 - Integriertes Kabelmikrofon
 - Individuelle Anpassung durch ausziehbare Kopfhörerbügel
 - Flachkabelaufbau reduziert die Gefahr des Verknotens
 - Abnehmbares Klinkekabel
- for multimedia devices equipped with 3.5 mm jack socket
 - integrated cable microphone
 - individual adjustment due to extendable headband
 - flat cable reduces risk of tangling
 - detachable jack cable

Technische Daten | Technical data

Anschlüsse Connections	1 x 3,5 mm Klinkenbuchse (stereo) 1 x 3.5 mm jack plug socket (stereo)	Frequenzbereich Frequency range	20 - 20000 Hz 20 - 20000 Hz
Produktmaterial Material of product	Kunststoff Kunstleder Metall vergoldet plastic artificial leather metal gold-Plated	Impedanz Impedance	32 Ohm 32 Ohm
Kabellänge Cable length	1,5 m 1,5 m	Empfindlichkeit Sensitivity	103 dB (+/-3 dB) bei 1 kHz 103 dB (+/- 3 dB) at 1 kHz
Durchmesser Membrane Diameter membranes	40 mm 40 mm	Abmessungen (Breite) Dimensions (width)	130 mm 130 mm
		Abmessungen (Tiefe) Dimensions (depth)	60 mm 60 mm
		Abmessungen (Höhe) Dimensions (height)	170 mm 170 mm
Art. Nr. Art. No.	Farbe Colour	EAN EAN	Verpackungsart Packaging
KH510S 513	Schwarz black	4004005022841	Karton carton

- RECEIVER
- AINSTEIN
- HOME4YOU
- SECURE4YOU
- POWER4YOU
- SOUND4YOU**
- LIGHT4YOU
- SAT
- ANTENNA
- VIDEO
- AUDIO
- PHONE & COMPUTER
- TV MOUNTING

KHI140 031



In-Ear Kopfhörer | In-Ear Headphones

- Für Multimediageräte mit 3,5 mm Klinkeanschluss
- Maximale Anpassung durch drei unterschiedliche Silikon Ohrpolster (S/M/L)
- Speziell ergonomisch geformte Ohrhörer
- Lieferumfang: Kopfhörer, Silikon Ohrpolster in den Größen S, M und L
- for multimedia devices equipped with 3.5 mm jack socket
- maximum adaptability due to three different silicone earpads (S/M/L)
- special ergonomically shaped earbuds
- content: headphones, silicone earpads in sizes S, M and L

Technische Daten | Technical data

Anschlüsse Connections	1x 3,5 mm Klinkestecker (stereo) 1x 3.5 mm jack plug (stereo)	Diameter membranes 10 mm
Kabelform Form of cable	rund round	Frequenzbereich Frequency range
Kabellänge Cable length	1,5 m 1,5 m	20 - 20000 Hz 20 - 20000 Hz
Durchmesser Membrane	10 mm	Impedanz Impedance
		32 Ohm 32 Ohm
		Empfindlichkeit Sensitivity
		103 dB (+/-3 dB) bei 1 kHz 103 dB (+/- 3 dB) at 1kHz

Art. Nr. Art. No.	Farbe Colour	EAN EAN	Verpackungsart Packaging
KHI140 031	Blau/Weiß blue/white	4004005105742	Plastik-Hängebox plastic giftbox with euro hole

KHI110 031



In-Ear Kopfhörer | In-Ear Headphones

- Für Multimediageräte mit 3,5 mm Klinkeanschluss
- Maximale Anpassung durch drei unterschiedliche Silikon Ohrpolster (S/M/L)
- Speziell ergonomisch geformte Ohrhörer
- Lieferumfang: Kopfhörer, Silikon Ohrpolster in den Größen S, M und L
- for multimedia devices equipped with 3.5 mm jack socket
- maximum adaptability due to three different silicone earpads (S/M/L)
- special ergonomically shaped earbuds
- content: headphones, silicone earpads in sizes S, M and L

Technische Daten | Technical data

Anschlüsse Connections	1x 3,5 mm Klinkestecker (stereo) 1x 3.5 mm jack plug (stereo)	Diameter membranes 10 mm
Kabelform Form of cable	rund round	Frequenzbereich Frequency range
Kabellänge Cable length	1,5 m 1,5 m	20 - 20000 Hz 20 - 20000 Hz
Durchmesser Membrane	10 mm	Impedanz Impedance
		32 Ohm 32 Ohm
		Empfindlichkeit Sensitivity
		103 dB (+/-3 dB) bei 1 kHz 103 dB (+/- 3 dB) at 1 kHz

Art. Nr. Art. No.	Farbe Colour	EAN EAN	Verpackungsart Packaging
KHI110 031	Schwarz black	4004005105711	Plastik-Hängebox plastic giftbox with euro hole

KHS100 031



Sportkopfhörer | Sports Headphones

- Für Multimediageräte mit 3,5 mm Klinkeanschluss
- Elastische Silikon-Sportbügel für optimalen & leichten Sitz
- Speziell für den sportlichen Einsatz konzipiert
- for multimedia devices equipped with 3.5 mm jack socket
- elastic silicone sports temples for perfect and simple fit
- specifically designed for sports activities

Technische Daten | Technical data

Anschlüsse Connections	1x 3,5 mm Klinkestecker (stereo) 1x 3.5 mm jack plug (stereo)	Diameter membranes 15 mm
Kabelform Form of cable	rund round	Frequenzbereich Frequency range
Kabellänge Cable length	1,5 m 1,5 m	20 - 20000 Hz 20 - 20000 Hz
Durchmesser Membrane	15 mm	Impedanz Impedance
		32 Ohm 32 Ohm
		Empfindlichkeit Sensitivity
		106 dB (+/-3 dB) bei 1 kHz 106 dB (+/- 3 dB) at 1 kHz

Art. Nr. Art. No.	Farbe Colour	EAN EAN	Verpackungsart Packaging
KHS100 031	Schwarz black	4004005105759	Plastik-Hängebox plastic giftbox with euro hole

KHSET 031

**Sportkopfhörer Set | Sports Headphones Set**

- Für Multimediaeräte mit 3,5 mm Klinkeanschluss
- Elastische Silikon-Sportbügel für optimalen & leichten Sitz
- Speziell für den sportlichen Einsatz konzipiert
- for multimedia devices equipped with 3.5 mm jack socket
- elastic silicone sports temples for perfect and simple fit
- specifically designed for sports activities

Technische Daten | Technical data

Anschlüsse Connections	1 x 3,5 mm Klinkestecker (stereo) 1 x 3.5 mm jack plug (stereo)	Diameter membranes 15 mm
Kabelform Form of cable	rund round	Frequenzbereich Frequency range
Kabellänge Cable length	1,5 m 1,5 m	20 - 20000 Hz 20 - 20000 Hz
Durchmesser Membrane	15 mm	Impedanz Impedance
		32 Ohm 32 Ohm
		Empfindlichkeit Sensitivity
		106 dB (+/- 3 dB) bei 1 kHz 106 dB (+/- 3 dB) at 1 kHz

Art. Nr. Art. No.	Farbe Colour	EAN EAN	Verpackungsart Packaging
KHSET 031	Schwarz black	4004005105780	Schiebeblister SF sliding blister SF

RECEIVER

AINSTEIN

HOME4YOU

SECURE4YOU

POWER4YOU

SOUND4YOU

LIGHT4YOU

SAT

ANTENNA

VIDEO

AUDIO

PHONE &
COMPUTER

TV MOUNTING



LIGHT 4 YOU

LAMPEN & LEUCHTEN



© shutterstock.com, Dizfoto

SCHWAIGER® & LIGHT4YOU

Mit LIGHT4YOU stellt SCHWAIGER® ein neues Sortiment vor, welches aus Lampen und Leuchten besteht. Von der XXL Arbeitsleuchte über die kleine Lampe für die Handtasche bis hin zu Leuchten mit Bewegungsmeldern – das LIGHT4YOU Sortiment umfasst eine breite Palette an Produkten, die sowohl im Outdoor, beim Camping oder im Alltag Verwendung finden. Zusätzlich sind verkaufsfördernde Produktplatzierungselemente wie etwa Verkaufsdiskys in diesem Segment zu finden.

SCHWAIGER® & LIGHT4YOU

With LIGHT4YOU SCHWAIGER® presents a new product range focusing on lamps and lights. From XXL work lights over small lights to carry in your handbag to lamps with motion detectors – the LIGHT4YOU product line consists of a wide range of articles which are suitable for everyday use, camping or outdoor use. In addition, this range also includes promotional product placement elements such as sales displays.



- RECEIVER
- AINSTEIN
- HOME4YOU
- SECURE4YOU
- POWER4YOU
- SOUND4YOU
- LIGHT4YOU
- SAT
- ANTENNA
- VIDEO
- AUDIO
- PHONE & COMPUTER
- TV MOUNTING

FL1100 531



Multifunktionsleuchte | Multifunctional lamp

mit Ladestation | including charging station

- 2-in-1 Funktion - Hauptlicht (COB) + Kopflicht (3 LEDs)
- Ideale Ausleuchtung durch Standard LED/LEDs und eine extrem leistungsfähige COB (Chip-on-Board)-LED
- Kraftvoller Lithium-Ionen-Akku
- Rückseitig angebrachte Magnete & ausklappbarer Haken
- Ladestation mit Kontrollleuchte und Überladungsschutz
- Robustes sowie schlagfestes ABS Gehäuse
- Lieferumfang: Multifunktionsleuchte, Ladestation, 230V Netzteil
- 2-in-1 function - main light (COB) head light (3 LEDs)
- ideal illumination due to standard LED/LEDs and an extremely powerful COB (Chip-on-Board) LED
- powerful lithium-ion battery
- rear-mounted magnets & foldout hook
- charging station with indicator light and overload protection
- rugged and impact-resistant ABS housing
- content: multifunctional lamp, charging station, 230V power adapter

Technische Daten | Technical data

Spannungsversorgung Power supply	100 - 240 V (Netzteil) 100 - 240 V (Power adapter)	Ladezeit Charging time	6-8 h 6-8 h
Batteriekapazität Capacity of battery	4000 mAh 4000 mAh	Lebensdauer Service life	20000 h 20000 h
Batterietyp Battery type	Lithium Ionen (wiederaufladbar) lithium ion (rechargeable)	Leuchtdauer Run time	Hauptlicht 4 h Kopflicht 7 h Main light 4 h Head light 7 h
Leuchtmitteltyp Type of lamps	3 W COB-LED + Standard-LED 3 W COB light-emitting diode (LED) + standard LED	Farbtemperatur Kelvin	6.000 K 6.000 K
Lumen	300 Lm (Hauptlicht) 90 Lm (Kopflicht) 300 Lm (Main light) 90 Lm (Head light)	Produktmaterial Material of product	ABS ABS
Reichweite Range	30 m 30 m	Farbe Colour	Schwarz/Gelb black/yellow
Art. Nr. Art. No.	EAN EAN	Verpackungsart Packaging	
FL1100 531	4004005023077	Karton carton	

WLED10 531



Multifunktionsstrahler | Multifunctional spotlight

- Ideale Ausleuchtung durch extrem leistungsfähige COB (Chip-on-Board)-LED
- Großer Abstrahlwinkel
- Mehrstufig ausklappbarer Standfuß
- Spritzwassergeschützt
- Geeignet für Arbeiten in feuchten Umgebungen
- Robuster sowie schlagfester Nylonkörper mit TPR-Kantenschutz
- Batteriebetrieben (Batterien im Lieferumfang enthalten)
- ideal illumination due to extremely powerful COB (Chip-on-Board) LED
- wide viewing angle
- multi-stage foldout base
- splash-water proof
- suitable for working in humid environments
- rugged and impact resistant nylon body with TPR edge protection
- battery-operated (batteries included)

Technische Daten | Technical data

Stromversorgung Power supply	über Batterie: (4 Stück) via battery: (4 pieces)	Farbtemperatur Kelvin	6.000 K 6.000 K
Batterietyp Battery type	LR06 (AA) LR06 (AA)	Schutzklasse Protection class	IPx4 IPx4
Leuchtmitteltyp Type of lamps	10 W COB-LED 10 W COB light-emitting diodes (LED)	Produktmaterial Material of product	Nylon TPR (Thermoplastische Elastomere) Nylon TPR (thermoplastic elastomers)
Lumen	500 Lm 500 Lm	Farbe Colour	Schwarz/Gelb black/yellow
Reichweite Range	15 m 15 m	Abmessungen (Breite) Dimensions (width)	175 mm 175 mm
Abstrahlwinkel Reflected beam angle	120 ° 120 °	Abmessungen (Höhe) Dimensions (height)	130 mm 130 mm
Lebensdauer Service life	20000 h 20000 h	Abmessungen (Tiefe) Dimensions (depth)	45 mm 45 mm
Leuchtdauer Run time	3 h 3 h		
Art. Nr. Art. No.	EAN EAN	Verpackungsart Packaging	
WLED10 531	4004005023060	Karton carton	

VDWLED5 533



LED Arbeitslampe | LED Work Light

- Ideale Ausleuchtung durch Standard LED/LEDs und eine extrem leistungsfähige COB (Chip-on-Board)-LED
- Perfekte Handhabung durch Anti-Rutsch-Beschichtung
- Starker Magnetfuß mit 270° Rotierung
- Neigbarer Haken zum Aufhängen der Lampe
- Geringer Stromverbrauch und niedrige Abstrahlwärme
- Batteriebetrieben (Batterien im Lieferumfang enthalten)
- ideal illumination due to standard LED/LEDs and an extremely powerful COB (Chip-on-Board) LED
- perfect handling due to anti-slip coating
- strong magnetic base can be rotated by 270°
- tiltable hook for hanging the lamp
- low power consumption and low radiant heat
- battery-operated (batteries included)

Technische Daten | Technical data

Stromversorgung Power supply	über Batterie: (3 Stück) via battery: (3 pieces)	Run time	6 - 10 h
Batterietyp Battery type	LR03 (AAA) LR03 (AAA)	Schutzklasse Protection class	IP44 IP44
Leuchtmitteltyp Type of lamps	3 W COB-LED + Standard-LED 3 W COB light-emitting diode (LED) + standard LED	Produktmaterial Material of product	ABS ABS
Lumen	250 Lm (COB-LED) 70 Lm (Standard-LED)	Farbe Colour	Schwarz/Gelb black/yellow
Lumen	250 Lm (COB LED) 70 Lm (standard LED)	Gewicht Weight (set)	ohne Batterie: 120 g without battery: 120 g
Reichweite Range	12 m 12 m	Abmessungen (Breite) Dimensions (width)	55 mm 55 mm
Lebensdauer Service life	20000 h 20000 h	Abmessungen (Höhe) Dimensions (height)	180 mm 180 mm
Leuchtdauer	6 - 10 h	Abmessungen (Tiefe) Dimensions (depth)	45 mm 45 mm

Art. Nr. Art. No.	EAN EAN	Verpackungsart Packaging
VDWLED5 533	4004005023411	Schiebeblister SF sliding blister SF

Produktempfehlung | Product Recommendation



VD DY2
Verkaufsdisplay
Gemischtes Display: Arbeits-, Stirn- und Taschenlampen
Sales Display
Mixed display: work lights, headlamp and flashlights



VD DY
Verkaufsdisplay
Gemischtes Display: Arbeitsleuchten und Taschenlampen
Sales Display
Mixed display: work lights and flashlights

VDWLED4 533



LED Arbeitslampe | LED Work Light

- Ideale Ausleuchtung durch Standard LED/LEDs und eine extrem leistungsfähige COB (Chip-on-Board)-LED
- Kompakte Bauform, ideal zum Verstauen in der Tasche
- Starker Magnet sowie Clip zum Aufhängen
- Geringer Stromverbrauch und niedrige Abstrahlwärme
- Lampe mit Front- und Bodenlicht
- Batteriebetrieben (Batterien im Lieferumfang enthalten)
- Lieferumfang: Arbeitslampe, 3x Batterie (1,5 V LR03 (AAA))
- ideal illumination due to standard LED/LEDs and an extremely powerful COB (Chip-on-Board) LED
- compact size, perfect to keep in handbag
- strong magnet as well as clip for hanging
- low power consumption and low radiant heat
- lamp with front light and ground light
- battery-operated (batteries included)
- content: work light, 3x battery (1.5 V LR03 (AAA))

Technische Daten | Technical data

Stromversorgung Power supply	über Batterie: 1,5 V (3 Stück) via battery: 1,5 V (3 pieces)	Schutzklasse Protection class	IP44 IP44
Batterietyp Battery type	LR03 (AAA) LR03 (AAA)	Produktmaterial Material of product	ABS ABS
Leuchtmitteltyp Type of lamps	COB-LED + Standard-LED COB light-emitting diode (LED) + standard LED	Farbe Colour	Schwarz/Gelb black/yellow
LEDs	1x COB-LED 240 Lm 1x LED 70 Lm	Gewicht Weight (set)	ohne Batterie: 60 g without battery: 60 g
LEDs	1x COB LED 240 Lm 1x LED 70 Lm	Abmessungen (Breite) Dimensions (width)	50 mm 50 mm
Reichweite Range	8 m 8 m	Abmessungen (Höhe) Dimensions (height)	150 mm 150 mm
Leuchtdauer Run time	6 - 10 h 6 - 10 h	Abmessungen (Tiefe) Dimensions (depth)	24 mm 24 mm

Art. Nr. Art. No.	EAN EAN	Verpackungsart Packaging
VDWLED4 533	4004005023404	Schiebeblister SF sliding blister SF

Produktempfehlung | Product Recommendation



VD DY
Verkaufsdisplay
Gemischtes Display: Arbeitsleuchten und Taschenlampen
Sales Display
Mixed display: work lights and flashlights



VD DY2
Verkaufsdisplay
Gemischtes Display: Arbeits-, Stirn- und Taschenlampen
Sales Display
Mixed display: work lights, headlamp and flashlights

VDWLED7 533



LED Arbeitslampe | LED Work Light

- Ideale Ausleuchtung durch Standard LED/LEDs und eine extrem leistungsfähige COB (Chip-on-Board)-LED
- Kompakte Bauform, ideal zum Verstauen in der Tasche
- Starker Magnet sowie Haken zum Aufhängen auf der Rückseite
- Geringer Stromverbrauch und niedrige Abstrahlwärme
- Batteriebetrieben (Batterien im Lieferumfang enthalten)
- Lieferumfang: Arbeitslampe, 3x Batterie (1,5 V LR03 (AAA))
- ideal illumination due to standard LED/LEDs and an extremely powerful COB (Chip-on-Board) LED
- compact size, perfect to keep in handbag
- strong magnet as well as hook for hanging on the back
- low power consumption and low radiant heat
- battery-operated (batteries included)
- content: work light, 3x battery (1.5 V LR03 (AAA))

Technische Daten | Technical data

Stromversorgung Power supply	über Batterie: 1,5 V (3 Stück) via battery: 1,5 V (3 pieces)	Leuchtdauer Run time	6 - 10 h 6 - 10 h
Batterietyp Battery type	LR06 (AA) LR06 (AA)	Produktmaterial Material of product	ABS ABS
Leuchtmitteltyp Type of lamps	COB-LED + Standard-LED COB light-emitting diode (LED) + standard LED	Farbe Colour	Schwarz/Gelb black/yellow
LEDs	1 x COB-LED 250 Lm 3x LED 15 Lm	Gewicht Weight (set)	ohne Batterie: 100 g without battery: 100 g
LEDs	1 x COB LED 250 Lm 3x LED 15 Lm	Abmessungen (Breite) Dimensions (width)	63 mm 63 mm
Lumen Lumen	200 Lm 200 Lm	Abmessungen (Höhe) Dimensions (height)	195 mm 195 mm
Reichweite Range	8 m 8 m	Abmessungen (Tiefe) Dimensions (depth)	32 mm 32 mm

Art. Nr. Art. No.	EAN EAN	Verpackungsart Packaging
VDWLED7 533	4004005023435	Schiebblisten SF sliding blister SF

Produktempfehlung | Product Recommendation



VD DY
Verkaufsdisplay
Gemischtes Display: Arbeitsleuchten und Taschenlampen
Sales Display
Mixed display: work lights and flashlights



VD DY2
Verkaufsdisplay
Gemischtes Display: Arbeits-, Stirn- und Taschenlampen
Sales Display
Mixed display: work lights, headlamp and flashlights

TLED500S 533



LED Taschenlampe | LED flashlight

mit Zoom Funktion | with zoom function

- Ideale Ausleuchtung durch extrem leistungsfähige LEDs
- Kompakte Bauform, ideal zum Verstauen in der Tasche
- Schlagfestes und spritzwassergeschütztes Gehäuse
- Batteriebetrieben (Batterien im Lieferumfang enthalten)
- Zoom Funktion kann einfach durch Drehen an der Lampe eingestellt werden
- Lichtkegel in Größe und Intensität einstellbar je nach auszuleuchtender Fläche und Distanz
- Lieferumfang: Taschenlampe, 3x Batterie LR14 (C)
- perfect illumination due to extremely powerful LEDs
- compact size, perfect to keep in handbag
- impact-resistant and splash-proof housing
- battery-operated (batteries included)
- zoom function can be easily adjusted by twisting the lamp
- light cone adjustable in size and intensity depending on the area and distance to be illuminated
- Scope of delivery: Flashlight, 3x battery LR14 (C)

Technische Daten | Technical data

Stromversorgung Power supply	über Batterie: (3 Stück) via battery: (3 pieces)	Leuchtdauer Run time	Modus 2: 12 h mode 1: 6 h mode 2: 12 h
Batterietyp Battery type	LR14 (C) LR14 (C)	Produktmaterial Material of product	Aluminium (eloxiert) Aluminium (anodised)
Leuchtmitteltyp Type of lamps	5 W SST20 LED 5 W SST20 LED	Farbe Colour	Schwarz black
Lumen	350 Lm (Modus 1: 100%) 170 Lm (Modus 2: 50 %)	Abmessungen (Breite) Dimensions (width)	37 mm 37 mm
Lumen	350 Lm (Modus 1: 100%) 170 Lm (mode 2: 50 %)	Abmessungen (Höhe) Dimensions (height)	210 mm 210 mm
Reichweite Range	50 m 50 m	Abmessungen (Tiefe) Dimensions (depth)	37 mm 37 mm
Leuchtdauer	Modus 1: 6 h		

Art. Nr. Art. No.	EAN EAN	Verpackungsart Packaging
TLED500S 533	4004005029468	Schweißblisten SF sealed blister SF

TLED400-Serie



LED Taschenlampe | LED flashlight

- Hohe Leuchtleistung durch extrem leistungsfähige SEOUL LED
- Kompakte Bauform, ideal zum Verstauen in der Tasche
- Schlagfestes und spritzwassergeschütztes Gehäuse
- Batteriebetrieben (Batterien im Lieferumfang enthalten)
- Lieferumfang: Taschenlampe, 6x Batterie LR03 (AAA)
- high brightness performance by extremely powerful SEOUL LED
- compact size, perfect to keep in handbag
- impact-resistant and splash-proof housing
- battery-operated (batteries included)
- content: flashlight, 6x LR03 (AAA) batteries

Technische Daten | Technical data

Stromversorgung Power supply	über Batterie: (6 Stück) via battery: (6 pieces)	Run time	5 h
Batterietyp Battery type	LR03 (AAA) LR03 (AAA)	Produktmaterial Material of product	Aluminium (eloxiert) Aluminium (anodised)
Leuchtmitteltyp Type of lamps	3 W SEOUL LED 3 W SEOUL LED	Farbe Colour	Dunkelgrau dark grey
Lumen Lumen	210 Lm 210 Lm	Gewicht Weight (set)	ohne Batterie: 115 g without battery: 115 g
Reichweite Range	20 m 20 m	Abmessungen (Breite) Dimensions (width)	35 mm 35 mm
Lebensdauer Service life	20000 h 20000 h	Abmessungen (Höhe) Dimensions (height)	180 mm 180 mm
Leuchtdauer	5 h	Abmessungen (Tiefe) Dimensions (depth)	35 mm 35 mm

Art. Nr. Art. No.	EAN EAN	Verpackungsart Packaging
TLED400G 533	4004005027983	Schweißblister SF sealed blister SF
TLED400S 533	4004005027976	Schweißblister SF sealed blister SF

TLED300-Serie



LED Taschenlampe | LED Flashlight

- Ideale Ausleuchtung durch extrem leistungsfähige COB (Chip-on-Board)-LED
- Kompakte Bauform, ideal zum Verstauen in der Tasche
- Schlagfestes und spritzwassergeschütztes Gehäuse
- Zusätzliche Handschlaufe ermöglicht einen sicheren Gebrauch
- Batteriebetrieben (Batterien im Lieferumfang enthalten)
- Lieferumfang: Taschenlampe, 3x Batterie LR03 (AAA)
- ideal illumination due to extremely powerful COB (Chip-on-Board) LED
- compact size, perfect to keep in handbag
- impact-resistant and splash-proof housing
- additional hand strap allows for safe usage
- battery-operated (batteries included)
- content: flashlight, 3x LR03 (AAA) batteries

Technische Daten | Technical data

Stromversorgung Power supply	über Batterie: 1,5 V (3 Stück) via battery: 1,5 V (3 pieces)	Run time	5 h
Batterietyp Battery type	LR03 (AAA) LR03 (AAA)	Produktmaterial Material of product	Aluminium (eloxiert) Aluminium (anodised)
Leuchtmitteltyp Type of lamps	3 W COB-LED 3 W COB light-emitting diodes (LED)	Farbe Colour	Schwarz black
Lumen Lumen	110 Lm 110 Lm	Gewicht Weight (set)	ohne Batterie: 120 g without battery: 120 g
Reichweite Range	15 m 15 m	Abmessungen (Breite) Dimensions (width)	35 mm 35 mm
Lebensdauer Service life	20000 h 20000 h	Abmessungen (Höhe) Dimensions (height)	140 mm 140 mm
Leuchtdauer	5 h	Abmessungen (Tiefe) Dimensions (depth)	35 mm 35 mm

Art. Nr. Art. No.	EAN EAN	Verpackungsart Packaging
TLED300S 533	4004005022636	Schweißblister SF sealed blister SF
TLED300B 531	4004005022629	Schweißblister SF sealed blister SF

Produkt Empfehlung | Product Recommendation

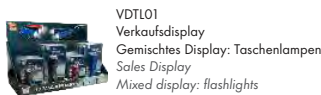

- RECEIVER
- AINSTEIN
- HOME4YOU
- SECURE4YOU
- POWER4YOU
- SOUND4YOU
- LIGHT4YOU
- SAT
- ANTENNA
- VIDEO
- AUDIO
- PHONE & COMPUTER
- TV MOUNTING

TLED301S 533



LED Taschenlampe | LED flashlight

- Ideale Ausleuchtung durch extrem leistungsfähige COB (Chip-on-Board)-LED
- Kompakte Bauform, ideal zum Verstauen in der Tasche
- Schlagfestes und spritzwassergeschütztes Gehäuse
- Geringes Gewicht
- Batteriebetrieben (Batterien im Lieferumfang enthalten)
- ideal illumination due to extremely powerful COB (Chip-on-Board) LED
- compact size, perfect to keep in handbag
- impact-resistant and splash-proof housing
- low weight
- battery-operated (batteries included)

Technische Daten | Technical data

Stromversorgung Power supply	über Batterie: 1,5 V (3 Stück) via battery: 1,5 V (3 pieces)	Material of product	Aluminium (anodisiert)
Batterietyp Battery type	LR03 (AAA) LR03 (AAA)	Farbe Colour	Schwarz black
Leuchtmitteltyp Type of lamps	3 W COB-LED 3 W COB light-emitting diodes (LED)	Gewicht Weight (set)	ohne Batterie: 120 g without battery: 120 g
Lumen	110 Lm 110 Lm	Abmessungen (Breite) Dimensions (width)	35 mm 35 mm
Reichweite Range	15 m 15 m	Abmessungen (Höhe) Dimensions (height)	140 mm 140 mm
Leuchtdauer Run time	Dauerbetrieb 5 h continuous operation 5 h	Abmessungen (Tiefe) Dimensions (depth)	35 mm 35 mm
Produktmaterial	Aluminium (eloxiert)		

Art. Nr. Art. No.	EAN EAN	Verpackungsart Packaging
TLED301S 533	4004005010541	Knüpfblister SF clamshell SF

Produktempfehlung | Product Recommendation



VDCA1
Verkaufsdisplay
Gemischtes Display: Stirnlampen, Campingleuchten und Taschenlampen
Sales Display
Mixed display: headlamps, camping lights and flashlights

VDTLED120 533



LED Taschenlampe | LED Flashlight

- Ideale Ausleuchtung durch extrem leistungsfähige COB (Chip-on-Board)-LED
- Kompakte Bauform, ideal zum Verstauen in der Tasche
- Schlagfestes und spritzwassergeschütztes Gehäuse
- Geringes Gewicht
- Batteriebetrieben
- Lieferumfang: Taschenlampe, 3x Batterie (1,5 V LR03 (AAA))
- ideal illumination due to extremely powerful COB (Chip-on-Board) LED
- compact size, perfect to keep in handbag
- impact-resistant and splash-proof housing
- low weight
- battery-operated
- content: flashlight, 3x battery (1,5 V LR03 (AAA))

Technische Daten | Technical data

Stromversorgung Power supply	über Batterie: 1,5 V (3 Stück) via battery: 1,5 V (3 pieces)	Protection class	IP44
Batterietyp Battery type	LR03 (AAA) LR03 (AAA)	Produktmaterial Material of product	ABS ABS
Leuchtmitteltyp Type of lamps	1 W COB Leuchtdiode (LED) 1 W COB light-emitting diode (LED)	Farbe Colour	Schwarz black
Lumen	50 Lm 50 Lm	Gewicht Weight (set)	ohne Batterie: 36 g without battery: 36 g
Reichweite Range	10 m 10 m	Abmessungen (Breite) Dimensions (width)	33 mm 33 mm
Leuchtdauer Run time	9 h 9 h	Abmessungen (Höhe) Dimensions (height)	33 mm 33 mm
Schutzklasse	IP44	Abmessungen (Tiefe) Dimensions (depth)	98 mm 98 mm

Art. Nr. Art. No.	EAN EAN	Verpackungsart Packaging
VDTLED120 533	4004005023428	Schiebblister SF sliding blister SF

Produktempfehlung | Product Recommendation



VD DY
Verkaufsdisplay
Gemischtes Display: Arbeitsleuchten und Taschenlampen
Sales Display
Mixed display: work lights and flashlights

TLED200-Serie



LED Taschenlampe | LED flashlight

- Ideale Ausleuchtung durch extrem leistungsfähige COB (Chip-on-Board)-LED
 - Kompakte Bauform, ideal für unterwegs
 - Schlagfestes und spritzwassergeschütztes Gehäuse
 - Geringes Gewicht
 - Zusätzliche Handschleufe ermöglicht einen sicheren Gebrauch
 - Batteriebetrieben (Batterien im Lieferumfang enthalten)
 - Lieferumfang: Taschenlampe, 3x Batterie LR03 (AAA)
- ideal illumination due to extremely powerful COB (Chip-on-Board) LED
 - compact design, perfect for on the go
 - impact-resistant and splash-proof housing
 - low weight
 - additional hand strap allows for safe usage
 - battery-operated (batteries included)
 - content: flashlight, 3x LR03 (AAA) batteries

Technische Daten | Technical data

Stromversorgung Power supply	über Batterie: (3 Stück) via battery: (3 pieces)	Protection class	IPx4
Batterietyp Battery type	LR03 (AAA) LR03 (AAA)	Produktmaterial Material of product	Aluminium (eloxiert) Aluminium (anodised)
Leuchtmitteltyp Type of lamps	1 W COB-LED 1 W COB light-emitting diodes (LED)	Farbe Colour	Schwarz black
Lumen	90 Lm 90 Lm	Gewicht Weight (set)	ohne Batterie: 48 g without battery: 48 g
Reichweite Range	12 m 12 m	Abmessungen (Breite) Dimensions (width)	25 mm 25 mm
Lebensdauer Service life	20000 h 20000 h	Abmessungen (Höhe) Dimensions (height)	90 mm 90 mm
Leuchtdauer Run time	4 h 4 h	Abmessungen (Tiefe) Dimensions (depth)	25 mm 25 mm
Schutzklasse	IPx4		

Art. Nr. Art. No.	EAN EAN	Verpackungsart Packaging
TLED200S 533	4004005022612	Schweißblister SF sealed blister SF
TLED200B 531	4004005022605	Schweißblister SF sealed blister SF
TLED200G 531	4004005029314	Schweißblister SF sealed blister SF
TLED200P 531	4004005029451	Schweißblister SF sealed blister SF
TLED200R 531	4004005022650	Schweißblister SF sealed blister SF
TLED200Y 531	4004005029321	Schweißblister SF sealed blister SF

Produktempfehlung | Product Recommendation



VD DY2
Verkaufsdisplay
Gemischtes Display: Arbeits-, Stirn- und Taschenlampen
Sales Display
Mixed display: work lights, headlamp and flashlights



VDTL01
Verkaufsdisplay
Gemischtes Display: Taschenlampen
Sales Display
Mixed display: flashlights

TLSET3B



LED Taschenlampen Set | LED Flashlight Set

- Maximale Griffigkeit durch spezielle Kunststoffeinsätze
 - Zusätzliche Handschleufe ermöglicht einen sicheren Gebrauch
 - Ideale Ausleuchtung durch extrem leistungsfähige LEDs
 - Einfache Verwendung und Bedienung
 - Set bestehend aus:
1 x 20 cm Taschenlampe mit 10 LEDs
1 x 15 cm Taschenlampe mit 5 LEDs
1 x 8,2 cm Taschenlampe mit 1 LED
(Batterien sind im Lieferumfang enthalten)
 - Lieferumfang: 3 Taschenlampen (1, 5, 10 LEDs)
- maximum grip due to special plastic attachments
 - additional hand strap allows for safe usage
 - perfect illumination due to extremely powerful LEDs
 - easy usage
 - set consisting of:
1 x 20 cm flashlight with 10 LEDs
1 x 15 cm flashlight with 5 LEDs
1 x 8.2 cm flashlight with 1 LED
(batteries are included)
 - content: 3 flashlights (1, 5, 10 LEDs)

Technische Daten | Technical data

Stromversorgung Power supply	über Batterie: via battery:	LEDs	klein 1x LED 2 - 3 Lm large 10x LEDs 20 - 30 Lm medium 5x LEDs 12 - 15 Lm small 1x LED 2 - 3 Lm
Batterietyp Battery type	AA (Mignon) AA (Mignon)	Produktmaterial Material of product	Kunststoff schlagfest plastic impact-resistant
Leuchtmitteltyp Type of lamps	Leuchtdioden (LED) light-emitting diodes (LED)	Farbe Colour	Blau/Schwarz blue/black
LEDs	groß 10x LEDs 20 - 30 Lm mittel 5x LEDs 12 - 15 Lm		

Art. Nr. Art. No.	EAN EAN	Verpackungsart Packaging
TLSET3B	4004005113419	Schweißblister SF sealed blister SF

- RECEIVER
- AINSTEIN
- HOME4YOU
- SECURE4YOU
- POWER4YOU
- SOUND4YOU
- LIGHT4YOU
- SAT
- ANTENNA
- VIDEO
- AUDIO
- PHONE & COMPUTER
- TV MOUNTING

STLED10 533



LED Stirnlampe | LED Headlamp

- Ideale Ausleuchtung durch extrem leistungsfähige COB (Chip-on-Board)-LED
- Kompakte Bauform, ideal für unterwegs
- Geringes Gewicht
- 90° neigbar
- Einstellbares Kopfband
- Batteriebetrieben (Batterien im Lieferumfang enthalten)
- Unterschiedliche Betriebsmodi:
Modus 1: Blinklicht / Modus 2: 50 % / Modus 3: Dauerlicht
- ideal illumination due to extremely powerful COB (Chip-on-Board) LED
- compact design, perfect for on the go
- low weight
- 90° tilttable
- adjustable headband
- battery-operated (batteries included)
- modes of operation:
mode 1: flashlight
mode 2: 50 %
mode 3: continuous light

Technische Daten | Technical data

Stromversorgung Power supply	über Batterie: 1,5 V (3 Stück) via battery: 1,5 V (3 pieces)	Range	12 m
Batterietyp Battery type	LR03 (AAA) LR03 (AAA)	Lebensdauer Service life	20000 h 20000 h
Leuchtmitteltyp Type of lamps	3 W COB-LED 3 W COB light-emitting diodes (LED)	Leuchtdauer	Modus 1: 5 h Modus 2: 7 h Modus 3: 4 h
Lumen	120 Lm (Modus 1: Blinklicht) 60 Lm (Modus 2: 50 %) 120 Lm (Modus 3: Dauerlicht)	Run time	mode 1: 5 h mode 2: 7 h mode 3: 4 h
Lumen	120 Lm (mode 1: flashing light) 60 Lm (mode 2: 50 %) 120 Lm (mode 3: continuous light)	Schutzklasse Protection class	IPx4 IPx4
Reichweite	12 m	Farbe Colour	Schwarz/Rot black/red

Art. Nr. Art. No.	EAN EAN	Verpackungsart Packaging
STLED10 533	4004005025514	Schweißblister SF sealed blister SF

STLED1 533



LED Stirnlampe | LED Headlamp

- Ideale Ausleuchtung durch extrem leistungsfähige COB (Chip-on-Board)-LED
- Kompakte Bauform, ideal für unterwegs
- Geringes Gewicht
- 90° neigbar
- Einstellbares Kopfband
- Batteriebetrieben (Batterien im Lieferumfang enthalten)
- Funktionen:
Modus 1: Blinklicht
Modus 2: 50 %
Modus 3: Dauerlicht
- Lieferumfang: Lampe mit Kopfband, 3x Batterie (1,5 V LR03 (AAA))
- ideal illumination due to extremely powerful COB (Chip-on-Board) LED
- compact design, perfect for on the go
- low weight
- 90° tilttable
- adjustable headband
- battery-operated (batteries included)
- functions:
mode 1: flashlight
mode 2: 50 %
mode 3: continuous light
- content: Lamp with headband, 3x battery (1,5 V LR03 (AAA))

Technische Daten | Technical data

Stromversorgung Power supply	über Batterie: 1,5 V (3 Stück) via battery: 1,5 V (3 pieces)	Range	12 m
Batterietyp Battery type	LR03 (AAA) LR03 (AAA)	Leuchtdauer	Modus 1: 5 h Modus 2: 7 h Modus 3: 4 h
Leuchtmitteltyp Type of lamps	COB-LED COB light-emitting diodes (LED)	Run time	mode 1: 5 h mode 2: 7 h mode 3: 4 h
Lumen	60 Lm (Modus 1: Blinklicht) 30 Lm (Modus 2: 50 %) 60 Lm (Modus 3: Dauerlicht)	Schutzklasse Protection class	IP44 IP44
Lumen	60 Lm (mode 1: flashing light) 30 Lm (mode 2: 50 %) 60 Lm (mode 3: continuous light)	Farbe Colour	Schwarz black
Reichweite	12 m		

Art. Nr. Art. No.	EAN EAN	Verpackungsart Packaging
STLED1 533	4004005018493	Knüpfblister SF clamshell SF

Produktempfehlung | Product Recommendation



VDCA1
Verkaufsdisplay
Gemischtes Display: Stirnlampen, Campingleuchten und Taschenlampen
Sales Display
Mixed display: headlamps, camping lights and flashlights

CALED3 533



LED Campleuchte | LED camping lamp

- Ideale Ausleuchtung durch extrem leistungsfähige COB (Chip-on-Board)-LED
- Kompakte Bauform für das Reisegepäck
- Inbetriebnahme durch Auseinanderziehen der Lampe
- 4 Magnete und ein Haken auf der Unterseite zum Aufhängen wie z.B. an metallischem Untergrund, Zelt, Bäumen, etc.
- Lieferumfang: Campleuchte, 3x Batterie (1,5 V LR06 (AA))
- ideal illumination due to extremely powerful COB (Chip-on-Board) LED
- compact design for luggage
- commissioning by pulling out the lamp
- 4 magnets and a hook on the bottom for hanging to a metallic ground, tent, trees, etc.
- content: camping lamp, 3x battery (1.5 V LR06 (AA))

Technische Daten | Technical data

Stromversorgung Power supply	über Batterie: 1,5 V (3 Stück) via battery: 1,5 V (3 pieces)	Lumen	120 Lm
Batterietyp Battery type	LR06 (AA) LR06 (AA)	Lebensdauer Service life	20000 h 20000 h
Leuchtmitteltyp Type of lamps	3 COB-LED 3 COB light-emitting diodes (LED)	Leuchtdauer Run time	6 h 6 h
Lumen	120 Lm	Farbe Colour	Schwarz black

Art. Nr. Art. No.	EAN EAN	Verpackungsart Packaging
CALED3 533	4004005018394	Knüpfblister SF clamshell SF



Produktempfehlung | Product Recommendation



VDCA1
Verkaufsdisplay
Gemischtes Display: Stirnlampen, Campleuchten und Taschenlampen
Sales Display
Mixed display: headlamps, camping lights and flashlights

CALED2 533



LED Campleuchte | LED camping lamp

mit Lagerfeuer Effekt | with campfire effect

- Ideale Ausleuchtung durch extrem leistungsfähige COB (Chip-on-Board)-LED
- Kompakte Bauform für das Reisegepäck
- Inbetriebnahme durch Auseinanderziehen der Lampe
- 4 Magnete und ein Haken auf der Unterseite zum Aufhängen wie z.B. an metallischem Untergrund, Zelt, Bäumen, etc.
- 2 Leuchtmodi:
 - » 1x auseinanderziehen: Weiss leuchtend
 - » 2x auseinanderziehen: Lagerfeuer Effekt
- Lieferumfang: Campleuchte, 3x Batterie (1,5 V LR03 (AAA))
- ideal illumination due to extremely powerful COB (Chip-on-Board) LED
- compact design for luggage
- commissioning by pulling out the lamp
- 4 magnets and a hook on the bottom for hanging to a metallic ground, tent, trees, etc.
- 2 light modes:
 - » 1x pull apart: White luminous
 - » 2x pull apart: campfire effect
- content: camping lamp, 3x battery (1.5 V LR03 (AAA))

Technische Daten | Technical data

Einsatzort Point of use	Außenbereich outdoor use	Lumen	120 Lm
Stromversorgung Power supply	über Batterie: 1,5 V (3 Stück) via battery: 1,5 V (3 pieces)	Lebensdauer Service life	20000 h 20000 h
Batterietyp Battery type	LR03 (AAA) LR03 (AAA)	Leuchtdauer Run time	6 h 6 h
Leuchtmitteltyp Type of lamps	3 W COB-LED 3 W COB light-emitting diodes (LED)	Produktmaterial Material of product	ABS ABS
Lumen	120 Lm	Farbe Colour	Schwarz black

Art. Nr. Art. No.	EAN EAN	Verpackungsart Packaging
CALED2 533	4004005029413	Schweißblister SF sealed blister SF



CALED1 533



LED Campleuchte | LED camping lamp

mit Lagerfeuer Effekt | *with campfire effect*

- Ideale Ausleuchtung durch extrem leistungsfähige COB (Chip-on-Board)-LED
- Kompakte Bauform für das Reisegepäck
- Inbetriebnahme durch Auseinanderziehen der Lampe
- 2 Leuchtmodi:
 - » 1x auseinanderziehen: Weiss leuchtend
 - » 2x auseinanderziehen: Lagerfeuer Effekt
- Lieferumfang: Campleuchte, 3x Batterie (1,5 V LR06 (AA))
- ideal illumination due to extremely powerful COB (Chip-on-Board) LED
- compact design for luggage
- commissioning by pulling out the lamp
- 2 light modes:
 - » 1x pull apart: White luminous
 - » 2x pull apart: campfire effect
- content: camping lamp, 3x battery (1.5 V LR06 (AA))

Technische Daten | Technical data

Einsatzort <i>Point of use</i>	Außenbereich <i>outdoor use</i>	Lumen	90 Lm
Stromversorgung <i>Power supply</i>	über Batterie: 1,5 V (3 Stück) <i>via battery: 1,5 V (3 pieces)</i>	Lebensdauer <i>Service life</i>	20000 h 20000 h
Batterietyp <i>Battery type</i>	LR06 (AA) LR06 (AA)	Leuchtdauer <i>Run time</i>	4 h 4 h
Leuchtmitteltyp <i>Type of lamps</i>	3 W COB-LED 3 W COB light-emitting diodes (LED)	Produktmaterial <i>Material of product</i>	ABS ABS
Lumen	90 Lm	Farbe <i>Colour</i>	Schwarz black
Art. Nr. <i>Art. No.</i>	EAN EAN	Verpackungsart <i>Packaging</i>	
CALED1 533	4004005029406	Schweißblister SF sealed blister SF	

LEDS220 011



LED SOLAR Sensorleuchte | SOLAR LED Sensor Lamp

mit externem Solarpanel und Bewegungsmelder | *with external solar panel and motion detector*

- Umweltschonendes, kostenloses Aufladen mit Sonnenenergie, unabhängig vom Stromnetz
- Solarpanel kann unabhängig vom Strahler auf der Sonnenseite montiert werden (Verbindungskabel 5 m)
- Solarpanel horizontal und vertikal einstellbar
- Strahler sind horizontal und vertikal schwenkbar
- Zur Bedienung ist die Lampe mit 3 Kontrollknöpfen ausgestattet (TIME, SENS und LUX). Diese sind auf der Rückseite des Bewegungsmelders angebracht:
 - TIME - der Regler mit der Aufschrift TIME dient der Einstellung der Leuchtdauer nachdem eine Bewegung wahrgenommen wurde (10 - 60 Sekunden)
 - SENS - der Regler mit der Aufschrift SENS dient der Einstellung der Reichweite des Erfassungsbereichs des Bewegungsmelders (0,30 m - 9 m)
 - LUX - der Regler mit der Aufschrift LUX dient der Einstellung der PIR Sensorempfindlichkeit, d.h. ab welcher Lichtintensität der Bewegungsmelder reagiert (Dämmerung - Dunkelheit)
- Lieferumfang: LED Sensorleuchte, Solarpanel mit Anschlusskabel (5 m, Schwarz), Montagezubehör
- environmentally-friendly and free solar-powered charging, no electrical wiring needed
- solar panel can be mounted further away from the lamp in a sunny place (connection cable 5 m)
- solar module horizontally and vertically adjustable
- lamps can be swivelled horizontally and vertically
- the lamp is equipped with 3 control knobs for operation (TIME, SENS and LUX) which are located on the back of the motion detector:
 - TIME - the TIME control knob can be adjusted to control the length of time the light stays on when triggered by the PIR sensor (10 - 60 seconds)
 - SENS - the SENS control knob can be adjusted to control the range of the PIR sensor (0.30 m - 9 m)
 - LUX - the LUX control knob can be adjusted for the surrounding level of darkness needed to activate the PIR sensor (dawn - darkness)
- content: LED sensor lamp, solar panel with connection cable (5 m, black), mounting accessories

Technische Daten | Technical data

Einsatzort <i>Point of use</i>	Außenbereich <i>outdoor use</i>	Reichweite <i>Range</i>	Sensor: 9 m sensor: 9 m
Stromversorgung <i>Power supply</i>	Solarpanel Lithium Akku 4400 mAh <i>solar panel lithium battery 4400 mAh</i>	Erfassungswinkel <i>(PIR)</i>	130 °
Batterietyp <i>Battery type</i>	Lithium Ionen (wiederaufladbar) <i>lithium ion (rechargeable)</i>	Coverage angle (PIR)	130 °
Leuchtmitteltyp <i>Type of lamps</i>	Leuchtdioden (LED) <i>light-emitting diodes (LED)</i>	Leuchtdauer <i>Run time</i>	100% Ladung 6 h 100% charge 6 h
Lumen	400 Lm 400 Lm	Produktmaterial <i>Material of product</i>	Kunststoff witterungsbeständig <i>plastic weather-resistant</i>
Art. Nr. <i>Art. No.</i>	EAN EAN	Farbe <i>Colour</i>	Schwarz black
LEDS220 011	4004005018066	Verpackungsart <i>Packaging</i>	Karton carton

LED220 011



LED Sensorleuchte (2-fach) | LED Sensor Lamp (2 Lamps)

mit Bewegungsmelder und 2 Lampen | with motion detector and 2 lamps

- Batteriebetrieben (Batterien nicht im Lieferumfang enthalten)
 - Betriebszeit von 300 Tagen mit einem Batteriesatz (bei einer Aktivität von 4 x 10 Sekunden pro Nacht)
 - Anzeige für niedrigen Batteriestand
 - Zur Bedienung ist die Lampe mit 3 Kontrollknöpfen ausgestattet (TIME, SENS und LUX). Diese sind auf der Rückseite des Bewegungsmelders angebracht:
 - TIME - der Regler mit der Aufschrift TIME dient der Einstellung der Leuchtdauer nachdem eine Bewegung wahrgenommen wurde (10 - 30 Sekunden)
 - SENS - der Regler mit der Aufschrift SENS dient der Einstellung der Reichweite des Erfassungsbereichs des Bewegungsmelders (0,30 m - 9 m)
 - LUX - der Regler mit der Aufschrift LUX dient der Einstellung der PIR Sensorempfindlichkeit, d.h. ab welcher Lichtintensität der Bewegungsmelder reagiert (Dämmerung - Dunkelheit)
 - Lieferumfang: Lampe, Montagezubehör
- battery-operated (batteries not included)
 - battery life of 300 days (if activated 4 times per night for 10 seconds)
 - low battery indicator
 - the lamp is equipped with 3 control knobs for operation (TIME, SENS and LUX) which are located on the back of the motion detector:
 - TIME - the TIME control knob can be adjusted to control the length of time the light stays on when triggered by the PIR sensor (10 - 30 seconds)
 - SENS - the SENS control knob can be adjusted to control the range of the PIR sensor (0.30m - 9m)
 - LUX - the LUX control knob can be adjusted for the surrounding level of darkness needed to activate the PIR sensor (dawn - darkness)
 - content: lamp, mounting accessories



Technische Daten | Technical data

Einsatzort Point of use	Außenbereich outdoor use	Coverage angle (PIR)	130 °
Stromversorgung Power supply	über Batterie: 1,5 V , 3 Stück via battery: 1,5 V , 3 pieces	Produktmaterial Material of product	Kunststoff witterungsbeständig plastic weather-resistant
Batterietyp Battery type	C (Baby) C (Baby)	Farbe Colour	Schwarz black
Leuchtmitteltyp Type of lamps	Leuchtdioden (LED) light-emitting diodes (LED)	Abmessungen (Breite) Dimensions (width)	220 mm 220 mm
Lumen Lumen	400 Lm 400 Lm	Abmessungen (Höhe) Dimensions (height)	170 mm 170 mm
Reichweite Range	Sensor: 9 m sensor: 9 m	Abmessungen (Tiefe) Dimensions (depth)	170 mm 170 mm
Erfassungswinkel (PIR)	130 °		
Art. Nr. Art. No.	EAN EAN	Verpackungsart Packaging	
LED220 011	4004005017694	Karton carton	

RECEIVER

AINSTEIN

HOME4YOU

SECURE4YOU

POWER4YOU

SOUND4YOU

LIGHT4YOU

SAT

ANTENNA

VIDEO

AUDIO

PHONE & COMPUTER

TV MOUNTING



SAT

SPI991-Serie

Aluminium Offset Antennen Set | Aluminium Offset Antenna Set

- SET bestehend aus:
 - » 1x Aluminium Offset Antenne (75 cm)
 - » 1x SUN PROTECT - Digitales Quad LNB
- SET consists of:
 - » 1x Aluminium Offset Dish (75 cm)
 - » 1x SUN PROTECT - Digital Quad LNB

Technische Daten | Technical data

Einsatzort Point of use	Außenbereich outdoor use	Colour	light grey / anthracite / brick-red
Farbe	Hellgrau / Anthrazit / Ziegelrot		

Art. Nr. Art. No.	SET Inhalt SET content	EAN EAN	Verpackungsart Packaging
SPI991.0SET	1x Aluminium Offset Antenne (75 cm) Aluminium Offset Dish (75 cm) 1x SUN PROTECT - Digitales Quad LNB SUN PROTECT - Digital Quad LNB	4004005113495	Karton carton
SPI991.1SET	1x Aluminium Offset Antenne (75 cm) Aluminium Offset Dish (75 cm) 1x SUN PROTECT - Digitales Quad LNB SUN PROTECT - Digital Quad LNB	4004005113501	Karton carton
SPI991.2SET	1x Aluminium Offset Antenne (75 cm) Aluminium Offset Dish (75 cm) 1x SUN PROTECT - Digitales Quad LNB SUN PROTECT - Digital Quad LNB	4004005113518	Karton carton



SET bestehend aus: | SET consists of:

1x

Aluminium Offset Antenne (75 cm) | Aluminium Offset Dish (75 cm)

- LNB Tragarm mit integrierter Kabelführung
- LNB Halterung aus Aluminium-Druckguss
- Masthalterung mit Sechskantmuttern
- Kombinierbar mit allen SCHWAIGER LNBs
- Geeignete Multifeedhalterung: UHA61, UHA62
- Lieferumfang: Aluminium Spiegel, Masthalterung, Montage-material
- LNB support arm with integrated cable gland
- LNB aluminium die-cast bracket
- mast mount with hexagon nuts
- compatible with all SCHWAIGER LNB
- suitable multifeed bracket: UHA61, UHA62
- Scope of delivery: aluminum dish, mast mount, mounting material

Technische Daten | Technical data

Qualität Quality	PROFESSIONAL PROFESSIONAL	Antennengewinn (max.) Antenna gain (max.)	38,5 dB 38,5 dB
Reflektor (Breite) Reflector dimensions (width)	745 mm 745 mm	Einstellbereich Elevati- on Elevation range	5 - 48 ° 5 - 48 °
Reflektor (Höhe) Reflector dimensions (height)	845 mm 845 mm	Offsetwinkel Offset angle	25 ° 25 °
Frequenzbereich Frequency range	10.7 - 12.75 GHz 10.7 - 12.75 GHz	Spannbereich Mast- schelle Clamping range of mast bracket	32 - 76 mm 32 - 76 mm
Feedaufnahme Feed diameter	40 mm 40 mm	Halbwertsbreite FWHM	< 2.2 ° < 2.2 °
Material Reflektor Material of reflector	Aluminium pulverbeschichtet Aluminium powder-coated	Anzahl Mastschelle/- bügel Number of mast clamps / brackets	2 2
Material Rückenteil Material of back part	Kunststoff plastic	Kabelführung Cable routing	48 x 22 mm 48 x 22 mm
Material Masthalter Material of mast holder	Stahl galvanisiert Steel galvanised	Farbe Colour	Hellgrau (RAL7035) light grey (RAL7035)
Material LNB Halte- rung Material of LNB holder	Aluminium Druckguss aluminium die cast	Verpackungsart Packaging	Karton carton
Material LNB Trag- arm Material of LNB sup- port arm	Aluminium 4-Kant Aluminium square		

1x

SUN PROTECT - Digitales Quad LNB | SUN PROTECT - Digital Quad LNB

- Empfangssystem zum Aufbau von Mehrteilnehmer-SAT-Anlagen mit integriertem Multischalter
- Für Multifeedanlagen geeignet
- Unabhängige Programmvielfalt für alle Teilnehmer dieses Empfangssystems
- Extrem hitzebeständige Feedhornkappe (permanent bei 150 °C, 20 min bei 150 °C - 200 °C, 10 min bei über 220 °C)
- reception system for setting up multi-subscriber satellite systems, multi switch integrated
- suitable for multifeed systems
- independent reception of all available programmes for every subscriber
- extremely heat-resistant feedhorn cap (permanently: 150 °C, 20 min. between 150 °C - 200 °C, 10 min. over 220 °C)

- RECEIVER
- AINSTEIN
- HOME4YOU
- SECURE4YOU
- POWER4YOU
- SOUND4YOU
- LIGHT4YOU
- SAT**
- ANTENNA
- VIDEO
- AUDIO
- PHONE & COMPUTER
- TV MOUNTING

- Schutz der F-Anschlüsse durch herausziehbare Wetterschutzabdeckung
- Wetterschutz durch Übergehäuse aus witterungsbeständigem Kunststoff
- Gehäuse ist vollständig gekapselt
- Beste Leitfähigkeit durch vergoldete Anschlüsse
- Zum Empfang aller verfügbaren Satellitenpositionen geeignet
- F connectors are protected by extendible weather-resistant cover
- weather protection due to weather-resistant plastic cover
- fully encapsulated housing
- best conductivity through gold-plated contacts
- suitable for reception of all available satellite positions

Technische Daten | Technical data

Qualität Quality	ULTIMATE ULTIMATE	Control function	22 kHz (high)
Anschlüsse Connections	4x F-Buchse 4x F jack	Spannungsversorgung Power supply	vertikal: 10,5 - 14,0 V horizontal: 16,0 - 19,0 V vertikal: 10,5 - 14,0 V horizontal: 16,0 - 19,0 V
Stecker Plugs	Metall Kontakt vergoldet metal gold-plated pin	Stromaufnahme Power consumption	typ. < 220 mA typ. < 220 mA
Eingangsfrequenz Input frequency	10,7 - 11,7 GHz (low) 11,7 - 12,75 GHz (high) 10,7 - 11,7 GHz (low) 11,7 - 12,75 GHz (high)	Feedaufnahme Feed diameter	40 mm 40 mm
Ausgangsfrequenz Output frequency	950 - 2.150 MHz 950 - 2.150 MHz	Produktmaterial Material of product	Kunststoff witterungsbeständig plastic weather-resistant
Entkopplung Isolation	> 25 dB > 25 dB	Farbe Colour	Hellgrau light grey
Oszillationsfrequenz Oscillation frequency	9,75 GHz (low) 10,6 GHz (high) 9,75 GHz (low) 10,6 GHz (high)	Abmessungen (Breite) Dimensions (width)	48 mm 48 mm
Verstärkung (typisch) Amplification (typical)	> 55 dB > 55 dB	Abmessungen (Höhe) Dimensions (height)	94 mm 94 mm
Steuerfunktion Control function	0 kHz (low) 22 kHz (high) 0 kHz (low)	Abmessungen (Tiefe) Dimensions (depth)	32 mm 32 mm
		Verpackungsart Packaging	Karton carton

SPI9960SET9



Satelliten Außeninheit | SAT Outdoor Unit

- SET bestehend aus:
 - » Stahl Offset Antenne (75 cm)
 - » Digitales Quad LNB
- SET consists of:
 - » Steel Offset Antenna (75 cm)
 - » Digital Quad LNB

Technische Daten | Technical data

Einsatzort Point of use	Außenbereich outdoor use	Colour	light grey
Farbe	Hellgrau		
Art. Nr. Art. No.	SET Inhalt SET content	EAN EAN	Verpackungsart Packaging
SPI9960SET9	Stahl Offset Antenne (75 cm) Steel Offset Antenna (75 cm) Digitales Quad LNB Digital Quad LNB	4004005113099	Karton carton



SET bestehend aus: | SET consists of:

Stahl Offset Antenne (75 cm) | Steel Offset Antenna (75 cm)

- LNB Tragarm mit integrierter Kabelführung
- Masthalterung mit Sechskantmuttern
- Kombinierbar mit allen SCHWAIGER LNBs
- Geeignete Multifeedhalterung: UHA50
- Lieferumfang: Stahl Spiegel, Masthalterung, Montagema-
terial
- LNB support arm with integrated cable gland
- mast mount with hexagon nuts
- compatible with all SCHWAIGER LNBs
- suitable multifeed bracket: UHA50
- Scope of delivery: steel dish, mast mount, mounting material



Technische Daten | Technical data

Reflektor (Breite) Reflector dimensions (width)	745 mm 745 mm	Material Masthalter Material of mast holder	Stahl galvanisiert Steel galvanised
Reflektor (Höhe) Reflector dimensions (height)	845 mm 845 mm	Material LNB Halterung Material of LNB holder	Kunststoff plastic
Frequenzbereich Frequency range	10,7 - 12,75 GHz 10,7 - 12,75 GHz	Material LNB Tragarm Material of LNB support arm	Aluminium Aluminium
Feedaufnahme Feed diameter	40 mm 40 mm	Antennengewinn (max.)	38,5 dB
Material Reflektor Material of reflector	Stahl pulverbeschichtet Steel powder-coated		

Technische Daten | Technical data

Antenna gain (max.)	38,5 dB	FWHM	2.2 °
Einstellbereich Elevation	5 - 48 °	Spannbereich Mast-schelle	32 - 76 mm
Elevation range	5 - 48 °	Clamping range of mast bracket	32 - 76 mm
Offsetwinkel	25 °	Farbe	Hellgrau (RAL7035)
Offset angle	25 °	Colour	light grey (RAL7035)
Halbwertsbreite	2.2 °		

Digitales Quad LNB | Digital Quad LNB



- Empfangssystem zum Aufbau von 4 Teilnehmer-SAT-Anlagen mit integriertem Multischalter
- Für Multifeedanlagen geeignet
- Schutz der F-Anschlüsse durch herausziehbare Wetterschutzabdeckung
- Wetterschutz durch Übergehäuse aus witterungsbeständigem Kunststoff
- reception system for setting up 4-subscriber satellite systems with an integrated multi switch
- suitable for multifeed systems
- F connectors are protected by extendible weather-resistant cover
- weather protection due to weather-resistant plastic cover

Technische Daten | Technical data

Qualität	STANDARD	Polarisation	isolation: > 25 dB
Quality	STANDARD	Spannungsversorgung	vertikal: 11,5 - 14,0 V horizontal: 16,0 - 19,0 V
Empfangssystem	QUAD (4 TN)	Power supply	vertikal: 11,5 - 14,0 V horizontal: 16,0 - 19,0 V
Reception system	QUAD (4 subscribers)	Stromaufnahme	< 250 mA
Anschlüsse	4x F-Buchse	Power consumption	< 250 mA
Connections	4x F jack	Feedaufnahme	40 mm
Eingangsfrequenz	10,70 - 11,70 GHz (low) 11,70 - 12,75 GHz (high)	Feed diameter	40 mm
Input frequency	10,70 - 11,70 GHz (low) 11,70 - 12,75 GHz (high)	Farbe	Anthrazit
Ausgangsfrequenz	950 - 2.150 MHz	Colour	anthracite
Output frequency	950 - 2.150 MHz	Abmessungen (Breite)	122 mm
Oszillationsfrequenz	9,75 GHz (low) 10,6 GHz (high)	Dimensions (width)	122 mm
Oscillation frequency	9,75 GHz (low) 10,6 GHz (high)	Abmessungen (Höhe)	76 mm
Steuerfunktion	0 kHz (low) 22 kHz (high)	Dimensions (height)	76 mm
Control function	0 kHz (low) 22 kHz (high)	Abmessungen (Tiefe)	45 mm
Polarisation	Entkopplung: > 25 dB	Dimensions (depth)	45 mm
		Verpackungsart	Karton
		Packaging	carton

SPI9961SET9



Satelliten Außereinheit | SAT Outdoor Unit

- SET bestehend aus:
 - » Stahl Offset Antenne (75 cm)
 - » Digitales Quad LNB
- SET consists of:
 - » Steel Offset Antenna (75 cm)
 - » Digital Quad LNB

Technische Daten | Technical data

Einsatzort	Außenbereich	Colour	anthracite
Point of use	outdoor use		
Farbe	Anthrazit		
Art. Nr.	SET Inhalt	EAN	Verpackungsart
Art. No.	SET content	EAN	Packaging
SPI9961SET9	Stahl Offset Antenne (75 cm) Steel Offset Antenna (75 cm) Digitales Quad LNB Digital Quad LNB	4004005113105	Karton carton



SET bestehend aus: | SET consists of:

Stahl Offset Antenne (75 cm) | Steel Offset Antenna (75 cm)



- LNB Tragarm mit integrierter Kabelführung
- Masthalterung mit Sechskantmuttern
- Kombinierbar mit allen SCHWAIGER LNBs
- Geeignete Multifeedhalterung: UHA50
- Lieferumfang: Stahl Spiegel, Masthalterung, Montage-material
- LNB support arm with integrated cable gland
- mast mount with hexagon nuts
- compatible with all SCHWAIGER LNB
- suitable multifeed bracket: UHA50
- Scope of delivery: steel dish, mast mount, mounting material

Technische Daten | Technical data

Reflektor (Breite)	745 mm	Reflektor (Höhe)	845 mm
Reflector dimensions (width)	745 mm		

- RECEIVER
- AINSTEIN
- HOME4YOU
- SECURE4YOU
- POWER4YOU
- SOUND4YOU
- LIGHT4YOU
- SAT**
- ANTENNA
- VIDEO
- AUDIO
- PHONE & COMPUTER
- TV MOUNTING

Technische Daten | Technical data

Reflector dimensions (height)	845 mm	Antennengewinn (max.)	38,5 dB
Frequenzbereich	10.7 - 12.75 GHz	Antenna gain (max.)	38,5 dB
Frequency range	10.7 - 12.75 GHz	Einstellbereich Elevation	5 - 48 °
Feedaufnahme	40 mm	Elevation range	5 - 48 °
Feed diameter	40 mm	Offsetwinkel	25 °
Material Reflektor	Stahl pulverbeschichtet	Offset angle	25 °
Material of reflector	Steel powder-coated	Halbwertsbreite FWHM	2.2 °
Material Masthalter	Stahl galvanisiert	FWHM	2.2 °
Material of mast holder	Steel galvanised	Spannbereich Mast-schelle	32 - 76 mm
Material LNB Halterung	Kunststoff	Clamping range of mast bracket	32 - 76 mm
Material of LNB holder	plastic	Farbe	Anthrazit (RAL7011)
Material LNB Trag-arm	Aluminium	Colour	anthracite (RAL7011)
Material of LNB support arm	Aluminium		

Digitales Quad LNB | Digital Quad LNB



- Empfangssystem zum Aufbau von 4 Teilnehmer-SAT-Anlagen mit integriertem Multischalter
- Für Multifeedanlagen geeignet
- Schutz der F-Anschlüsse durch herausziehbare Wetterschutzabdeckung
- Wetterschutz durch Übergehäuse aus witterungsbeständigem Kunststoff
- reception system for setting up 4-subscriber satellite systems with an integrated multi switch
- suitable for multifeed systems
- F connectors are protected by extendible weather-resistant cover
- weather protection due to weather-resistant plastic cover

Technische Daten | Technical data

Qualität	STANDARD	Polarisation	isolation: > 25 dB
Quality	STANDARD	Spannungsversorgung	vertikal: 11,5 - 14,0 V
Empfangssystem	QUAD (4 TN)	Power supply	horizontal: 16,0 - 19,0 V
Reception system	QUAD (4 subscribers)		vertikal: 11,5 - 14,0 V
Anschlüsse	4x F-Buchse		horizontal: 16,0 - 19,0 V
Connections	4x F jack	Stromaufnahme	< 250 mA
Eingangsfrequenz	10,70 - 11,70 GHz (low)	Power consumption	< 250 mA
Input frequency	11,70 - 12,75 GHz (high)	Feedaufnahme	40 mm
	10,70 - 11,70 GHz (low)	Feed diameter	40 mm
	11,70 - 12,75 GHz (high)	Farbe	Anthrazit
Ausgangsfrequenz	950 - 2.150 MHz	Colour	anthracite
Output frequency	950 - 2.150 MHz	Abmessungen (Breite)	122 mm
Oszillationsfrequenz	9,75 GHz (low)	Dimensions (width)	122 mm
Oscillation frequency	10,6 GHz (high)	Abmessungen (Höhe)	76 mm
	9,75 GHz (low)	Dimensions (height)	76 mm
	10,6 GHz (high)	Abmessungen (Tiefe)	45 mm
Steuerfunktion	0 kHz (low)	Dimensions (depth)	45 mm
Control function	22 kHz (high)	Verpackungsart	Karton
	0 kHz (low)	Packaging	carton
	22 kHz (high)		
Polarisation	Entkopplung: > 25 dB		

SPI9962SET9



Satelliten Außeneinheit | SAT Outdoor Unit

- SET bestehend aus:
 - » Stahl Offset Antenne (75 cm)
 - » Digitales Quad LNB
- SET consists of:
 - » Steel Offset Antenna (75 cm)
 - » Digital Quad LNB

Technische Daten | Technical data

Einsatzort	Außenbereich	Colour	Brick-red
Point of use	outdoor use		
Farbe	Ziegelrot		
Art. Nr.	SET Inhalt	EAN	Verpackungsart
Art. No.	SET content	EAN	Packaging
SPI9962SET9	Stahl Offset Antenne (75 cm) Steel Offset Antenna (75 cm)	4004005113112	Karton carton
	Digitales Quad LNB Digital Quad LNB		



SET bestehend aus: | SET consists of:



Stahl Offset Antenne (75 cm) | Steel Offset Antenna (75 cm)

- LNB Tragarm mit integrierter Kabelführung
- Masthalterung mit Sechskantmuttern
- Kombinierbar mit allen SCHWAIGER LNBs
- Geeignete Multifeedhalterung: UHA50
- Lieferumfang: Stahl Spiegel, Masthalterung, Montagema-
terial
- LNB support arm with integrated cable gland
- mast mount with hexagon nuts
- compatible with all SCHWAIGER LNB
- suitable multifeed bracket: UHA50
- Scope of delivery: steel dish, mast mount, mounting material

Technische Daten | Technical data

Reflektor (Breite) Reflector dimensions (width)	745 mm 745 mm	Material of LNB sup- port arm	Aluminium
Reflektor (Höhe) Reflector dimensions (height)	845 mm 845 mm	Antennengewinn (max.)	38,5 dB
Frequenzbereich Frequency range	10,7 - 12,75 GHz 10,7 - 12,75 GHz	Antenna gain (max.)	38,5 dB
Feedaufnahme Feed diameter	40 mm 40 mm	Einstellbereich Elevati- on Elevation range	5 - 48 ° 5 - 48 °
Material Reflektor Material of reflector	Stahl pulverbeschichtet Steel powder-coated	Offsetwinkel Offset angle	25 ° 25 °
Material Masthalter- ung Material of mast hol- der	Stahl galvanisiert Steel galvanised	Halbwertsbreite FWHM	2,2 ° 2,2 °
Material LNB Halte- rung Material of LNB hol- der	Kunststoff plastic	Spannbereich Mast- schelle Clamping range of mast bracket	32 - 76 mm 32 - 76 mm
Material LNB Trag- arm	Aluminium	Farbe Colour	Ziegelrot (RAL8012) brick-red (RAL8012)



Digitales Quad LNB | Digital Quad LNB

- Empfangssystem zum Aufbau von 4 Teilnehmer-SAT-
Anlagen mit integriertem Multischalter
- Für Multifeedanlagen geeignet
- Schutz der F-Anschlüsse durch herausziehbare Wetterschut-
zabdeckung
- Wetterschutz durch Übergehäuse aus witterungsbestän-
digem Kunststoff
- reception system for setting up 4-subscriber satellite systems
with an integrated multi switch
- suitable for multifeed systems
- F connectors are protected by extendible weather-resistant
cover
- weather protection due to weather-resistant plastic cover

Technische Daten | Technical data

Qualität Quality	STANDARD STANDARD	Polarisation	isolation: > 25 dB
Empfangssystem Reception system	QUAD (4 TN) QUAD (4 subscribers)	Spannungsversor- gung Power supply	vertikal: 11,5 - 14,0 V horizontal: 16,0 - 19,0 V vertikal: 11,5 - 14,0 V horizontal: 16,0 - 19,0 V
Anschlüsse Connections	4x F-Buchse 4x F jack	Stromaufnahme Power consumption	< 250 mA < 250 mA
Eingangsfrequenz Input frequency	10,70 - 11,70 GHz (low) 11,70 - 12,75 GHz (high) 10,70 - 11,70 GHz (low) 11,70 - 12,75 GHz (high)	Feedaufnahme Feed diameter	40 mm 40 mm
Ausgangsfrequenz Output frequency	950 - 2.150 MHz 950 - 2.150 MHz	Farbe Colour	Anthrazit anthracite
Oszillationsfrequenz Oscillation frequency	9,75 GHz (low) 10,6 GHz (high) 9,75 GHz (low) 10,6 GHz (high)	Abmessungen (Breite) Dimensions (width)	122 mm 122 mm
Steuerfunktion Control function	0 kHz (low) 22 kHz (high) 0 kHz (low) 22 kHz (high)	Abmessungen (Höhe) Dimensions (height)	76 mm 76 mm
Polarisation	Enkopplung: > 25 dB	Abmessungen (Tiefe) Dimensions (depth)	45 mm 45 mm
		Verpackungsart Packaging	Karton carton

SAT ANLAGEN FÜR 1 - 4 TEILNEHMER

SAT SYSTEMS FOR 1 - 4 SUBSCRIBERS

RECEIVER

AINSTEIN

HOME4YOU

SECURE4YOU

POWER4YOU

SOUND4YOU

LIGHT4YOU

SAT

ANTENNA

VIDEO

AUDIO

PHONE & COMPUTER

TV MOUNTING



Beispiel: SAT591 Abbildungen können vom Original abweichen.
Example: SAT591 Images may differ from the actual product.

Die nachfolgenden SAT-Anlagen setzen sich jeweils aus mindestens einer Offset Antenne, einem LNB und einem Receiver der vorangegangenen Seiten zusammen. Die Tabelle bietet einen Überblick darüber, aus welchen Produkten das jeweilige Set besteht.

The following SAT systems each consist of at least one offset antenna, one LNB and one receiver; all of which are displayed on the previous pages. The table shows which products are included in the respective SAT system.

Modell	Offset Antennen Offset Antennas		LNB LNB				Receiver*		EAN Code
	80 cm SPI992	55 cm SPI550	SINGLE	TWIN	QUAD	OCTO	HD	SD	
SAT5140HD		◆	◆				◆		4004005026009
SAT8140HD	◆		◆				◆		4004005026016
SAT8240HD	◆			◆			◆		4004005026023
SAT8440HD	◆				◆		◆		4004005026030
SAT8840HD	◆					◆	◆		4004005026047

* Je nach Verfügbarkeit
* Depending on availability

Weitere Komplettpakete auf Anfrage möglich

MOBILE SAT ANLAGEN FÜR 1 TEILNEHMER PORTABLE SAT SYSTEMS FOR 1 SUBSCRIBER



Beispiel: SAT3512HD Abbildungen können vom Original abweichen.
Example: SAT3512HD Images may differ from the actual product.

Die nachfolgenden SAT-Anlagen setzen sich jeweils aus mindestens einer Offset Antenne, einem LNB und einem Receiver der vorangegangenen Seiten zusammen. Die Tabelle bietet einen Überblick darüber, aus welchen Produkten das jeweilige Set besteht.

The following SAT systems each consist of at least one offset antenna, one LNB and one receiver; all of which are displayed on the previous pages. The table shows which products are included in the respective SAT system.

Offset Antennen Offset Antennas*	LNB LNB	Receiver**			EAN Code	
Modell Model	35 cm SPI360	SINGLE	HD+	HD	HD 12 V	
SAT690HDPL	◆	◆	◆			4004005038491
SAT3612HD	◆	◆		◆		4004005022001
SAT3400HD	◆	◆			◆	4004005026054

** Je nach Verfügbarkeit
** Depending on availability

* Zubehör > Seite 23
* Accessories > page 23

RECEIVER

AINSTEIN

HOME4YOU

SECURE4YOU

POWER4YOU

SOUND4YOU

LIGHT4YOU

SAT

ANTENNA

VIDEO

AUDIO

PHONE & COMPUTER

TV MOUNTING

RECEIVER

AINSTEIN

HOME4YOU

SECURE4YOU

POWER4YOU

SOUND4YOU

LIGHT4YOU

SAT

ANTENNA

VIDEO

AUDIO

PHONE &
COMPUTER

TV MOUNTING

SCHWAIGER® - OFFSET ANTENNEN IN SPITZENQUALITÄT

Alle Offset Antennen von SCHWAIGER® sind gegen Korrosion geschützt und somit witterungsbeständig.

Hochwertige Materialien und präzise Verarbeitung verleihen unseren Offset Antennen besonders viel Stabilität und ermöglichen eine optimale Empfangsqualität bei allen Wetterlagen.

Die Antennen sind teilweise bereits vormontiert und können deshalb schnell und einfach angebracht werden. Sie sind hochbelastbar und recyclingfähig.

Wir sind von der Qualität und Langlebigkeit unserer Offset Antennen überzeugt. Aus diesem Grund gewähren wir eine Herstellergarantie von 10 Jahren.

SCHWAIGER® - OFFSET ANTENNAS OF PREMIUM QUALITY

All SCHWAIGER® offset antennas are protected against corrosion and therefore weather-resistant.

Due to high-quality materials and precise workmanship, our offset antennas are particularly solid and allow for best-possible reception quality in all weather conditions.

Some antennas are already pre-assembled, which makes for fast and easy mounting. They are designed to bear high loads and can be recycled.

We believe in the quality and durability of our offset antennas. Therefore, we grant a 10-year manufacturer's guarantee.





Hohe Stabilität

Rückenteil aus robusten Materialien, vernietet oder verschraubt

High stability

Back part made of strong materials, riveted or screwed together



Schneller Aufbau

Teilweise oder komplett vormontiert, u.a. mit klappbarem LNB-Tragarm

Fast mounting

Antennas are completely or partly pre-assembled, e.g. hinged LNB support arm

1

Optimale Größen

Reflektoren in Größen von 35 cm bis zu 1,25 m Durchmesser

→ Je größer der Reflektor, desto besser die Empfangsreserve bei schlechtem Wetter

Perfect size

Reflectors available in different diameters from 35 cm to 1.25 m

→ The bigger the reflector, the higher the bad weather reserve

2

Farbauswahl

Hellgrau, Ziegelrot, Anthrazit, passend zu den gängigsten Dachziegelfarben

Colours

Light-gray, brick-red, anthracite, matching the most-commonly used colours of roof tiles

3

Witterungsbeständig

Reflektor aus pulverbeschichtetem Aluminium oder Stahl

Weather-resistant

Reflector made of powder-coated aluminium or steel

4

Schnelle LNB-Fixierung

Stabile Halterung für eine schnelle und einfache Montage

Easy LNB fastening

Strong bracket for fast and easy mounting of the LNB

5

Stabiler LNB-Tragarm

Als Doppelarm in Vierkantform mit Kabelführung oder als Rundarm, je nach Modell in der jeweiligen Reflektorfarbe

Solid LNB support arm

As double arm in square shape with cable gland or as round arm, same colour as the reflector (depending on model)

RECEIVER

AINSTEIN

HOME4YOU

SECURE4YOU

POWER4YOU

SOUND4YOU

LIGHT4YOU

SAT

ANTENNA

VIDEO

AUDIO

PHONE & COMPUTER

TV MOUNTING



- RECEIVER
- AINSTEIN
- HOME4YOU
- SECURE4YOU
- POWER4YOU
- SOUND4YOU
- LIGHT4YOU
- SAT**
- ANTENNA
- VIDEO
- AUDIO
- PHONE & COMPUTER
- TV MOUNTING



Reflektor 6-fach verschraubt
Reflector with 6 screws



LNB Halterung aus witterungs-
beständigem Aluminium Druckguss
LNB bracket made of
weatherproof aluminium die cast



LNB 4-Kant Doppeltragarm
4-edge LNB double support arm



Rückenteil aus Stahl in
Reflektorfarbe, Mast-
halterung mit Skala und
1 Mastschelle mit Sechskantmuttern

Back part made of steel in
colour of reflector, mast
bracket with scale and
1 mast clamp with
hexagon-shaped nuts

SPI1250.0



Aluminium Offset Antenne (Ø 125 cm) | Aluminium Offset Antenna (Ø 125 cm)

Reflektormaterial | material of reflector
ALUMINIUM

Breite | width Höhe | height
1250 mm 1250 mm

Störungsfreier Empfang via Satellit | interference-free reception via satellite

- Reflektor zur Montage abnehmbar
- Praxisgerechte Vormontage
- Masthalterung mit Sechskantmuttern
- Elevationsstabilisator zur Feineinstellung
- Offset Antenne sofort montagebereit
- Kombinierbar mit allen SCHWAIGER LNBs
- Geeignete Multifeedhalterung: UHA100X, UHA104X, UHA104S
- Lieferumfang: Aluminium Spiegel, Masthalterung, Montage-material
- reflector removable for assembly
- handily pre-assembled
- mast mount with hexagon nuts
- elevation stabiliser for fine adjustment
- offset antenna for immediate installation
- compatible with all SCHWAIGER LNB
- suitable multifeed bracket: UHA100X, UHA104X, UHA104S
- Scope of delivery: aluminum dish, mast mount, mounting material

Technische Daten | Technical data

Reflektor (Breite) Reflector dimensions (width)	1250 mm 1250 mm	Antenna gain (max.)	42,4 dB
Reflektor (Höhe) Reflector dimensions (height)	1250 mm 1250 mm	Einstellbereich Elevati- on Elevation range	20 - 90 ° 20 - 90 °
Frequenzbereich Frequency range	10,7 - 12,75 GHz 10,7 - 12,75 GHz	Offsetwinkel Offset angle	25 ° 25 °
Feedaufnahme Feed diameter	40 mm 40 mm	Halbwertsbreite FWHM	< 1,5 ° < 1,5 °
Material Reflektor Material of reflector	Aluminium pulverbeschichtet Aluminium powder-coated	Spannbereich Mast- schelle Clamping range of mast bracket	60 - 80 mm 60 - 80 mm
Material Rückenteil Material of back part	Stahl pulverbeschichtet Steel powder-coated	Anzahl Mastschelle/- bügel Number of mast clamps / brackets	2 2
Material LNB Halte- rung Material of LNB hol- der	Aluminium Druckguss aluminium die cast	Gewicht Weight (set)	Antenne 12 kg Halterung 8 kg antenna 12 kg mount 8 kg
Antennengewinn (max.)	42,4 dB		

Art. Nr. Art. No.	Farbe Colour	EAN EAN	Verpackungsart Packaging
SPI1250.0	Hellgrau (RAL7035) light grey (RAL7035)	4004005125030	Karton carton

Produktempfehlung | Product Recommendation

UHA100X 041
1-fach Multifeedhalterung
Erweiterung um 1 LNB für 2 Satelliten
Multifeed Bracket for 1 LNB
Add 1 LNB to receive signals from 2 satellites

UHA104X 041
3-fach Multifeedhalterung
Erweiterung um 3 LNBs für 4 Satelliten
Multifeed Bracket for 3 LNBs
Add 3 LNBs to receive signals from 4 satellites

UHA104S 041
4-fach Multifeedsystem
mit Höhenverstellung in 6 Stufen
Multifeed Track System for 4 LNBs
height-adjustable in 6 steps

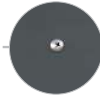

Reflektor 6-fach verschraubt
Reflector with 6 screws

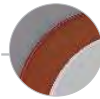

Pulverbeschichtet in den Farben
Anthrazit, Ziegelrot, Hellgrau
Powder-coated in the colours
anthracite, brick-red, light gray



LNB Halterung aus witterungsbe-
ständigem Aluminium Druckguss
LNB bracket made of
weatherproof aluminium die cast

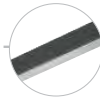

LNB 4-Kant Tragarm in Reflektorfarbe
4-edge LNB support arm in colour of
reflector

SPI1000-Serie



Aluminium Offset Antenne (97 cm) | Aluminium Offset Antenna (97 cm)

Reflektormaterial | material of reflector
ALUMINIUM

Breite | width **970mm**
Höhe | height **1040mm**

- Rückenteil und LNB Tragarm in der entsprechenden Reflektorfarbe
- Reflektor zur Montage abnehmbar
- Praxisgerechte Vormontage
- Kombinierbar mit allen SCHWAIGER LNBs
- Geeignete Multifeedhalterung: UHA100X, UHA104X, UHA104S
- Lieferumfang: Aluminium Spiegel, Masthalterung, Montage-material
- back part and LNB support arm have respective colour of the dish
- reflector removable for assembly
- handily pre-assembled
- compatible with all SCHWAIGER LNB
- suitable multifeed bracket: UHA100X, UHA104X, UHA104S
- Scope of delivery: aluminum dish, mast mount, mounting material

Technische Daten | Technical data

Reflektor (Breite) Reflector dimensions (width)	970 mm 970 mm	Antenna gain (max.)	40,8 dB
Reflektor (Höhe) Reflector dimensions (height)	1040 mm 1040 mm	Einstellbereich Elevati- on Elevation range	0 - 60 ° 0 - 60 °
Frequenzbereich Frequency range	10,70 - 12,75 GHz 10,70 - 12,75 GHz	Offsetwinkel Offset angle	25 ° 25 °
Feedaufnahme Feed diameter	40 mm 40 mm	Halbwertsbreite FWHM	< 1,8 ° < 1,8 °
Material Reflektor Material of reflector	Aluminium pulverbeschichtet Aluminium powder-coated	Spannbereich Mast- schelle Clamping range of mast bracket	42 - 80 mm 42 - 80 mm
Material Rückenteil Material of back part	Stahl verzinkt Steel zinc-plated	F/D Verhältnis Aperture	0,65 0,65
Material LNB Halte- rung Material of LNB holder	Aluminium Druckguss aluminium die cast	Anzahl Mastschelle/- bügel Number of mast clamps / brackets	2 2
Material LNB Trag- arm Material of LNB sup- port arm	Aluminium 4-Kant Aluminium square	Gewicht Weight (set)	11 kg 11 kg
Antennengewinn (max.)	40,8 dB		

Art. Nr. Art. No.	Farbe Colour	EAN EAN	Verpackungsart Packaging
SPI1000.0	Hellgrau (RAL7035) light grey (RAL7035)	4004005100242	Karton carton
SPI1000.1	Anthrazit (RAL7011) anthracite (RAL7011)	4004005100228	Karton carton
SPI1000.2	Ziegelrot (RAL8012) brick-red (RAL8012)	4004005100259	Karton carton

Produktempfehlung | Product Recommendation

UHA104X 041
3-fach Multifeedhalterung
Erweiterung um 3 LNBs für 4 Satelliten
Multifeed Bracket for 3 LNBs
Add 3 LNBs to receive signals from 4 satellites

UHA104S 041
4-fach Multifeedschienensystem
mit Höhenverstellung in 6 Stufen
Multifeed Track System for 4 LNBs
height-adjustable in 6 steps



- RECEIVER
- AINSTEIN
- HOME4YOU
- SECURE4YOU
- POWER4YOU
- SOUND4YOU
- LIGHT4YOU
- SAT
- ANTENNA
- VIDEO
- AUDIO
- PHONE & COMPUTER
- TV MOUNTING



Reflektor 6-fach verschraubt
Reflector with 6 screws



Pulverbeschichtet in den Farben Anthrazit, Ziegelrot, Hellgrau
Powder-coated in the colours anthracite, brick-red, light gray



LNB Halterung aus witterungsbeständigem Aluminium Druckguss
LNB bracket made of weatherproof aluminium die cast



LNB Doppeltragarm in Reflektorfarbe mit integrierter Kabelführung
LNB double support arm in colour of reflector with integrated cable gland



Rückenteil in Reflektorfarbe, Masthalterung mit Skala und 2 Mastschellen
Back part in colour of reflector, mast bracket with scale and 2 mast clamps

SPI085P-Serie

ULTIMATE

Aluminium Offset Antenne (85 cm) | Aluminium Offset Antenna (85 cm)

Reflektormaterial | material of reflector
ALUMINIUM

Breite | width: 850mm
Höhe | height: 905mm

KOMPLETT VORMONTIERT!
COMPLETELY PREASSEMBLED!

Premiumklasse | Premium Class

- Für Multifeedanlagen geeignet
- LNB Tragarm mit integrierter Kabelführung
- Rückenteil mit vormontiertem, klappbarem LNB-Tragarm
- Rückenteil, Masthalter und LNB Tragarm in der entsprechenden Reflektorfarbe
- Skala zur Einstellung des Elevationswinkels beidseitig am Tragarm ablesbar
- Offset Antenne sofort montagebereit
- Offset Antenne komplett vormontiert
- Kombinierbar mit allen SCHWAIGER LNBs
- Geeignete Multifeedhalterung: UHA100X, UHA104X, UHA104S
- Lieferumfang: Aluminium Spiegel, Masthalterung, Montage-material
- suitable for multifeed systems
- LNB support arm with integrated cable gland
- back part with pre-assembled, hinged LNB support arm
- Back part, mast holder and LNB support arm in respective dish colour
- scale for adjusting the elevation angle is readable on both sides of the support arm
- offset antenna for immediate installation
- offset antenna completely pre-assembled
- compatible with all SCHWAIGER LNB
- suitable multifeed bracket: UHA100X, UHA104X, UHA104S
- Scope of delivery: aluminum dish, mast mount, mounting material

Technische Daten | Technical data

Reflektor (Breite) Reflector dimensions (width)	850 mm 850 mm	Material of LNB support arm	Steel powder-coated
Reflektor (Höhe) Reflector dimensions (height)	905 mm 905 mm	Antennengewinn (max.) Antenna gain (max.)	39,3 dB 39,3 dB
Frequenzbereich Frequency range	10,70 - 12,75 GHz 10,70 - 12,75 GHz	Einstellbereich Elevati-on Elevation range	0 - 80 ° 0 - 80 °
Feedaufnahme Feed diameter	40 mm 40 mm	Offsetwinkel Offset angle	21,1 ° 21,1 °
Material Reflektor Material of reflector	Aluminium pulverbeschichtet Aluminium powder-coated	Halbwertsbreite FWHM	2,1 ° 2,1 °
Material Rückenteil Material of back part	Stahl pulverbeschichtet Steel powder-coated	Spannbereich Mast-schelle Clamping range of mast bracket	30 - 90 mm 30 - 90 mm
Material Masthalter Material of mast holder	Stahl pulverbeschichtet Steel powder-coated	Anzahl Mastschelle/-bügel Number of mast clamps / brackets	2 2
Material LNB Halte-rung Material of LNB holder	Aluminium Druckguss aluminium die cast		
Material LNB Trag-arm	Stahl pulverbeschichtet		



Produktempfehlung | Product Recommendation

UHA104X 041
3-fach Multifeedhalterung
Erweiterung um 3 LNBs für 4 Satelliten
Multifeed Bracket for 3 LNBs
Add 3 LNBs to receive signals from 4 satellites

UHA104S 041
4-fach Multifeedschienensystem
mit Höhenverstellung in 6 Stufen
Multifeed Track System for 4 LNBs
height-adjustable in 6 steps

Art. Nr. Art. No.	Farbe Colour	EAN EAN	Verpackungsart Packaging
SPI085PW 011	Hellgrau (RAL7035) light grey (RAL7035)	4004005085709	Karton carton
SPI085PA 011	Anthrazit (RAL7011) anthracite (RAL7011)	4004005085716	Karton carton
SPI085PR 011	Ziegelrot (RAL8012) brick-red (RAL8012)	4004005085723	Karton carton



Reflektor 4-fach verschraubt
Reflector with 4 screws



Pulverbeschichtet in den Farben Anthrazit, Ziegelrot, Hellgrau
Powder-coated in the colours anthracite, brick-red, light gray



LNB Halterung aus witterungsbeständigem Aluminium Druckguss
LNB bracket made of weatherproof aluminium die cast



LNB Doppeltragarm in Reflektorfarbe mit integrierter Kabelführung
LNB double support arm in colour of reflector with integrated cable gland



Rückenteil in Reflektorfarbe, Masthalterung mit Skala und 1 Mastschelle
Back part in colour of reflector, mast bracket with scale and 1 mast clamp

SPI075P-Serie

ULTIMATE

Aluminium Offset Antenne (75 cm) | Aluminium Offset Antenna (75 cm)

Reflektormaterial | material of reflector
ALUMINIUM

Breite | width: 750mm
Höhe | height: 880mm

KOMPLETT VORMONTIERT!
COMPLETELY PREASSEMBLED!

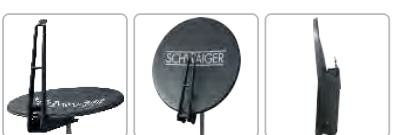

Produktempfehlung | Product Recommendation

UHA104X 041
3-fach Multifeedhalterung
Erweiterung um 3 LNBs für 4 Satelliten
Multifeed Bracket for 3 LNBs
Add 3 LNBs to receive signals from 4 satellites

UHA104S 041
4-fach Multifeedschienensystem
mit Höhenverstellung in 6 Stufen
Multifeed Track System for 4 LNBs
height-adjustable in 6 steps

Premiumklasse | Premium Class

- Für Multifeedanlagen geeignet
- LNB Tragarm mit integrierter Kabelführung
- Rückenteil mit vormontiertem, klappbarem LNB-Tragarm
- Rückenteil, Masthalter und LNB Tragarm in der entsprechenden Reflektorfarbe
- Skala zur Einstellung des Elevationswinkels beidseitig am Tragarm ablesbar
- Offset Antenne sofort montagebereit
- Offset Antenne komplett vormontiert
- Kombinierbar mit allen SCHWAIGER LNBs
- Geeignete Multifeedhalterung: UHA100X, UHA104X, UHA104S
- Lieferumfang: Aluminium Spiegel, Masthalterung, Montage-material
- suitable for multifeed systems
- LNB support arm with integrated cable gland
- back part with pre-assembled, hinged LNB support arm
- Back part, mast holder and LNB support arm in respective dish colour
- scale for adjusting the elevation angle is readable on both sides of the support arm
- offset antenna for immediate installation
- offset antenna completely pre-assembled
- compatible with all SCHWAIGER LNB
- suitable multifeed bracket: UHA100X, UHA104X, UHA104S
- Scope of delivery: aluminum dish, mast mount, mounting material

Technische Daten | Technical data

Reflektor (Breite) Reflector dimensions (width)	750 mm 750 mm	Material of LNB support arm	Steel powder-coated
Reflektor (Höhe) Reflector dimensions (height)	800 mm 800 mm	Antennengewinn (max.) Antenna gain (max.)	38,2 dB 38,2 dB
Frequenzbereich Frequency range	10,7 - 12,75 GHz 10,7 - 12,75 GHz	Einstellbereich Elevati-on Elevation range	0 - 80 ° 0 - 80 °
Feedaufnahme Feed diameter	40 mm 40 mm	Offsetwinkel Offset angle	21 ° 21 °
Material Reflektor Material of reflector	Aluminium pulverbeschichtet Aluminium powder-coated	Halbwertsbreite FWHM	2,3 ° 2,3 °
Material Rückenteil Material of back part	Stahl pulverbeschichtet Steel powder-coated	Spannbereich Mast-schelle Clamping range of mast bracket	30 - 90 mm 30 - 90 mm
Material Masthalter Material of mast holder	Stahl pulverbeschichtet Steel powder-coated	Anzahl Mastschelle/-bügel Number of mast clamps / brackets	1 1
Material LNB Halte-rung Material of LNB holder	Aluminium Druckguss witterungsbeständig aluminium die cast weather-resistant		
Material LNB Trag-arm	Stahl pulverbeschichtet		

Art. Nr. Art. No.	Farbe Colour	EAN EAN	Verpackungsart Packaging
SPI075PW 011	Hellgrau (RAL7035) light grey (RAL7035)	4004005075106	Karton carton
SPI075PA 011	Anthrazit (RAL7011) anthracite (RAL7011)	4004005075113	Karton carton
SPI075PR 011	Ziegelrot (RAL8012) brick-red (RAL8012)	4004005075120	Karton carton

- RECEIVER
- AINSTEIN
- HOME4YOU
- SECURE4YOU
- POWER4YOU
- SOUND4YOU
- LIGHT4YOU
- SAT
- ANTENNA
- VIDEO
- AUDIO
- PHONE & COMPUTER
- TV MOUNTING



Reflektor 4-fach verschraubt
Reflector with 4 screws



Pulverbeschichtet in den Farben Anthrazit, Ziegelrot, Hellgrau
Powder-coated in the colours anthracite, brick-red, light gray



LNB Halterung aus witterungsbeständigem Aluminium Druckguss
LNB bracket made of weatherproof aluminium die cast



LNB 4-Kant Tragarm in Reflektorfarbe, klappbar, mit Kabelführung
4-edge LNB support arm in colour of reflector, hinged, with cable gland



Rückenteil in Reflektorfarbe, Masthalterung mit 2 Mastschellen und Sechskant-Flügelmuttern
Back part in colour of reflector, mast bracket with 2 mast clamps and hexagon-shaped wing nuts

SPI910-Serie

ULTIMATE

Aluminium Offset Antenne (Ø 88 cm) | Aluminium Offset Antenna (Ø 88 cm)

Reflektormaterial | material of reflector
ALUMINIUM

Breite | width 880mm
Höhe | height 880mm

KOMPLETT VORMONTIERT!
COMPLETELY PREASSEMBLED!



- LNB Tragarm mit integrierter Kabelführung
- Rückenteil mit vormontiertem, klappbarem LNB-Tragarm
- Rückenteil und LNB Tragarm in der entsprechenden Reflektorfarbe
- Masthalterung ist vormontiert
- Mastbefestigungsbügel mit Sechskant-Flügelmuttern
- Kombinierbar mit allen SCHWAIGER LNBs
- Geeignete Multifeedhalterung: UHA61, UHA62
- Lieferumfang: Aluminium Spiegel, Masthalterung, Montage-material
- LNB support arm with integrated cable gland
- back part with pre-assembled, hinged LNB support arm
- back part and LNB support arm have respective colour of the dish
- pre-assembled mast mount
- mast fastening bracket with hexagon-shaped wing nuts
- compatible with all SCHWAIGER LNB
- suitable multifeed bracket: UHA61, UHA62
- Scope of delivery: aluminum dish, mast mount, mounting material

Technische Daten | Technical data

Reflektor (Breite) Reflector dimensions (width)	880 mm 880 mm	Material of LNB support arm	Aluminium powder-coated
Reflektor (Höhe) Reflector dimensions (height)	880 mm 880 mm	Antennengewinn (max.) Antenna gain (max.)	39,5 dB 39,5 dB
Frequenzbereich Frequency range	10,70 - 12,75 GHz 10,70 - 12,75 GHz	Einstellbereich Elevation Elevation range	0 - 90 ° 0 - 90 °
Feedaufnahme Feed diameter	40 mm 40 mm	Offsetwinkel Offset angle	21,5 ° 21,5 °
Material Reflektor Material of reflector	Aluminium pulverbeschichtet korrosionsgeschützt Aluminium powder-coated corrosion-protected	Spannbereich Mastschelle Clamping range of mast bracket	32 - 76 mm 32 - 76 mm
Material Rückenteil Material of back part	Aluminium korrosionsgeschützt Aluminium corrosion-protected	Halbwertsbreite FWHM	< 2,1 ° < 2,1 °
Material Masthalter Material of mast holder	Stahl galvanisiert Steel galvanised	Gewicht Weight (set)	4,5 kg 4,5 kg
Material LNB Tragarm	Aluminium pulverbeschichtet		

Art. Nr. Art. No.	Farbe Colour	EAN EAN	Verpackungsart Packaging
SPI910.0	Hellgrau (RAL7035) light grey (RAL7035)	4004005910315	Karton carton
SPI910.1	Anthrazit (RAL7011) anthracite (RAL7011)	4004005910322	Karton carton
SPI910.2	Ziegelrot (RAL8012) brick-red (RAL8012)	4004005910339	Karton carton

Produktempfehlung | Product Recommendation

UHA61 043
1-fach Multifeedhalterung
Erweiterung um 1 LNB für 2 Satelliten
Multifeed Bracket for 1 LNB
Add 1 LNB to receive signals from 2 satellites

UHA62 043
3-fach Multifeedhalterung
Erweiterung um 3 LNBs für 4 Satelliten
Multifeed Bracket for 3 LNBs
Add 3 LNBs to receive signals from 4 satellites

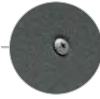

Reflektor 4-fach verschraubt
Reflector with 4 screws

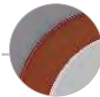

Pulverbeschichtet in den Farben
Anthrazit, Ziegelrot, Hellgrau
Powder-coated in the colours
anthracite, brick-red, light grey



LNB Halterung aus witterungs-
beständigem Aluminium Druckguss
LNB bracket made of
weatherproof aluminium die cast

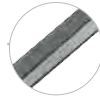

LNB 4-Kant Tragarm in Reflektorfarbe,
klappbar, mit Kabelführung
4-edge LNB support arm in colour of
reflector, hinged, with cable gland



Rückenteil in Reflektorfarbe,
Masthalterung mit
2 Mastschellen und
Sechskant-Flügelmutter
Back part in colour of
reflector, mast bracket with
2 mast clamps and
hexagon-shaped wing nuts

SPI710-Serie

ULTIMATE

Aluminium Offset Antenne (75 cm) | Aluminium Offset Antenna (75 cm)

Reflektormaterial | material of reflector
ALUMINIUM

Breite | width 745 mm
Höhe | height 845 mm

KOMPLETT VORMONTIERT!
COMPLETELY PREASSEMBLED!



- LNB Tragarm mit integrierter Kabelführung
- Rückenteil mit vormontiertem, klappbarem LNB-Tragarm
- Rückenteil und LNB Tragarm in der entsprechenden Reflektorfarbe
- Masthalterung ist vormontiert
- Mastbefestigungsbügel mit Sechskant-Flügelmutter
- Kombinierbar mit allen SCHWAIGER LNBs
- Geeignete Multifeedhalterung: UHA61, UHA62
- Lieferumfang: Aluminium Spiegel, Masthalterung, Montage-material
- LNB support arm with integrated cable gland
- back part with pre-assembled, hinged LNB support arm
- back part and LNB support arm have respective colour of the dish
- pre-assembled mast mount
- mast fastening bracket with hexagon-shaped wing nuts
- compatible with all SCHWAIGER LNB
- suitable multifeed bracket: UHA61, UHA62
- Scope of delivery: aluminum dish, mast mount, mounting material

Technische Daten | Technical data

Reflektor (Breite) Reflector dimensions (width)	745 mm 745 mm	Material of LNB support arm	Aluminium powder-coated
Reflektor (Höhe) Reflector dimensions (height)	845 mm 845 mm	Antennengewinn (max.) Antenna gain (max.)	38,5 dB 38,5 dB
Frequenzbereich Frequency range	10,75 - 12,75 GHz 10,75 - 12,75 GHz	Einstellbereich Elevation Elevation range	0 - 90 ° 0 - 90 °
Feedaufnahme Feed diameter	40 mm 40 mm	Offsetwinkel Offset angle	25 ° 25 °
Material Reflektor Material of reflector	Aluminium pulverbeschichtet korrosionsgeschützt Aluminium powder-coated corrosion-protected	Spannbereich Mast- schelle Clamping range of mast bracket	32 - 76 mm 32 - 76 mm
Material Rückenteil Material of back part	Aluminium pulverbeschichtet Aluminium powder-coated	Halbwertsbreite FWHM	< 2,2 ° < 2,2 °
Material Masthalter Material of mast holder	Stahl galvanisiert Steel galvanised	Anzahl Mastschelle/- bügel Number of mast clamps / brackets	1 1
Material LNB Halte- rung Material of LNB holder	Aluminium Druckguss aluminium die cast	Gewicht Weight (set)	4 kg 4 kg
Material LNB Trag- arm	Aluminium pulverbeschichtet		

Art. Nr. Art. No.	Farbe Colour	EAN EAN	Verpackungsart Packaging
SPI710.0	Hellgrau (RAL7035) light grey (RAL7035)	4004005710106	Karton carton
SPI710.1	Anthrazit (RAL7011) anthracite (RAL7011)	4004005710113	Karton carton
SPI710.2	Ziegelrot (RAL8012) brick-red (RAL8012)	4004005710120	Karton carton

Produktempfehlung | Product Recommendation

UHA61 043
1-fach Multifeedhalterung
Erweiterung um 1 LNB für 2 Satelliten
Multifeed Bracket for 1 LNB
Add 1 LNB to receive signals from 2 satellites

UHA62 043
3-fach Multifeedhalterung
Erweiterung um 3 LNBs für 4 Satelliten
Multifeed Bracket for 3 LNBs
Add 3 LNBs to receive signals from 4 satellites

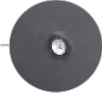

Reflektor 4-fach verschraubt
Reflector with 4 screws

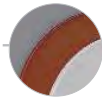

Pulverbeschichtet in den Farben Anthrazit, Ziegelrot, Hellgrau
Powder-coated in the colours anthracite, brick-red, light gray



LNB Halterung aus witterungsbeständigem Kunststoff
LNB bracket made of weatherproof plastic

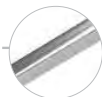

LNB 4-Kant Tragarm mit integrierter Kabelführung
4-edge LNB support arm with integrated cable gland



Rückenteil aus Kunststoff, Masthalterung mit 2 Mastschelle und Sechskant-Flügelmuttern
Back part made of plastic, mast bracket with 2 mast clamp and hexagon-shaped wing nuts

SPI998-Serie



Aluminium Offset Antenne (75 cm) | Aluminium Offset Dish (75 cm)



Reflektormaterial | material of reflector
ALUMINIUM

- LNB Tragarm mit integrierter Kabelführung
- LNB Halterung aus Aluminium-Druckguss
- Masthalterung mit Sechskantmuttern
- Kombinierbar mit allen SCHWAIGER LNBs
- Geeignete Multifeedhalterung: UHA61, UHA62
- Lieferumfang: Aluminium Spiegel, Masthalterung, Montage-material
- LNB support arm with integrated cable gland
- LNB aluminium die-cast bracket
- mast mount with hexagon nuts
- compatible with all SCHWAIGER LNB
- suitable multifeed bracket: UHA61, UHA62
- Scope of delivery: aluminum dish, mast mount, mounting material



Breite | width **745mm**
Höhe | height **845mm**

Technische Daten | Technical data

Reflektor (Breite) Reflector dimensions (width)	745 mm 745 mm	Material of LNB support arm	Aluminium square
Reflektor (Höhe) Reflector dimensions (height)	845 mm 845 mm	Antennengewinn (max.) Antenna gain (max.)	38,5 dB 38,5 dB
Frequenzbereich Frequency range	10.7 - 12.75 GHz 10.7 - 12.75 GHz	Einstellbereich Elevation Elevation range	5 - 48 ° 5 - 48 °
Feedaufnahme Feed diameter	40 mm 40 mm	Offsetwinkel Offset angle	25 ° 25 °
Material Reflektor Material of reflector	Aluminium pulverbeschichtet Aluminium powder-coated	Spannbereich Mastschelle Clamping range of mast bracket	32 - 76 mm 32 - 76 mm
Material Rückenteil Material of back part	Kunststoff plastic	Halbwertsbreite FWHM FWHM	< 2.2 ° < 2.2 °
Material Masthalterung Material of mast holder	Stahl galvanisiert Steel galvanised	Anzahl Mastschelle/-bügel Number of mast clamps / brackets	2 2
Material LNB Halterung Material of LNB holder	Aluminium Druckguss aluminium die cast	Kabelführung Cable routing	48 x 22 mm 48 x 22 mm
Material LNB Tragarm	Aluminium 4-Kant		

Art. Nr. Art. No.	Farbe Colour	EAN EAN	Verpackungsart Packaging
SPI998.0	Hellgrau (RAL7035) light grey (RAL7035)	4004005900910	Karton carton
SPI998.1	Anthrazit (RAL7011) anthracite (RAL7011)	4004005900927	Karton carton
SPI998.2	Ziegelrot (RAL8012) brick-red (RAL8012)	4004005900934	Karton carton

Produktempfehlung | Product Recommendation



UHA61 043
1-fach Multifeedhalterung
Erweiterung um 1 LNB für 2 Satelliten
Multifeed Bracket for 1 LNB
Add 1 LNB to receive signals from 2 satellites



UHA62 043
3-fach Multifeedhalterung
Erweiterung um 3 LNBs für 4 Satelliten
Multifeed Bracket for 3 LNBs
Add 3 LNBs to receive signals from 4 satellites

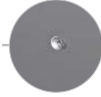

Reflektor 4-fach vernietet
Reflector riveted 4 times

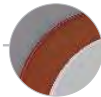

Pulverbeschichtet in den Farben Anthrazit, Ziegelrot, Hellgrau
Powder-coated in the colours anthracite, brick-red, light gray



LNB Halterung aus witterungsbeständigem Aluminium Druckguss
LNB bracket made of weatherproof aluminium die cast

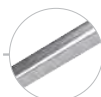

LNB 4-Kant Tragarm mit integrierter Kabelführung
4-edge LNB support arm with integrated cable gland



Rückenteil aus Stahl, Masthalterung mit 2 Mastschellen und Sechskant-Flügelmuttern
Back part made of steel, mast bracket with 2 mast clamps and hexagon-shaped wing nuts

SPI800-Serie



Aluminium Offset Antenne (75 cm) | Aluminium Offset Antenna (Ø 75 cm)

Reflektormaterial | material of reflector
ALUMINIUM

Breite | width **745mm**
Höhe | height **845mm**

- LNB Tragarm mit integrierter Kabelführung
- Masthalterung mit Sechskant-Flügelmuttern
- Rückenteil aus Metall mit Kunststoffeinsatz
- Kombinierbar mit allen SCHWAIGER LNBs
- Geeignete Multifeedhalterung: UHA61, UHA62
- Lieferumfang: Aluminium Spiegel, Masthalterung, Montage-material
- LNB support arm with integrated cable gland
- mast mount with hexagon wing nuts
- back part made of metal with plastic insert
- compatible with all SCHWAIGER LNB
- suitable multifeed bracket: UHA61, UHA62
- Scope of delivery: aluminum dish, mast mount, mounting material

Technische Daten | Technical data

Reflektor (Breite) Reflector dimensions (width)	745 mm 745 mm	Material LNB Tragarm Material of LNB support arm	Aluminium Aluminium
Reflektor (Höhe) Reflector dimensions (height)	845 mm 845 mm	Antennengewinn (max.) Antenna gain (max.)	38,5 dB 38,5 dB
Frequenzbereich Frequency range	10.7 - 12.75 GHz 10.7 - 12.75 GHz	Einstellbereich Elevati-on Elevation range	10 - 56 ° 10 - 56 °
Feedaufnahme Feed diameter	40 mm 40 mm	Offsetwinkel Offset angle	25 ° 25 °
Material Reflektor Material of reflector	Aluminium pulverbeschichtet Aluminium powder-coated	Halbwertsbreite FWHM	2,2 ° 2,2 °
Material Rückenteil Material of back part	Stahl galvanisiert Steel galvanised	Spannbereich Mast-schelle Clamping range of mast bracket	32 - 76 mm 32 - 76 mm
Material Masthalter Material of mast holder	Stahl galvanisiert Steel galvanised		
Material LNB Halte-rung Material of LNB holder	Aluminium Druckguss aluminium die cast		

Art. Nr. Art. No.	Farbe Colour	EAN EAN	Verpackungsart Packaging
SPI800.0	Hellgrau (RAL7035) light grey (RAL7035)	4004005416374	Karton carton
SPI800.1	Anthrazit (RAL7011) anthracite (RAL7011)	4004005416381	Karton carton
SPI800.2	Ziegelrot (RAL8012) brick-red (RAL8012)	4004005416398	Karton carton

Produktempfehlung | Product Recommendation

UHA61 043
1-fach Multifeedhalterung
Erweiterung um 1 LNB für 2 Satelliten
Multifeed Bracket for 1 LNB
Add 1 LNB to receive signals from 2 satellites

UHA62 043
3-fach Multifeedhalterung
Erweiterung um 3 LNBs für 4 Satelliten
Multifeed Bracket for 3 LNBs
Add 3 LNBs to receive signals from 4 satellites



- RECEIVER
- AINSTEIN
- HOME4YOU
- SECURE4YOU
- POWER4YOU
- SOUND4YOU
- LIGHT4YOU
- SAT**
- ANTENNA
- VIDEO
- AUDIO
- PHONE & COMPUTER
- TV MOUNTING



Reflektor 4-fach verschraubt
Reflector with 4 screws



Pulverbeschichtet in den Farben Anthrazit, Ziegelrot, Hellgrau
Powder-coated in the colours anthracite, brick-red, light gray



LNB Halterung aus witterungsbeständigem Aluminium Druckguss
LNB bracket made of weatherproof aluminium die cast



LNB 4-Kant Tragarm in Reflektorfarbe, klappbar, mit Kabelführung
4-edge LNB support arm in colour of reflector, hinged, with cable gland

SPI621-Serie



Aluminium Offset Antenne (57 cm) | Aluminium Offset Antenna (57 cm)

Reflektormaterial | material of reflector
ALUMINIUM

- LNB Tragarm mit integrierter Kabelführung
- Rückenteil aus Metall mit Kunststoffeinsetz
- Masthalterung mit Sechskantmuttern
- Kombinierbar mit allen SCHWAIGER LNBs
- Lieferumfang: Aluminium Spiegel, Masthalterung, Montage-material
- LNB support arm with integrated cable gland
- back part made of metal with plastic insert
- mast mount with hexagon nuts
- compatible with all SCHWAIGER LNB
- Scope of delivery: aluminum dish, mast mount, mounting material

Breite | width Höhe | height

Technische Daten | Technical data

Reflektor (Breite) Reflector dimensions (width)	574 mm 574 mm	Material LNB Trag-arm Material of LNB support arm	Aluminium Aluminium
Reflektor (Höhe) Reflector dimensions (height)	644 mm 644 mm	Antennengewinn (max.) Antenna gain (max.)	36,1 dB 36,1 dB
Frequenzbereich Frequency range	10.7 - 12.75 GHz 10.7 - 12.75 GHz	Einstellbereich Elevati-on Elevation range	15 - 48 ° 15 - 48 °
Feedaufnahme Feed diameter	40 mm 40 mm	Offsetwinkel Offset angle	25 ° 25 °
Material Reflektor Material of reflector	Aluminium pulverbeschichtet Aluminium powder-coated	Halbwertsbreite FWHM	3,1 ° 3,1 °
Material Rückenteil Material of back part	Stahl galvanisiert Steel galvanised	Spannbereich Mast-schelle Clamping range of mast bracket	32 - 60 mm 32 - 60 mm
Material Masthalter Material of mast holder	Stahl galvanisiert Steel galvanised		
Material LNB Halte-rung Material of LNB holder	Aluminium Druckguss aluminium die cast		

Art. Nr. Art. No.	Farbe Colour	EAN EAN	Verpackungsart Packaging
SPI621.0	Hellgrau (RAL7035) light grey (RAL7035)	4004005621006	Karton carton
SPI621.1	Anthrazit (RAL7011) anthracite (RAL7011)	4004005621105	Karton carton
SPI621.2	Ziegelrot (RAL8012) brick-red (RAL8012)	4004005621204	Karton carton

Produkt Empfehlung | Product Recommendation

UHA61 043
1-fach Multifeedhalterung
Erweiterung um 1 LNB für 2 Satelliten
Multifeed Bracket for 1 LNB
Add 1 LNB to receive signals from 2 satellites

UHA62 043
3-fach Multifeedhalterung
Erweiterung um 3 LNBs für 4 Satelliten
Multifeed Bracket for 3 LNBs
Add 3 LNBs to receive signals from 4 satellites



Reflektor 4-fach verschraubt
Reflector with 4 screws

Pulverbeschichtet in den Farben Anthrazit, Ziegelrot, Hellgrau
Powder-coated in the colours anthracite, brick-red, light gray

LNB Halterung aus witterungsbeständigem Kunststoff
LNB bracket made of weatherproof plastic

LNB 4-Kant Tragarm
4-edge LNB support arm



Rückenteil aus Stahl, Masthalterung mit 1 Mastschelle und Sechskantmutter
Back part made of steel, mast bracket with 1 mast clamp and hexagon-shaped nuts

SPI2080-Serie

STANDARD

Aluminium Offset Antenne (Ø 73 cm) | Aluminium Offset Dish (Ø 73 cm)

Reflektormaterial | material of reflector
ALUMINIUM

Breite | width: 730mm
Höhe | height: 800mm

KOMPLETT VORMONTIERT!
COMPLETELY PREASSEMBLED!

- Rückenteil mit vormontiertem, klappbarem LNB-Tragarm
- Praxisgerechte Vormontage
- Mastbefestigungsbügel mit Sechskantmuttern
- Kombinierbar mit allen SCHWAIGER LNBs
- Lieferumfang: Aluminium Spiegel, Masthalterung, Montage-material
- back part with pre-assembled, hinged LNB support arm
- handily pre-assembled
- mast mounting bracket with hexagon-shaped nuts
- compatible with all SCHWAIGER LNB
- Scope of delivery: aluminum dish, mast mount, mounting material

Technische Daten | Technical data

Reflektor (Breite) Reflector dimensions (width)	730 mm	Material of LNB holder	plastic weather-resistant
Reflektor (Höhe) Reflector dimensions (height)	800 mm	Material LNB Tragarm Material of LNB support arm	Aluminium
Feedaufnahme Feed diameter	40 mm	Spannbereich Mast-schelle Clamping range of mast bracket	30 - 60 mm
Material Reflektor Material of reflector	Aluminium pulverbeschichtet Aluminium powder-coated	Anzahl Mast-schelle/-bügel Number of mast clamps / brackets	1
Material Rückenteil Material of back part	Metall metal		
Material LNB Halterung	Kunststoff witterungsbeständig		

Art. Nr. Art. No.	Farbe Colour	EAN EAN	Verpackungsart Packaging
SPI2080 011	Hellgrau (RAL7035) light grey (RAL7035)	4004005208009	Karton carton
SPI2080 018	Anthrazit (RAL7011) anthracite (RAL7011)	4004005208016	Karton carton
SPI2080 017	Ziegelrot (RAL8012) brick-red (RAL8012)	4004005152197	Karton carton

Produktempfehlung | Product Recommendation

UHA40 531
2-fach Multifeedhalterung für den universellen Einsatz
Multifeed Bracket for 2 LNBs for universal use

- RECEIVER
- AINSTEIN
- HOME4YOU
- SECURE4YOU
- POWER4YOU
- SOUND4YOU
- LIGHT4YOU
- SAT**
- ANTENNA
- VIDEO
- AUDIO
- PHONE & COMPUTER
- TV MOUNTING



Reflektor 4-fach verschraubt
Reflector with 4 screws

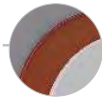

Pulverbeschichtet in den Farben Anthrazit, Ziegelrot, Hellgrau
Powder-coated in the colours anthracite, brick-red, light gray



LNB Halterung aus witterungsbeständigem Kunststoff
LNB bracket made of weatherproof plastic

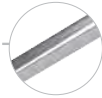

LNB 4-Kant Tragarm mit integrierter Kabelführung
4-edge LNB support arm with integrated cable gland



Rückenteil aus Kunststoff, Masthalterung mit 1 Mastschelle und Sechskant-Flügelmuttern
Back part made of plastic, mast bracket with 1 mast clamp and hexagon-shaped wing nuts

SPI996-Serie

PROFESSIONAL

Stahl Offset Antenne (75 cm) | Steel Offset Antenna (75 cm)



Reflektormaterial | material of reflector
STAHL STEEL

- LNB Tragarm mit integrierter Kabelführung
- Masthalterung mit Sechskantmuttern
- Kombinierbar mit allen SCHWAIGER LNBs
- Geeignete Multifeedhalterung: UHA50
- Lieferumfang: Stahl Spiegel, Masthalterung, Montagematerial
- LNB support arm with integrated cable gland
- mast mount with hexagon nuts
- compatible with all SCHWAIGER LNB
- suitable multifeed bracket: UHA50
- Scope of delivery: steel dish, mast mount, mounting material



Breite | width Höhe | height
745mm 845mm

Technische Daten | Technical data

Reflektor (Breite) Reflector dimensions (width)	745 mm	Material of LNB support arm	Aluminium
Reflektor (Höhe) Reflector dimensions (height)	845 mm	Antennengewinn (max.) Antenna gain (max.)	38,5 dB
Frequenzbereich Frequency range	10.7 - 12.75 GHz	Windlast Wind load	520 N (EN 60728-11) 520 N (EN 60728-11)
Feedaufnahme Feed diameter	40 mm	Einstellbereich Elevation Elevation range	5 - 48 °
Material Reflektor Material of reflector	Stahl pulverbeschichtet Steel powder-coated	Offsetwinkel Offset angle	25 °
Material Masthalterung Material of mast holder	Stahl galvanisiert Steel galvanised	Halbwertsbreite FWHM	2.2 °
Material LNB Halterung Material of LNB holder	Kunststoff plastic	Spannbereich Mastschelle Clamping range of mast bracket	32 - 76 mm
Material LNB Tragarm	Aluminium		

Art. Nr. Art. No.	Farbe Colour	EAN EAN	Verpackungsart Packaging
SPI996.0	Hellgrau (RAL7035) light grey (RAL7035)	4004005996708	Karton carton
SPI996.1	Anthrazit (RAL7011) anthracite (RAL7011)	4004005009910	Karton carton
SPI996.2	Ziegelrot (RAL8012) brick-red (RAL8012)	4004005009927	Karton carton

Produktempfehlung | Product Recommendation



UHA50 033
2-fach Multifeedhalterung
für den Einsatz mit SPI992, SPI550 und SPI440
Multifeed Bracket for 2 LNBs
for use with SPI992, SPI550 and SPI440



Reflektor 4-fach verschraubt
Reflector with 4 screws



LNB Halterung aus witterungs-
beständigem Kunststoff
LNB bracket made of
weatherproof plastic

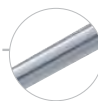

LNB Tragarm aus witterungs-
beständigem Aluminium
LNB support arm made of
weatherproof aluminium



Rückenteil aus Kunststoff,
Masthalterung mit
1 Mastschelle und
Sechskantmuttern
Back part made of plastic,
mast bracket with
1 mast clamp and
hexagon-shaped nuts

SPI992-Serie

STANDARD

Stahl Offset Antenne (72 cm) | Steel Offset Antenna (Ø 72 cm)



Reflektormaterial | material of reflector
STAHL STEEL



Breite | width
↔ 720mm
Höhe | height
↑ 820mm

- Für Multifeedanlagen geeignet
- Kombinierbar mit allen SCHWAIGER LNBs
- Geeignete Multifeedhalterung: UHA50
- Lieferumfang: Stahl Spiegel, Masthalterung, Montagematerial
- suitable for multifeed systems
- compatible with all SCHWAIGER LNB
- suitable multifeed bracket: UHA50
- Scope of delivery: steel dish, mast mount, mounting material

Technische Daten | Technical data

Reflektor (Breite) Reflector dimensions (width)	720 mm 720 mm	Material of LNB support arm	Aluminium
Reflektor (Höhe) Reflector dimensions (height)	820 mm 820 mm	Antennengewinn (max.)	37,8 dB
Feedaufnahme Feed diameter	40 mm 40 mm	Antenna gain (max.)	37,8 dB
Material Reflektor Material of reflector	Stahl pulverbeschichtet Steel powder-coated	Windlast 520 N (EN 60728-11)	520 N (EN 60728-11)
Material Rückenteil Material of back part	Kunststoff plastic	Windlast 520 N (EN 60728-11)	520 N (EN 60728-11)
Material LNB Halterung Material of LNB holder	Kunststoff witterungsbeständig plastic weather-resistant	Einstellbereich Elevati- on Elevation range	5 - 90 ° 5 - 90 °
Material LNB Trag- arm	Aluminium	Spannbereich Mast- schelle Clamping range of mast bracket	32 - 60 mm 32 - 60 mm
Art. Nr. Art. No.	Farbe Colour	ANZAHL MASTSHELLEN/ bügel Number of mast clamps / brackets	1 1
SPI992 011	Hellgrau (RAL7035) light grey (RAL7035)	EAN EAN	4004005992014 4004005184747
SPI992 211	Hellgrau (RAL7035) light grey (RAL7035)	Verpackungsart Packaging	Karton carton Karton carton

Produktempfehlung | Product Recommendation



UHA50 033
2-fach Multifeedhalterung
für den Einsatz mit SPI992, SPI550 und SPI440
Multifeed Bracket for 2 LNBs
for use with SPI992, SPI550 and SPI440

- RECEIVER
- AINSTEIN
- HOME4YOU
- SECURE4YOU
- POWER4YOU
- SOUND4YOU
- LIGHT4YOU
- SAT**
- ANTENNA
- VIDEO
- AUDIO
- PHONE & COMPUTER
- TV MOUNTING

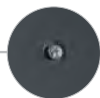

Reflektor 4-fach verschraubt
Reflector with 4 screws

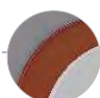

Pulverbeschichtet in den Farben Anthrazit, Ziegelrot, Hellgrau
Powder-coated in the colours anthracite, brick-red, light gray



LNB Halterung aus witterungsbeständigem Kunststoff
LNB bracket made of weatherproof plastic

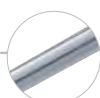

LNB Tragarm aus witterungsbeständigem Aluminium
LNB support arm made of weatherproof aluminium



Rückenteil aus Kunststoff, Masthalterung mit 1 Mastschelle und Sechskantmuttern
Back part made of plastic, mast bracket with 1 mast clamp and hexagon-shaped nuts

SPI550-Serie

STANDARD

Stahl Offset Antenne (55 cm) | Steel Offset Antenna (55 cm)



- Mastbefestigungsbügel mit Sechskantmuttern
- Kombinierbar mit allen SCHWAIGER LNBs
- Lieferumfang: Stahl Spiegel, Masthalterung, Montagema-
terial
- mast mounting bracket with hexagon-shaped nuts
- compatible with all SCHWAIGER LNB
- Scope of delivery: steel dish, mast mount, mounting material



Technische Daten | Technical data

Reflektor (Breite) Reflector dimensions (width)	550 mm 550 mm	Material of LNB support arm	Aluminium
Reflektor (Höhe) Reflector dimensions (height)	620 mm 620 mm	Antennengewinn (max.) Antenna gain (max.)	35,2 dB 35,2 dB
Feedaufnahme Feed diameter	40 mm 40 mm	Windlast Wind load	285 N (EN 60728-11) 285 N (EN 60728-11)
Material Reflektor Material of reflector	Stahl pulverbeschichtet Steel powder-coated	Einstellbereich Elevati- on Elevation range	15 - 50 ° 15 - 50 °
Material Rückenteil Material of back part	Kunststoff plastic	Spannbereich Mast- schelle Clamping range of mast bracket	32 - 60 mm 32 - 60 mm
Material LNB Halte- rung Material of LNB hol- der	Kunststoff witterungsbeständig plastic weather-resistant	Anzahl Mastschelle/- bügel Number of mast clamps / brackets	1 1
Material LNB Trag- arm	Aluminium		

Art. Nr. Art. No.	Farbe Colour	EAN EAN	Verpackungsart Packaging
SPI550 011	Hellgrau (RAL7035) light grey (RAL7035)	4004005550047	Karton carton
SPI550.1	Anthrazit (RAL7011) anthracite (RAL7011)	4004005112801	Karton carton
SPI550.2	Ziegelrot (RAL8012) brick-red (RAL8012)	4004005112962	Karton carton
SPI550 211	Hellgrau (RAL7035) light grey (RAL7035)	4004005184730	Karton carton

Produktempfehlung | Product Recommendation



UHA50 033
2-fach Multifeedhalterung
für den Einsatz mit SPI992, SPI550 und SPI440
Multifeed Bracket for 2 LNBs
for use with SPI992, SPI550 and SPI440

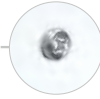

Reflektor 4-fach verschraubt
Reflector with 4 screws



LNB Halterung aus witterungs-
beständigem Kunststoff
LNB bracket made of
weatherproof plastic

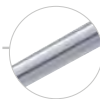

LNB Tragarm aus witterungs-
beständigem Aluminium
LNB support arm made of
weatherproof aluminium

SPI440.0

STANDARD

Stahl Offset Antenne (Ø 42 cm) | Steel Offset Antenna (Ø 42 cm)



Reflektormaterial | material of reflector
STAHL STEEL



Breite | width
424mm
Höhe | height
424mm

- Masthalterung mit Sechskantmütern
- Kombinierbar mit allen SCHWAIGER LNBs
- Lieferumfang: Stahl Spiegel, Masthalterung, Montagema-
terial
- mast mount with hexagon nuts
- compatible with all SCHWAIGER LNB
- Scope of delivery: steel dish, mast mount, mounting material

Technische Daten | Technical data

Reflektor (Breite) Reflector dimensions (width)	424 mm 424 mm	Material LNB Trag- arm	Aluminium
Reflektor (Höhe) Reflector dimensions (height)	424 mm 424 mm	Material of LNB sup- port arm	Aluminium
Frequenzbereich Frequency range	10.7 - 12.75 GHz 10.7 - 12.75 GHz	Antennengewinn (max.)	32,6 dB
Feedaufnahme Feed diameter	40 - 40 mm 40 - 40 mm	Antenna gain (max.)	32,6 dB
Material Reflektor Material of reflector	Stahl pulverbeschichtet Steel powder-coated	Windlast Wind load	150 N (EN 60728-11) 150 N (EN 60728-11)
Material Rückenteil Material of back part	Kunststoff plastic	Einstellbereich Elevati- on	5 - 48 ° 5 - 48 °
Material Masthalter Material of mast hol- der	Stahl galvanisiert Steel galvanised	Offsetwinkel Offset angle	25 ° 25 °
Material LNB Halte- rung Material of LNB hol- der	Kunststoff plastic	Halbwertsbreite FWHM	5 ° 5 °
		Spannbereich Mast- schelle Clamping range of mast bracket	32 - 60 mm 32 - 60 mm

Art. Nr. Art. No.	Farbe Colour	EAN EAN	Verpackungsart Packaging
SPI440.0	Hellgrau (RAL7035) light grey (RAL7035)	4004005004403	Karton carton

Produktempfehlung | Product Recommendation



UHA50 033
2-fach Multifeedhalterung
für den Einsatz mit SPI992, SPI550 und SPI440
Multifeed Bracket for 2 LNBs
for use with SPI992, SPI550 and SPI440

UWA307S 532

STANDARD

UKW-Wurfantenne | VHF Cable Antenna



- Empfang von UKW Signalen
- Dipollänge 180 cm
- reception of VHF signals
- dipole length 180 cm

Technische Daten | Technical data

Anschlüsse Connections	1x IEC Buchse 1x IEC jack
Frequenzbereich Frequency range	87,5 - 108 MHz 87,5 - 108 MHz
Kabellänge Cable length	1,8 m 1,8 m
Farbe	Transparent

Colour transparent

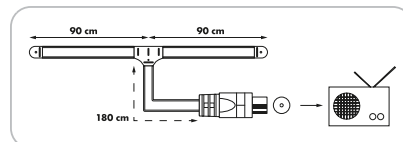

Art. Nr. Art. No.	EAN EAN	Verpackungsart Packaging
UWA307S 532	4004005176445	Schiebeblister SBL03S sliding blister SBL03S

RECEIVER

AINSTEIN

HOME4YOU

SECURE4YOU

POWER4YOU

SOUND4YOU

LIGHT4YOU

SAT

ANTENNA

VIDEO

AUDIO

PHONE &
COMPUTER

TV MOUNTING

LNБ-TYPEN

Ein LNB (Englisch: Low Noise Block Converter) ist ein Signalumsetzer, der im Brennpunkt von Offset Antennen angebracht wird. Die ankommenden Signale werden in einen niedrigeren Frequenzbereich umgewandelt, verstärkt und über ein Koaxialkabel zu den Empfangsgeräten weitergeleitet.



LNB Beispiel | Example of LNB

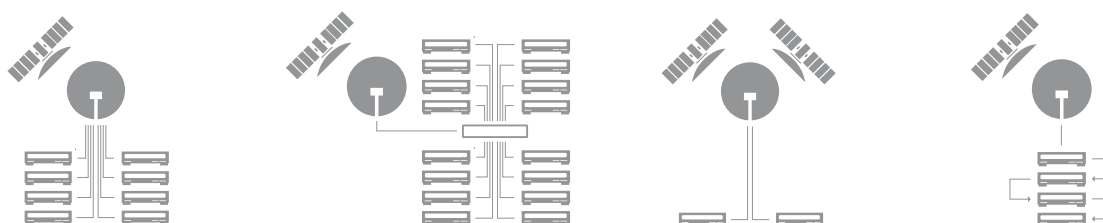

LNБs für Direktanschluss

Digitale LNБs müssen an deren Ausgang mit jeweils einem Kabel direkt an den/die Receiver oder Fernseher angeschlossen werden. Anschlussvarianten sind für einen (Single), zwei (Twin), vier (Quad) oder acht (Octo) Teilnehmer verfügbar.

Directly connected LNБs

Digital LNБs have to be directly connected to the receiver/receivers or TV/TVs via cable. This kind of LNБ is available for one (Single), two (Twin), four (Quad) or eight (Octo) subscribers.

LNБs mit Multischalter

SAT-Empfangsanlagen lassen sich auch mit einem zentralen Multischalter betreiben. Ein typischer Empfänger ist das Quattro LNБ, dessen vier Kabel in der korrekten Zuordnung (LH/LV/HH/HV) mit dem Multischalter verbunden werden. Je nach Wahl des Multischalters sind dann Verteilungen auf bis zu 16 Teilnehmer möglich.

LNБs with multi switch

SAT reception systems can also be operated with a central multi switch. A typical receiving device in this system is the Quattro LNБ, the four cables of which have to be correctly connected to the multi switch (LH/LV/HH/HV). Depending on which kind of multi switch is used, the signal can be carried to up to 16 receiving units.

Monoblock LNБs

Das Monoblock LNБ besitzt zwei integrierte Empfangsteile und einen DiSEqC-Schalter. Von dieser Art LNБ bietet SCHWAIGER® drei gängige Varianten an - das Monoblock Single, Twin und Quad LNБ für zwei Satellitenpositionen im Winkel von 6°. Das entspricht dem Orbitabstand von ASTRA (19,2° Ost) und Hotbird (13,0° Ost).

Monoblock LNБs

The Monoblock LNБ is equipped with two integrated receiving units and one DiSEqC switch. Of this type of LNБ, SCHWAIGER® offers three commonly used versions - Monoblock Single, Twin and Quad LNБs for two satellite positions with an angle of 6°. This corresponds to the orbit distance of ASTRA (19.2° East) and Hotbird (13.0° East).

Unicable LNБs

Unicable steht für Einkabel und eignet sich besonders zur Umrüstung von Kabel- (Stammleitung) auf Satellitenempfang. Bei diesem System können maximal vier Teilnehmer an einer Stammleitung hintereinander geschaltet werden.

Unicable LNБs

Unicable stands for Single Cable and is especially suitable for making the change from a cable connection (master cable) to a satellite system. This system works in such a way that only one coaxial cable carries the signal to a maximum of 4 receiving devices.

RECEIVER

AINSTEIN

HOME4YOU

SECURE4YOU

POWER4YOU

SOUND4YOU

LIGHT4YOU

SAT

ANTENNA

VIDEO

AUDIO

PHONE & COMPUTER

TV MOUNTING



exclusively by
SCHWAIGER®



LNB in den Farben
Anthrazit, Ziegelrot, Hellgrau
LNB in the colours
anthracite, brick-red, light gray

Hitzebeständigkeit der Header Caps:
bis zu 150°C permanent
bis zu 200°C 20 min
bis zu 220°C 10 min
Heat resistance of the header caps:
up to 150°C permanently
up to 200°C 20 min
up to 220°C 10 min

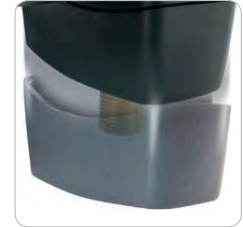

Herausziehbare Schutz-
kappe für Anschlüsse
Connections protected by
extendible cover

1 vergoldeter Anschluss aus Metall
1 gold-plated connector made of metal

SPS6X10X-Serie

ULTIMATE

SUN PROTECT - Digitales Single LNB | SUN PROTECT - Digital Single LNB



mit vergoldeten Anschlüssen | with gold-plated connectors

- Empfangssystem zum Aufbau von 1 Teilnehmer-SAT-Anlagen • reception system for setting up a satellite system for 1 subscriber
- Für Multifeedanlagen geeignet • suitable for multifeed systems
- Extrem hitzebeständige Feedhornkappe (permanent bei 150°C, 20 min bei 150°C - 200°C, 10 min bei über 220°C) • extremely heat-resistant feedhorn cap (permanently: 150°C, 20 min. between 150°C - 200°C, 10 min. over 220°C)
- Schutz der F-Anschlüsse durch herausziehbare Wetterschutzabdeckung • F connectors are protected by extendible weather-resistant cover
- Wetterschutz durch Übergehäuse aus witterungsbeständigem Kunststoff • weather protection due to weather-resistant plastic cover
- Gehäuse ist vollständig gekapselt • fully encapsulated housing
- Beste Leitfähigkeit durch vergoldete Anschlüsse • best conductivity through gold-plated contacts
- Zum Empfang aller verfügbaren Satellitenpositionen geeignet • suitable for reception of all available satellite positions

Technische Daten | Technical data

Anschlüsse Connections	1 x F-Buchse 1 x F jack	Control function	22 kHz (high)
Stecker Plugs	Metall Kontakt vergoldet metal gold-plated pin	Polarisation	Enkopplung: > 20 dB isolation: > 20 dB
Eingangsfrequenz Input frequency	10,7 - 11,7 GHz (low) 11,7 - 12,75 GHz (high) 10,7 - 11,7 GHz (low) 11,7 - 12,75 GHz (high)	Spannungsversorgung Power supply	vertikal: 11,5 - 14,5 V horizontal: 15,5 - 19 V vertikal: 11,5 - 14,5 V horizontal: 15,5 - 19 V
Ausgangsfrequenz Output frequency	950 - 2.150 MHz 950 - 2.150 MHz	Stromaufnahme Power consumption	typ. < 130 mA typ. < 130 mA
Oszillationsfrequenz Oscillation frequency	9,75 GHz (low) 10,6 GHz (high) 9,75 GHz (low) 10,6 GHz (high)	Feedaufnahme Feed diameter	40 mm 40 mm
Verstärkung (typisch) Amplification (typical)	> 55 dB > 55 dB	Produktmaterial Material of product	Kunststoff witterungsbeständig plastic weather-resistant
Steuerfunktion Control function	0 kHz (low) 22 kHz (high) 0 kHz (low)	Abmessungen (Breite) Dimensions (width)	100 mm 100 mm
		Abmessungen (Höhe) Dimensions (height)	76 mm 76 mm
		Abmessungen (Tiefe) Dimensions (depth)	33 mm 33 mm

Art. Nr. Art. No.	Farbe Colour	EAN EAN	Verpackungsart Packaging
SPS6710 531	Hellgrau light grey	4004005505276	Knüpfblister SF clamshell SF
SPS6710A 531	Anthrazit anthracite	4004005152609	Knüpfblister SF clamshell SF
SPS6710R 531	Ziegelrot brick-red	4004005152616	Knüpfblister SF clamshell SF
SPS6810H 511	Hellgrau light grey	4004005717303	Karton carton
SPS6810A 511	Anthrazit anthracite	4004005717310	Karton carton
SPS6810R 511	Ziegelrot brick-red	4004005717327	Karton carton



exclusively by
SCHWAIGER®



LNB in den Farben
Anthrazit, Ziegelrot, Hellgrau
LNB in the colours
anthracite, brick-red, light gray



Hitzebeständigkeit der Header Caps:
bis zu 150°C permanent
bis zu 200°C 20 min
bis zu 220°C 10 min
Heat resistance of the header caps:
up to 150°C permanent
up to 200°C 20 min
up to 220°C 10 min



2 vergoldete Anschlüsse aus Metall
2 gold-plated connectors made of metal



Herausziehbare Schutz-
kappe für Anschlüsse
Connections protected by
extendible cover

SPS6X14X-Serie

ULTIMATE

SUN PROTECT - Digitales Twin LNB | SUN PROTECT - Digital Twin LNB



mit vergoldeten Anschlüssen | with gold-plated connectors

- Empfangssystem zum Aufbau von 2-Teilnehmer-Satellitenanlagen
- Für Multifeedanlagen geeignet
- Extrem hitzebeständige Feedhornkappe (permanent bei 150°C, 20 min bei 150°C - 200°C, 10 min bei über 220°C)
- Schutz der F-Anschlüsse durch herausziehbare Wetterschutzabdeckung
- Wetterschutz durch Übergehäuse aus witterungsbeständigem Kunststoff
- Gehäuse ist vollständig gekapselt
- Beste Leitfähigkeit durch vergoldete Anschlüsse
- Zum Empfang aller verfügbaren Satellitenpositionen geeignet
- reception system for setting up satellite systems for 2 subscribers
- suitable for multifeed systems
- extremely heat-resistant feedhorn cap (permanently: 150°C, 20 min. between 150°C - 200°C, 10 min. over 220°C)
- F connectors are protected by extendible weather-resistant cover
- weather protection due to weather-resistant plastic cover
- fully encapsulated housing
- best conductivity through gold-plated contacts
- suitable for reception of all available satellite positions

Technische Daten | Technical data

Anschlüsse Connections	2x F-Buchse 2x F jack	Steuerfunktion Control function	22 kHz (high) 0 kHz (low) 22 kHz (high)
Stecker Plugs	Metall Kontakt vergoldet metal gold-plated pin	Spannungsversorgung Power supply	vertikal: 10,5 - 14 V horizontal: 6 - 19 V vertical: 10,5 - 14 V horizontal: 6 - 19 V
Eingangsfrequenz Input frequency	10,7 - 11,7 GHz (low) 11,7 - 12,75 GHz (high) 10,7 - 11,7 GHz (low) 11,7 - 12,75 GHz (high)	Stromaufnahme Power consumption	typ. < 220 mA typ. < 220 mA
Ausgangsfrequenz Output frequency	950 - 2.150 MHz 950 - 2.150 MHz	Feedaufnahme Feed diameter	40 mm 40 mm
Entkopplung Isolation	> 25 dB > 25 dB	Produktmaterial Material of product	Kunststoff witterungsbeständig plastic weather-resistant
Oszillationsfrequenz Oscillation frequency	9,75 GHz (low) 10,6 GHz (high) 9,75 GHz (low) 10,6 GHz (high)	Abmessungen (Breite) Dimensions (width)	110 mm 110 mm
Verstärkung (typisch) Amplification (typical)	> 55 dB > 55 dB	Abmessungen (Höhe) Dimensions (height)	100 mm 100 mm
Steuerfunktion	0 kHz (low)	Abmessungen (Tiefe) Dimensions (depth)	56 mm 56 mm

Art. Nr. Art. No.	Farbe Colour	EAN EAN	Verpackungsort Packaging
SPS6914 531	Hellgrau light grey	4004005505283	Knüpfblister SF clamshell SF
SPS6914A 531	Anthrazit anthracite	4004005152623	Knüpfblister SF clamshell SF
SPS6914R 531	Ziegelrot Ziegelrot	4004005152630	Knüpfblister SF clamshell SF
SPS6814H 511	Hellgrau light grey	4004005717334	Karton carton
SPS6814A 511	Anthrazit anthracite	4004005717341	Karton carton
SPS6814R 511	Ziegelrot Ziegelrot	4004005717358	Karton carton



exclusively by
SCHWAIGER®



LNB in den Farben
Anthrazit, Ziegelrot, Hellgrau
LNB in the colours
anthracite, brick-red, light gray

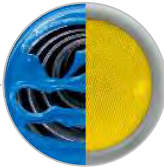

Hitzebeständigkeit der Header Caps:
bis zu 150°C permanent
bis zu 200°C 20 min
bis zu 220°C 10 min
Heat resistance of the header caps:
up to 150°C permanent
up to 200°C 20 min
up to 220°C 10 min



4 vergoldete Anschlüsse aus Metall
4 gold-plated connectors made of metal



Herausziehbare Schutz-
kappe für Anschlüsse
Connections protected by
extendable cover

SPSXX44X-Serie

ULTIMATE

SUN PROTECT - Digitales Quad LNB | SUN PROTECT - Digital Quad LNB

mit vergoldeten Anschlüssen | with gold-plated connectors

DIGITAL

LOW NOISE
Rauscharm

- Empfangssystem zum Aufbau von Mehrteilnehmer-SAT-Anlagen mit integriertem Multischalter
- Für Multifeedanlagen geeignet
- Unabhängige Programmvielfalt für alle Teilnehmer dieses Empfangssystems
- Extrem hitzebeständige Feedhornkappe (permanent bei 150°C, 20 min bei 150°C - 200°C, 10 min bei über 220°C)
- Schutz der F-Anschlüsse durch herausziehbare Wetterschutzabdeckung
- Wetterschutz durch Übergehäuse aus witterungsbeständigem Kunststoff
- Gehäuse ist vollständig gekapselt
- Beste Leitfähigkeit durch vergoldete Anschlüsse
- Zum Empfang aller verfügbaren Satellitenpositionen geeignet
- reception system for setting up multi-subscriber satellite systems, multi switch integrated
- suitable for multifeed systems
- independent reception of all available programmes for every subscriber
- extremely heat-resistant feedhorn cap (permanently: 150°C, 20 min. between 150°C - 200°C, 10 min. over 220°C)
- F connectors are protected by extendible weather-resistant cover
- weather protection due to weather-resistant plastic cover
- fully encapsulated housing
- best conductivity through gold-plated contacts
- suitable for reception of all available satellite positions

Technische Daten | Technical data

Anschlüsse Connections	4x F-Buchse 4x F jack	Steuerfunktion Control function	22 kHz (high) 0 kHz (low) 22 kHz (high)
Stecker Plugs	Metall Kontakt vergoldet metal gold-plated pin	Spannungsversorgung Power supply	vertikal: 10,5 - 14,0 V horizontal: 16,0 - 19,0 V vertikal: 10,5 - 14,0 V horizontal: 16,0 - 19,0 V
Eingangsfrequenz Input frequency	10,7 - 11,7 GHz (low) 11,7 - 12,75 GHz (high) 10,7 - 11,7 GHz (low) 11,7 - 12,75 GHz (high)	Stromaufnahme Power consumption	typ. < 220 mA typ. < 220 mA
Ausgangsfrequenz Output frequency	950 - 2.150 MHz 950 - 2.150 MHz	Feedaufnahme Feed diameter	40 mm 40 mm
Entkopplung Isolation	> 25 dB > 25 dB	Produktmaterial Material of product	Kunststoff witterungsbeständig plastic weather-resistant
Oszillationsfrequenz Oscillation frequency	9,75 GHz (low) 10,6 GHz (high) 9,75 GHz (low) 10,6 GHz (high)	Abmessungen (Breite) Dimensions (width)	48 mm 48 mm
Verstärkung (typisch) Amplification (typical)	> 55 dB > 55 dB	Abmessungen (Höhe) Dimensions (height)	94 mm 94 mm
Steuerfunktion	0 kHz (low)	Abmessungen (Tiefe) Dimensions (depth)	32 mm 32 mm

Art. Nr. Art. No.	Farbe Colour	EAN EAN	Verpackungsart Packaging
SPS7944 531	Hellgrau light grey	4004005505306	Knüpfblister SF clamshell SF
SPS7944A 531	Anthrazit anthracite	4004005152647	Knüpfblister SF clamshell SF
SPS7944R 531	Ziegelrot Ziegelrot	4004005152654	Knüpfblister SF clamshell SF
SPS6844H 511	Hellgrau light grey	4004005717396	Karton carton
SPS6844A 511	Anthrazit anthracite	4004005717204	Karton carton
SPS6844R 511	Ziegelrot Ziegelrot	4004005717211	Karton carton



exclusively by
SCHWAIGER®



LNB in den Farben
Anthrazit, Ziegelrot, Hellgrau
LNB in the colours
anthracite, brick-red, light gray

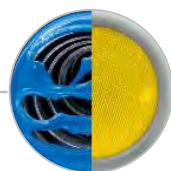

Hitzebeständigkeit der Header Caps:
bis zu 150°C permanent
bis zu 200°C 20 min
bis zu 220°C 10 min
Heat resistance of the header caps:
up to 150°C permanent
up to 200°C 20 min
up to 220°C 10 min



4 vergoldete Anschlüsse aus Metall
4 gold-plated connectors made of metal



Herausziehbare Schutz-
kappe für Anschlüsse
Connections protected by
extendible cover

SPSXX18X-Serie

ULTIMATE

SUN PROTECT - Digitales Quattro LNB | SUN PROTECT - Digital Quattro LNB



- Empfangssystem zum Aufbau von Mehrteilnehmer-SAT-Anlagen in Verbindung mit einem Multischalter
- Für Multifeedanlagen geeignet
- Extrem hitzebeständige Feedhornkappe (permanent bei 150°C, 20 min bei 150°C - 200°C, 10 min bei über 220°C)
- Schutz der F-Anschlüsse durch herausziehbare Wetterschutzabdeckung
- Wetterschutz durch Übergehäuse aus witterungsbeständigem Kunststoff
- Gehäuse ist vollständig gekapselt
- Beste Leitfähigkeit durch vergoldete Anschlüsse
- Zum Empfang aller verfügbaren Satellitenpositionen geeignet

- reception system for setting up multi-subscriber satellite systems in combination with a multi switch
- suitable for multifeed systems
- extremely heat-resistant feedhorn cap (permanently: 150°C, 20 min. between 150°C - 200°C, 10 min. over 220°C)
- F connectors are protected by extendible weather-resistant cover
- weather protection due to weather-resistant plastic cover
- fully encapsulated housing
- best conductivity through gold-plated contacts
- suitable for reception of all available satellite positions

Technische Daten | Technical data

Anschlüsse Connections	4x F-Buchse 4x F jack	Polarisation Polarisation	Entkopplung (High Band): > 20 dB isolation (low band): > 25 dB isolation (high band): > 20 dB
Stecker Plugs	Metall Kontakt vergoldet metal gold-plated pin	Spannungsversorgung Power supply	vertikal: 11,5 - 14,2 V horizontal: 15,8 - 19 V vertical: 11,5 - 14,2 V horizontal: 15,8 - 19 V
Eingangsfrequenz Input frequency	10,7 - 11,7 GHz (low) 11,7 - 12,75 GHz (high) 10,7 - 11,7 GHz (low) 11,7 - 12,75 GHz (high)	Stromaufnahme Power consumption	typ. < 220 mA typ. < 220 mA
Ausgangsfrequenz Output frequency	950 - 2.150 MHz 950 - 2.150 MHz	Feedaufnahme Feed diameter	40 mm 40 mm
Entkopplung Isolation	> 25 dB > 25 dB	Produktmaterial Material of product	Kunststoff witterungsbeständig plastic weather-resistant
Oszillationsfrequenz Oscillation frequency	9,75 GHz (low) 10,6 GHz (high) 9,75 GHz (low) 10,6 GHz (high)	Abmessungen (Breite) Dimensions (width)	77 mm 77 mm
Verstärkung (typisch) Amplification (typical)	> 55 dB > 55 dB	Abmessungen (Höhe) Dimensions (height)	122 mm 122 mm
Polarisation	Entkopplung (Low Band): > 25 dB	Abmessungen (Tiefe) Dimensions (depth)	60 mm 60 mm
Art. Nr. Art. No.	Farbe Colour	EAN EAN	Verpackungsart Packaging
SPS6918 531	Hellgrau light grey	4004005691849	Knüpfblister SF clamshell SF
SPS6918A 531	Anthrazit anthracite	4004005203905	Knüpfblister SF clamshell SF
SPS6918R 531	Ziegelrot Ziegelrot	4004005203912	Knüpfblister SF clamshell SF
SPS6818H 511	Hellgrau light grey	4004005717365	Karton carton
SPS6818A 511	Anthrazit anthracite	4004005717372	Karton carton
SPS6818R 511	Ziegelrot Ziegelrot	4004005717389	Karton carton



exclusively by
SCHWAIGER®



Hitzebeständigkeit der Header Caps:
 bis zu 150°C permanent
 bis zu 200°C 20 min
 bis zu 220°C 10 min
 Heat resistance of the header caps:
 up to 150°C permanent
 up to 200°C 20 min
 up to 220°C 10 min



Herausziehbare Schutzkappe für Anschlüsse
 Connections protected by extendible cover



8 vergoldete Anschlüsse aus Metall
 8 gold-plated connectors made of metal

SPS6988 531

ULTIMATE

SUN PROTECT - Digitales Octo Switch LNB (8 TN) | SUN PROTECT - Digital Octo Switch LNB

mit Wetterschutzabdeckung | with weather-resistant cover



- Empfangssystem zum Aufbau von 8 Teilnehmer-SAT-Anlagen mit integriertem Multischalter
- Extrem hitzebeständige Feedhornkappe (permanent bei 150°C, 20 min bei 150°C - 200°C, 10 min bei über 220°C)
- Unabhängige Programmvielfalt für alle Teilnehmer dieses Empfangssystems
- Schutz der F-Anschlüsse durch herausziehbare Wetterschutzabdeckung
- Wetterschutz durch Übergehäuse aus witterungsbeständigem Kunststoff
- Gehäuse ist vollständig gekapselt
- Zum Empfang von SIRIUS und AMOS geeignet (wegen des geringen Rauschmaßes)
- Beste Leitfähigkeit durch vergoldete Anschlüsse
- reception system for setting up 8-subscriber satellite systems with integrated multi switch
- extremely heat-resistant feedhorn cap (permanently: 150°C, 20 min. between 150°C - 200°C, 10 min. over 220°C)
- independent reception of all available programmes for every subscriber
- F connectors are protected by extendible weather-resistant cover
- weather protection due to weather-resistant plastic cover
- fully encapsulated housing
- suitable for reception of SIRIUS and AMOS (due to low noise figure)
- best conductivity through gold-plated contacts

Technische Daten | Technical data

Empfangssystem Reception system	OCTO Switch (8 TN) OCTO SWITCH (8 subscribers)	Control function	22 kHz (high)
Anschlüsse Connections	8x F-Buchse 8x F jack	Polarisation Polarisation	Entkopplung: > 25 dB isolation: > 25 dB
Stecker Plugs	Kontakt vergoldet gold-plated pin	Spannungsversorgung Power supply	vertikal: 10,5 - 14 V horizontal: 16 - 19 V vertikal: 10,5 - 14 V horizontal: 16 - 19 V
Eingangsfrequenz Input frequency	10,7 - 11,7 GHz (low) 11,7 - 12,75 GHz (high) 10,7 - 11,7 GHz (low) 11,7 - 12,75 GHz (high)	Stromaufnahme Power consumption	typ. 220 mA typ. 220 mA
Ausgangsfrequenz Output frequency	950 - 2.150 MHz 950 - 2.150 MHz	Feedaufnahme Feed diameter	40 mm 40 mm
Entkopplung Isolation	> 25 dB > 25 dB	Betriebstemperatur Operating temperature	-30 - +60 °C -30 - +60 °C
Oszillationsfrequenz Oscillation frequency	9,75 GHz (low) 10,6 GHz (high) 9,75 GHz (low) 10,6 GHz (high)	Produktmaterial Material of product	Kunststoff witterungsbeständig plastic weather-resistant
Verstärkung (typisch) Amplification (typical)	> 60 dB > 60 dB	Abmessungen (Breite) Dimensions (width)	110 mm 110 mm
Steuerfunktion Control function	0 kHz (low) 22 kHz (high) 0 kHz (low)	Abmessungen (Höhe) Dimensions (height)	135 mm 135 mm
		Abmessungen (Tiefe) Dimensions (depth)	40 mm 40 mm



Art. Nr. Art. No.	Farbe Colour	EAN EAN	Verpackungsart Packaging
SPS6988 531	Hellgrau light grey	4004005505290	Knüpfblister SF clamshell SF

SPS6510H 531

PROFESSIONAL

Digitales Single LNB | Digital Single LNB

mit Wetterschutzabdeckung | with weather-resistant cover

LOW NOISE
Rauschärm

- Empfangssystem zum Aufbau von 1 Teilnehmer-SAT-Anlagen
- Für Multifeedanlagen geeignet
- Schutz der F-Anschlüsse durch herausziehbare Wetterschutzabdeckung
- Wetterschutz durch Übergehäuse aus witterungsbeständigem Kunststoff
- Gehäuse ist vollständig gekapselt
- reception system for setting up a satellite system for 1 subscriber
- suitable for multifeed systems
- F connectors are protected by extendible weather-resistant cover
- weather protection due to weather-resistant plastic cover
- fully encapsulated housing

Technische Daten | Technical data

Empfangssystem Reception system	SINGLE (1 TN) SINGLE (1 subscriber)	Control function	22 kHz (high)
Anschlüsse Connections	1x F-Buchse 1x F jack	Polarisation Polarisation	Entkopplung: > 20 dB isolation: > 20 dB
Eingangsfrequenz Input frequency	10,7 - 11,7 GHz (low) 11,7 - 12,75 GHz (high) 10,7 - 11,7 GHz (low) 11,7 - 12,75 GHz (high)	Spannungsversorgung Power supply	vertikal: 11,5 - 14,5 V horizontal: 15,5 - 19 V vertikal: 11,5 - 14,5 V horizontal: 15,5 - 19 V
Ausgangsfrequenz Output frequency	950 - 2.150 MHz 950 - 2.150 MHz	Stromaufnahme Power consumption	< 90 mA < 90 mA
Oszillationsfrequenz Oscillation frequency	9,75 GHz (low) 10,6 GHz (high) 9,75 GHz (low) 10,6 GHz (high)	Feedaufnahme Feed diameter	40 mm 40 mm
Verstärkung (typisch) Amplification (typical)	60 dB 60 dB	Produktmaterial Material of product	Kunststoff witterungsbeständig plastic weather-resistant
Steuerfunktion Control function	0 kHz (low) 22 kHz (high) 0 kHz (low)	Abmessungen (Breite) Dimensions (width)	100 mm 100 mm
		Abmessungen (Höhe) Dimensions (height)	76 mm 76 mm
		Abmessungen (Tiefe) Dimensions (depth)	33 mm 33 mm

Art. Nr. Art. No.	Farbe Colour	EAN EAN	Verpackungsart Packaging
SPS6510H 531	Hellgrau light grey	4004005528305	Knüpfblister SF clamshell SF

SPS6514H 531

PROFESSIONAL

Digitales Twin LNB | Digital Twin LNB

mit Wetterschutzabdeckung | with weather-resistant cover

LOW NOISE
Rauschärm

- Empfangssystem zum Aufbau von 2-Teilnehmer-Satellitenanlagen
- Für Multifeedanlagen geeignet
- Schutz der F-Anschlüsse durch herausziehbare Wetterschutzabdeckung
- Wetterschutz durch Übergehäuse aus witterungsbeständigem Kunststoff
- Gehäuse ist vollständig gekapselt
- reception system for setting up satellite systems for 2 subscribers
- suitable for multifeed systems
- F connectors are protected by extendible weather-resistant cover
- weather protection due to weather-resistant plastic cover
- fully encapsulated housing

Technische Daten | Technical data

Empfangssystem Reception system	TWIN (2 TN) TWIN (2 subscribers)	Control function	22 kHz (high)
Anschlüsse Connections	2x F-Buchse 2x F jack	Polarisation Polarisation	Entkopplung: > 25 dB isolation: > 25 dB
Eingangsfrequenz Input frequency	10,7 - 11,7 GHz (low) 11,7 - 12,75 GHz (high) 10,7 - 11,7 GHz (low) 11,7 - 12,75 GHz (high)	Spannungsversorgung Power supply	vertikal: 10,5 - 14 V horizontal: 6 - 19 V vertikal: 10,5 - 14 V horizontal: 6 - 19 V
Ausgangsfrequenz Output frequency	950 - 2.150 MHz 950 - 2.150 MHz	Stromaufnahme Power consumption	typ. < 220 mA typ. < 220 mA
Entkopplung Isolation	> 25 dB > 25 dB	Feedaufnahme Feed diameter	40 mm 40 mm
Oszillationsfrequenz Oscillation frequency	9,75 GHz (low) 10,6 GHz (high) 9,75 GHz (low) 10,6 GHz (high)	Produktmaterial Material of product	Kunststoff witterungsbeständig plastic weather-resistant
Verstärkung (typisch) Amplification (typical)	> 55 dB > 55 dB	Abmessungen (Breite) Dimensions (width)	112 mm 112 mm
Steuerfunktion Control function	0 kHz (low) 22 kHz (high) 0 kHz (low)	Abmessungen (Höhe) Dimensions (height)	100 mm 100 mm
		Abmessungen (Tiefe) Dimensions (depth)	25 mm 25 mm

Art. Nr. Art. No.	Farbe Colour	EAN EAN	Verpackungsart Packaging
SPS6514H 531	Hellgrau light grey	4004005528312	Knüpfblister SF clamshell SF

SPS6544H 531



Digitales Quad LNB | Digital Quad LNB

mit Wetterschutzabdeckung | with weather-resistant cover



- Empfangssystem zum Aufbau von 4 Teilnehmer-SAT-Anlagen • reception system for setting up a satellite system with 4 subscribers
- Empfangssystem zum Aufbau von Mehrteilnehmer-SAT-Anlagen mit integriertem Multischalter • reception system for setting up multi-subscriber satellite systems, multi switch integrated
- Für Multifeedanlagen geeignet • suitable for multifeed systems
- Schutz der F-Anschlüsse durch herausziehbare Wetterschutzabdeckung • F connectors are protected by extendible weather-resistant cover
- Wetterschutz durch Übergehäuse aus witterungsbeständigem Kunststoff • weather protection due to weather-resistant plastic cover
- Gehäuse ist vollständig gekapselt • fully encapsulated housing



Technische Daten | Technical data

Empfangssystem Reception system	QUAD (4 TN) QUAD (4 subscribers)	Control function	22 kHz (high)
Anschlüsse Connections	4x F-Buchse 4x F jack	Polarisation Polarisation	Entkopplung: > 25 dB isolation: > 25 dB
Eingangsfrequenz Input frequency	10,7 - 11,7 GHz (low) 11,7 - 12,75 GHz (high) 10,7 - 11,7 GHz (low) 11,7 - 12,75 GHz (high)	Spannungsversorgung Power supply	vertikal: 11,5 - 14,2 V horizontal: 15,8 - 19 V vertical: 11,5 - 14,2 V horizontal: 15,8 - 19 V
Ausgangsfrequenz Output frequency	950 - 2.150 MHz 950 - 2.150 MHz	Stromaufnahme Power consumption	< 110 mA < 110 mA
Entkopplung Isolation	> 25 dB > 25 dB	Feedaufnahme Feed diameter	40 mm 40 mm
Oszillationsfrequenz Oscillation frequency	9,75 GHz (low) 10,6 GHz (high) 9,75 GHz (low) 10,6 GHz (high)	Produktmaterial Material of product	Kunststoff witterungsbeständig plastic weather-resistant
Verstärkung (typisch) Amplification (typical)	55 dB 55 dB	Abmessungen (Breite) Dimensions (width)	122 mm 122 mm
Steuerfunktion Control function	0 kHz (low) 22 kHz (high) 0 kHz (low)	Abmessungen (Höhe) Dimensions (height)	79 mm 79 mm
		Abmessungen (Tiefe) Dimensions (depth)	50 mm 50 mm

Art. Nr. Art. No.	Farbe Colour	EAN EAN	Verpackungsart Packaging
SPS6544H 531	Hellgrau light grey	4004005528336	Knüpfblister SF clamshell SF

SPS6518H 531



Digitales Quattro LNB | Digital Quattro LNB

mit Wetterschutzabdeckung | with weather-resistant cover



- Empfangssystem zum Aufbau von Mehrteilnehmer-SAT-Anlagen in Verbindung mit einem Multischalter • reception system for setting up multi-subscriber satellite systems in combination with a multi switch
- Für Multifeedanlagen geeignet • suitable for multifeed systems
- Schutz der F-Anschlüsse durch herausziehbare Wetterschutzabdeckung • F connectors are protected by extendible weather-resistant cover
- Wetterschutz durch Übergehäuse aus witterungsbeständigem Kunststoff • weather protection due to weather-resistant plastic cover
- Gehäuse ist vollständig gekapselt • fully encapsulated housing



Technische Daten | Technical data

Empfangssystem Reception system	QUATTRO (4+ TN) QUATTRO (4+ Subscribers)	Control function	22 kHz (high)
Anschlüsse Connections	4x F-Buchse 4x F jack	Polarisation Polarisation	Entkopplung: > 25 dB isolation: > 25 dB
Eingangsfrequenz Input frequency	10,70 - 11,70 GHz (low) 11,70 - 12,75 GHz (high) 10,70 - 11,70 GHz (low) 11,70 - 12,75 GHz (high)	Spannungsversorgung Power supply	vertikal: 11,5 - 14,2 V horizontal: 15,8 - 19 V vertical: 11,5 - 14,2 V horizontal: 15,8 - 19 V
Ausgangsfrequenz Output frequency	950 - 2.150 MHz 950 - 2.150 MHz	Stromaufnahme Power consumption	< 110 mA < 110 mA
Entkopplung Isolation	> 25 dB > 25 dB	Feedaufnahme Feed diameter	40 mm 40 mm
Oszillationsfrequenz Oscillation frequency	9,75 GHz (low) 10,6 GHz (high) 9,75 GHz (low) 10,6 GHz (high)	Produktmaterial Material of product	Kunststoff witterungsbeständig plastic weather-resistant
Verstärkung (typisch) Amplification (typical)	55 dB 55 dB	Abmessungen (Breite) Dimensions (width)	122 mm 122 mm
Steuerfunktion Control function	0 kHz (low) 22 kHz (high) 0 kHz (low)	Abmessungen (Höhe) Dimensions (height)	79 mm 79 mm
		Abmessungen (Tiefe) Dimensions (depth)	50 mm 50 mm

Art. Nr. Art. No.	Farbe Colour	EAN EAN	Verpackungsart Packaging
SPS6518H 531	Hellgrau light grey	4004005528329	Knüpfblister SF clamshell SF

RECEIVER
AINSTEIN
HOME4YOU
SECURE4YOU
POWER4YOU
SOUND4YOU
LIGHT4YOU
SAT
ANTENNA
VIDEO
AUDIO
PHONE & COMPUTER
TV MOUNTING

LNB1

★★★
STANDARD

Digitales Single LNB | Digital Single LNB

mit Wetterschutzabdeckung | with weather-resistant cover

LOW NOISE
Rauschärm

- Empfangssystem zum Aufbau von 1 Teilnehmer-SAT-Anlagen
- Für Multifeedanlagen geeignet
- Schutz der F-Anschlüsse durch witterungsbeständige Gummihülse
- Wetterschutz durch Übergehäuse aus witterungsbeständigem Kunststoff

Technische Daten | Technical data

Empfangssystem Reception system	SINGLE (1 TN) SINGLE (1 subscriber)	Control function	22 kHz (high)
Anschlüsse Connections	1x F-Buchse 1x F jack	Polarisation Polarisation	Entkopplung: > 25 dB isolation: > 25 dB
Eingangsfrequenz Input frequency	10,70 - 11,70 GHz (low) 11,70 - 12,75 GHz (high) 10,70 - 11,70 GHz (low) 11,70 - 12,75 GHz (high)	Spannungsversorgung Power supply	vertikal: 11,5 - 14,0 V horizontal: 16,0 - 19,0 V vertical: 11,5 - 14,0 V horizontal: 16,0 - 19,0 V
Ausgangsfrequenz Output frequency	950 - 2.150 MHz 950 - 2.150 MHz	Feedaufnahme Feed diameter	40 mm 40 mm
Oszillationsfrequenz Oscillation frequency	9,75 GHz (low) 10,6 GHz (high) 9,75 GHz (low) 10,6 GHz (high)	Produktmaterial Material of product	Kunststoff witterungsbeständig plastic weather-resistant
Steuerfunktion Control function	0 kHz (low) 22 kHz (high) 0 kHz (low)	Abmessungen (Breite) Dimensions (width)	39 mm 39 mm
		Abmessungen (Höhe) Dimensions (height)	100 mm 100 mm
		Abmessungen (Tiefe) Dimensions (depth)	54 mm 54 mm

Art. Nr. Art. No.	Farbe Colour	EAN EAN	Verpackungsart Packaging
LNB1	Hellgrau light grey	4004005001907	Karton carton

LNB2

★★★
STANDARD

Digitales Twin LNB | Digital Twin LNB

mit Wetterschutzabdeckung | with weather-resistant cover

LOW NOISE
Rauschärm

- Empfangssystem zum Aufbau von 2-Teilnehmer-Satellitenanlagen
- Für Multifeedanlagen geeignet
- Schutz der F-Anschlüsse durch herausziehbare Wetterschutzabdeckung
- Wetterschutz durch Übergehäuse aus witterungsbeständigem Kunststoff

Technische Daten | Technical data

Empfangssystem Reception system	TWIN (2 TN) TWIN (2 subscribers)	Control function	22 kHz (high)
Anschlüsse Connections	2x F-Buchse 2x F jack	Polarisation Polarisation	Entkopplung: > 25 dB isolation: > 25 dB
Eingangsfrequenz Input frequency	10,70 - 11,70 GHz (low) 11,70 - 12,75 GHz (high) 10,70 - 11,70 GHz (low) 11,70 - 12,75 GHz (high)	Spannungsversorgung Power supply	11,50 - 19,00 V 11,50 - 19,00 V
Ausgangsfrequenz Output frequency	950 - 2.150 MHz 950 - 2.150 MHz	Feedaufnahme Feed diameter	40 mm 40 mm
Oszillationsfrequenz Oscillation frequency	9,75 GHz (low) 10,60 GHz (high) 9,75 GHz (low) 10,60 GHz (high)	Produktmaterial Material of product	Kunststoff witterungsbeständig plastic weather-resistant
Steuerfunktion Control function	0 kHz (low) 22 kHz (high) 0 kHz (low)	Abmessungen (Breite) Dimensions (width)	122 mm 122 mm
		Abmessungen (Höhe) Dimensions (height)	76 mm 76 mm
		Abmessungen (Tiefe) Dimensions (depth)	45 mm 45 mm

Art. Nr. Art. No.	Farbe Colour	EAN EAN	Verpackungsart Packaging
LNB2	Anthrazit anthracite	4004005001914	Karton carton

RECEIVER

AINSTEIN

HOME4YOU

SECURE4YOU

POWER4YOU

SOUND4YOU

LIGHT4YOU

SAT

ANTENNA

VIDEO

AUDIO

PHONE &
COMPUTER

TV MOUNTING

- RECEIVER
- AINSTEIN
- HOME4YOU
- SECURE4YOU
- POWER4YOU
- SOUND4YOU
- LIGHT4YOU
- SAT**
- ANTENNA
- VIDEO
- AUDIO
- PHONE & COMPUTER
- TV MOUNTING

LNB4



Digitales Quad LNB | Digital Quad LNB

mit Wetterschutzabdeckung | with weather-resistant cover



- Empfangssystem zum Aufbau von 4 Teilnehmer-SAT-Anlagen mit integriertem Multischalter
- Für Multifeedanlagen geeignet
- Schutz der F-Anschlüsse durch herausziehbare Wetterschutzabdeckung
- Wetterschutz durch Übergehäuse aus witterungsbeständigem Kunststoff
- reception system for setting up 4-subscriber satellite systems with an integrated multi switch
- suitable for multifeed systems
- F connectors are protected by extendible weather-resistant cover
- weather protection due to weather-resistant plastic cover



Technische Daten | Technical data

Empfangssystem Reception system	QUAD (4 TN) QUAD (4 subscribers)	Control function	22 kHz (high)
Anschlüsse Connections	4x F-Buchse 4x F jack	Polarisation Polarisation	Entkopplung: > 25 dB isolation: > 25 dB
Eingangsfrequenz Input frequency	10,70 - 11,70 GHz (low) 11,70 - 12,75 GHz (high) 10,70 - 11,70 GHz (low) 11,70 - 12,75 GHz (high)	Spannungsversorgung Power supply	vertikal: 11,5 - 14,0 V horizontal: 16,0 - 19,0 V vertikal: 11,5 - 14,0 V horizontal: 16,0 - 19,0 V
Ausgangsfrequenz Output frequency	950 - 2.150 MHz 950 - 2.150 MHz	Stromaufnahme Power consumption	< 250 mA < 250 mA
Oszillationsfrequenz Oscillation frequency	9,75 GHz (low) 10,6 GHz (high) 9,75 GHz (low) 10,6 GHz (high)	Feedaufnahme Feed diameter	40 mm 40 mm
Steuerfunktion Control function	0 kHz (low) 22 kHz (high) 0 kHz (low)	Abmessungen (Breite) Dimensions (width)	122 mm 122 mm
		Abmessungen (Höhe) Dimensions (height)	76 mm 76 mm
		Abmessungen (Tiefe) Dimensions (depth)	45 mm 45 mm

Art. Nr. Art. No.	Farbe Colour	EAN EAN	Verpackungsart Packaging
LNB4	Anthrazit anthracite	4004005001921	Karton carton

UNICABLE LNB <> UNICABLE RECEIVER



LNB Beispiel | Example of LNB

Wetterschutz für Anschlüsse
Weather-proofed connections

UNICABLE PORT

Für bis zu 4 Unicable-taugliche Receiver
For up to 4 Unicable-enabled receivers

LEGACY: 1 2

Standardanschluss für Receiver 1 und 2
Standard connection for receiver 1 and 2

Unicable steht für Einkabel und eignet sich besonders zur Umrüstung von Kabel- (Stammleitung) auf Satellitenempfang. Bei diesem System können maximal 4 Unicable-taugliche Receiver an einer Stammleitung über eine Durchgangsdose hintereinander geschaltet werden. Das Unicable Quad LNB (siehe Abbildung) verfügt zusätzlich über zwei Legacy-Ausgänge, die für nicht Unicable-fähige Standard-Satellitenreceiver genutzt werden können.

Unicable stands for Single Cable and is especially suitable for making the change from a cable connection (master cable) to a satellite system. This system works in such a way that only one coaxial cable carries the signal via one pass-through socket to a maximum of 4 Unicable-enabled receivers. The Unicable Quad LNB (see image) is equipped with two additional Legacy outputs on which standard receivers (not suitable for Unicable) can be connected.

Unicable QUAD LNB

4+2 TEILNEHMER ANLAGE
SUBSCRIBERS SYSTEM

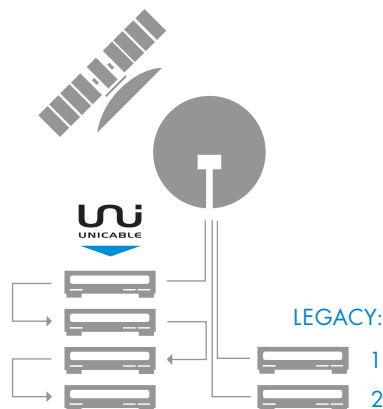

Irrtümer, Abweichungen und Änderungen bei den technischen Angaben und Abbildungen vorbehalten. Es gelten unsere Allgemeinen Bedingungen für Lieferungen und Leistungen. Errors, variations and changes concerning technical data and illustrations are subject to change. Our General Terms and Conditions for the Supply of Goods and Services apply.

- RECEIVER
- AINSTEIN
- HOME4YOU
- SECURE4YOU
- POWER4YOU
- SOUND4YOU
- LIGHT4YOU
- SAT**
- ANTENNA
- VIDEO
- AUDIO
- PHONE & COMPUTER
- TV MOUNTING

- RECEIVER
- AINSTEIN
- HOME4YOU
- SECURE4YOU
- POWER4YOU
- SOUND4YOU
- LIGHT4YOU
- SAT
- ANTENNA
- VIDEO
- AUDIO
- PHONE & COMPUTER
- TV MOUNTING



Herausziehbare Schutzkappe für Anschlüsse
Connections protected by extendable cover

3 F-Anschlüsse aus Metall
3 F connectors made of metal

SPS6942 531

ULTIMATE

Unicable Quad LNB (4+2 TN) | Unicable Quad LNB (4+2 Subscribers)

mit Wetterschutzabdeckung | with weather-resistant cover



- Unicable-Empfangssystem zum Aufbau von 4 Teilnehmer-SAT-Anlagen über eine Stammleitung
- Legacy Ausgang/Ausgänge zum Anschluss von nicht unicable-tauglichen SAT-Receiver
- Signalverteilung erfolgt über SAT-Durchgangsdosen oder SAT-Verteiler
- Unabhängige Programmvielfalt für alle Teilnehmer dieses Empfangssystems
- Schutz der F-Anschlüsse durch herausziehbare Wetterschutzabdeckung
- Wetterschutz durch Übergehäuse aus witterungsbeständigem Kunststoff
- Gehäuse ist vollständig gekapselt
- unicable reception system for setting up 4-subscriber satellite systems via one main line
- Legacy output/outputs for connecting SAT receivers not compatible with unicable
- signal distribution via SAT pass-through socket or SAT distributor
- independent reception of all available programmes for every subscriber
- F connectors are protected by extendible weather-resistant cover
- weather protection due to weather-resistant plastic cover
- fully encapsulated housing

Technische Daten | Technical data

Empfangssystem Reception system	Unicable QUAD (4+ TN) Unicable QUAD (4+ subscribers)
Anschlüsse Connections	3x F-Buchse 3x F jack
Eingangsfrequenz Input frequency	10,7 - 11,7 GHz (low) 11,7 - 12,75 GHz (high) 10,7 - 11,7 GHz (low) 11,7 - 12,75 GHz (high)
Ausgangsfrequenz Output frequency	1.180 - 1.240/1.390 - 1.450/1.650 - 1.710/2.020 - 2.080 MHz 1.180 - 1.240/1.390 - 1.450/1.650 - 1.710/2.020 - 2.080 MHz
Oszillationsfrequenz Oscillation frequency	9,75 GHz (low) 10,6 GHz (high) 9,75 GHz (low) 10,6 GHz (high)
Verstärkung (typisch) Amplification (typical)	> 60 dB > 60 dB
Polarisation Polarisation	Entkopplung: > 20 dB isolation: > 20 dB
Spannungsversorgung Power supply	vertikal: 10,5 - 14,0 V horizontal: 16,0 - 21,0 V vertikal: 10,5 - 14,0 V horizontal: 16,0 - 21,0 V
Feedaufnahme	40 mm

Feed diameter	40 mm
Produktmaterial Material of product	Aluminium Druckguss witterungsbeständig aluminium die cast weather-resistant
Abmessungen (Breite) Dimensions (width)	120 mm 120 mm
Abmessungen (Höhe) Dimensions (height)	140 mm 140 mm
Abmessungen (Tiefe) Dimensions (depth)	55 mm 55 mm

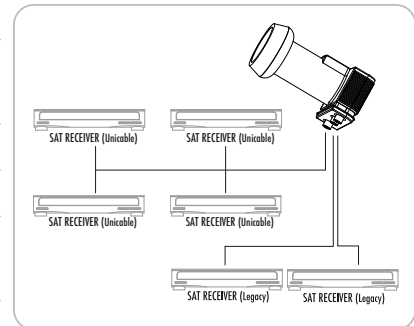

Art. Nr. Art. No.	Farbe Colour	EAN EAN	Verpackungsart Packaging
SPS6942 531	Anthrazit anthracite	4004005303087	Knüpfblister SF clamshell SF



1 F-Anschluss aus Metall
1 F connector made of metal



Schutzkappe für Anschlüsse
Connections protected by cover

SPS8801 531

PROFESSIONAL

Monoblock Single LNB (1 TN) | Monoblock Single LNB (1 Subscriber)

mit Wetterschutzabdeckung | with weather-resistant cover

- Empfangssystem zum Aufbau von 1 Teilnehmer-SAT-Anlagen
- 2 LNBs in einem Gehäuse
- Unabhängige Programmvielfalt für einen Teilnehmer dieses Empfangssystems
- Für Offset Antennen ab 80 cm Durchmesser geeignet
- Einfacher Austausch gegen vorhandenes LNB
- Integriertes DiSEqC Umschaltrelais für die Umschaltung zwischen ASTRA und EUTELSAT integriert (Signal kommt vom Receiver)
- Schutz der F-Anschlüsse durch witterungsbeständige Gummihülle
- Wetterschutz durch Übergehäuse aus witterungsbeständigem Kunststoff
- Gehäuse ist vollständig gekapselt
- reception system for setting up a satellite system for 1 subscriber
- 2 LNBs in one housing
- independent reception of all available channels for the subscriber of this reception system
- suitable for offset antennas with more than 80 cm in diameter
- simple exchange of existing LNBs
- integrated DiSEqC changeover relay for switching between ASTRA and EUTELSAT (signal comes from receiver)
- F connectors protected by weather-resistant rubber grommet
- weather protection due to weather-resistant plastic cover
- fully encapsulated housing

Technische Daten | Technical data

Empfangssystem Reception system	SINGLE (1 TN) SINGLE (1 subscriber)	Polarisation	isolation: > 20 dB
Anschlüsse Connections	1 x F-Buchse 1 x F jack	Spannungsversorgung Power supply	vertikal: 11,5 - 14,2 V horizontal: 15,8 - 19,0 V vertikal: 11,5 - 14,2 V horizontal: 15,8 - 19,0 V
Eingangsfrequenz Input frequency	10,7 - 11,7 GHz (low) 11,7 - 12,75 GHz (high) 10,7 - 11,7 GHz (low) 11,7 - 12,75 GHz (high)	Stromaufnahme Power consumption	< 120 mA < 120 mA
Ausgangsfrequenz Output frequency	950 - 2.150 MHz 950 - 2.150 MHz	Feedaufnahme Feed diameter	40 mm 40 mm
Oszillationsfrequenz Oscillation frequency	9,75 GHz (low) 10,6 GHz (high) 9,75 GHz (low) 10,6 GHz (high)	Betriebstemperatur Operating temperature	-30 bis +60 °C -30 bis +60 °C
Steuerfunktion Control function	0 kHz (low) 22 kHz (high) 0 kHz (low) 22 kHz (high)	Abmessungen (Breite) Dimensions (width)	98 mm 98 mm
Polarisation	Entkopplung: > 20 dB	Abmessungen (Höhe) Dimensions (height)	126 mm 126 mm
Art. Nr. Art. No.	Farbe Colour	EAN EAN	Verpackung Packaging
SPS8801 531	Hellgrau light grey	4004005203882	Knüpfblister SF clamshell SF



LOW NOISE
Rauscharm



2 F-Anschlüsse aus Metall
2 F connectors made of metal



Herausziehbare Schutz-
kappe für Anschlüsse
Connections protected by
extendable cover

SPS8802 531



Monoblock Twin LNB (2 TN) | Monoblock Twin LNB (2 Subscribers)

mit Wetterschutzabdeckung | with weather-resistant cover

- Empfangssystem zum Aufbau von 2-Teilnehmer-Satellitenanlagen
- 2 LNBs in einem Gehäuse
- Unabhängige Programmvielfalt für alle Teilnehmer dieses Empfangssystems
- Für Offset Antennen ab 80 cm Durchmesser geeignet
- Einfacher Austausch gegen vorhandenes LNB
- Integriertes DiSEqC Umschaltrelais für die Umschaltung zwischen ASTRA und EUTELSAT integriert (Signal kommt vom Receiver)
- Schutz der F-Anschlüsse durch herausziehbare Wetterschutzabdeckung
- Wetterschutz durch Übergehäuse aus witterungsbeständigem Kunststoff
- Gehäuse ist vollständig gekapselt
- Zum Empfang aller verfügbaren Satellitenpositionen geeignet
- reception system for setting up satellite systems for 2 subscribers
- 2 LNBs in one housing
- independent reception of all available programmes for every subscriber
- suitable for offset antennas with more than 80 cm in diameter
- simple exchange of existing LNBs
- integrated DiSEqC changeover relay for switching between ASTRA and EUTELSAT (signal comes from receiver)
- F connectors are protected by extendible weather-resistant cover
- weather protection due to weather-resistant plastic cover
- fully encapsulated housing
- suitable for reception of all available satellite positions



Technische Daten | Technical data

Empfangssystem Reception system	Monoblock TWIN (2 TN) Monoblock TWIN (2 subscribers)	Polarisation Polarisation	Entkopplung: > 18 dB isolation: > 18 dB
Anschlüsse Connections	2x F-Buchse 2x F jack	Spannungsversorgung Power supply	vertikal: 11,5 - 14,2 V horizontal: 15,8 - 19,0 V vertikal: 11,5 - 14,2 V horizontal: 15,8 - 19,0 V
Eingangsfrequenz Input frequency	10,7 - 11,7 GHz (low) 11,7 - 12,75 GHz (high) 10,7 - 11,7 GHz (low) 11,7 - 12,75 GHz (high)	Stromaufnahme Power consumption	< 150 mA < 150 mA
Ausgangsfrequenz Output frequency	950 - 2.150 MHz 950 - 2.150 MHz	Feedaufnahme Feed diameter	40 mm 40 mm
Oszillationsfrequenz Oscillation frequency	9,75 GHz (low) 10,6 GHz (high) 9,75 GHz (low) 10,6 GHz (high)	Betriebstemperatur Operating temperature	-30 bis +60 °C -30 bis +60 °C
Verstärkung (typisch) Amplification (typical)	> 55 dB > 55 dB	Gewicht Weight (set)	435 g 435 g
Steuerfunktion Control function	0 kHz (low) 22 kHz (high) DiSEqC 1.2 0 kHz (low) 22 kHz (high) DiSEqC 1.2	Abmessungen (Breite) Dimensions (width)	140 mm 140 mm
		Abmessungen (Höhe) Dimensions (height)	129 mm 129 mm
		Abmessungen (Tiefe) Dimensions (depth)	85 mm 85 mm



LOW NOISE
Rauscharm

Art. Nr. Art. No.	Farbe Colour	EAN EAN	Verpackungsart Packaging
SPS8802 531	Hellgrau light grey	4004005880205	Knäpflister SF clamshell SF



4 F-Anschlüsse aus Metall
4 F connectors made of metal



Herausziehbare Schutz-
kappe für Anschlüsse
Connections protected by
extendible cover

SPS8804 531

PROFESSIONAL

Monoblock Quad LNB (4 TN) | Monoblock Quad LNB (4 Subscribers)

mit Wetterschutzabdeckung | with weather-resistant cover

- Empfangssystem zum Aufbau von 4 Teilnehmer-SAT-Anlagen
 - 2 LNBs in einem Gehäuse
 - Unabhängige Programmvielfalt für alle Teilnehmer dieses Empfangssystems
 - Für Offset Antennen ab 80 cm Durchmesser geeignet
 - Einfacher Austausch gegen vorhandenes LNB
 - Integriertes DiSEqC Umschaltrelais für die Umschaltung zwischen ASTRA und EUTELSAT integriert (Signal kommt vom Receiver)
 - Schutz der F-Anschlüsse durch herausziehbare Wetterschutzabdeckung
 - Wetterschutz durch Übergehäuse
 - Gehäuse ist vollständig gekapselt
- reception system for setting up a satellite system with 4 subscribers
 - 2 LNBs in one housing
 - independent reception of all available programmes for every subscriber
 - suitable for offset antennas with more than 80 cm in diameter
 - simple exchange of existing LNBs
 - integrated DiSEqC changeover relay for switching between ASTRA and EUTELSAT (signal comes from receiver)
 - F connectors are protected by extendible weather-resistant cover
 - weather-resistant cover
 - fully encapsulated housing



Technische Daten | Technical data

Empfangssystem Reception system	Monoblock QUAD (4 TN) Monoblock QUAD (4 subscribers)	Polarisation	isolation: > 18 dB
Anschlüsse Connections	4x F-Buchse 4x F jack	Spannungsversorgung Power supply	vertikal: 11,5 - 14,2 V horizontal: 15,8 - 19,0 V vertical: 11,5 - 14,2 V horizontal: 15,8 - 19,0 V
Eingangsfrequenz Input frequency	10,7 - 11,7 GHz (low) 11,7 - 12,75 GHz (high) 10,7 - 11,7 GHz (low) 11,7 - 12,75 GHz (high)	Stromaufnahme Power consumption	< 135 mA < 135 mA
Ausgangsfrequenz Output frequency	950 - 2.150 MHz 950 - 2.150 MHz	Feedaufnahme Feed diameter	23 - 40 mm 23 - 40 mm
Oszillationsfrequenz Oscillation frequency	9,75 GHz (low) 10,60 GHz (high) 9,75 GHz (low) 10,60 GHz (high)	Betriebstemperatur Operating temperature	-30 bis +60 °C -30 bis +60 °C
Verstärkung (typisch) Amplification (typical)	> 55 dB > 55 dB	Produktmaterial Material of product	Aluminium Druckguss witterungsbeständig aluminium die cast weather-resistant
Steuerfunktion Control function	0 kHz (low) 22 kHz (high) DiSEqC 1.0 0 kHz (low) 22 kHz (high) DiSEqC 1.0	Gewicht Weight (set)	650 g 650 g
Polarisation	Entkopplung: > 18 dB	Abmessungen (Breite) Dimensions (width)	140 mm 140 mm
Art. Nr. Art. No.	Farbe Colour	Abmessungen (Höhe) Dimensions (height)	129 mm 129 mm
SPS8804 531	Hellgrau light grey	Abmessungen (Tiefe) Dimensions (depth)	85 mm 85 mm
		EAN EAN	Verpackungsart Packaging
		4004005880403	Knüpfblister SF clamshell SF

- RECEIVER
- AINSTEIN
- HOME4YOU
- SECURE4YOU
- POWER4YOU
- SOUND4YOU
- LIGHT4YOU
- SAT**
- ANTENNA
- VIDEO
- AUDIO
- PHONE & COMPUTER
- TV MOUNTING

UHA104S 041

ULTIMATE

4-fach Multifeedschienensystem | Multifeed Track System for 4 LNBs

mit Höhenverstellung in 6 Stufen | *height-adjustable in 6 steps*

- Halterung in 6 Stufen höhenverstellbar zur Signaloptimierung der Elevation
- Einstellung von SAT-Positionen mit 3° Abstand möglich
- Zum gleichzeitigen Empfang von max. 4 Satellitenpositionen
- *bracket height-adjustable in 6 levels to optimise the elevation signal*
- *adjustment of satellite positions with 3° spacing possible*
- *for simultaneous reception of max. 4 satellite positions*



4x ALU

Technische Daten | Technical data

Ausführung	variabel z.B. für ASTRA (19,2° Ost), EUTELSAT (13° Ost), ASTRA 4A (5° Ost) und AMOS (4° West)	Feedaufnahme Feed diameter	40 mm 40 mm
Version	adjustable e.g. for ASTRA (19.2° East), EUTELSAT (13° East), ASTRA 4A (5° East) and AMOS (4° West)	Produktmaterial Material of product	Aluminium Druckguss aluminium die cast
LNB Aufnahme LNBs	4-fach 4-way	Abmessungen (Breite) Dimensions (width)	370 mm 370 mm
Passend für	SPI1250, SPI1000, SPI085Px-Serie, SPI075Px-Serie	Abmessungen (Höhe) Dimensions (height)	107 mm 107 mm
Suitable for	SPI1250, SPI1000, SPI085Px series, SPI075Px series	Farbe Colour	Silber silver
Orbitabstand Orbit distance	3° 3°	Abmessungen (Tiefe) Dimensions (depth)	30 mm 30 mm

Art. Nr. Art. No.	EAN EAN	Verpackungsart Packaging
UHA104S 041	4004005104189	Polybeutel polybag

UHA104X 041

PROFESSIONAL

3-fach Multifeedhalterung | Multifeed Bracket for 3 LNBs

Erweiterung um 3 LNBs für 4 Satelliten | *Add 3 LNBs to receive signals from 4 satellites*

- Alle Verschraubungen aus Edelstahl (verdeckt)
- Zum gleichzeitigen Empfang von max. 4 Satellitenpositionen
- Erweiterung der bestehenden LNB Halterung
- *all unions are made of stainless steel (concealed)*
- *for simultaneous reception of max. 4 satellite positions*
- *expansion of the existing LNB bracket*



3x ALU

Technische Daten | Technical data

Ausführung	variabel z.B. für ASTRA (19,2° Ost), EUTELSAT (13° Ost), ASTRA 4A (5° Ost) und AMOS (4° West)	Feed diameter	40 mm
Version	adjustable e.g. for ASTRA (19.2° East), EUTELSAT (13° East), ASTRA 4A (5° East) and AMOS (4° West)	Produktmaterial Material of product	Aluminium Druckguss aluminium die cast
LNB Aufnahme LNBs	4-fach 4-way	Abmessungen (Breite) Dimensions (width)	370 mm 370 mm
Passend für	SPI1250, SPI1000, SPI085Px-Serie, SPI075Px-Serie	Abmessungen (Höhe) Dimensions (height)	107 mm 107 mm
Suitable for	SPI1250, SPI1000, SPI085Px series, SPI075Px series	Farbe Colour	Silber silver
Feedaufnahme	40 mm	Abmessungen (Tiefe) Dimensions (depth)	30 mm 30 mm

Art. Nr. Art. No.	EAN EAN	Verpackungsart Packaging
UHA104X 041	4004005104141	Polybeutel polybag

UHA100X 041

PROFESSIONAL

1-fach Multifeedhalterung | Multifeed Bracket for 1 LNB

Erweiterung um 1 LNB für 2 Satelliten | *Add 1 LNB to receive signals from 2 satellites*

- Zum gleichzeitigen Empfang von max. zwei Satellitenpositionen
- Erweiterung der bestehenden LNB Halterung
- *for simultaneous reception of max. two satellite positions*
- *expansion of the existing LNB bracket*



universal 2x ALU

Technische Daten | Technical data

Ausführung	variabel z.B. für ASTRA (19,2° Ost) und EUTELSAT (13° Ost)	Material of product	aluminium die cast
Version	adjustable e.g. for ASTRA (19.2° East) and EUTELSAT (13° EAST)	Abmessungen (Breite) Dimensions (width)	190 mm 190 mm
Passend für	SPI1250, SPI1000, SPI085Px-Serie, SPI075Px-Serie	Abmessungen (Höhe) Dimensions (height)	107 mm 107 mm
Suitable for	SPI1250, SPI1000, SPI085Px series, SPI075Px series	Farbe Colour	Hellgrau light grey
Feedaufnahme Feed diameter	40 mm 40 mm	Abmessungen (Tiefe) Dimensions (depth)	20 mm 20 mm
Produktmaterial	Aluminium Druckguss		

Art. Nr. Art. No.	EAN EAN	Verpackungsart Packaging
UHA100X 041	4004005101409	Polybeutel polybag

UHA62 043



3-fach Multifeedhalterung | Multifeed Bracket for 3 LNBs



Erweiterung um 3 LNBs für 4 Satelliten | Add 3 LNBs to receive signals from 4 satellites

- Zum gleichzeitigen Empfang von max. 4 Satellitenpositionen • *for simultaneous reception of max. 4 satellite positions*
- Erweiterung der bestehenden LNB Halterung • *expansion of the existing LNB bracket*
- Bestehend aus Feedhalter und Lagerschiene • *consists of feedbracket and bearing rail*

Technische Daten | Technical data

Ausführung	variabel verwendbar von 8° West bis 28° Ost z.B. ASTRA (19,2° Ost), EUTELSAT (13° Ost), SIRIUS (5° Ost) und AMOS (4° West)	Feed diameter	40 mm
Version	adjustable usage from 8° West to 28° East, e.g. ASTRA (19.2° East), EUTELSAT (13° East), SIRIUS (5° East) and AMOS (4° West)	Produktmaterial	Aluminium Aluminium Druckguss
LNB Aufnahme LNBs	4-fach 4-way	Material of product	aluminium die cast
Passend für	SPI910.x-Serie, SPI710.x-Serie, SPI800.x-Serie, SPI998.x-Serie, SPI621.x-Serie	Abmessungen (Breite)	330 mm
Suitable for	SPI910.x series, SPI710.x series, SPI800.x series, SPI998.x series, SPI621.x series	Dimensions (width)	330 mm
Feedaufnahme	40 mm	Abmessungen (Höhe)	70 mm
Art. Nr.	EAN	Verpackungsart	Silber
Art. No.	EAN	Packaging	Colour
UHA62 043	4004005620900	Polybeutel polybag	silver
		Abmessungen (Tiefe)	26 mm
		Dimensions (depth)	26 mm

UHA61 043



1-fach Multifeedhalterung | Multifeed Bracket for 1 LNB



Erweiterung um 1 LNB für 2 Satelliten | Add 1 LNB to receive signals from 2 satellites

- Zum gleichzeitigen Empfang von max. zwei Satellitenpositionen • *for simultaneous reception of max. two satellite positions*
- Bestehend aus Feedhalter und Lagerschiene • *consists of feedbracket and bearing rail*

Technische Daten | Technical data

Ausführung	variabel z.B. für ASTRA (23,5° Ost), ASTRA (19,2° Ost) und EUTELSAT (13° Ost)	Feed diameter	40 mm
Version	adjustable e.g. for ASTRA (23.5 East), ASTRA (19.2 East) and EUTELSAT (13° East)	Produktmaterial	Aluminium Druckguss
LNB Aufnahme LNBs	1-fach 1-way	Material of product	aluminium die cast
Passend für	SPI910.x-Serie, SPI710.x-Serie, SPI800.x-Serie, SPI998.x-Serie, SPI621.x-Serie	Abmessungen (Breite)	180 mm
Suitable for	SPI910.x series, SPI710.x series, SPI800.x series, SPI998.x series, SPI621.x series	Dimensions (width)	180 mm
Feedaufnahme	40 mm	Abmessungen (Höhe)	25 mm
Art. Nr.	EAN	Verpackungsart	Silber
Art. No.	EAN	Packaging	Colour
UHA61 043	4004005610406	Polybeutel polybag	silver
		Abmessungen (Tiefe)	260 mm
		Dimensions (depth)	260 mm

UHA60 043



2-fach Multifeedhalterung | Multifeed Bracket For 2 LNBs



für den Einsatz mit SPI900 (alte Version) | can be used together with SPI900 (old version)

- Einfache Montage durch feste Lochrastung • *easy installation due to hole grid*
- Zum gleichzeitigen Empfang von zwei Satellitensystemen mit 6° Orbitabstand • *for simultaneous reception of two satellite systems with an orbit distance of 6°*

Technische Daten | Technical data

Ausführung	fix für ASTRA (19,2° Ost) und EUTELSAT (13° Ost)	Produktmaterial	Kunststoff witterungsbeständig
Version	fixed for ASTRA (19.2° East) and EUTELSAT (13° East)	Material of product	plastic weather-resistant
LNB Aufnahme LNBs	2-fach 2-fach	Abmessungen (Breite)	130 mm
Passend für	SPI900 (Doppelarm)	Dimensions (width)	130 mm
Suitable for	SPI900 (double support arm)	Abmessungen (Höhe)	180 mm
Orbitabstand	6°	Dimensions (height)	180 mm
Orbit distance	6°	Farbe	Schwarz
Feedaufnahme	23 - 40 mm	Colour	black
Feed diameter	23 - 40 mm	Abmessungen (Tiefe)	80 mm
Art. Nr.	EAN	Verpackungsart	80 mm
Art. No.	EAN	Packaging	Dimensions (depth)
UHA60 043	4004005600124	Karton carton	

RECEIVER

AINSTEIN

HOME4YOU

SECURE4YOU

POWER4YOU

SOUND4YOU

LIGHT4YOU

SAT

ANTENNA

VIDEO

AUDIO

PHONE & COMPUTER

TV MOUNTING

UHA40-Serie



2-fach Multifeedhalterung | Multifeed Bracket for 2 LNBs

für den universellen Einsatz | for universal use



- Zum gleichzeitigen Empfang von max. zwei Satellitenpositionen
- Aufnahme von zwei LNBs - Träger-LNB und schielendes LNB
- Komplett Montage erfolgt mit Inbusschlüssel (im Lieferumfang enthalten)
- for simultaneous reception of max. two satellite positions
- holds two LNBs - carrier LNB and cross LNB
- complete assembly made with a hex key (included)

Technische Daten | Technical data

Ausführung Version	variabel adjustable
Orbitabstand Orbit distance	3° - 6° 3° - 6°
Feedaufnahme Feed diameter	40 mm 40 mm
Produktmaterial Material of product	Aluminium Druckguss aluminium die cast
Abmessungen (Breite) Dimensions (width)	165 mm 165 mm
Abmessungen (Höhe) Dimensions (height)	55 mm 55 mm
Farbe Colour	Silber silver
Abmessungen (Tiefe) Dimensions (depth)	12 mm 12 mm

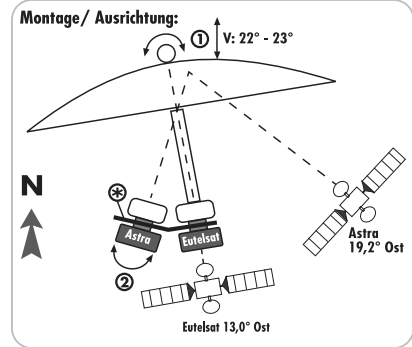

Art. Nr. Art. No.	EAN EAN	Verpackungsart Packaging
UHA40 531	4004005502749	Schweißblister SBL03 sealed blister SBL03
UHA40 541	4004005023213	Polybeutel polybag

UHA40K 541



LNB Adapterhalterung KATHREIN | LNB Adapter Bracket KATHREIN

für Kathrein und Astro Antennen | for Kathrein and Astro Antennas



- Alle Verschraubungen aus Edelstahl (verdeckt)
- all unions are made of stainless steel (concealed)

Technische Daten | Technical data

Ausführung Version	fix fixed	Material of product	aluminium die cast high-quality workmanship
LNB Aufnahme LNBs	1-fach 1-way	Abmessungen (Breite) Dimensions (width)	61 mm 61 mm
Passend für Suitable for	Kathrein und Astro Antennen Kathrein and Astro antennas	Abmessungen (Höhe) Dimensions (height)	70 mm 70 mm
Feedaufnahme Feed diameter	40 mm 40 mm	Farbe Colour	Silber silver
Produktmaterial	Aluminium Druckguss hochwertig verarbeitet	Abmessungen (Tiefe) Dimensions (depth)	53 mm 53 mm

Art. Nr. Art. No.	EAN EAN	Verpackungsart Packaging
UHA40K 541	4004005023206	Polybeutel polybag

SF9003BT

★★★★
ULTIMATE

Sat Finder HD | SAT Finder HD

mit Bluetooth® und eigener App | with Bluetooth® and its own app

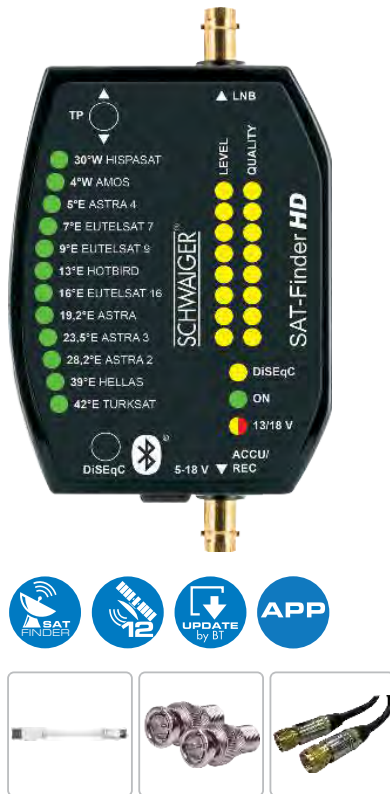

- Exakte Signalanzeige (BER)
- Automatische Anzeige des Satelliten
- Geeignet für alle Single, Twin-, Quattro- und Unicable (Legacy Port) LNBs
- Gute Ablesbarkeit aller Anzeigen durch lichtstarke LEDs
- Leuchtdioden mit breitem Messbereich
- Schnelle und einfache Ausrichtung einer SAT Offset Antenne auf bis zu 12 Satellitenpositionen
- Stromversorgung über den Receiver oder eine Powerbank
- Detaillierte Anzeige der Signalstärke über App
- Update von Transponder und Software über Bluetooth®
- Spritzwasserbeständig
- Lieferumfang: Sat Finder, 2x BNC-Adapter, Anschlusskabel, Stromversorgungskabel, Bedienungsanleitung
- precise signal indicator (BER)
- automatic satellite display
- suitable for all single, twin, quattro- and Unicable (Legacy Port) LNBs
- clear display of all data due to bright LEDs
- light-emitting diodes with broad measurement range
- fast and easy alignment of a satellite antenna to up to 12 satellite positions
- power supply via receiver or power bank
- detailed display of the signal strength via app
- transponder and software update via Bluetooth®
- splash-proof
- content: Sat finder, 2x BNC adapter, connection cable, power supply cable, user manual

Technische Daten | Technical data

Anschlüsse Connections	2x BNC-Buchse 2x BNC socket	Abmessungen (Tiefe) Dimensions (depth)	27 mm 27 mm
Anzeige Display	Leuchtdioden (LED) light-emitting diodes (LED)	Farbe Colour	Schwarz black
Frequenzbereich Frequency range	950 - 1250 MHz 950 - 1250 MHz		
Anzeige Signalqualität Display of signal quality	Ja yes		
Anzeige Signalstärke Display of signal strength	Ja yes		
Leistungsaufnahme Power consumption	max. < 4 W (ohne LNB) max. < 4 W (without LNB)		
Spannungsversorgung Power supply	5 - 18 V DC 5 - 18 VDC	<p>Durch APP weltweit einsetzbar! Can use worldwide through APP!</p>	
Bluetooth® Version Bluetooth® version	v4.0 v4.0		
Produktmaterial Material of product	Kunststoff spritzwassergeschützt plastic splashproof		
Gewicht Weight (set)	125 g 125 g		
Abmessungen (Breite) Dimensions (width)	92 mm 92 mm		
Abmessungen (Höhe) Dimensions (height)	149 mm 149 mm		

Art. Nr. Art. No.	EAN EAN	Verpackungsart Packaging
SF9003BT	4004005024494	Karton carton

RECEIVER

AINSTEIN

HOME4YOU

SECURE4YOU

POWER4YOU

SOUND4YOU

LIGHT4YOU

SAT

ANTENNA

VIDEO

AUDIO

PHONE & COMPUTER

TV MOUNTING

Irrtümer, Abweichungen und Änderungen bei den technischen Angaben und Abbildungen vorbehalten. Es gelten unsere Allgemeinen Bedingungen für Lieferungen und Leistungen. Errors, variations and changes concerning technical data and illustrations are subject to change. Our General Terms and Conditions for the Supply of Goods and Services apply.

- RECEIVER
- AINSTEIN
- HOME4YOU
- SECURE4YOU
- POWER4YOU
- SOUND4YOU
- LIGHT4YOU
- SAT
- ANTENNA
- VIDEO
- AUDIO
- PHONE & COMPUTER
- TV MOUNTING

SATVISION
 Schwaiger SF 9002
SEHR GUT 93,5%
 Satelliten-Meßgerät – 07/2014

exclusively by
SCHWAIGER®



Koffer
Case



Karton
Carton

SF9002-Serie

ULTIMATE

Sat Finder HD | SAT Finder HD

-
-
-
-
-



Die Alternative zu Profimessgeräten! | *The alternative to professional meters!*

- Exakte Signalanzeige (BER)
- DiSEqC Funktion zur Ansteuerung von Monoblock LNBs
- Anzeige des Satelliten innerhalb von Sekunden (bei max. Signalpegel)
- Geeignet für alle Single-, Twin-, Quad-, Quattro-, Monoblock- und Unicable (Legacy Port) LNBs
- Gute Ablesbarkeit aller Anzeigen durch lichtstarke LEDs
- Leuchtdioden mit breitem Messbereich
- Stromversorgung über den integrierten AKKU
- Update mit Mini USB Datenkabel über PC
- Spritzwasserbeständig IP54
- Detaillierte Anzeige der Signalstärke
- Schnelle und einfache Ausrichtung einer SAT Offset Antenne auf bis zu 18 Satellitenpositionen
- Lieferumfang: Sat Finder, Netzteil (12 V DC, 2 A), KFZ-Ladekabel, BNC-Adapter, Anschlusskabel (1 m), Mini USB Kabel (1 m), Halteband
- precise signal indicator (BER)
- DiSEqC function to select Monoblock LNBs
- displays the satellite within seconds (at max. signal level)
- suitable for all single, twin, quad, quattro, monoblock and Unicable (Legacy Port) LNBs
- clear display of all data due to bright LEDs
- light-emitting diodes with broad measurement range
- power supply via integrated battery
- update with Mini USB data cable via computer
- splash-proof IP54
- detailed display of signal strength
- fast and easy alignment of a satellite antenna to up to 18 satellite positions
- content: Sat finder, power supply unit (12 V DC, 2 A), car charging cable, BNC adapter, connection cable (1 m), mini USB cable (1 m), retaining strap

Technische Daten | *Technical data*

Anschlüsse Connections	1x BNC-Buchse 1x BNC socket	Abmessungen (Tiefe) Dimensions (depth)	27 mm 27 mm
Anzeige Display	Leuchtdioden (LED) light-emitting diodes (LED)	Farbe Colour	Schwarz black
Anzeige Signalqualität Display of signal quality	Ja, durch BER-Auswertung yes, through BER evaluation		
Anzeige Signalstärke Display of signal strength	Ja yes		
Leistungsaufnahme Power consumption	ohne LNB: 4 W without LNB: 4 W		
Spannungsversorgung Power supply	12 V DC 12 VDC		
Produktmaterial Material of product	Kunststoff spritzwassergeschützt plastic splashproof		
Abmessungen (Breite) Dimensions (width)	92 mm 92 mm		
Abmessungen (Höhe) Dimensions (height)	165 mm 165 mm		



Weltweit durch SW Update einsetzbar!
Worldwide use through SW update!

Art. Nr. Art. No.	EAN EAN	Verpackungsart Packaging
SF9002 011	4004005528404	Karton carton
SF9002SET	4004005444490	Plastikkoffer plastic case

SF80 531

PROFESSIONAL

LCD SAT Finder | LCD SAT Finder

mit Kompass und akustischer Pegelanzeige | with compass and acoustic level indicator



- Schnelle und exakte Ausrichtung von SAT Offset Antennen auf den Satelliten
- Besonders für ASTRA und EUTELSAT geeignet
- Kompass für exakte horizontale Ausrichtung
- Stromversorgung über den angeschlossenen Receiver
- Anschlüsse in F-Technik
- fast and precise alignment of satellite offset antennas especially suitable for ASTRA and EUTELSAT
- compass for precise horizontal alignment
- power supply through the connected receiver
- F connections

Technische Daten | Technical data

Anschlüsse (Eingang) Connections (input)	1x F-Buchse 1x F jack	Spannungsversorgung Power supply	12 - 20 V 12 - 20 V
Anschlüsse (Ausgang) Connections (output)	1x F-Buchse 1x F jack	Produktmaterial Material of product	Kunststoff plastic
Anzeige Display	LCD Display LCD display	Abmessungen (Breite) Dimensions (width)	100 mm 100 mm
Frequenzbereich Frequency range	950 - 2150 MHz 950 - 2150 MHz	Abmessungen (Höhe) Dimensions (height)	24 mm 24 mm
Anzeige Signalqualität Display of signal quality	Ja yes	Abmessungen (Tiefe) Dimensions (depth)	67 mm 67 mm
Anzeige Signalstärke Display of signal strength	Ja yes	Farbe Colour	Blau blue
Durchgangsdämpfung Transmission loss	< 3 dB (typisch) < 3 dB (typical)		
Stromaufnahme Power consumption	(max.) 110 mA (max.) 110 mA		

Art. Nr. Art. No.	EAN EAN	Verpackungsart Packaging
SF80 531	4004005533545	Schweißblister SBL03 sealed blister SBL03

SF70 531

PROFESSIONAL

SAT Finder (6+1 LED) | SAT Finder (6+1 LED)



- Schnelle und exakte Ausrichtung von SAT Offset Antennen auf den Satelliten
- Besonders für ASTRA und EUTELSAT geeignet
- Gute Ablesbarkeit aller Anzeigen durch lichtstarke LEDs
- Akustisches Feldstärkesignal
- Leuchtdioden mit breitem Messbereich
- Stromversorgung über den angeschlossenen Receiver
- Anschlüsse in F-Technik
- Lieferumfang: SAT Finder, F-Anschlusskabel (15 cm)
- fast and precise alignment of satellite offset antennas especially suitable for ASTRA and EUTELSAT
- clear display of all data due to bright LEDs
- acoustic field strength signal
- light-emitting diodes with broad measurement range
- power supply through the connected receiver
- F connections
- content: F connection cable (15 cm)

Technische Daten | Technical data

Anschlüsse Connections	2x F-Buchse 2x F jack	Abmessungen (Breite) Dimensions (width)	93 mm
Anzeige Display	7 LED 7 LED	Abmessungen (Höhe) Dimensions (height)	49 mm
Frequenzbereich Frequency range	950 - 2150 MHz 950 - 2150 MHz	Abmessungen (Tiefe) Dimensions (depth)	30 mm
Anzeige Signalqualität Display of signal quality	Ja yes	Farbe Colour	Silber silver
Anzeige Signalstärke Display of signal strength	Ja (akustisch) yes (acoustically)		
Durchgangsdämpfung Transmission loss	< 8 dB < 8 dB		
Spannungsversorgung Power supply	10 mA 10 mA		
Abmessungen (Breite) Dimensions (width)	93 mm		

Art. Nr. Art. No.	EAN EAN	Verpackungsart Packaging
SF70 531	4004005504231	Schweißblister SBL02 sealed blister SBL02

RECEIVER
AINSTEIN
HOME4YOU
SECURE4YOU
POWER4YOU
SOUND4YOU
LIGHT4YOU
SAT
ANTENNA
VIDEO
AUDIO
PHONE & COMPUTER
TV MOUNTING

- RECEIVER
- AINSTEIN
- HOME4YOU
- SECURE4YOU
- POWER4YOU
- SOUND4YOU
- LIGHT4YOU
- SAT**
- ANTENNA
- VIDEO
- AUDIO
- PHONE & COMPUTER
- TV MOUNTING

SF440 531

STANDARD

SAT Finder (3+1 LED) | SAT Finder (3+1 LED)



4 LED's

- Besonders für ASTRA und EUTELSAT geeignet
- Gute Ablesbarkeit aller Anzeigen durch lichtstarke LEDs
- Leuchtdioden mit breitem Messbereich
- Schnelle und exakte Ausrichtung von SAT Offset Antennen auf den Satelliten
- Stromversorgung über den angeschlossenen Receiver
- Lieferumfang: SAT Finder
- especially suitable for ASTRA and EUTELSAT
- clear display of all data due to bright LEDs
- light-emitting diodes with broad measurement range
- fast and precise alignment of satellite offset antennas
- power supply through the connected receiver
- content: Sat finder

Technische Daten | Technical data

Anschlüsse Connections	2x F-Buchse 2x F jack
Anzeige Display	4 LED 4 LED
Frequenzbereich Frequency range	950 - 2150 MHz 950 - 2150 MHz
Anzeige Signalqualität Display of signal quality	Ja yes
Anzeige Signalstärke Display of signal strength	Ja yes
Durchgangsdämpfung Transmission loss	< 8 dB < 8 dB
Spannungsversorgung Power supply	80 mA 80 mA 80 mA 80 mA

Produktmaterial Material of product	Aluminium Aluminium
Abmessungen (Breite) Dimensions (width)	93 mm 93 mm
Abmessungen (Höhe) Dimensions (height)	49 mm 49 mm
Abmessungen (Tiefe) Dimensions (depth)	30 mm 30 mm
Farbe Colour	Silber silver

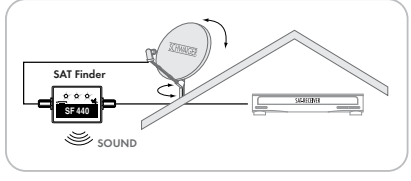

Art. Nr. Art. No.	EAN EAN	Verpackungsart Packaging
SF440 531	4004005504224	Schiebbliester SBL7S-43 sliding bilster SBL7S-43

KOM100 533

STANDARD

Präzisionskompass | Precision Compass



360°

- für die Satellitenausrichtung | for Satellite Alignment
- Hochwertiger Peilkompass mit der 360° Skalierung
 - Flüssigkeitsgelagerte Kompassnadel
 - Schnelle und exakte Ausrichtung von SAT Offset Antennen auf den Satelliten
 - Anleitung zur Ausrichtung enthalten
 - High Quality Compass with the 360° scale
 - compass needle is mounted in liquid
 - fast and precise alignment of satellite offset antennas
 - user manual included

Technische Daten | Technical data

Abmessungen (Breite) Dimensions (width)	55 mm 55 mm
Abmessungen (Höhe) Dimensions (height)	20 mm 20 mm
Abmessungen (Tiefe) Dimensions (depth)	70 mm 70 mm
Farbe Colour	Schwarz black

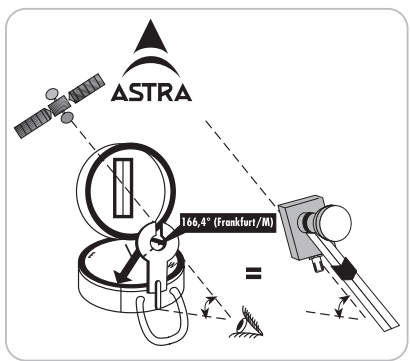

Art. Nr. Art. No.	EAN EAN	Verpackungsart Packaging
KOM100 533	4004005504828	Schweißbliester SBL07 sealed blister SBL07

SEW4056 531



SAT Multischalter 5 → 6 | SAT Multi Switch 5 → 6



- Multischalter verteilt 1 Satellitenposition auf 6 Ausgänge
- Einspeisung von terrestrischen Signalen möglich (z.B. DVB-T2 oder Rundfunkprogramme)
- Unabhängige Programmvielfalt für alle Teilnehmer dieses Empfangssystems
- Geeignet für den Betrieb mit Quad und Quattro LNBs
- Lieferumfang: 1x SAT Multischalter

- multi switch distributes 1 satellite position to 6 outputs
- can be fed with terrestrial signals (e.g. DVB-T2 or radio stations)
- independent reception of all available programmes for every subscriber
- suitable for use with Quad and Quattro LNBs
- content: 1x SAT multiswitch

Technische Daten | Technical data

Einsatzort Point of use	Innenbereich indoor use	Power supply	230 V AC
Anschlüsse (Eingang) Connections (input)	4x F-Buchse (SAT) 1x F-Buchse (TV/FM) 4x F jack (SAT) 1x F jack (TV/FM)	Leistungsaufnahme Power consumption	max. 35 W max. 35 W
Anschlüsse (Ausgang) Connections (output)	6x F-Buchse 6x F jack	Betriebstemperatur Operating temperature	-10 bis +50 °C -10 bis +50 °C
Ausgangspegel (max.) Output level (max.)	(typ.) 100 dbµV (SAT) (typ.) 85 dbµV (TV/FM) (typ.) 100 dbµV (SAT) (typ.) 85 dbµV (TV/FM)	Netzteil Power supply unit	integriert integrated
Frequenzbereich Frequency range	950 - 2150 MHz (SAT) 47 - 862 MHz (TV/RDF) 950 - 2150 MHz (SAT) 47 - 862 MHz (TV / radio)	Gewicht Weight (set)	Gerät 720 g device 720 g
Durchgangsdämpfung Transmission loss	(typ.) 7 dB (SAT) (typ.) 22 dB (TV/FM) (typ.) 7 dB (SAT) (typ.) 22 dB (TV/FM)	Abmessungen (Breite) Dimensions (width)	321 mm 321 mm
Spannungsversorgung	230 V AC	Abmessungen (Höhe) Dimensions (height)	120 mm 120 mm
Art. Nr. Art. No.	EAN EAN	Verpackungsart Packaging	
SEW4056 531	4004005405620	Knüpfblister SF clamshell SF	

SEW4058 531



SAT Multischalter 5 → 8 | SAT Multi Switch 5 → 8



- Multischalter verteilt 1 Satellitenposition auf 8 Ausgänge
- Einspeisung von terrestrischen Signalen möglich (passiv)
- Unabhängige Programmvielfalt für alle Teilnehmer dieses Empfangssystems
- Geeignet für den Betrieb mit Quad und Quattro LNBs
- Lieferumfang: 1x SAT Multischalter

- multi switch distributes 1 satellite position to 8 outputs
- can be fed with terrestrial signals (passive)
- independent reception of all available programmes for every subscriber
- suitable for use with Quad and Quattro LNBs
- content: 1x SAT multiswitch

Technische Daten | Technical data

Einsatzort Point of use	Innenbereich indoor use	Power consumption	through LNB (max.) 600 mA
Anschlüsse (Eingang) Connections (input)	4x F-Buchse (SAT) 1x F-Buchse (TV/FM) 4x F jack (SAT) 1x F jack (TV/FM)	Spannungsversorgung Power supply	230 V AC 230 V AC
Anschlüsse (Ausgang) Connections (output)	8x F-Buchse (SAT) 8x F jack (SAT)	Leistungsaufnahme Power consumption	max. 35 W max. 35 W
Ausgangspegel (max.) Output level (max.)	(typ.) 100 dbµV (SAT) (typ.) 85 dbµV (TV/FM) (typ.) 100 dbµV (SAT) (typ.) 85 dbµV (TV/FM)	Betriebstemperatur Operating temperature	-10 bis +50 °C -10 bis +50 °C
Frequenzbereich Frequency range	950 - 2150 MHz (SAT) 47 - 862 MHz (TV/RDF) 950 - 2150 MHz (SAT) 47 - 862 MHz (TV/FM)	Netzteil Power supply unit	integriert integrated
Umschaltung Changeover	13/18V/22KHz 13/18V/22KHz	Gewicht Weight (set)	Gerät 750 g device 750 g
Durchgangsdämpfung Transmission loss	(typ.) 8 dB (SAT) (typ.) 22 dB (TV/FM) (typ.) 8 dB (SAT) (typ.) 22 dB (TV/FM)	Abmessungen (Breite) Dimensions (width)	360 mm 360 mm
Stromaufnahme	durch LNB: (max.) 600 mA	Abmessungen (Höhe) Dimensions (height)	120 mm 120 mm
Art. Nr. Art. No.	EAN EAN	Verpackungsart Packaging	
SEW4058 531	4004005405842	Knüpfblister SF clamshell SF	

RECEIVER

AINSTEIN

HOME4YOU

SECURE4YOU

POWER4YOU

SOUND4YOU

LIGHT4YOU

SAT

ANTENNA

VIDEO

AUDIO

PHONE & COMPUTER

TV MOUNTING

SEW4512 531



SAT Multischalter 5 → 12 | SAT Multi Switch 5 → 12



- Multischalter verteilt 1 Satellitenposition auf 12 Ausgänge
- Einspeisung von terrestrischen Signalen möglich (passiv)
- Unabhängige Programmvielfalt für alle Teilnehmer dieses Empfangssystems
- Geeignet für den Betrieb mit Quad und Quattro LNBs
- Lieferumfang: 1x SAT Multischalter
- multi switch distributes 1 satellite position to 12 outputs
- can be fed with terrestrial signals (passive)
- independent reception of all available programmes for every subscriber
- suitable for use with Quad and Quattro LNBs
- content: 1x SAT multiswitch

Technische Daten | Technical data

Einsatzort <i>Point of use</i>	Innenbereich <i>indoor use</i>	Power consumption	through LNB (max.) 600 mA
Anschlüsse (Eingang) <i>Connections (input)</i>	4x F-Buchse (75 Ohm) (SAT) 1x F-Buchse (75 Ohm) (Terrestrik) 4x F jack (75 ohms) (SAT) 1x F jack (75 ohms) (terrestrial)	Spannungsversorgung <i>Power supply</i>	230 V AC
Anschlüsse (Ausgang) <i>Connections (output)</i>	12x F-Buchse (75 Ohm) (SAT) 12x F jack (75 ohms) (SAT)	Leistungsaufnahme <i>Power consumption</i>	max. 40 W max. 40 W
Ausgangspegel (max.) <i>Output level (max.)</i>	(typ.) 100 dbµV (SAT) (typ.) 85 dbµV (Terrestrik) (typ.) 100 dbµV (SAT) (typ.) 85 dbµV (terrestrial)	Betriebstemperatur <i>Operating temperature</i>	-10 bis +50 °C -10 bis +50 °C
Frequenzbereich <i>Frequency range</i>	950 - 2150 MHz (SAT) 47-862 MHz (Terrestrik) 950 - 2150 MHz (SAT) 47-862 MHz (terrestrial)	Netzteil <i>Power supply unit</i>	integriert <i>integrated</i>
Durchgangsdämpfung <i>Transmission loss</i>	(typ.) 7 dB (SAT) (typ.) 25 dB (TV/FM) (typ.) 7 dB (SAT) (typ.) 25 dB (TV/FM)	Abmessungen (Breite) <i>Dimensions (width)</i>	425 mm
Stromaufnahme	durch LNB: (max.) 600 mA	Abmessungen (Höhe) <i>Dimensions (height)</i>	120 mm
Art. Nr. <i>Art. No.</i>	EAN EAN	Verpackungsart <i>Packaging</i>	Karton carton
SEW4512 531	4004005451207		
		Abmessungen (Tiefe) <i>Dimensions (depth)</i>	58 mm
		Farbe <i>Colour</i>	Schwarz/Silber black/silver

SEW4094 531



SAT Multischalter 9 → 4 | SAT Multi Switch 9 → 4



- Multischalter verteilt 2 Satellitenpositionen auf 4 Ausgänge
- Einspeisung von terrestrischen Signalen möglich (passiv)
- Unabhängige Programmvielfalt für alle Teilnehmer dieses Empfangssystems
- Lieferumfang: 1x SAT Multischalter
- multi switch distributes 2 satellite positions to 4 outputs
- can be fed with terrestrial signals (passive)
- independent reception of all available programmes for every subscriber
- content: 1x SAT multiswitch

Technische Daten | Technical data

Einsatzort <i>Point of use</i>	Innenbereich <i>indoor use</i>	Netzteil <i>Power supply unit</i>	integriert <i>integrated</i>
Anschlüsse (Eingang) <i>Connections (input)</i>	8x F-Buchse (75 Ohm) (SAT) 1x F-Buchse (75 Ohm) (TV/RDF) 8x F jack (75 ohms) (SAT) 1x F jack (75 ohms) (TV / radio)	Abmessungen (Breite) <i>Dimensions (width)</i>	345 mm
Anschlüsse (Ausgang) <i>Connections (output)</i>	4x F-Buchse (SAT) 4x F jack (SAT)	Abmessungen (Höhe) <i>Dimensions (height)</i>	120 mm
Ausgangspegel (max.) <i>Output level (max.)</i>	(typ.) 100 dbµV (SAT) (typ.) 85 dbµV (TV/FM) (typ.) 100 dbµV (SAT) (typ.) 85 dbµV (TV/FM)	Abmessungen (Tiefe) <i>Dimensions (depth)</i>	60 mm
Frequenzbereich <i>Frequency range</i>	950 - 2150 MHz (SAT) 47 - 862 MHz (TV/FM) 950 - 2150 MHz (SAT) 47 - 862 MHz (TV/FM)	Farbe <i>Colour</i>	Schwarz/Silber black/silver
Steuerfunktion <i>Control function</i>	DiSEqC 2.0 DiSEqC 2.0		
Durchgangsdämpfung <i>Transmission loss</i>	(typ.) 0 dB (SAT) (typ.) 21 dB (TV/FM) (typ.) 0 dB (SAT) (typ.) 21 dB (TV/FM)		
Spannungsversorgung <i>Power supply</i>	230 V AC		
Leistungsaufnahme <i>Power consumption</i>	max. 60 W max. 60 W		
Betriebstemperatur <i>Operating temperature</i>	-10 - 50 °C -10 - 50 °C		
Art. Nr. <i>Art. No.</i>	EAN EAN	Verpackungsart <i>Packaging</i>	Knüpfblister SF clamshell SF
SEW4094 531	4004005409406		

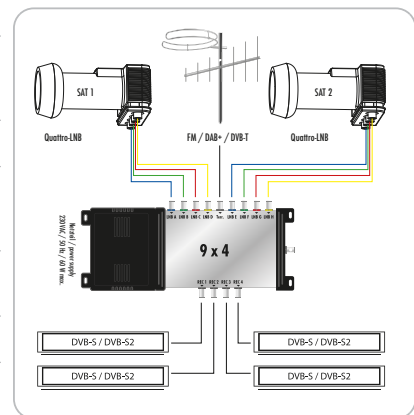

- RECEIVER
- AINSTEIN
- HOME4YOU
- SECURE4YOU
- POWER4YOU
- SOUND4YOU
- LIGHT4YOU
- SAT
- ANTENNA
- VIDEO
- AUDIO
- PHONE & COMPUTER
- TV MOUNTING

SEW4098 531



SAT Multischalter 9 → 8 | SAT Multi Switch 9 → 8



- Multischalter verteilt 2 Satellitenpositionen auf 8 Ausgänge
- Einspeisung von terrestrischen Signalen möglich (passiv)
- Unabhängige Programmvielfalt für alle Teilnehmer dieses Empfangssystems
- Lieferumfang: 1x SAT Multischalter
- multi switch distributes 2 satellite positions to 8 outputs
- can be fed with terrestrial signals (passive)
- independent reception of all available programmes for every subscriber
- content: 1x SAT multiswitch

Technische Daten | Technical data

Einsatzort Point of use	Innenbereich indoor use
Anschlüsse (Eingang) Connections (input)	8x F-Buchse (75 Ohm) (SAT) 1x F-Buchse (75 Ohm) (TV/RDF) 8x F jack (75 ohms) (SAT) 1x F jack (75 ohms) (TV / radio)
Anschlüsse (Ausgang) Connections (output)	8x F-Buchse (75 Ohm) 8x F jack (75 ohms)
Ausgangspegel (max.) Output level (max.)	(typ.) 100/85 dBµV (SAT/Terrestrik) (typ.) 100/85 dBµV (SAT/terrestrial)
Frequenzbereich Frequency range	47 - 862 MHz 950 - 2150 MHz 47 - 862 MHz 950 - 2150 MHz
Durchgangsdämpfung Transmission loss	(typ.) 0 dB (SAT) (typ.) 23 dB (TV/FM) (typ.) 0 dB (SAT) (typ.) 23 dB (TV/FM)
Stromaufnahme Power consumption	durch LNB: (max.) 1000 mA through LNB (max.) 1000 mA
Spannungsvorsorgung Power supply	230 V AC 230 V AC
Leistungsaufnahme Power consumption	max. 60 W max. 60 W
Betriebstemperatur Operating temperature	-10 bis +50 °C -10 bis +50 °C
Netzteil integrated	integriert

Power supply unit	integrated
Abmessungen (Breite) Dimensions (width)	345 mm 345 mm
Abmessungen (Höhe) Dimensions (height)	120 mm 120 mm
Abmessungen (Tiefe) Dimensions (depth)	68 mm 68 mm
Farbe Colour	Schwarz/Silber black/silver

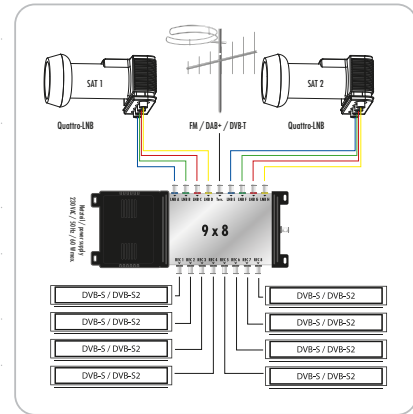

Art. Nr. Art. No.	EAN EAN	Verpackungsart Packaging
SEW4098 531	4004005409802	Knüpfblister SF clamshell SF

SEW58 531



SAT Multischalter 5 → 8 | SAT Multi Switch 5 → 8



- Multischalter verteilt 1 Satellitenposition auf 8 Ausgänge
- Einspeisung von terrestrischen Signalen möglich (passiv)
- Unabhängige Programmvielfalt für alle Teilnehmer dieses Empfangssystems
- Kein Netzanschluss nötig
- Besonders kleine Bauform
- Lieferumfang: 1x SAT Multischalter, 4x Schrauben
- multi switch distributes 1 satellite position to 8 outputs
- can be fed with terrestrial signals (passive)
- independent reception of all available programmes for every subscriber
- no power connection necessary
- very small size
- content: 1x SAT multiswitch, 4x screws

Technische Daten | Technical data

Anschlüsse (Eingang) Connections (input)	4x F-Buchse (SAT) 1x F-Buchse (Terrestrik) 4x F jack (SAT) 1x F jack (terrestrial)
Anschlüsse (Ausgang) Connections (output)	8x F-Buchse (SAT) 8x F jack (SAT)
Ausgangspegel (max.) Output level (max.)	97 dBµV (SAT) 97 dBµV (SAT)
Frequenzbereich Frequency range	950 - 2150 MHz (SAT) 5 - 790 MHz (TV/FM) 950 - 2150 MHz (SAT) 5 - 790 MHz (TV/FM)
Anschlussdämpfung Tap loss	- 4 dB (SAT @ 950 MHz) + 2 dB (SAT @ 2150 MHz) - 18 dB (terrestrisch 5 - 790 MHz) - 4 dB (SAT @ 950 MHz) + 2 dB (SAT @ 2150 MHz) - 18 dB (terrestrisch 5 - 790 MHz)
Rückflussdämpfung	> 8 dB (Eingang/Ausgang)

Return loss	> 8 dB (input/output)
Stromaufnahme Power consumption	durch LNB: 500 mA vom Receiver: max. 60 mA through LNB 500 mA from the receiver: max. 60 mA
Betriebstemperatur Operating temperature	-20 - +65 °C -20 - +65 °C
Produktmaterial Material of product	Aluminium Druckguss aluminium die cast
Abmessungen (Breite) Dimensions (width)	80 mm 80 mm
Abmessungen (Höhe) Dimensions (height)	80 mm 80 mm
Abmessungen (Tiefe) Dimensions (depth)	20 mm 20 mm
Farbe Colour	Silber/Blau silver/blue

Art. Nr. Art. No.	EAN EAN	Verpackungsart Packaging
SEW58 531	4004005370300	Knüpfblister SF clamshell SF



Irrtümer, Abweichungen und Änderungen bei den technischen Angaben und Abbildungen vorbehalten. Es gelten unsere Allgemeinen Bedingungen für Lieferungen und Leistungen. Errors, variations and changes concerning technical data and illustrations are subject to change. Our General Terms and Conditions for the Supply of Goods and Services apply.

RECEIVER
AINSTEIN
HOME4YOU
SECURE4YOU
POWER4YOU
SOUND4YOU
LIGHT4YOU
SAT
ANTENNA
VIDEO
AUDIO
PHONE & COMPUTER
TV MOUNTING

SEW98 531



SAT Multischalter 9 → 8 | SAT Multi Switch 9 → 8



- Multischalter verteilt 2 Satellitenpositionen auf 8 Ausgänge
- Einspeisung von terrestrischen Signalen möglich (passiv)
- Unabhängige Programmvielfalt für alle Teilnehmer dieses Empfangssystems
- Kein Netzanschluss nötig
- Besonders kleine Bauform
- Lieferumfang: 1x SAT Multischalter, 4x Schrauben
- multi switch distributes 2 satellite positions to 8 outputs
- can be fed with terrestrial signals (passive)
- independent reception of all available programmes for every subscriber
- no power connection necessary
- very small size
- content: 1x SAT multiswitch, 4x screws

Technische Daten | Technical data

Anschlüsse (Eingang)	8x F-Buchse (SAT) 1x F-Buchse (Terrestrik)	Return loss	> 8 dB (input/output)
Connections (input)	8x F jack (SAT) 1x F jack (terrestrial)	Stromaufnahme	durch LNB: 600 mA vom Receiver: max. 30 mA
Anschlüsse (Ausgang)	8x F-Buchse (SAT)	Power consumption	through LNB 600 mA from the receiver: max. 30 mA
Connections (output)	8x F jack (SAT)	Betriebstemperatur	-20 - +65 °C
Ausgangspegel (max.)	97 dbµV (SAT)	Operating temperature	-20 - +65 °C
Output level (max.)	97 dbµV (SAT)	Produktmaterial	Aluminium Druckguss
Frequenzbereich	950 - 2150 MHz (SAT) 5 - 790 MHz (TV/FM)	Material of product	aluminium die cast
Frequency range	950 - 2150 MHz (SAT) 5 - 790 MHz (TV/FM)	Abmessungen (Breite)	155 mm
Anschlussdämpfung	- 4 dB (SAT @ 950 MHz) + 2 dB (SAT @ 2150 MHz) - 18 dB (terrestrisch 5 - 790 MHz)	Dimensions (width)	155 mm
Tap loss	- 4 dB (SAT @ 950 MHz) + 2 dB (SAT @ 2150 MHz) - 18 dB (terrestrisch 5 - 790 MHz)	Abmessungen (Höhe)	80 mm
Rückflussdämpfung	> 8 dB (Eingang/Ausgang)	Dimensions (height)	80 mm
		Abmessungen (Tiefe)	20 mm
		Dimensions (depth)	20 mm
		Farbe	Silber/Blau
		Colour	silver/blue

Art. Nr.	EAN	Verpackungsart
Art. No.	EAN	Packaging
SEW98 531	4004005370324	Knüpfblister SF clamshell SF

SEW516 531



SAT Multischalter 5 → 16 | SAT Multi Switch 5 → 16



- Multischalter verteilt 1 Satellitenposition auf 16 Ausgänge
- Einspeisung von terrestrischen Signalen möglich (passiv)
- Unabhängige Programmvielfalt für alle Teilnehmer dieses Empfangssystems
- Kein Netzanschluss nötig
- Besonders kleine Bauform
- Lieferumfang: 1x SAT Multischalter, 4x Schrauben
- multi switch distributes 1 satellite position to 16 outputs
- can be fed with terrestrial signals (passive)
- independent reception of all available programmes for every subscriber
- no power connection necessary
- very small size
- content: 1x SAT multiswitch, 4x screws

Technische Daten | Technical data

Anschlüsse (Eingang)	4x F-Buchse (SAT) 1x F-Buchse (Terrestrik)	Return loss	> 8 dB (input/output)
Connections (input)	4x F jack (SAT) 1x F jack (terrestrial)	Stromaufnahme	durch LNB: 500 mA vom Receiver: max. 60 mA
Anschlüsse (Ausgang)	16x F-Buchse (SAT)	Power consumption	through LNB 500 mA from the receiver: max. 60 mA
Connections (output)	16x F jack (SAT)	Betriebstemperatur	-20 - +65 °C
Ausgangspegel (max.)	97 dbµV (SAT)	Operating temperature	-20 - +65 °C
Output level (max.)	97 dbµV (SAT)	Produktmaterial	Aluminium Druckguss
Frequenzbereich	950 - 2150 MHz (SAT) 5 - 790 MHz (TV/FM)	Material of product	aluminium die cast
Frequency range	950 - 2150 MHz (SAT) 5 - 790 MHz (TV/FM)	Abmessungen (Breite)	155 mm
Anschlussdämpfung	- 4 dB (SAT @ 950 MHz) + 2 dB (SAT @ 2150 MHz) - 20 dB (terrestrisch 5 - 790 MHz)	Dimensions (width)	155 mm
Tap loss	- 4 dB (SAT @ 950 MHz) + 2 dB (SAT @ 2150 MHz) - 20 dB (terrestrisch 5 - 790 MHz)	Abmessungen (Höhe)	80 mm
Rückflussdämpfung	> 8 dB (Eingang/Ausgang)	Dimensions (height)	80 mm
		Abmessungen (Tiefe)	20 mm
		Dimensions (depth)	20 mm
		Farbe	Silber/Blau
		Colour	silver/blue

Art. Nr.	EAN	Verpackungsart
Art. No.	EAN	Packaging
SEW516 531	4004005370317	Knüpfblister SF clamshell SF

SEWNG18



18V

18 V – Steckernetzgerät | 18 V - AC adapter

für SAT Multischalter | for SAT Multiswitch

- Netzteil zur Spannungsversorgung eines SAT Multischalters
- Kompatibel zu den SCHWAIGER® SAT Multischaltern SEW58, SEW516, SEW98
- Lieferumfang: Steckernetzgerät mit F-Verbindungskabel (1,2 m)
- Power supply to power SAT multiswitch
- compatible with SCHWAIGER® SAT multiswitches SEW58, SEW516, SEW98
- content: AC adapter with F-connector cable (1.2 m)

Technische Daten | Technical data

Anschlüsse (Eingang) Connections (input)	1x Eurostecker (Typ C) 1x Euro plug (type C)	Power supply	output: 18 VDC, 1600 mA output: 18 VDC, 1600 mA
Anschlüsse (Ausgang) Connections (output)	1x F-Buchse 1x F jack	Kabellänge Cable length	1,2 m 1,2 m
Spannungsversorgung	Ausgang: 18 V DC, 1600 mA Ausgang: 18 V DC, 1600 mA	Farbe Colour	Schwarz black
Art. Nr. Art. No.	EAN EAN	Verpackungsart Packaging	
SEWNG18	4004005019698	Karton carton	

ASW800-Serie

PROFESSIONAL



2in
1out

Einschleusweiche | Signal Combiner

Terrestrisch + SAT | Terrestrial + SAT

- Gleichstromdurchgang (DC)
- Zusammenschaltung von Satelliten- und Rundfunksignalen auf eine Leitung
- direct current pass (DC)
- combining SAT and radio signals to a single line

Technische Daten | Technical data

Anschlüsse (Eingang) Connections (input)	2x F-Buchse 2x F jack	Colour	silver
Anschlüsse (Ausgang) Connections (output)	1x F-Buchse 1x F jack		
Frequenzbereich Frequency range	5 - 862 MHz (TV/RDF) 950 - 2300 MHz (SAT) 5 - 862 MHz (TV / radio) 950 - 2300 MHz (SAT)		
Durchgangsdämpfung Transmission loss	1 dB (TV/RDF) < 2 dB (SAT) 1 dB (TV / radio) < 2 dB (SAT)		
Gewicht Weight (set)	81 g 81 g		
Abmessungen (Breite) Dimensions (width)	48 mm 48 mm		
Abmessungen (Höhe) Dimensions (height)	92 mm 92 mm		
Abmessungen (Tiefe) Dimensions (depth)	29 mm 29 mm		
Farbe	Silber		

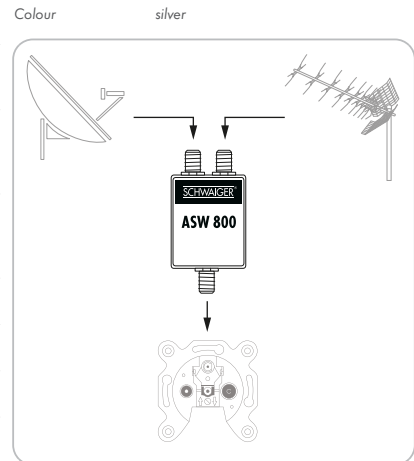

Art. Nr. Art. No.	EAN EAN	Verpackungsart Packaging	
ASW800 531	4004005203974	Schweißblister SBL07 sealed blister SBL07	
ASW800 211	4004005800043	Karton carton	

RECEIVER

AINSTEIN

HOME4YOU

SECURE4YOU

POWER4YOU

SOUND4YOU

LIGHT4YOU

SAT

ANTENNA

VIDEO

AUDIO

PHONE & COMPUTER

TV MOUNTING

SEW4052 531

★★★★
ULTIMATE

DiSEqC 1.0 Schalter (2 > 2) | DiSEqC 1.0 Switch (2 > 2)

DiSEqC mit Wetterschutz | DiSEqC with weather-resistant housing

- Fernspeisung der LNBs über den angeschlossenen Receiver
- Auswahl der Satellitenposition durch DiSEqC oder Toneburst Signal
- Wetterschutzgehäuse für Außenmontage
- remote power supply of LNBs via connected receiver
- selection of the satellite position via DiSEqC or Toneburst signal
- weather-resistant housing for outdoor installation

Technische Daten | Technical data

Einsatzort Point of use	Außenbereich outdoor use	Stromaufnahme Power consumption	20 mA 20 mA
Anschlüsse (Eingang) Connections (input)	F-Buchse F jack	Spannungsversorgung Power supply	vom Receiver: 13/18 V from the receiver: 13/18 V
Anschlüsse (Ausgang) Connections (output)	F-Buchse F jack	Abmessungen (Breite) Dimensions (width)	120 mm 120 mm
Frequenzbereich Frequency range	950 - 2150 MHz 950 - 2150 MHz	Abmessungen (Höhe) Dimensions (height)	110 mm 110 mm
Steuerfunktion Control function	DiSEqC 1.0 DiSEqC 1.0	Abmessungen (Tiefe) Dimensions (depth)	30 mm 30 mm
Durchgangsdämpfung Transmission loss	4 dB 4 dB	Farbe Colour	Silber silver

Art. Nr. Art. No.	EAN EAN	Verpackungsart Packaging
SEW4052 531	4004005504217	Schweißblister SBL04 sealed blister SBL04



SEW4051 531

★★★★
ULTIMATE

DiSEqC 2.0 Schalter (4 > 1) | DiSEqC 2.0 Switch (4 > 1)

DiSEqC mit Wetterschutz | DiSEqC with weather-resistant housing

- DiSEqC Schalter verteilt 4 Universal Single LNBs auf 1 Teilnehmer
- Zusammenschaltung von SAT-Multischaltern über deren Ausgänge möglich
- Auswahl der Satellitenposition durch DiSEqC oder Toneburst Signal
- Fernspeisung der LNBs über den angeschlossenen Receiver
- Wetterschutzgehäuse für Außenmontage
- Einfache Montage
- Gleichstromdurchgang (DC)
- DiSEqC switch distributes 4 universal single LNBs to 1 subscriber
- SAT multi-switches can be connected via outputs
- selection of the satellite position via DiSEqC or Toneburst signal
- remote power supply of LNBs via connected receiver
- weather-resistant housing for outdoor installation
- easy installation
- direct current pass (DC)

Technische Daten | Technical data

Einsatzort Point of use	Außenbereich outdoor use	Abmessungen (Höhe) Dimensions (height)	100 mm
Anschlüsse (Eingang) Connections (input)	4x F-Buchse 4x F jack	Abmessungen (Tiefe) Dimensions (depth)	20 mm 20 mm
Anschlüsse (Ausgang) Connections (output)	1x F-Buchse 1x F jack	Farbe Colour	Schwarz/Silber black/silver
Steuerfunktion Control function	DiSEqC 2.0 DiSEqC 2.0		
Durchgangsdämpfung Transmission loss	3 dB 3 dB		
Stromaufnahme Power consumption	(max.) 20 mA (max.) 20 mA		
Spannungsversorgung Power supply	vom Receiver: 13/18 V from the receiver: 13/18 V		
Produktmaterial Material of product	Stahl witterungsbeständig Steel weather-resistant		
Abmessungen (Breite) Dimensions (width)	95 mm 95 mm		
Abmessungen (Höhe) Dimensions (height)	100 mm		

Art. Nr. Art. No.	EAN EAN	Verpackungsart Packaging
SEW4051 531	4004005504200	Schweißblister SBL04 sealed blister SBL04

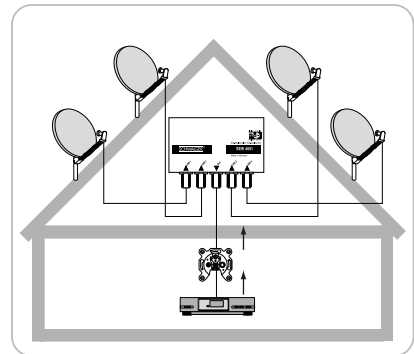

RECEIVER
AINSTEIN
HOME4YOU
SECURE4YOU
POWER4YOU
SOUND4YOU
LIGHT4YOU
SAT
ANTENNA
VIDEO
AUDIO
PHONE & COMPUTER
TV MOUNTING

SEW4021 211



DiSEqC 1.0 Schalter (2 > 1) | DiSEqC 1.0 Switch (2 > 1)

im Wetterschutzgehäuse | DiSEqC with weather-resistant housing



- DiSEqC Schalter verteilt zwei Universal Single LNBs auf einen Teilnehmer
- Wahlschalter für DiSEqC Befehle "Position SA/SB" oder "Option A/B"
- Auswahl der Satellitenposition durch DiSEqC oder Toneburst Signal
- Gleichstromdurchgang (DC)
- Wetterschutzgehäuse für Mastmontage
- Einfache Montage
- Normen, siehe Konformitätserklärung (Service & Support)
- Lieferumfang: DiSEqC Schalter, Kabelbinder (200 mm)
- DiSEqC switch distributes 2 universal single LNBs to 1 subscriber
- selector switch for DiSEqC commands "Position SA/SB" or "Option A/B"
- selection of the satellite position via DiSEqC or Toneburst signal
- direct current pass (DC)
- weather-resistant housing for assembling the mast
- easy installation
- standards, see Declaration of Conformity (Support & Service)
- content: DiSEqC switch, cable tie (200 mm)

Technische Daten | Technical data

Einsatzort Point of use	Außenbereich outdoor use	Stromaufnahme Power consumption	(max.) 20 mA (max.) 20 mA
Klassifikation Classification	EN50083-2 EN50083-2	Spannungsversorgung Power supply	vom Receiver: 13/18 V from the receiver: 13/18 V
Anschlüsse (Eingang) Connections (input)	2x F-Buchse (75 Ohm) 2x F jack (75 ohms)	Produktmaterial Material of product	Stahl spritzwassergeschützt Steel splashproof
Anschlüsse (Ausgang) Connections (output)	1x F-Buchse (75 Ohm) 1x F jack (75 ohms)	Abmessungen (Breite) Dimensions (width)	81 mm 81 mm
Frequenzbereich Frequency range	950 - 2300 MHz 950 - 2300 MHz	Abmessungen (Höhe) Dimensions (height)	101 mm 101 mm
Steuerfunktion Control function	DiSEqC 1.0 DiSEqC 1.0	Abmessungen (Tiefe) Dimensions (depth)	41 mm 41 mm
Durchgangsdämpfung Transmission loss	< 4 dB < 4 dB	Farbe Colour	Schwarz/Silber black/silver
Art. Nr. Art. No.	EAN EAN	Verpackungsart Packaging	
SEW4021 211	4004005402100	Karton carton	

SEW4041 211



DiSEqC 2.0 Schalter (4 > 1) | DiSEqC 2.0 Switch (4 > 1)

im Wetterschutzgehäuse | DiSEqC with weather-resistant housing



- DiSEqC Schalter verteilt 4 Universal Single LNBs auf 1 Teilnehmer
- Auswahl der Satellitenposition durch DiSEqC Signal
- Fernspeisung der LNBs über den angeschlossenen Receiver
- Wetterschutzgehäuse für Außenmontage
- Einfache Montage
- Gleichstromdurchgang (DC)
- DiSEqC switch distributes 4 universal single LNBs to 1 subscriber
- selection of satellite position via DiSEqC signal
- remote power supply of LNBs via connected receiver
- weather-resistant housing for outdoor installation
- easy installation
- direct current pass (DC)

Technische Daten | Technical data

Einsatzort Point of use	Außenbereich outdoor use	Stromaufnahme Power consumption	20 mA 20 mA
Klassifikation Classification	EN50083-2 EN50083-2	Spannungsversorgung Power supply	vom Receiver: 13/18 V from the receiver: 13/18 V
Anschlüsse (Eingang) Connections (input)	4x F-Buchse (75 Ohm) 4x F jack (75 ohms)	Produktmaterial Material of product	Stahl spritzwassergeschützt Steel splashproof
Anschlüsse (Ausgang) Connections (output)	1x F-Buchse (75 Ohm) 1x F jack (75 ohms)	Abmessungen (Breite) Dimensions (width)	120 mm 120 mm
Frequenzbereich Frequency range	950 - 2300 MHz 950 - 2300 MHz	Abmessungen (Höhe) Dimensions (height)	135 mm 135 mm
Steuerfunktion Control function	DiSEqC 2.0 DiSEqC 2.0	Abmessungen (Tiefe) Dimensions (depth)	50 mm 50 mm
Durchgangsdämpfung Transmission loss	4 dB 4 dB	Farbe Colour	Schwarz/Silber black/silver
Art. Nr. Art. No.	EAN EAN	Verpackungsart Packaging	
SEW4041 211	4004005404128	Karton carton	

RECEIVER

AINSTEIN

HOME4YOU

SECURE4YOU

POWER4YOU

SOUND4YOU

LIGHT4YOU

SAT

ANTENNA

VIDEO

AUDIO

PHONE & COMPUTER

TV MOUNTING

- RECEIVER
- AINSTEIN
- HOME4YOU
- SECURE4YOU
- POWER4YOU
- SOUND4YOU
- LIGHT4YOU
- SAT
- ANTENNA
- VIDEO
- AUDIO
- PHONE & COMPUTER
- TV MOUNTING

KFR6025 531

PROFESSIONAL



DiSEqC 1.0 Schalter (2 > 1) | DiSEqC 2.0 Switch (2 > 1)

- DiSEqC Schalter verteilt zwei Universal Single LNBs auf einen Teilnehmer
- Wahlschalter für DiSEqC Befehle "Position SA/SB" oder "Option A/B"
- Zusammenschaltung von SAT-Multischaltern über deren Ausgänge möglich
- Auswahl der Satellitenposition durch DiSEqC oder Toneburst Signal
- Einfache Montage
- Gleichstromdurchgang (DC)
- Normen, siehe Konformitätserklärung (Service & Support)
- Lieferumfang: DiSEqC Schalter, Kabelbinder (200 mm)
- DiSEqC switch distributes 2 universal single LNBs to 1 subscriber
- selector switch for DiSEqC commands "Position SA/SB" or "Option A/B"
- SAT multi-switches can be connected via outputs
- selection of the satellite position via DiSEqC or Toneburst signal
- easy installation
- direct current pass (DC)
- standards, see Declaration of Conformity (Support & Service)
- content: DiSEqC switch, cable tie (200 mm)

Technische Daten | Technical data

Einsatzort Point of use	Innenbereich indoor use	Dimensions (height)	101 mm
Klassifikation Classification	Klasse A class A	Abmessungen (Tiefe) Dimensions (depth)	41 mm
Anschlüsse (Eingang) Connections (input)	2x F-Buchse (75 Ohm) 2x F jack (75 ohms)	Farbe Colour	Silber silver
Anschlüsse (Ausgang) Connections (output)	1x F-Buchse (75 Ohm) 1x F jack (75 ohms)		
Frequenzbereich Frequency range	47 - 2300 MHz 47 - 2300 MHz		
Steuerfunktion Control function	DiSEqC 1.0 DiSEqC 1.0		
Durchgangsdämpfung Transmission loss	4 dB		
Stromaufnahme Power consumption	(max.) 20 mA (max.) 20 mA		
Spannungsversorgung Power supply	13/18 V , 500 mA max. 13/18 V , 500 mA max.		
Abmessungen (Breite) Dimensions (width)	81 mm 81 mm		
Abmessungen (Höhe) Dimensions (height)	101 mm		

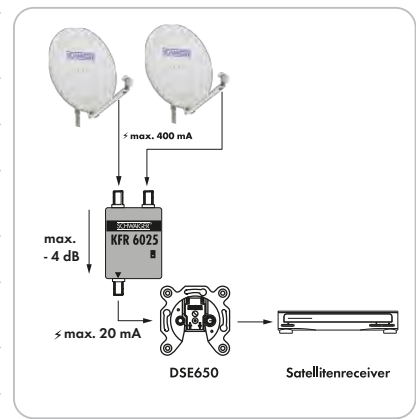

Art. Nr. Art. No.	EAN EAN	Verpackungsart Packaging
KFR6025 531	4004005503814	Schweißblister SBL07 sealed blister SBL07

KFR7025 531

ULTIMATE



DiSEqC 1.0 Schalter (2 > 1) | DiSEqC 1.0 Switch (2 > 1)

DiSEqC mit Wetterschutz | DiSEqC with weather-resistant housing

- DiSEqC Schalter verteilt zwei Universal Single LNBs auf einen Teilnehmer
- Zusammenschaltung von SAT-Multischaltern über deren Ausgänge möglich
- Auswahl der Satellitenposition durch DiSEqC oder Toneburst Signal
- Wahlschalter für DiSEqC Befehle "Position SA/SB" oder "Option A/B"
- Wetterschutzgehäuse für Außenmontage
- Digitaltauglich
- Gleichstromdurchgang (DC)
- DiSEqC switch distributes 2 universal single LNBs to 1 subscriber
- SAT multi-switches can be connected via outputs
- selection of the satellite position via DiSEqC or Toneburst signal
- selector switch for DiSEqC commands "Position SA/SB" or "Option A/B"
- weather-resistant housing for outdoor installation
- digital ready
- direct current pass (DC)

Technische Daten | Technical data

Einsatzort Point of use	Außenbereich outdoor use	Transmission loss	< 4 dB
Klassifikation Classification	Klasse A class A	Stromaufnahme Power consumption	(max.) 20 mA (max.) 20 mA
Anschlüsse (Eingang) Connections (input)	2x F-Buchse 2x F jack	Spannungsversorgung Power supply	13/18 V , 500 mA max. 13/18 V , 500 mA max.
Anschlüsse (Ausgang) Connections (output)	1x F-Buchse 1x F jack	Abmessungen (Breite) Dimensions (width)	48 mm 48 mm
Frequenzbereich Frequency range	47 - 2300 MHz 47 - 2300 MHz	Abmessungen (Höhe) Dimensions (height)	92 mm 92 mm
Steuerfunktion Control function	DiSEqC 1.0 DiSEqC 1.0	Abmessungen (Tiefe) Dimensions (depth)	29 mm 29 mm
Durchgangsdämpfung Transmission loss	< 4 dB	Farbe Colour	Schwarz/Silber black/silver

Art. Nr. Art. No.	EAN EAN	Verpackungsart Packaging
KFR7025 531	4004005012828	Schweißblister SBL04 sealed blister SBL04

BN8699S 531



Zweigeräteverstärker (2x 18 dB) | Dual Unit Amplifier (2x 18 dB)



- Zur Verteilung von einem Kabelanschluss auf zwei Endgeräte (z.B. TV/Receiver)
- Ausgleich der Verteilverluste beim Betrieb von zwei TV- oder Radiogeräten an einer Antennendose
- Ausgleich der Dämpfung bei langen Anschlusskabeln
- for distributing one cable connection to two terminal devices (e.g. TV/receiver)
- balancing of signal loss upon simultaneous operation of 2 TV or radio devices via one antenna socket
- attenuation equalisation for long connection cables

Technische Daten | Technical data

Anschlüsse (Eingang) Connections (input)	1x IEC Buchse 1x IEC jack	Weight (set)	314 g
Anschlüsse (Ausgang) Connections (output)	2x IEC Stecker 2x IEC connector	Abmessungen (Breite) Dimensions (width)	127 mm
Ausgangspegel (max.) Output level (max.)	100 dbpV (IM 3 DIN 45004 B, 60 dB) 100 dbpV (IM 3 DIN 45004 B, 60dB)	Abmessungen (Höhe) Dimensions (height)	78 mm
Frequenzbereich Frequency range	47 - 862 MHz 47 - 862 MHz	Abmessungen (Tiefe) Dimensions (depth)	37 mm
Verstärkung (typisch) Amplification (typical)	18 dB 18 dB	Farbe Colour	Schwarz black
Rauschmaß (typisch) Noise figure (typical)	4 dB 4 dB		
Spannungsversorgung Power supply	230 V 230 V		
Leistungsaufnahme Power consumption	1,9 W 1,9 W		
Gewicht	314 g		

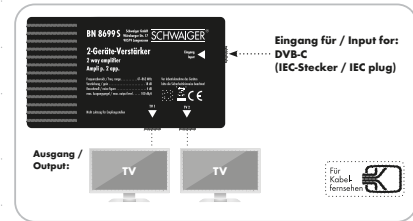

Art. Nr. Art. No.	EAN EAN	Verpackungsart Packaging
BN8699S 531	4004005325454	Schweißblister SBL04 sealed blister SBL04

BN2212S 531



BK- und Nachverstärker (18 dB) | Broadband and Booster Amplifier (18 dB)



- Verstärker für den Einsatz am Hausübergabepunkt in Breitbandkabelnetzen
- Eingebauter Pegelsteller
- Lieferumfang: Verstärker, Bedienungsanleitung
- amplifier for use at the building transfer point in broadband cable networks
- built-in level control
- content: amplifier, user manual

Technische Daten | Technical data

Anschlüsse (Eingang) Connections (input)	1x F-Buchse 1x F jack	Power consumption during operation	2 W
Anschlüsse (Ausgang) Connections (output)	1x F-Buchse 1x F jack	Gewicht Weight (set)	385 g
Ausgangspegel (max.) Output level (max.)	105 dbpV (IM 3 DIN 45004 B) 105 dbpV (IM 3 DIN 45004 B)	Abmessungen (Breite) Dimensions (width)	127 mm
Frequenzbereich Frequency range	47 - 862 MHz 47 - 862 MHz	Abmessungen (Höhe) Dimensions (height)	78 mm
Verstärkung (typisch) Amplification (typical)	18 dB 18 dB	Abmessungen (Tiefe) Dimensions (depth)	38 mm
Pegelsteller Level control	0 - 20 dB 0 - 20 dB	Farbe Colour	Schwarz black
Rauschmaß (typisch) Noise figure (typical)	5 dB 5 dB		
Spannungsversorgung Power supply	230 V 230 V		
Fernspeisung Remote power supply	50 - 60 Hz 50 - 60 Hz		
Leistungsaufnahme Power consumption	im Betrieb 2 W		

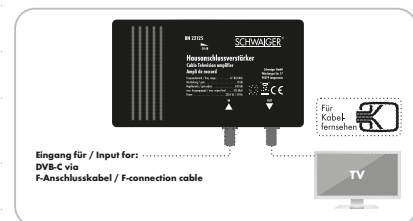

Art. Nr. Art. No.	EAN EAN	Verpackungsart Packaging
BN2212S 531	4004005325461	Schweißblister SBL04 sealed blister SBL04

Irrtümer, Abweichungen und Änderungen bei den technischen Angaben und Abbildungen vorbehalten. Es gelten unsere Allgemeinen Bedingungen für Lieferungen und Leistungen. Errors, variations and changes concerning technical data and illustrations are subject to change. Our General Terms and Conditions for the Supply of Goods and Services apply.

- RECEIVER
- AINSTEIN
- HOME4YOU
- SECURE4YOU
- POWER4YOU
- SOUND4YOU
- LIGHT4YOU
- SAT
- ANTENNA
- VIDEO
- AUDIO
- PHONE & COMPUTER
- TV MOUNTING

- RECEIVER
- AINSTEIN
- HOME4YOU
- SECURE4YOU
- POWER4YOU
- SOUND4YOU
- LIGHT4YOU
- SAT
- ANTENNA
- VIDEO
- AUDIO
- PHONE & COMPUTER
- TV MOUNTING

SLV5060 531



SAT-ZF Leitungverstärker (20 dB) | SAT IF Line Amplifier (20 dB)

- Fernspeisung über Ein- oder Ausgang möglich
- Ausgleich der Dämpfung bei langen Anschlusskabeln
- Gleichstromdurchgang (DC)
- remote power supply is possible via input or output
- attenuation equalisation for long connection cables
- direct current pass (DC)

Technische Daten | Technical data

Anschlüsse (Eingang) Connections (input)	1x F-Buchse 1x F jack	Power consumption	12 - 18 VDC , 60 - 80 mA
Anschlüsse (Ausgang) Connections (output)	1x F-Buchse 1x F jack	Gewicht Weight (set)	80 g 80 g
Ausgangspegel (max.) Output level (max.)	114 dBµV (IM 3 DIN 45004 B) 114 dBµV (IM 3 DIN 45004 B)	Abmessungen (Breite) Dimensions (width)	92 mm 92 mm
Frequenzbereich Frequency range	950 - 2400 MHz 950 - 2400 MHz	Abmessungen (Höhe) Dimensions (height)	29 mm 29 mm
Verstärkung (typisch) Amplification (typical)	20 dB 20 dB	Abmessungen (Tiefe) Dimensions (depth)	55 mm 55 mm
Leistungsaufnahme	12 - 18 V DC , 60 - 80 mA	Farbe Colour	Silber silver

Art. Nr. Art. No.	EAN EAN	Verpackungsart Packaging
SLV5060 531	4004005505108	Schweißblister SBL07 sealed blister SBL07

PS20 531



SAT Pegelsteller (0 - 20 dB) | SAT Level Control (0-20 dB)

- Breitbandiger Pegelsteller für Kabelfernsehen, terrestrischen sowie Sat-Empfang
- Zur Vermeidung von Übersteuerungseffekten
- Gleichstromdurchgang (DC)
- broadband level control for cable TV, terrestrial and SAT reception
- prevents overdrive effects
- direct current pass (DC)

Technische Daten | Technical data

Anschlüsse (Eingang) Connections (input)	1x F-Buchse 1x F jack	Dimensions (height)	40 mm
Anschlüsse (Ausgang) Connections (output)	1x F-Buchse 1x F jack	Abmessungen (Tiefe) Dimensions (depth)	20 mm 20 mm
Frequenzbereich Frequency range	45 - 2300 MHz 45 - 2300 MHz	Farbe Colour	Silber silver
Dämpfung Loss	0 - 20 dB 0 - 20 dB		
Spannungsversorgung Power supply	max. 24 V DC , 500 mA max. 24 VDC , 500 mA		
Abmessungen (Breite) Dimensions (width)	50 mm 50 mm		
Abmessungen (Höhe)	40 mm		

Art. Nr. Art. No.	EAN EAN	Verpackungsart Packaging
PS20 531	4004005203592	Schweißblister SBL07 sealed blister SBL07

VTF8842 241

ULTIMATE

2-fach Verteiler (5 dB) | 2-Way Distributor (5 dB)

für Kabel-, Antennen- und Satellitenanlagen | for cable, antenna and satellite systems

- Verteiler für Kabel-, Antennen- und Satellitenanlagen
- Leichte und kompakte Bauform
- Abstandshalterung aus Kunststoff für die Kabeldurchführung
- Gleichstromdurchgang (DC)
- distributor for cable, antenna and satellite systems
- light and compact design
- plastic spacer for passing cables
- direct current pass (DC)



Technische Daten | Technical data

Verteilung Distribution	2-fach 2-way	Return loss	> 10 dB
Klassifikation Classification	Klasse A class A	Verteildämpfung Distribution attenuation	(typ.) 5 dB (typ.) 5 dB
Anschlüsse (Eingang) Connections (input)	1x F-Buchse 1x F jack	Entkopplung Isolation	> 25 dB > 25 dB
Anschlüsse (Ausgang) Connections (output)	2x F-Buchse 2x F jack	Produktmaterial Material of product	Aluminium Druckguss korrosionsgeschützt aluminium die cast corrosion-protected
Montageart Mounting type	Aufputz on-wall installation	Gewicht Weight	0,035 kg 0,035 kg
Frequenzbereich Frequency range	5 - 2400 MHz 5 - 2400 MHz	Abmessungen (Breite) Dimensions (width)	58 mm 58 mm
Gleichstromdurchgang DC pass	Ja yes	Abmessungen (Höhe) Dimensions (height)	55 mm 55 mm
Rückkanaltauglich Return path compliant	Ja yes	Abmessungen (Tiefe) Dimensions (depth)	28 mm 28 mm
Rückflussdämpfung	> 10 dB	Farbe Colour	Silber silver

Art. Nr. Art. No.	EAN EAN	Verpackungsart Packaging
VTF8842 241	4004005884227	Polybeutel polybag

VTF8843 241

ULTIMATE

3-fach Verteiler (8 dB) | 3-Way Distributor (8 dB)

für Kabel-, Antennen- und Satellitenanlagen | for cable, antenna and satellite systems

- Verteiler für Kabel-, Antennen- und Satellitenanlagen
- Leichte und kompakte Bauform
- Abstandshalterung aus Kunststoff für die Kabeldurchführung
- Gleichstromdurchgang (DC)
- distributor for cable, antenna and satellite systems
- light and compact design
- plastic spacer for passing cables
- direct current pass (DC)



Technische Daten | Technical data

Verteilung Distribution	3-fach 3-way	Rückflussdämpfung Return loss	> 10 dB > 10 dB
Klassifikation Classification	Klasse A class A	Verteildämpfung Distribution attenuation	(typ.) 8 dB (typ.) 8 dB
Anschlüsse (Eingang) Connections (input)	1x F-Buchse 1x F jack	Entkopplung Isolation	> 20 dB > 20 dB
Anschlüsse (Ausgang) Connections (output)	3x F-Buchse 3x F jack	Produktmaterial Material of product	Aluminium Druckguss korrosionsgeschützt aluminium die cast corrosion-protected
Montageart Mounting type	Aufputz on-wall installation	Abmessungen (Breite) Dimensions (width)	78 mm 78 mm
Frequenzbereich Frequency range	5 - 2400 MHz 5 - 2400 MHz	Abmessungen (Höhe) Dimensions (height)	50 mm 50 mm
Gleichstromdurchgang DC pass	Ja yes	Abmessungen (Tiefe) Dimensions (depth)	27 mm 27 mm
Rückkanaltauglich Return path compliant	Ja yes	Farbe Colour	Silber/Blau silver/blue

Art. Nr. Art. No.	EAN EAN	Verpackungsart Packaging
VTF8843 241	4004005884326	Polybeutel polybag

VTF8844 241

ULTIMATE

4-fach Verteiler (9 dB) | 4-Way Distributor (9 dB)

für Kabel-, Antennen- und Satellitenanlagen | for cable, antenna and satellite systems

- Verteiler für Kabel-, Antennen- und Satellitenanlagen
- Leichte und kompakte Bauform
- Abstandshalterung aus Kunststoff für die Kabeldurchführung
- Gleichstromdurchgang (DC)
- distributor for cable, antenna and satellite systems
- light and compact design
- plastic spacer for passing cables
- direct current pass (DC)



Technische Daten | Technical data

Verteilung Distribution	4-fach 4-way	Rückflussdämpfung Return loss	> 10 dB
Klassifikation Classification	Klasse A class A	Verteildämpfung Distribution attenuation	(typ.) 9 dB (typ.) 9 dB
Anschlüsse (Eingang) Connections (input)	1 x F-Buchse 1 x F jack	Entkopplung Isolation	> 20 dB > 20 dB
Anschlüsse (Ausgang) Connections (output)	4 x F-Buchse 4 x F jack	Schirmungsmaß Shielding value	110 dB 110 dB
Montageart Mounting type	Aufputz on-wall installation	Produktmaterial Material of product	Aluminium Druckguss korrosionsgeschützt aluminium die cast corrosion-protected
Frequenzbereich Frequency range	5 - 2400 MHz 5 - 2400 MHz	Abmessungen (Breite) Dimensions (width)	80 mm 80 mm
Gleichstromdurchgang DC pass	Ja yes	Abmessungen (Höhe) Dimensions (height)	53 mm 53 mm
Rückkanaltauglich Return path compliant	Ja yes	Abmessungen (Tiefe) Dimensions (depth)	28 mm 28 mm
Rückflusdämpfung	> 10 dB	Farbe Colour	Silber/Blau silver/blue

Art. Nr. Art. No.	EAN EAN	Verpackungsart Packaging
VTF8844 241	4004005884425	Polybeutel polybag

VTF8846 241

ULTIMATE

6-fach Verteiler (14 dB) | 6-Way Distributor (14 dB)

für Kabel-, Antennen- und Satellitenanlagen | for cable, antenna and satellite systems

- Verteiler für Kabel-, Antennen- und Satellitenanlagen
- Leichte und kompakte Bauform
- Abstandshalterung aus Kunststoff für die Kabeldurchführung
- Gleichstromdurchgang (DC)
- distributor for cable, antenna and satellite systems
- light and compact design
- plastic spacer for passing cables
- direct current pass (DC)



Technische Daten | Technical data

Verteilung Distribution	6-fach 6-way	Rückflussdämpfung Return loss	> 10 dB > 10 dB
Klassifikation Classification	Klasse A class A	Verteildämpfung Distribution attenuation	(typ.) 14 dB (typ.) 14 dB
Anschlüsse (Eingang) Connections (input)	1 x F-Buchse 1 x F jack	Entkopplung Isolation	> 20 dB > 20 dB
Anschlüsse (Ausgang) Connections (output)	6 x F-Buchse 6 x F jack	Produktmaterial Material of product	Aluminium Druckguss korrosionsgeschützt aluminium die cast corrosion-protected
Montageart Mounting type	Aufputz on-wall installation	Abmessungen (Breite) Dimensions (width)	124 mm 124 mm
Frequenzbereich Frequency range	5 - 2400 MHz 5 - 2400 MHz	Abmessungen (Höhe) Dimensions (height)	60 mm 60 mm
Gleichstromdurchgang DC pass	Ja yes	Abmessungen (Tiefe) Dimensions (depth)	27 mm 27 mm
Rückkanaltauglich Return path compliant	Ja yes	Farbe Colour	Silber/Blau silver/blue

Art. Nr. Art. No.	EAN EAN	Verpackungsart Packaging
VTF8846 241	4004005884623	Polybeutel polybag

VTF8848 241

ULTIMATE

8-fach Verteiler (16 dB) | 8-Way Distributor (16 dB)

für Kabel-, Antennen- und Satellitenanlagen | for cable, antenna and satellite systems



- Verteiler für Kabel-, Antennen- und Satellitenanlagen
- Leichte und kompakte Bauform
- Abstandshalterung aus Kunststoff für die Kabeldurchführung
- Gleichstromdurchgang (DC)
- distributor for cable, antenna and satellite systems
- light and compact design
- plastic spacer for passing cables
- direct current pass (DC)

Technische Daten | Technical data

Verteilung Distribution	8-fach 8-way	Return loss	> 10 dB
Klassifikation Classification	Klasse A class A	Verteildämpfung Distribution attenuation	(typ.) 16 dB (typ.) 16 dB
Anschlüsse (Eingang) Connections (input)	1x F-Buchse 1x F jack	Entkopplung Isolation	> 20 dB > 20 dB
Anschlüsse (Ausgang) Connections (output)	8x F-Buchse 8x F jack	Produktmaterial Material of product	Aluminium Druckguss korrosionsgeschützt aluminium die cast corrosion-protected
Montageart Mounting type	Aufputz on-wall installation	Abmessungen (Breite) Dimensions (width)	124 mm 124 mm
Frequenzbereich Frequency range	5 - 2400 MHz 5 - 2400 MHz	Abmessungen (Höhe) Dimensions (height)	60 mm 60 mm
Rückkanaltauglich Return path compliant	Ja yes	Abmessungen (Tiefe) Dimensions (depth)	27 mm 27 mm
Dämpfung Attenuation	12,5 - 16 dB 12,5 - 16 dB	Farbe Colour	Silber/Blau silver/blue
Rückflussdämpfung	> 10 dB		

Art. Nr. Art. No.	EAN EAN	Verpackungsart Packaging
VTF8848 241	4004005884821	Polybeutel polybag

VTF7762 531

PROFESSIONAL

2-fach Verteiler (4 dB) | 2-Way Distributor (4 dB)

für Kabel-, Antennen- und Satellitenanlagen | for cable, antenna and satellite systems



- Verteiler für Kabel-, Antennen- und Satellitenanlagen
- Anschlüsse nach oben abgehend
- Massives Metallgehäuse für hohe aktive und passive Störfestigkeit
- Gleichstromdurchgang (DC)
- distributor for cable, antenna and satellite systems
- connections on the upper side
- shielded from interfering signals by solid metal housing
- direct current pass (DC)

Technische Daten | Technical data

Verteilung Distribution	2-fach 2-way	Farbe Colour	Silber silver
Anschlüsse (Eingang) Connections (input)	1x F-Buchse 1x F jack		
Anschlüsse (Ausgang) Connections (output)	2x F-Buchse 2x F jack		
Frequenzbereich Frequency range	5 - 2400 MHz 5 - 2400 MHz		
Verteildämpfung Distribution attenuation	4 dB 4 dB		
Schirmungsmaß Shielding value	110 dB 110 dB		
Produktmaterial Material of product	Metall metal		
Abmessungen (Breite) Dimensions (width)	48 mm 48 mm		
Abmessungen (Höhe) Dimensions (height)	35 mm 35 mm		
Abmessungen (Tiefe) Dimensions (depth)	30 mm 30 mm		

Art. Nr. Art. No.	EAN EAN	Verpackungsart Packaging
VTF7762 531	4004005504521	Schiebeblister SBL7S-43 sliding blister SBL7S-43

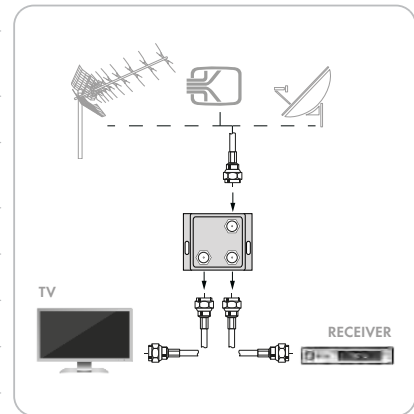

RECEIVER
AINSTEIN
HOME4YOU
SECURE4YOU
POWER4YOU
SOUND4YOU
LIGHT4YOU
SAT
ANTENNA
VIDEO
AUDIO
PHONE & COMPUTER
TV MOUNTING

VTF7764 531

PROFESSIONAL



1 in
4 out
5-2400 MHz

4-fach Verteiler (8 dB) | 4-Way Distributor (8 dB)

für Kabel-, Antennen- und Satellitenanlagen | for cable, antenna and satellite systems

- Verteiler für Kabel-, Antennen- und Satellitenanlagen
- Anschlüsse nach oben abgehend
- Massives Metallgehäuse für hohe aktive und passive Störfestigkeit
- Gleichstromdurchgang (DC)
- Lieferumfang: Verteiler, Erdungsanschluss, 2 Schrauben
- distributor for cable, antenna and satellite systems
- connections on the upper side
- shielded from interfering signals by solid metal housing
- direct current pass (DC)
- content: distributor, earthing connection, 2 screws

Technische Daten | Technical data

Verteilung Distribution	4-fach 4-way	Abmessungen (Breite) Dimensions (width)	70 mm
Gleichstromdurchgang DC pass	Ja yes	Abmessungen (Höhe) Dimensions (height)	35 mm
Rückkanaltauglich Return path compliant	Ja yes	Abmessungen (Tiefe) Dimensions (depth)	30 mm
Abmessungen (Tiefe) Dimensions (depth)	30 mm	Farbe Colour	Silber silver

Art. Nr. Art. No.	EAN EAN	Verpackungsart Packaging
VTF7764 531	4004005504545	Schiebeblister SBL7S-43 sliding bilster SBL7S-43

VTF7842 531

PROFESSIONAL



1 in
2 out
5-2400 MHz

2-fach Verteiler (6,5 dB) | 2-Way Distributor (6.5 dB)

für Kabel-, Antennen- und Satellitenanlagen | for cable, antenna and satellite systems

- Verteiler für Kabel-, Antennen- und Satellitenanlagen
- Leichte und kompakte Bauform
- Gleichstromdurchgang (DC)
- distributor for cable, antenna and satellite systems
- light and compact design
- direct current pass (DC)

Technische Daten | Technical data

Verteilung Distribution	2-fach 2-way	Attenuation	≤ 6,5 dB
Anschlüsse (Eingang) Connections (input)	1x F-Buchse 1x F jack	Entkopplung Isolation	> 17 dB
Anschlüsse (Ausgang) Connections (output)	2x F-Buchse 2x F jack	Produktmaterial Material of product	Aluminium Druckguss korrosionsgeschützt aluminium die cast corrosion-protected
Frequenzbereich Frequency range	5 - 2400 MHz 5 - 2400 MHz	Abmessungen (Breite) Dimensions (width)	54 mm
Gleichstromdurchgang DC pass	Ja yes	Abmessungen (Höhe) Dimensions (height)	58 mm
Rückkanaltauglich Return path compliant	Ja yes	Abmessungen (Tiefe) Dimensions (depth)	26 mm
Dämpfung	≤ 6,5 dB	Farbe Colour	Silber silver

Art. Nr. Art. No.	EAN EAN	Verpackungsart Packaging
VTF7842 531	4004005504583	Schiebeblister SBL7S-43 sliding bilster SBL7S-43

VTF7844 531

PROFESSIONAL



1 in
4 out
5-2400 MHz

4-fach Verteiler (12 dB) | 4-Way Distributor (12 dB)

für Kabel-, Antennen- und Satellitenanlagen | for cable, antenna and satellite systems

- Verteiler für Kabel-, Antennen- und Satellitenanlagen
- Leichte und kompakte Bauform
- Gleichstromdurchgang (DC)
- distributor for cable, antenna and satellite systems
- light and compact design
- direct current pass (DC)

Technische Daten | Technical data

Verteilung Distribution	4-fach 4-way	Distribution attenuati- on	≥ 12 dB
Anschlüsse (Eingang) Connections (input)	1x F-Buchse 1x F jack	Entkopplung Isolation	> 15 dB
Anschlüsse (Ausgang) Connections (output)	4x F-Buchse 4x F jack	Produktmaterial Material of product	Aluminium Druckguss korrosionsgeschützt aluminium die cast corrosion-protected
Frequenzbereich Frequency range	5 - 2400 MHz 5 - 2400 MHz	Abmessungen (Breite) Dimensions (width)	76 mm
Gleichstromdurchgang DC pass	Ja yes	Abmessungen (Höhe) Dimensions (height)	58 mm
Rückkanaltauglich Return path compliant	Ja yes	Abmessungen (Tiefe) Dimensions (depth)	26 mm
Verteildämpfung	≥ 12 dB	Farbe Colour	Silber silver

Art. Nr. Art. No.	EAN EAN	Verpackungsart Packaging
VTF7844 531	4004005504590	Schiebeblister SBL7S-43 sliding bilster SBL7S-43

ASV42S 531



2-fach Aufsteckverteiler (TV) | 2-Way Clip-On Distributor (TV)

für Kabel- und Antennenanlagen | for cable and antenna systems



- Verteilung von einem TV Anschluss auf zwei TV Ausgänge
- Anschluss von zwei Fernsehgeräten möglich
- Massives Metallgehäuse für hohe aktive und passive Störfestigkeit
- distribution of 1 TV connection to 2 TV outputs
- connecting two TVs is possible
- shielded from interfering signals by solid metal housing

Technische Daten | Technical data

Verteilung Distribution	2-fach 2-way
Anschlüsse (Eingang) Connections (input)	1x IEC Buchse 1x IEC jack
Anschlüsse (Ausgang) Connections (output)	2x IEC Stecker 2x IEC connector
Frequenzbereich Frequency range	5 - 1000 MHz 5 - 1000 MHz
Verteildämpfung Distribution attenuation	5 dB 5 dB
Produktmaterial Material of product	Metall metal
Abmessungen (Breite) Dimensions (width)	56 mm 56 mm
Abmessungen (Höhe) Dimensions (height)	17 mm 17 mm
Abmessungen (Tiefe) Dimensions (depth)	35 mm 35 mm
Farbe	Silber

Colour silver

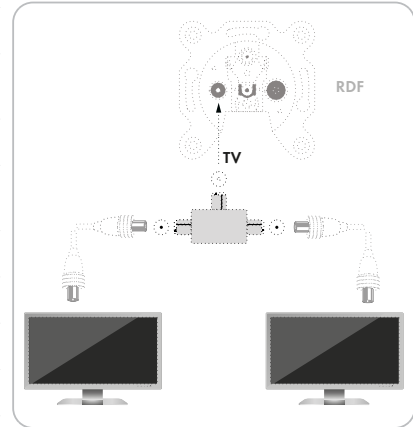

Art. Nr. Art. No.	EAN EAN	Verpackungsart Packaging
ASV42S 531	4004005176360	Schiebeblister SBL1S-24 sliding blister SBL1S-24

ASV43S 531



2-fach Aufsteckverteiler (Rundfunk) | 2-Way Clip-On Distributor (Radio)

für Kabel- und Antennenanlagen | for cable and antenna systems



- Verteilung von einem Rundfunkanschluss auf zwei Rundfunkausgänge
- Anschluss von zwei Rundfunkgeräten möglich
- Massives Metallgehäuse für hohe aktive und passive Störfestigkeit
- distribution of one radio connection to two radio outputs
- for connecting two radio devices
- shielded from interfering signals by solid metal housing

Technische Daten | Technical data

Verteilung Distribution	2-fach 2-way
Anschlüsse (Eingang) Connections (input)	1x IEC Stecker 1x IEC connector
Anschlüsse (Ausgang) Connections (output)	2x IEC Buchse 2x IEC jack
Frequenzbereich Frequency range	5 - 1000 MHz 5 - 1000 MHz
Verteildämpfung Distribution attenuation	4 dB 4 dB
Produktmaterial Material of product	Metall metal
Abmessungen (Breite) Dimensions (width)	56 mm 56 mm
Abmessungen (Höhe) Dimensions (height)	17 mm 17 mm
Abmessungen (Tiefe) Dimensions (depth)	35 mm 35 mm

Farbe Silber
Colour silver

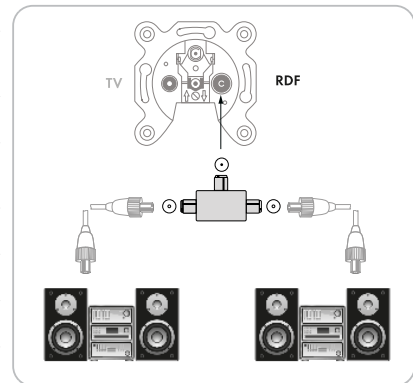

Art. Nr. Art. No.	EAN EAN	Verpackungsart Packaging
ASV43S 531	4004005176490	Schiebeblister SBL1S-24 sliding blister SBL1S-24

- RECEIVER
- AINSTEIN
- HOME4YOU
- SECURE4YOU
- POWER4YOU
- SOUND4YOU
- LIGHT4YOU
- SAT
- ANTENNA
- VIDEO
- AUDIO
- PHONE & COMPUTER
- TV MOUNTING

SAT- UND ANTENNENDOSEN

SAT AND ANTENNA SOCKETS

- RECEIVER
- AINSTEIN
- HOME4YOU
- SECURE4YOU
- POWER4YOU
- SOUND4YOU
- LIGHT4YOU
- SAT**
- ANTENNA
- VIDEO
- AUDIO
- PHONE & COMPUTER
- TV MOUNTING

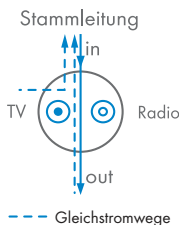
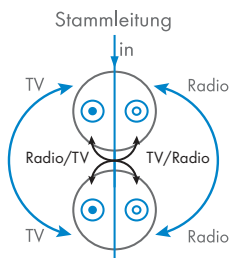
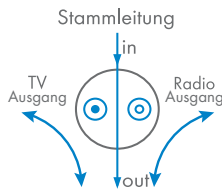
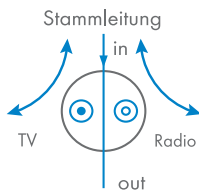
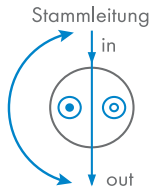

Durchgangsdämpfung

Die Durchgangsdämpfung gibt die Dämpfung auf der Stammleitung beim Durchgang durch die Dose an. Je höher der Wert der Dämpfung desto höher ist der Signalverlust im Durchgang.
- Nur bei Durchgangsdosen -

Transmission loss...

indicates the attenuation on the master cable upon signal transmission through the socket. The higher the attenuation value, the higher the signal loss upon passing through.
- Only with pass-through sockets -

Anschlussdämpfung

Die Anschlussdämpfung gibt die Dämpfung zwischen der Stammleitung und dem TV bzw. RDF Ausgang an. Je höher der Wert, desto höher ist der Signalverlust an TV bzw. RDF Ausgang.
- Bei allen Dosen -

Connection loss...

indicates the attenuation between the master cable and the TV or RDF output. The higher the value, the higher the signal loss on TV and RDF outlet.
- With all sockets -

Richtdämpfung

Die Richtdämpfung gibt die Dämpfung zwischen TV bzw. RDF Ausgang sowie dem Stammleitungsausgang an.
- Bei Richtkoppler-Dosen -

Direction loss...

indicates the attenuation between TV or RDF output and the master cable output.
- With directional coupler sockets -

Gleichstromdurchgang

Für Sonderzwecke werden Antennensteckdosen auch zur Übertragung von Gleichspannungen zur Stromversorgung von Antennenverstärkern oder LNBs, auch mit spannungsgesteuerten Polarisationsumschaltungen, gebraucht. SCHWAIGER bietet dafür Einzel- und Richtkopplerdosen an. Beachten Sie bitte die Hinweise bei der Beschreibung der Dosen.

Direct current passage

For special purposes, antenna sockets for transmission of DC voltages, for power supply of antenna amplifiers or LNBs, also voltage-controlled polarization switches are used. SCHWAIGER offers single or directional coupler sockets for this. Please follow the instructions in the description of the sockets.

Entkopplung

Die Entkopplung gibt die Dämpfung zwischen RDF und TV oder TV und TV zwischen zwei gleichartigen Steckdosen an. Sie setzt sich aus der Richtdämpfung der ersten Dose, der Anschlussdämpfung der zweiten Dose und der Kabeldämpfung der Stammleitung zwischen beiden Dosen zusammen. Je höher die Entkopplungsdämpfung ist, desto weniger können sich zwei Teilnehmer (z.B. bei defekten Geräten) stören.

Decoupling

Decoupling indicates the attenuation between RDF and TV, or TV and TV between two similar outlets. It consists of direction loss of the first socket, connection loss of the second socket and the cable loss of the master cable between both sockets.
The higher the decoupling attenuation, the less two participants can interfere with each other (e.g. in case of defective equipment).

Vorgeschrieben ist für
Gemeinschaftsanlagen > 22 dB
Kabelanlagen (Breitband-) > 40 dB.
- Bei Durchgangsdosen -

Mandatory values for
Community systems > 22 dB
Broadband cable systems > 40 dB.
- With pass-through sockets -

ANSCHLUSS FÜR DEN RECEIVER

- › Frequenzbereich 950 - 2150 MHz
- › Die Besonderheit bei SCHWAIGER® Anschlussdosen ist der extra lange F-Anschluss

CONNECTION FOR THE RECEIVER

- › Frequency range 950 - 2150 MHz
- › The special feature of SCHWAIGER® connector sockets is the extra long F-connection.

KLEMMSCHELLE

- › Aufklappbare Klemmschelle zur Außenleiterbefestigung

CLAMP

- › Hinged clamp for fastening the outer conductor

ANSCHLUSS FÜR DAS FERNSEHGERÄT

- › Frequenzbereich 4 - 862 MHz

CONNECTION FOR THE TV

- › Frequency range 4 - 862 MHz

ANSCHLUSS FÜR DAS RADIO

- › Frequenzbereich 4 - 139 MHz

CONNECTION FOR THE RADIO

- › Frequency range 4 - 139 MHz

ABSCHLUSSWIDERSTAND

- › nur bei Verwendung als Endose

TERMINATING RESISTOR

- › only when used as terminating socket

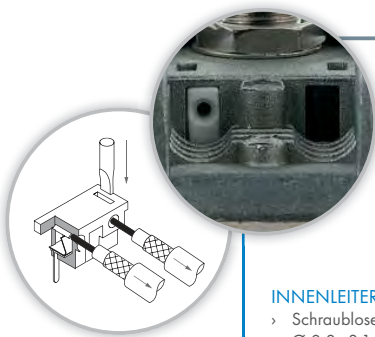

INNENLEITER KLEMMTECHNIK

- › Schraublose Innenleiterbefestigung
Ø 0,8 - 3,1 mm

INNER CONDUCTOR CLAMPING TECHNOLOGY

- › Screwless fastening of the inner conductor
Ø 0.8 - 3.1 mm



RDS660-Serie

ULTIMATE

Breitband Durchgangsdose (16 dB) | Broadband Pass-Through Socket (16 dB)

mit getrenntem SAT-ZF Anschluss | with separated SAT IF interface

- Aufklappbare Klemmschelle zur Außenleiterbefestigung (max. 7,5 mm)
- Klemmtechnik für schraublose Innenleiterbefestigung (\varnothing 0,8 - 1,3 mm)
- Krallenbefestigung für Putzeinsätze (55 mm)
- Normen, siehe Konformitätserklärung (Service & Support)
- Gleichstromdurchgang (DC)
- hinged clamp for fastening the outer conductor (max. 7.5 mm)
- clamping technology for screwless fastening of the inner conductor (\varnothing 0.8 to 1.3 mm)
- crimping fastener for plaster inserts (55 mm)
- standards, see Declaration of Conformity (Support & Service)
- direct current pass (DC)

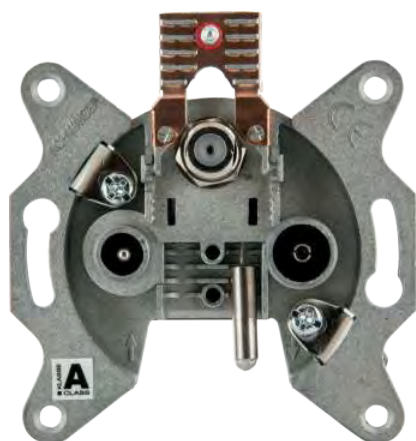

Technische Daten | Technical data

Klassifikation Classification	Klasse A class A	Mounting depth	22 mm
Anschlüsse	1x IEC Buchse 1x F-Buchse 1x IEC Stecker 1x IEC jack 1x F jack 1x IEC connector	Abmessungen (Breite) Dimensions (width)	70 mm
Frequency range	950 - 2150 MHz (SAT) 5 - 139 MHz (RDF) 5 - 2150 MHz (TV)	Abmessungen (Höhe) Dimensions (height)	66 mm
Entkopplung	> 30 dB (SAT/SAT) > 20 dB (SAT/terrestrisk) > 20 dB (terrestrisk/SAT) > 45 dB (TV/TV)	Abmessungen (Tiefe) Dimensions (depth)	22 mm
Isolation	> 30 dB (SAT/SAT) > 20 dB (SAT/terrestrisk) > 20 dB (terrestrisk/SAT) > 45 dB (TV/TV)	Farbe Colour	Silber silver
Anschlussdämpfung Tap loss	16 - 18 dB 16 - 18 dB		
Durchgangsdämpfung Transmission loss	1 dB (terrestrisk) 2,5 dB (SAT) 1 dB (terrestrisk) 2,5 dB (SAT)		
Einbautiefe	22 mm		

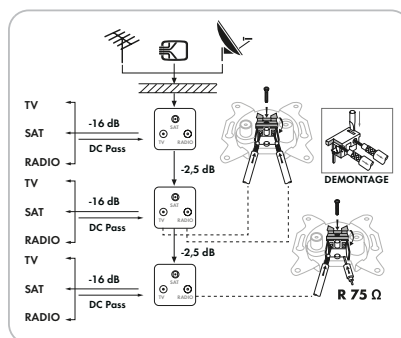

Art. Nr. Art. No.	EAN EAN	Verpackungsart Packaging
RDS660 531	4004005504187	Schweißblister SBL07 sealed blister SBL07
RDS660 411	4004005660036	Karton carton

- RECEIVER
- AINSTEIN
- HOME4YOU
- SECURE4YOU
- POWER4YOU
- SOUND4YOU
- LIGHT4YOU
- SAT**
- ANTENNA
- VIDEO
- AUDIO
- PHONE & COMPUTER
- TV MOUNTING

RDS660 011

ULTIMATE

Breitband Durchgangsdose (16 dB) | Broadband Pass-Through Socket (16 dB)

mit Trennkondensator am SAT Ausgang | with isolating capacitor on the SAT output line



- Aufklappbare Klemmschelle zur Außenleiterbefestigung (max. 7,5 mm)
- Klemmtechnik für schraublose Innenleiterbefestigung (\varnothing 0,8 - 1,3 mm)
- Krallenbefestigung für Putzeinsätze (55 mm)
- Normen, siehe Konformitätserklärung (Service & Support)
- Gleichstromblocker (DC)
- hinged clamp for fastening the outer conductor (max. 7.5 mm)
- clamping technology for screwless fastening of the inner conductor (\varnothing 0.8 to 1.3 mm)
- crimping fastener for plaster inserts (55 mm)
- standards, see Declaration of Conformity (Support & Service)
- Gleichstromblocker (DC)

Technische Daten | Technical data

Klassifikation Classification	Klasse A class A	Mounting depth	22 mm
Anschlüsse	1x IEC Buchse 1x F-Buchse 1x IEC Stecker	Abmessungen (Breite) Dimensions (width)	70 mm
Connections	1x IEC jack 1x F jack 1x IEC connector	Abmessungen (Höhe) Dimensions (height)	66 mm
Frequenzbereich	950 - 2150 MHz (SAT) 5 - 139 MHz (RDF) 5 - 2150 MHz (TV)	Abmessungen (Tiefe) Dimensions (depth)	22 mm
Frequency range	950 - 2150 MHz (SAT) 5 - 139 MHz (radio) 5 - 2150 MHz (TV)	Farbe Colour	Silber silver
Entkopplung	> 30 dB (SAT/SAT) > 20 dB (SAT/Terrestrik) > 20 dB (Terrestrik/SAT) > 45 dB (TV/TV)		
Isolation	> 30 dB (SAT/SAT) > 20 dB (SAT/terrestrial) > 20 dB (terrestrial/SAT) > 45 dB (TV/TV)		
Anschlussdämpfung Tap loss	16 - 18 dB 16 - 18 dB		
Durchgangsdämpfung Transmission loss	1 dB (Terrestrik) 2,5 dB (SAT) 1 dB (terrestrial) 2,5 dB (SAT)		
Einbautiefe	22 mm		

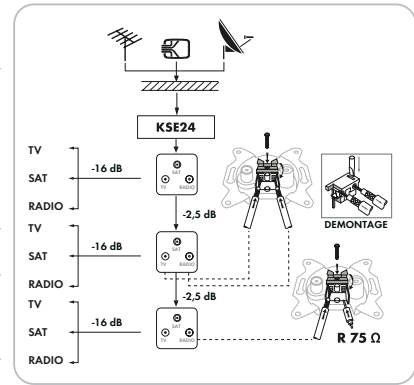

Art. Nr. Art. No.	EAN EAN	Verpackungsart Packaging
RDS660 011	4004005660029	Karton carton

RECEIVER

AINSTEIN

HOME4YOU

SECURE4YOU

POWER4YOU

SOUND4YOU

LIGHT4YOU

SAT

ANTENNA

VIDEO

AUDIO

PHONE & COMPUTER

TV MOUNTING

DSE652-Serie



TWIN Stichleitungsdose (2 dB) | TWIN Stub socket (2 dB)

mit zwei getrennten SAT-ZF-Anschlüssen | with two separated SAT IF Interfaces

- Aufklappbare Klemmschelle zur Außenleiterbefestigung (max. 7,5 mm)
- Klemmtechnik für schraublose Innenleiterbefestigung (∅ 0,4 - 1,2 mm)
- Krallenbefestigung für Putzeinsätze (55 mm)
- Zweikabeltechnik mit zwei F-Anschlüssen
- Gleichstromdurchgang (DC) an den Anschlüssen SAT1 und SAT2
- Normen, siehe Konformitätserklärung (Service & Support)
- hinged clamp for fastening the outer conductor (max. 7.5 mm)
- clamping technology for screwless fastening of the inner conductor (∅ 0.4 to 1.2 mm)
- crimping fastener for plaster inserts (55 mm)
- two-cable technology with two F connectors
- direct Current pass (DC) at the connections SAT1 and SAT2 standards, see Declaration of Conformity (Support & Service)



Technische Daten | Technical data

Klassifikation Classification	Klasse A class A	Produktmaterial Material of product	Aluminium Druckguss korrosionsgeschützt aluminium die cast corrosion-protected
Anschlüsse Connections	2x F-Buchse 1x IEC Buchse 2x F jack 1x IEC jack	Abmessungen (Breite) Dimensions (width)	70 mm 70 mm
Frequenzbereich Frequency range	5 - 2400 MHz (SAT 1) 950 - 2400 MHz (SAT 2) 5 - 862 MHz (SAT 2/TV/FM) 5 - 862 MHz (TV/FM)	Abmessungen (Höhe) Dimensions (height)	66 mm 66 mm
Entkopplung Isolation	> 22 dB (SAT/SAT) > 30 dB (SAT/Terrestrik) > 22 dB (SAT/SAT) > 30 dB (SAT/terrestrial)	Abmessungen (Tiefe) Dimensions (depth)	22 mm 22 mm
Anschlussdämpfung Tap loss	< 2,0 dB < 2,0 dB	Farbe Colour	Silber silver
Einbautiefe Mounting depth	22 mm 22 mm		

Art. Nr. Art. No.	EAN EAN	Verpackungsart Packaging
DSE652 531	4004005503630	Schweißblisten SBLO7 sealed blister SBLO7
DSE652 011	4004005652024	Karton carton

- RECEIVER
- AINSTEIN
- HOME4YOU
- SECURE4YOU
- POWER4YOU
- SOUND4YOU
- LIGHT4YOU
- SAT**
- ANTENNA
- VIDEO
- AUDIO
- PHONE & COMPUTER
- TV MOUNTING

DSE650-Serie



Einzel- oder Sticheitungsdose (2,5 dB) | Single Antenna Socket or Stub Socket (2.5 dB)



- Aufklappbare Klemmschelle zur Außenleiterbefestigung (max. 7,5 mm)
- Klemmtechnik für schraublose Innenleiterbefestigung (∅ 0,8 - 1,3 mm)
- Verwendung nur als Einzeldose
- Gleichstromdurchgang (DC) zur LNB Steuerung durch den Satellitenreceiver am SAT-Anschluss
- Krallenbefestigung für Putzeinsätze (55 mm)
- Normen, siehe Konformitätserklärung (Service & Support)
- hinged clamp for fastening the outer conductor (max. 7.5 mm)
- clamping technology for screwless fastening of the inner conductor (∅ 0.8 to 1.3 mm)
- can only be used as a single socket
- DC passage for LNB control via the satellite receiver on the SAT connection
- crimping fastener for plaster inserts (55 mm)
- standards, see Declaration of Conformity (Support & Service)

Technische Daten | Technical data

Klassifikation Classification	Klasse A class A	5,5 dB (radio)
Anschlüsse (Eingang) Connections (input)	1x Lösbare Kontaktklemmfeder 1x detachable contact clamping spring	Einbautiefe Mounting depth
Anschlüsse (Ausgang) Connections (output)	1x F-Buchse 1x IEC Buchse 1x IEC Stecker 1x F jack 1x IEC jack 1x IEC connector	Produktmaterial Material of product
Frequenzbereich Frequency range	950 - 2150 MHz (SAT) 5 - 862 MHz (TV) 5 - 139 MHz (RDF) 950 - 2150 MHz (SAT) 5 - 862 MHz (TV) 5 - 139 MHz (radio)	Abmessungen (Breite) Dimensions (width)
Entkopplung Isolation	> 24 dB (SAT/Terrestrik) > 24 dB (SAT/terrestrial)	Abmessungen (Höhe) Dimensions (height)
Anschlussdämpfung Tap loss	2,5 dB (SAT) 2,5 dB (TV) 5,5 dB (RDF) 2,5 dB (SAT) 2,5 dB (TV)	Abmessungen (Tiefe) Dimensions (depth)
		Farbe Colour

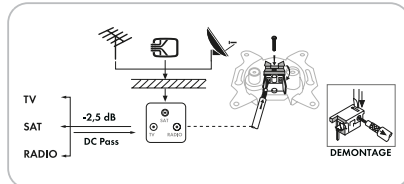

Art. Nr. Art. No.	EAN EAN	Verpackungsart Packaging
DSE650 531	4004005503623	Schweißblister SBL07 sealed blister SBL07
DSE650 011	4004005650020	Karton carton

DSE300 011



Einzel- oder Sticheitungsdose (2,5 dB) | Single Or Tap Line Socket (2.5 dB)



- Aufklappbare Klemmschelle zur Außenleiterbefestigung (max. 7,5 mm)
- Klemmtechnik für schraublose Innenleiterbefestigung (∅ 0,8 - 1,3 mm)
- Krallenbefestigung für Putzeinsätze (55 mm)
- Normen, siehe Konformitätserklärung (Service & Support)
- hinged clamp for fastening the outer conductor (max. 7.5 mm)
- clamping technology for screwless fastening of the inner conductor (∅ 0.8 to 1.3 mm)
- crimping fastener for plaster inserts (55 mm)
- standards, see Declaration of Conformity (Support & Service)

Technische Daten | Technical data

Klassifikation Classification	Klasse A class A	Material of product aluminium die cast corrosion-protected
Anschlüsse Connections	1x F-Buchse 1x IEC Stecker 1x F jack 1x IEC connector	Abmessungen (Breite) Dimensions (width)
Anschlüsse (Eingang) Connections (input)	1x Lösbare Kontaktklemmfeder 1x detachable contact clamping spring	Abmessungen (Höhe) Dimensions (height)
Frequenzbereich Frequency range	950 - 2150 MHz (SAT) 5 - 862 MHz (TV/RDF) 950 - 2150 MHz (SAT) 5 - 862 MHz (TV / radio)	Abmessungen (Tiefe) Dimensions (depth)
Entkopplung Isolation	> 26 dB (Terrestrik/SAT) > 26 dB (terrestrial/SAT)	Farbe Colour
Anschlussdämpfung Tap loss	1,5 dB 1,5 dB	
Einbautiefe Mounting depth	22 mm 22 mm	
Produktmaterial	Aluminium Druckguss korrosionsgeschützt	

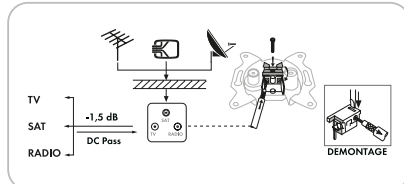

Art. Nr. Art. No.	EAN EAN	Verpackungsart Packaging
DSE300 011	4004005300079	Karton carton

RECEIVER

AINSTEIN

HOME4YOU

SECURE4YOU

POWER4YOU

SOUND4YOU

LIGHT4YOU

SAT

ANTENNA

VIDEO

AUDIO

PHONE & COMPUTER

TV MOUNTING

DSGS 531



Durchgangsdose (19 dB) | Pass-Through Socket (19 dB)

- Klemmtechnik für schraublose Innenleiterbefestigung
- Verwendung als Durchgangs- oder Enddose
- Verwendung als Enddose, nur in Verbindung mit 75 Ohm Widerstand
- Normen, siehe Konformitätserklärung (Service & Support)
- clamping technology for screwless fastening of the inner conductor
- can be used as pass-through socket or terminal box
- can be used as terminal box, but only in combination with 75 ohms resistor
- standards, see Declaration of Conformity (Support & Service)



Technische Daten | Technical data

Klassifikation Classification	Klasse A class A
Anschlüsse Connections	1x IEC Buchse 1x IEC Stecker 1x IEC jack 1x IEC connector
Frequenzbereich Frequency range	5 - 2150 MHz (TV) 5 - 2150 MHz (RDF) 5 - 2150 MHz (radio)
Entkopplung Isolation	862/2150 MHz > 22/20 dB (TV/RDF) 862/2150 MHz > 32/22 dB Ausg./TV 862/2150 MHz > 22/20 dB (TV / radio) 862/2150 MHz > 32/22 dB output/TV
Anschlussdämpfung Tap loss	(typ.) 19 dB (Terrestrik/SAT) (typ.) 19 dB (terrestrial/SAT)
Durchgangsdämpfung Transmission loss	2,5 dB (Terrestrik/SAT) 2,5 dB (terrestrial/SAT)
Einbautiefe Mounting depth	22 mm 22 mm
Produktmaterial Material of product	Aluminium Druckguss aluminium die cast

Abmessungen (Breite) Dimensions (width)	70 mm 70 mm
Abmessungen (Höhe) Dimensions (height)	66 mm 66 mm
Farbe Colour	Silber silver

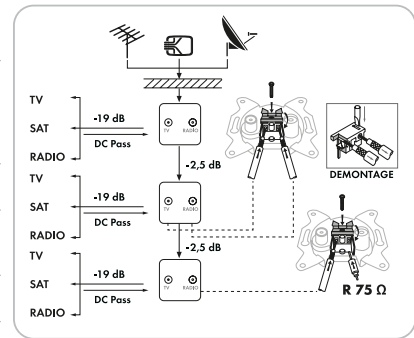

Art. Nr. Art. No.	EAN EAN	Verpackungsart Packaging
DSGS 531	4004005204292	Schweißblister SBL07 sealed blister SBL07

- RECEIVER
- AINSTEIN
- HOME4YOU
- SECURE4YOU
- POWER4YOU
- SOUND4YOU
- LIGHT4YOU
- SAT**
- ANTENNA
- VIDEO
- AUDIO
- PHONE & COMPUTER
- TV MOUNTING

DSE950 531



Einzel- oder Stichleitungsdose (2,5 dB) im Set | Single or Stub Antenna Socket (2.5 dB) Set

mit Abdeckrahmen und Aufputzkasten | including Cover Frame and Wall Mounting Box



- Klemmtechnik, schraubenlose Innenleiterbefestigung für schnelle und fehlerfreie Montage (Ø 0,8 - 1,3 mm)
- Aufklappbare Klemmschelle zur Außenleiterbefestigung (max. 7,5 mm)
- Geringe Einbautiefe
- Langer F-Connector zur einfachen Montage der Anschlusskabel
- Verwendung nur als Einzeldose
- Gleichstromdurchgang (DC) zur LNB Steuerung durch den Satellitenreceiver am SAT-Anschluss
- Krallenbefestigung für Putzeinsätze (55 mm)
- Normen, siehe Konformitätserklärung (Service & Support)
- Im Lieferumfang enthalten: 1x Abdeckrahmen, 1x Aufputzkasten
- clamping technology, screwless inner conductor fastening for fast and error-free assembly (Ø 0.8 - 1.3 mm)
- hinged clamp for fastening the outer conductor (max. 7.5 mm)
- small installation depth
- long F-connector for easy installation of the connection cables
- can only be used as a single socket
- DC passage for LNB control via the satellite receiver on the SAT connection
- crimping fastener for plaster inserts (55 mm)
- standards, see Declaration of Conformity (Support & Service)
- Included: 1x Cover Frame, 1x Wall Mounting Box

Technische Daten | Technical data

Klassifikation Classification	Klasse A class A	Top loss	5,5 dB (RDF) 2,5 dB (SAT) 2,5 dB (TV) 5,5 dB (radio)
Anschlüsse (Eingang) Connections (input)	1x Lösbare Kontaktklemmfeder 1x detachable contact clamping spring	Einbautiefe Mounting depth	22 mm 22 mm
Anschlüsse (Ausgang) Connections (output)	1x F-Buchse 1x IEC Buchse 1x IEC Stecker 1x F jack 1x IEC jack 1x IEC connector	Produktmaterial Material of product	Aluminium Druckguss korrosionsgeschützt aluminium die cast corrosion-protected
Frequenzbereich Frequency range	950 - 2150 MHz (SAT) 5 - 862 MHz (TV) 5 - 139 MHz (RDF) 950 - 2150 MHz (SAT) 5 - 862 MHz (TV) 5 - 139 MHz (radio)	Farbe Colour	Silber/Weiß silver/white
Entkopplung Isolation	> 24 dB (SAT/Terrestrik) > 24 dB (SAT/terrestrial)		
Anschlussdämpfung Connection attenuation	2,5 dB (SAT) 2,5 dB (TV)		

Art. Nr. Art. No.	EAN EAN	Verpackungsart Packaging
DSE950 531	4004005021509	Schweißblister SBL07 sealed blister SBL07



ADE-ADRS-Serie



2- oder 3-Loch Abdeckrahmen (2-teilig) | 2-Hole or 3-Hole Cover Frame (2 Pieces)

für SAT- und Antennendosen | for SAT and antenna sockets



- Für Zwei- oder Dreiloch-Antennensteckdosen
- Mit Schraube
- for 2-hole or 3-hole antenna sockets
- with screw

Technische Daten | Technical data

Montageart Mounting type	Auf- und Unterputz on-wall and in-wall installation		
Passend für Suitable for	alle Antennen- bzw. SAT-Anschlussdosen all antenna connector sockets and SAT connector sockets		
Abmessungen (Breite) Dimensions (width)	75 mm 75 mm		
Abmessungen (Höhe) Dimensions (height)	75 mm 75 mm		
Farbe Colour	Weiß white		

Art. Nr. Art. No.	EAN EAN	Verpackungsart Packaging
ADE/ADRS 532	4004005203127	Schiebeblister SBL07S Slim Sliding sliding blister SBL07S slim sliding
ADP312 042	4004005003307	Polybeutel polybag



- RECEIVER
- AINSTEIN
- HOME4YOU
- SECURE4YOU
- POWER4YOU
- SOUND4YOU
- LIGHT4YOU
- SAT
- ANTENNA
- VIDEO
- AUDIO
- PHONE & COMPUTER
- TV MOUNTING

- RECEIVER
- AINSTEIN
- HOME4YOU
- SECURE4YOU
- POWER4YOU
- SOUND4YOU
- LIGHT4YOU
- SAT**
- ANTENNA
- VIDEO
- AUDIO
- PHONE & COMPUTER
- TV MOUNTING

APKS 532



Aufputzkasten (75 mm) | Wall Mounting Box (75 mm)

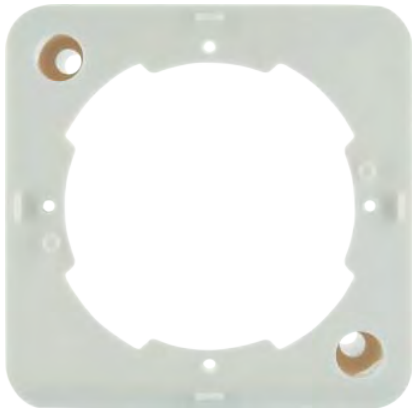

Technische Daten | Technical data

Montageart <i>Mounting type</i>	Aufputz <i>on-wall installation</i>
Passend für <i>Suitable for</i>	alle Antennen- und SAT-Anschlussdosen <i>all antenna connector sockets and SAT connector sockets</i>
Abmessungen (Breite) <i>Dimensions (width)</i>	75 mm
Abmessungen (Höhe) <i>Dimensions (height)</i>	75 mm
Abmessungen (Tiefe) <i>Dimensions (depth)</i>	26 mm
Farbe	Weiß

Colour white

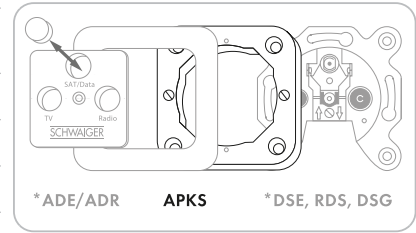

Art. Nr. Art. No.	EAN EAN	Verpackungsart Packaging
APKS 532	4004005203134	Schiebeblister SBL7S-43 sliding blister SBL7S-43

AUFBAU UND SCHIRMUNG VON KOAXIALKABELN

Das Koaxialkabel ist ein abgeschirmtes Kabel für die Breitbandübertragung elektrischer Signale. Der Innenleiter ist vom Außenleiter ringförmig (koaxial) umgeben. Der Außenleiter schirmt den Innenleiter vor Störstrahlungen ab.

Die Innenisolation heißt Dielektrikum. Der Außenleiter ist durch einen isolierenden und wasserdichten Mantel nach außen hin geschützt.

Der Kabelaufbau bestimmt die von der Frequenz abhängige Dämpfung des Kabels sowie den Wellenwiderstand.

STRUCTURE AND SHIELDING OF COAXIAL CABLES

The coaxial cable is a shielded cable for broadband transmission of electrical signals. The inner conductor is completely surrounded by the outer conductor (coaxial). The outer conductor protects the inner conductor against signal interference.

The inner insulation is called dielectric. The outer conductor is protected by an insulating and waterproof sheath.

The structure of the cable determines the wave impedance and the attenuation, which depends on the frequency.

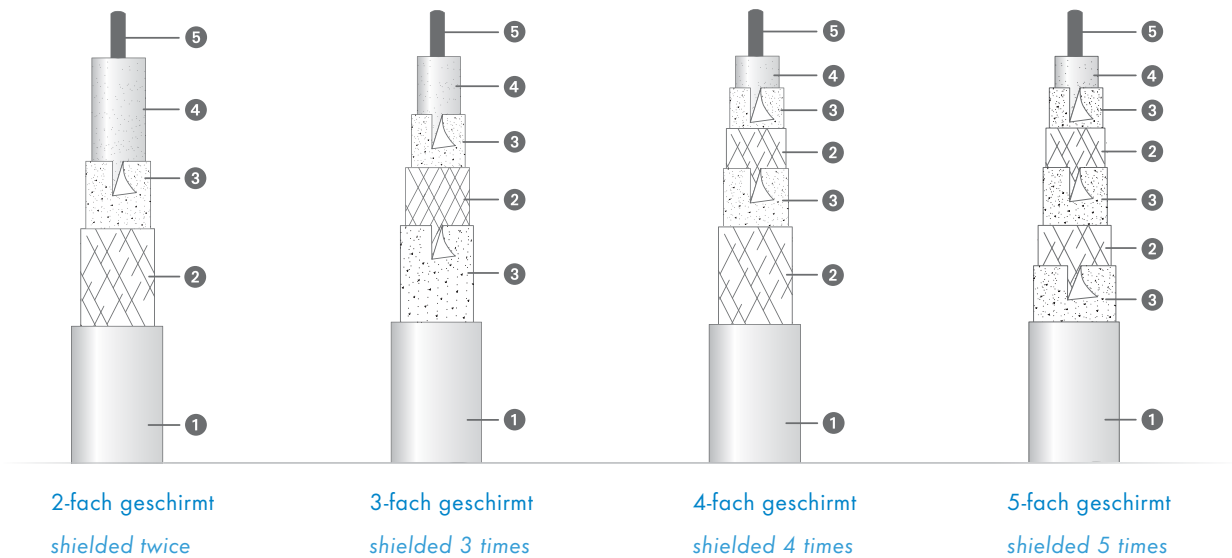

- ① Außenisolation
- ② Schirmgeflecht
- ③ Aluminiumfolie
- ④ Dielektrikum
- ⑤ Innenleiter

- ① Exterior insulation
- ② Braid
- ③ Aluminium foil
- ④ Dielectric
- ⑤ Inner conductor

- RECEIVER
- AINSTEIN
- HOME4YOU
- SECURE4YOU
- POWER4YOU
- SOUND4YOU
- LIGHT4YOU
- SAT**
- ANTENNA
- VIDEO
- AUDIO
- PHONE & COMPUTER
- TV MOUNTING

EN 50575: 2014 + A1: 2016
 Koaxialkabel zur Signalübertragung
 Coax cable for data transmission
18 N° 18006
 Brandverhalten/Fire behavior: Klasse E₀



Verschiedene Längen
 Various lengths

Digital
 5-fach geschirmt
 shielded 5 times

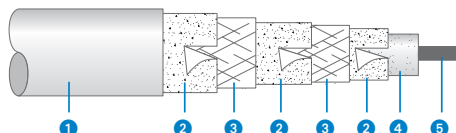

- 1 Außenisolation
- 2 Aluminiumfolie
- 3 Schirmgeflecht
- 4 Dielektrikum (Innenisolation)
- 5 Innenleiter

KOX135-Serie-052



SAT Koaxialkabel (135 dB) | SAT Coaxial Cable (135 dB)

135 dB, 8,2 mm, 5x shielded, A CLASS

- 5-fach Abschirmung für eine optimale Reduzierung von elektromagnetischen Störeinflüssen
- Hohe Schirmungseigenschaft gewährleistet
- Feuchtigkeitsresistent mit hoher Langzeitstabilität
- Hohe Dichte und sehr gute Isoliereigenschaften
- Passende F-Stecker: Ø 8,2 mm (SCHWAIGER® FST 8204)

- shielded 5 times to effectively reduce electromagnetic interference
- high shielding value is guaranteed
- moisture-resistant with high long-term stability
- high density and very good shielding efficiency
- compatible F connectors: Ø 8.2 mm (SCHWAIGER® FST 8204)

Technische Daten | Technical data

Abdeckung Coverage	80 % 80 %	Schirmungsmaterial Shielding material	folie/Aluminium-Verbundfolie/128er Aluminium-Geflecht aluminium composite film (double)/128-wire aluminium braid/aluminium composite film/128-wire aluminium braid
Impedanz Impedance	75 Ohm 75 Ohm	Innenleiter Inner conductor	CCS CCS
Kabelaufbau Cable design	1,3 mm (Innenleiter) 4,8 mm (Dielektrikum) 8,2 mm (Mantel) 1,3 mm (inner conductor) 4,8 mm (dielectric) 8,2 mm (sheath)	Produktmaterial Material of product	Kunststoff plastic
Schirmung Shielding	5-fach geschirmt shielded 5 times	Klassifikation Classification	Klasse A class A
Schirmungsmaß Shielding value	135 dB 135 dB	Farbe Colour	Weiß white
Schirmungsmaterial	Aluminium-Verbundfolie (doppelt)/128er Aluminium-Geflecht/Aluminium-Verbund-		

Art. Nr. Art. No.	Kabellänge Cable length	EAN EAN	Verpackungsart Packaging
KOX13510 052	10 m 10 m	4004005184792	Schrumpffolie shrink foil
KOX13525 052	25 m 25 m	4004005185409	Schrumpffolie shrink foil
KOX13550 052	50 m 50 m	4004005185416	Schrumpffolie shrink foil

Produktempfehlung | Product Recommendation

ABI212 531
 Universales Abisolierwerkzeug
 Kabel wie ein Fachmann verarbeiten!
 Universal Stripping Tool
 Strip cables like a professional!

FST8204 241
 F-Aufdrehstecker 4-er Set (Ø 8,2 mm)
 Screw-On F Connector 4-Piece Set (Ø 8.2 mm)

EN 50575: 2014 + A1: 2016
Koaxialkabel zur Signalübertragung
Coax cable for data transmission

18 N° 18005

Brandverhalten/Fire behavior: Klasse E_{ca}

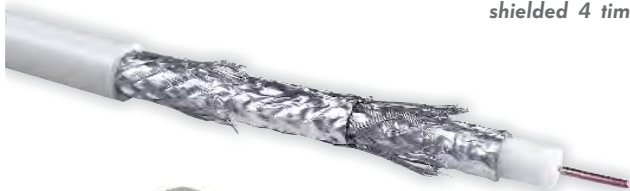

+ 10 F-Stecker Ø 7,0 mm
+ 10 F connectors Ø 7.0 mm

100m

Digital
4-fach geschirmt
shielded 4 times

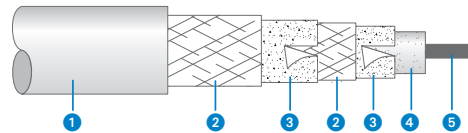

- | | |
|---------------------------------|---------------------------------|
| 1 Außenisolierung | 1 Exterior insulation |
| 2 Schirmgeflecht | 2 Braid |
| 3 Aluminiumfolie | 3 Aluminium foil |
| 4 Dielektrikum (Innenisolation) | 4 Dielectric (inner insulation) |
| 5 Innenleiter | 5 Inner conductor |

KOX120 100

ULTIMATE

SAT Installationsset (120 dB) | SAT Installation Kit (120 dB)



- | | |
|--|---|
| <ul style="list-style-type: none"> • Set bestehend aus:
1x 100 m Koaxialkabel, 120 dB
10x F-Stecker, Ø 7,5 mm • 4-fach Abschirmung für eine sehr gute Reduzierung von elektromagnetischen Störeinflüssen • Hohe Schirmungseigenschaft gewährleistet • Feuchtigkeitsresistent mit hoher Langzeitstabilität • Hohe Dichte und sehr gute Isoliereigenschaften • Koaxialkabel mit Metercodierung auf Kunststoffspule | <ul style="list-style-type: none"> • set consists of:
1x coaxial cable, 120 dB
10x F connector, Ø 7.5 mm • shielded 4 times to effectively reduce electromagnetic interference • high shielding value is guaranteed • moisture-resistant with high long-term stability • high density and very good shielding efficiency • coaxial cable with meter coding on plastic spool |
|--|---|

Technische Daten | Technical data

Impedanz Impedance	75 Ohm 75 Ohm	Attenuation on 100 m	6,3 dB up to 100 MHz 8,7 dB up to 200 MHz 13,4 dB up to 470 MHz 18,0 dB up to 800 MHz 18,6 dB up to 860 MHz 19,4 dB up to 950 MHz 28,4 dB up to 1750 MHz 31,9 dB up to 2150 MHz 34,1 dB up to 2400 MHz
Kabelaufbau Cable design	1,02 mm (Innenleiter) 4,5 mm (Dielektrikum) 7,5 mm (Mantel) 1,02 mm (inner conductor) 4,5 mm (dielectric) 7,5 mm (sheath)	Schirmungsmaterial Shielding material	Aluminium-Verbundfolie/64er Aluminium-Geflecht/Aluminium-Verbundfolie/82er Aluminium-Geflecht aluminium composite film/64-wire aluminium braid/aluminium composite film/82-wire aluminium braid
Schirmung Shielding	4-fach geschirmt shielded 4 times	Innenleiter Inner conductor	Cu CU
Schirmungsmaß Shielding value	120 dB 120 dB	Produktmaterial Material of product	Kunststoff plastic
Dämpfung auf 100 m	4,7 dB bis 50 MHz 6,3 dB bis 100 MHz 8,7 dB bis 200 MHz 13,4 dB bis 470 MHz 18,0 dB bis 800 MHz 18,6 dB bis 860 MHz 19,4 dB bis 950 MHz 28,4 dB bis 1750 MHz 31,9 dB bis 2150 MHz 34,1 dB bis 2400 MHz	Klassifikation Classification	Klasse A class A
Attenuation on 100 m	4,7 dB up to 50 MHz	Farbe Colour	Weiß white

Art. Nr. Art. No.	Kabellänge Cable length	EAN EAN	Verpackungsrart Packaging
KOX120 100	100 m 100 m	4004005120820	Spule spool

Produktempfehlung | Product Recommendation

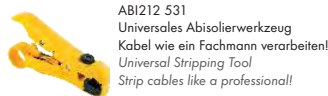

- RECEIVER
- AINSTEIN
- HOME4YOU
- SECURE4YOU
- POWER4YOU
- SOUND4YOU
- LIGHT4YOU
- SAT**
- ANTENNA
- VIDEO
- AUDIO
- PHONE & COMPUTER
- TV MOUNTING

EN 50575:2014 + A1:2016
 Koaxialkabel zur Signalübertragung
 Coax cable for data transmission
18 N° 18004
 Brandverhalten/Fire behavior: Klasse E₀



Verschiedene Längen
 Various lengths

Digital
 4-fach geschirmt
 shielded 4 times

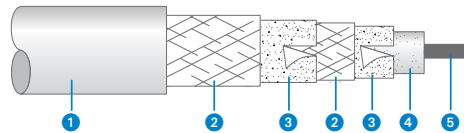

- | | |
|---------------------------------|---------------------------------|
| 1 Außenisolation | 1 Exterior insulation |
| 2 Schirmgeflecht | 2 Braid |
| 3 Aluminiumfolie | 3 Aluminium foil |
| 4 Dielektrikum (Innenisolation) | 4 Dielectric (inner insulation) |
| 5 Innenleiter | 5 Inner conductor |

KOX115-Serie-052



SAT Koaxialkabel (115 dB) | SAT Coaxial Cable (115 dB)

115 dB, 7,3 mm, 4x shielded, A CLASS

- 4-fach Abschirmung für eine sehr gute Reduzierung von elektromagnetischen Störeinflüssen
- Hohe Schirmungseigenschaft gewährleistet
- Feuchtigkeitsresistent mit hoher Langzeitstabilität
- Hohe Dichte und sehr gute Isoliereigenschaften
- Passende F-Stecker: Ø 7,3 mm (Schwaiger FST 73xx)
- shielded 4 times to effectively reduce electromagnetic interference
- high shielding value is guaranteed
- moisture-resistant with high long-term stability
- high density and very good shielding efficiency
- compatible F connectors: Ø 7,3 mm (Schwaiger FST 73xx)

Technische Daten | Technical data

Impedanz Impedance	75 Ohm 75 Ohm	Attenuation on 100 m	6 dB up to 100 MHz 12 dB up to 470 MHz 18 dB up to 860 MHz 20 dB up to 950 MHz 26 dB up to 1750 MHz 30 dB up to 2150 MHz 32 dB up to 2400 MHz
Kabelaufbau Cable design	1,1 mm (Innenleiter) 4,6 mm (Dielektrikum) 7,3 mm (Mantel) 1,1 mm (inner conductor) 4,6 mm (dielectric) 7,3 mm (sheath)	Schirmungsmaterial Shielding material	64er Aluminium-Geflecht/Aluminium-Verbundfolie/64er Aluminium-Geflecht/Aluminium-Verbundfolie 64-wire aluminium braid/aluminium composite film/64-wire aluminium braid/aluminium composite film
Schirmung Shielding	4-fach geschirmt shielded 4 times	Innenleiter Inner conductor	CCS CCS
Schirmungsmaß Shielding value	115 dB 115 dB	Produktmaterial Material of product	Kunststoff plastic
Dämpfung auf 100 m Attenuation on 100 m	4 dB bis 50 MHz 6 dB bis 100 MHz 12 dB bis 470 MHz 18 dB bis 860 MHz 20 dB bis 950 MHz 26 dB bis 1750 MHz 30 dB bis 2150 MHz 32 dB bis 2400 MHz 4 dB up to 50 MHz	Klassifikation Classification	Klasse A class A
		Farbe Colour	Weiß white

Art. Nr. Art. No.	Kabellänge Cable length	EAN EAN	Verpackungsart Packaging
KOX11510 052	10 m 10 m	4004005184754	Schrumpffolie shrink foil
KOX11525 052	25 m 25 m	4004005184761	Schrumpffolie shrink foil
KOX11550 052	50 m 50 m	4004005184778	Schrumpffolie shrink foil

Produktempfehlung | Product Recommendation

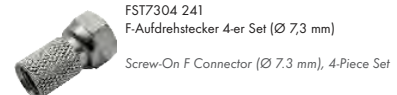
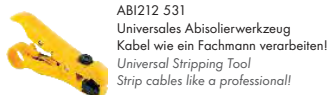

EN 50575: 2014 + A1: 2016
Koaxialkabel zur Signalübertragung
Coax cable for data transmission

18 N° 18003

Brandverhalten/Fire behavior: Klasse E₀

Digital
3-fach geschirmt
shielded 3 times



Verschiedene Längen
Various lengths

+ 2 F-Stecker Ø 7,0 mm
+ 2 F connectors Ø 7.0 mm

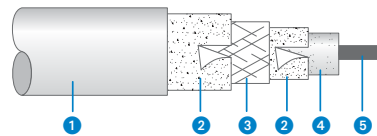

- 1 Außenisolation
- 2 Aluminiumfolie
- 3 Schirmgeflecht
- 4 Dielektrikum (Innenisolation)
- 5 Innenleiter

- 1 Exterior insulation
- 2 Aluminium foil
- 3 Braid
- 4 Dielectric (inner insulation)
- 5 Inner conductor

KOX115-I-Serie

ULTIMATE

SAT Installationsset (115 dB) | SAT Installation Kit (115 dB)

115 dB, 7 mm, 3x shielded, A CLASS



mit Koaxialkabel und F-Steckern | with coaxial cable and F connectors

- Set bestehend aus:
+ Koaxialkabel (115 dB), 3-fach geschirmt
+ 2x Ø 7 mm F-Stecker (Schwaiger FST 70xx)
 - 3-fach Abschirmung für zusätzliche Sicherheit vor elektromagnetischen Störeinflüssen
 - Hohe Schirmungseigenschaft gewährleistet
 - Feuchtigkeitsresistent mit hoher Langzeitstabilität
 - Hohe Dichte und sehr gute Isoliereigenschaften
- set consisting of: + coaxial cable (115 dB), shielded 3 times + 2x Ø 7 mm F connector (Schwaiger FST 70xx)
 - shielded three times for additional protection against electromagnetic interference
 - high shielding value is guaranteed
 - moisture-resistant with high long-term stability
 - high density and very good shielding efficiency

Technische Daten | Technical data

Impedanz	75 Ohm	Attenuation on 100 m	6 dB up to 100 MHz 14 dB up to 470 MHz 20 dB up to 860 MHz 21 dB up to 950 MHz 29 dB up to 1750 MHz 33 dB up to 2150 MHz
Kabelaufbau	1,02 mm (Innenleiter) 4,4 mm (Dielektrikum) 7 mm (Mantel)	Schirmungsmaterial	Aluminium-Verbundfolie (doppelt)/84er Aluminium-Geflecht/Aluminium-Verbundfolie (doppelt)
Cable design	1,02 mm (inner conductor) 4,4 mm (dielectric) 7 mm (sheath)	Shielding material	aluminium composite film (double)/84-wire aluminium braid/aluminium composite film (double)
Schirmung	3-fach geschirmt	Innenleiter	Cu
Shielding	shielded 3 times	Inner conductor	CU
Schirmungsmaß	115 dB	Produktmaterial	Kunststoff
Shielding value	115 dB	Material of product	plastic
Dämpfung auf 100 m	5 dB bis 50 MHz 6 dB bis 100 MHz 14 dB bis 470 MHz 20 dB bis 860 MHz 21 dB bis 950 MHz 29 dB bis 1750 MHz 33 dB bis 2150 MHz	Klassifikation	Klasse A
Attenuation on 100 m	5 dB up to 50 MHz	Classification	class A
		Farbe	Weiß
		Colour	white

Art. Nr. Art. No.	Kabellänge Cable length	EAN EAN	Verpackungsart Packaging
KOX11515 532	15 m 15 m	4004005019803	Schweißblister SBL11 sealed blister SBL11
KOX11525 532	25 m 25 m	4004005019810	Schweißblister SBL11 sealed blister SBL11

Produktempfehlung | Product Recommendation



AB1212 531
Universales Abisolierwerkzeug
Kabel wie ein Fachmann verarbeiten!
Universal Stripping Tool
Strip cables like a professional!

- RECEIVER
- AINSTEIN
- HOME4YOU
- SECURE4YOU
- POWER4YOU
- SOUND4YOU
- LIGHT4YOU
- SAT**
- ANTENNA
- VIDEO
- AUDIO
- PHONE & COMPUTER
- TV MOUNTING

EN 50575: 2014 + A1: 2016
 Koaxialkabel zur Signalübertragung
 Coax cable for data transmission
18 N° 18002
 Brandverhalten/Fire behavior: Klasse E₀



Verschiedene Längen
 Various lengths

Digital
 3-fach geschirmt
 shielded 3 times

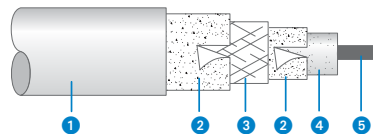

- | | |
|---------------------------------|---------------------------------|
| 1 Außenisolation | 1 Exterior insulation |
| 2 Aluminiumfolie | 2 Aluminium foil |
| 3 Schirmgeflecht | 3 Braid |
| 4 Dielektrikum (Innenisolation) | 4 Dielectric (inner insulation) |
| 5 Innenleiter | 5 Inner conductor |

KOX110-Serie



SAT Koaxialkabel (110 dB) | SAT Coaxial Cable (110 dB)

- 3-fach Abschirmung für zusätzliche Sicherheit vor elektromagnetischen Störeinflüssen
- Hohe Schirmungseigenschaft gewährleistet
- Hervorragende Abisolier- und Installationseigenschaften
- Feuchtigkeitsresistent mit hoher Langzeitstabilität
- Kabel mit Metercodierung versehen
- UV-beständiges Kabel
- shielded three times for additional protection against electromagnetic interference
- high shielding value is guaranteed
- excellent stripping and installation qualities
- moisture-resistant with high long-term stability
- cable is equipped with meter coding
- UV resistant cable

Technische Daten | Technical data

Impedanz Impedance	75 Ohm	Attenuation on 100 m	6 dB up to 100 MHz 9 dB up to 200 MHz 14 dB up to 470 MHz 20 dB up to 800 MHz 20 dB up to 860 MHz 21 dB up to 950 MHz 29 dB up to 1750 MHz 32 dB up to 2150 MHz
Kabelaufbau Cable design	1,02 mm (Innenleiter) 4,5 mm (Dielektrikum) 7 mm (Mantel)	Schirmungsmaterial Shielding material	Aluminium-Verbundfolie (doppelt)/84er Aluminium-Geflecht/Aluminium-Verbundfolie (doppelt) aluminium composite film (double)/84-wire aluminium braid/aluminium composite film (double)
Schirmung Shielding	3-fach geschirmt shielded 3 times	Innenleiter Inner conductor	Cu CU
Schirmungsmaß Shielding value	110 dB	Produktmaterial Material of product	Kunststoff plastic
Dämpfung auf 100 m	5 dB bis 50 MHz 6 dB bis 100 MHz 9 dB bis 200 MHz 14 dB bis 470 MHz 20 dB bis 800 MHz 20 dB bis 860 MHz 21 dB bis 950 MHz 29 dB bis 1750 MHz 32 dB bis 2150 MHz	Klassifikation Classification	Klasse A class A
Attenuation on 100 m	5 dB up to 50 MHz	Farbe Colour	Weiß white

Art. Nr. Art. No.	Kabellänge Cable length	EAN EAN	Verpackungsart Packaging
KOX110 100	100 m 100 m	4004005110128	Spule spool
KOX110 500	500 m 500 m	4004005110135	Spule spool
KOX110 250	250 m 250 m	4004005029246	Karton carton

Produktempfehlung | Product Recommendation



AB212 531
 Universales Abisolierwerkzeug
 Kabel wie ein Fachmann verarbeiten!
 Universal Stripping Tool
 Strip cables like a professional!



FSTHD7002 531
 HQ F-Aufdrehstecker 2er-Set (Ø 7 mm)
 HQ Screw-On F Connector 2-Piece Set (Ø 7 mm)

EN 50575: 2014 + A1: 2016
Koaxialkabel zur Signalübertragung
Coax cable for data transmission

18 N° 18001

Brandverhalten/Fire behavior: Klasse E_{ca}

Digital
3-fach geschirmt
shielded 3 times



Verschiedene Längen
Various lengths

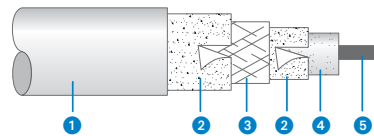

- | | |
|---------------------------------|---------------------------------|
| 1 Außenisolation | 1 Exterior insulation |
| 2 Aluminiumfolie | 2 Aluminium foil |
| 3 Schirmgeflecht | 3 Braid |
| 4 Dielektrikum (Innenisolation) | 4 Dielectric (inner insulation) |
| 5 Innenleiter | 5 Inner conductor |

KOX8-Serie-012

ULTIMATE

SAT Koaxialkabel (110 dB) | SAT Coaxial Cable (110 dB)



unkonfektioniert | not terminated

- 3-fach Abschirmung für zusätzliche Sicherheit vor elektromagnetischen Störeinflüssen
- Hohe Schirmungseigenschaft gewährleistet
- Hohe Dichte und sehr gute Isoliereigenschaften
- Passender F-Stecker: Ø 7 mm (Schwaiger FSTHD 7002)
- shielded three times for additional protection against electromagnetic interference
- high shielding value is guaranteed
- high density and very good shielding efficiency
- matching F-plug: Ø 7 mm (Schwaiger FSTHD 7002)

Technische Daten | Technical data

Impedanz Impedance	75 Ohm 75 Ohm	Attenuation on 100 m	6 dB up to 100 MHz 14 dB up to 470 MHz 20 dB up to 860 MHz 21 dB up to 950 MHz 29 dB up to 1750 MHz 33 dB up to 2150 MHz
Kabelaufbau Cable design	1,02 mm (Innenleiter) 4,5 mm (Dielektrikum) 7,1 mm (Mantel)	Schirmungsmaterial Shielding material	Aluminium-Verbundfolie/84er Aluminium-Geflecht/Aluminium-Verbundfolie aluminium composite film/84-wire aluminium braid/aluminium composite film
Schirmung Shielding	3-fach geschirmt shielded 3 times	Innenleiter Inner conductor	Cu CU
Schirmungsmaß Shielding value	110 dB 110 dB	Produktmaterial Material of product	Kunststoff plastic
Dämpfung auf 100 m	5 dB bis 50 MHz 6 dB bis 100 MHz 14 dB bis 470 MHz 20 dB bis 860 MHz 21 dB bis 950 MHz 29 dB bis 1750 MHz 33 dB bis 2150 MHz	Klassifikation Classification	Klasse A class A
	Attenuation on 100 m	Farbe Colour	Weiß white

Art. Nr. Art. No.	Kabellänge Cable length	EAN EAN	Verpackungsart Packaging
KOX810 012	10 m 10 m	4004005810097	Karton carton
KOX820 012	20 m 20 m	4004005820065	Karton carton
KOX830 012	30 m 30 m	4004005830026	Karton carton
KOX840 012	40 m 40 m	4004005840094	Karton carton
KOX850 012	50 m 50 m	4004005850116	Karton carton

Produktempfehlung | Product Recommendation

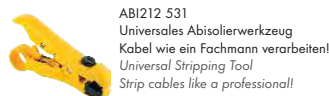

- RECEIVER
- AINSTEIN
- HOME4YOU
- SECURE4YOU
- POWER4YOU
- SOUND4YOU
- LIGHT4YOU
- SAT**
- ANTENNA
- VIDEO
- AUDIO
- PHONE & COMPUTER
- TV MOUNTING

EN 50575: 2014 + A1: 2016
 Koaxialkabel zur Signalübertragung
 Coax cable for data transmission
18 N° 18007
 Brandverhalten/Fire behavior: Klasse E₀

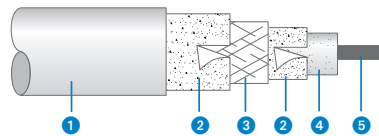

- | | |
|---------------------------------|---------------------------------|
| 1 Außenisolation | 1 Exterior insulation |
| 2 Aluminiumfolie | 2 Aluminium foil |
| 3 Schirmgeflecht | 3 Braid |
| 4 Dielektrikum (Innenisolation) | 4 Dielectric (inner insulation) |
| 5 Innenleiter | 5 Inner conductor |

KOX7-Serie-052



PROFESSIONAL

SAT Koaxialkabel (90 dB) | SAT Coaxial Cable (90 dB)

- 3-fach Abschirmung für zusätzliche Sicherheit vor elektromagnetischen Störeinflüssen
- Hohe Schirmungseigenschaft gewährleistet
- Feuchtigkeitsresistent mit hoher Langzeitstabilität
- Hohe Dichte und sehr gute Isoliereigenschaften
- shielded three times for additional protection against electromagnetic interference
- high shielding value is guaranteed
- moisture-resistant with high long-term stability
- high density and very good shielding efficiency

Technische Daten | Technical data

Impedanz Impedance	75 Ohm 75 Ohm	Attenuation on 100 m	6,1 dB up to 100 MHz 13 dB up to 470 MHz 18,5 dB up to 860 MHz 21 dB up to 950 MHz 27 dB up to 1750 MHz 31 dB up to 2150 MHz
Kabelaufbau Cable design	1,02 mm (Innenleiter) 4,5 mm (Dielektrikum) 7 mm (Mantel) 1,02 mm (inner conductor) 4,5 mm (dielectric) 7 mm (sheath)	Schirmungsmaterial Shielding material	Aluminium-Verbundfolie/80er Aluminium-Geflecht/Aluminium-Verbundfolie aluminium composite film/80-wire aluminium braid/aluminium composite film
Schirmung Shielding	3-fach geschirmt shielded 3 times	Innenleiter Inner conductor	CCS CCS
Schirmungsmaß Shielding value	90 dB 90 dB	Produktmaterial Material of product	Kunststoff plastic
Dämpfung auf 100 m Attenuation on 100 m	4,3 dB bis 50 MHz 6,1 dB bis 100 MHz 13 dB bis 470 MHz 18,5 dB bis 860 MHz 21 dB bis 950 MHz 27 dB bis 1750 MHz 31 dB bis 2150 MHz 4,3 dB up to 50 MHz	Klassifikation Classification	Klasse A class A
		Farbe Colour	Weiß white

Art. Nr. Art. No.	Kabellänge Cable length	EAN EAN	Verpackungsart Packaging
KOX710 052	10 m 10 m	4004005710403	Schrumpffolie shrink foil
KOX720 052	20 m 20 m	4004005720044	Schrumpffolie shrink foil
KOX730 052	30 m 30 m	4004005153101	Schrumpffolie shrink foil
KOX740 052	40 m 40 m	4004005740035	Schrumpffolie shrink foil
KOX750 052	50 m 50 m	4004005750270	Schrumpffolie shrink foil
KOX7100 052	100 m 100 m	4004005710410	Schrumpffolie shrink foil

Produktempfehlung | Product Recommendation

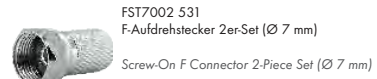
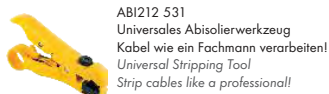

EN 50575: 2014 + A1: 2016
Koaxialkabel zur Signalübertragung
Coax cable for data transmission

18 N° 18015
Brandverhalten/Fire behavior: Klasse E_{ca}



Verschiedene Längen
Various lengths

Digital
2-fach geschirmt
shielded 2 times

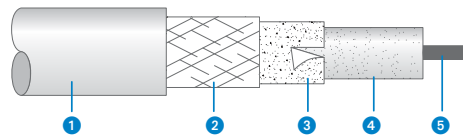

- | | |
|---------------------------------|---------------------------------|
| 1 Außenisolation | 1 Exterior insulation |
| 2 Schirmgeflecht | 2 Braid |
| 3 Aluminiumfolie | 3 Aluminium foil |
| 4 Dielektrikum (Innenisolation) | 4 Dielectric (inner insulation) |
| 5 Innenleiter | 5 Inner conductor |

KOX964100 002



SAT Koaxialkabel (90 dB) | SAT Coaxial Cable (90 dB)



- 2-fach Abschirmung für eine geringe Anfälligkeit für elektromagnetische Störeinflüsse
- Kabel mit Metercodierung versehen
- Passender F-Stecker: Ø 7,7 mm (SCHWAIGER® FST70xx)
- shielded twice for low susceptibility to electromagnetic interference
- cable is equipped with meter coding
- suitable F connector: Ø 7.7 mm (SCHWAIGER® FST70xx)

Technische Daten | Technical data

Impedanz Impedance	75 Ohm	Attenuation on 100 m	6 dB up to 100 MHz 12 dB up to 470 MHz 18 dB up to 860 MHz 20 dB up to 950 MHz 28 dB up to 1750 MHz 32 dB up to 2150 MHz
Kabelaufbau Cable design	1,2 mm (Innenleiter) 4,6 mm (Dielektrikum) 7 mm (Mantel)	Schirmungsmaterial Shielding material	64er Aluminium-Geflecht/Aluminium-Verbundfolie 64-wire aluminium braid/aluminium composite film
Schirmung Shielding	doppelt geschirmt shielded twice	Innenleiter Inner conductor	Cu CU
Schirmungsmaß Shielding value	90 dB	Produktmaterial Material of product	Kunststoff plastic
Dämpfung auf 100 m	4 dB bis 47 MHz 6 dB bis 100 MHz 12 dB bis 470 MHz 18 dB bis 860 MHz 20 dB bis 950 MHz 28 dB bis 1750 MHz 32 dB bis 2150 MHz	Klassifikation Classification	Klasse A class A
Attenuation on 100 m	4 dB up to 47 MHz	Farbe Colour	Weiß white

Art. Nr. Art. No.	Kabellänge Cable length	EAN EAN	Verpackungsart Packaging
KOX964100 002	100 m 100 m	4004005964110	Spule spool

Produktempfehlung | Product Recommendation

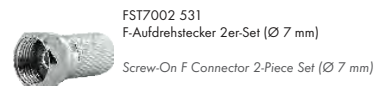
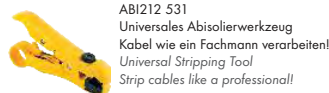

- RECEIVER
- AINSTEIN
- HOME4YOU
- SECURE4YOU
- POWER4YOU
- SOUND4YOU
- LIGHT4YOU
- SAT**
- ANTENNA
- VIDEO
- AUDIO
- PHONE & COMPUTER
- TV MOUNTING

EN 50575: 2014 + A1: 2016
 Koaxialkabel zur Signalübertragung
 Coax cable for data transmission
18 N° 18009
 Brandverhalten/Fire behavior: Klasse E₀



Verschiedene Längen
 Various lengths

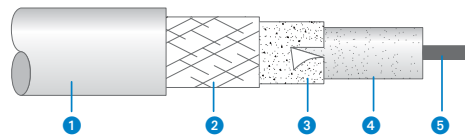

- | | |
|---------------------------------|---------------------------------|
| 1 Außenisolation | 1 Exterior insulation |
| 2 Schirmgeflecht | 2 Braid |
| 3 Aluminiumfolie | 3 Aluminium foil |
| 4 Dielektrikum (Innenisolation) | 4 Dielectric (inner insulation) |
| 5 Innenleiter | 5 Inner conductor |

KOX996-Serie



SAT Koaxialkabel (90 dB) | SAT Coaxial Cable (90 dB)



- 2-fach Abschirmung für eine geringe Anfälligkeit für elektromagnetische Störeinflüsse
- Kabel mit Metercodierung versehen
- Hohe Schirmungseigenschaft gewährleistet
- Feuchtigkeitsresistent mit hoher Langzeitstabilität
- Passende F-Stecker: Ø 7 mm (Schwaiger FST 70xx)
- shielded twice for low susceptibility to electromagnetic interference
- cable is equipped with meter coding
- high shielding value is guaranteed
- moisture-resistant with high long-term stability
- suitable F connectors: Ø 7 mm (Schwaiger FST 70xx)

Technische Daten | Technical data

Impedanz Impedance	75 Ohm 75 Ohm	Attenuation on 100 m	12 dB with 470 MHz 18 dB with 860 MHz 20 dB with 950 MHz 26 dB with 1750 MHz 30 dB with 2150 MHz
Kabelaufbau	1 mm (Innenleiter) 4,57 mm (Dielektrikum) 7 mm (Mantel)	Schirmungsmaterial	Aluminium-Verbundfolie/96er Aluminium-Geflecht
Cable design	1 mm (inner conductor) 4,57 mm (dielectric) 7 mm (sheath)	Shielding material	aluminium composite film/96-wire aluminium braid
Schirmung Shielding	2-fach geschirmt shielded twice	Innenleiter Inner conductor	Cu CU
Schirmungsmaß Shielding value	90 dB 90 dB	Produktmaterial Material of product	Kunststoff plastic
Dämpfung auf 100 m	6 dB bei 47 MHz 12 dB bei 470 MHz 18 dB bei 860 MHz 20 dB bei 950 MHz 26 dB bei 1750 MHz 30 dB bei 2150 MHz	Klassifikation Classification	Klasse A class A
Attenuation on 100 m	6 dB with 47 MHz	Farbe Colour	Weiß white

Art. Nr. Art. No.	Kabellänge Cable length	EAN EAN	Verpackungsart Packaging
KOX996100 002	100 m 100 m	4004005996104	Spule spool
KOX996500 002	500 m 500 m	4004005996128	Spule spool

Produktempfehlung | Product Recommendation

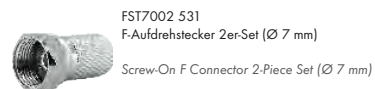
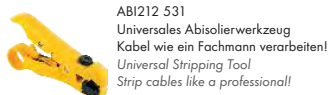

EN 50575: 2014 + A1: 2016
Koaxialkabel zur Signalübertragung
Coax cable for data transmission

18 N° 18008

Brandverhalten/Fire behavior: Klasse E₀

Digital
2-fach geschirmt
shielded 2 times

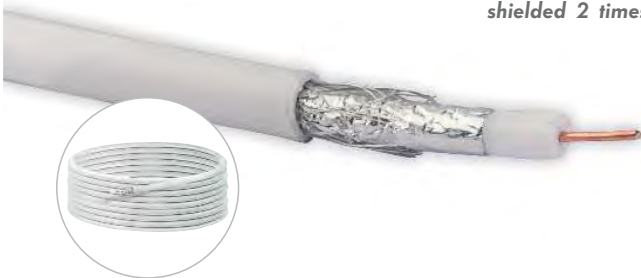

Verschiedene Längen
Various lengths

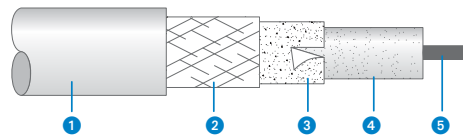

- | | |
|---------------------------------|---------------------------------|
| 1 Außenisolation | 1 Exterior insulation |
| 2 Schirmgeflecht | 2 Braid |
| 3 Aluminiumfolie | 3 Aluminium foil |
| 4 Dielektrikum (Innenisolation) | 4 Dielectric (inner insulation) |
| 5 Innenleiter | 5 Inner conductor |

KOX90-Serie



STANDARD

SAT Koaxialkabel (75 dB) | SAT Coaxial Cable (75 dB)

- 2-fach Abschirmung für eine geringe Anfälligkeit für elektromagnetische Störeinflüsse
- Äußerst flexibel und leicht zu verlegen
- Passende F-Stecker: Ø 7 mm (Schwaiger FST 70xx)
- shielded twice for low susceptibility to electromagnetic interference
- extremely flexible and easy to lay
- suitable F connectors: Ø 7 mm (Schwaiger FST 70xx)

Technische Daten | Technical data

Impedanz Impedance	75 Ohm	Dämpfung auf 100 m Attenuation on 100 m	32 dB bis 2400 MHz 4 dB up to 50 MHz
Kabelaufbau Cable design	1 mm (Innenleiter) 4,5 mm (Dielektrikum) 6,8 mm (Mantel)		12 dB up to 470 MHz 18 dB up to 860 MHz 19 dB up to 950 MHz
Schirmung Shielding	doppelt geschirmt shielded twice	Schirmungsmaterial Shielding material	26 dB up to 1750 MHz 30 dB up to 2050 MHz 32 dB up to 2400 MHz
Schirmungsmaß Shielding value	75 dB	Innenleiter Inner conductor	32er Aluminium-Geflecht/Aluminium-Verbundfolie 32-wire aluminium braid/aluminium composite film
Dämpfung auf 100 m	4 dB bis 50 MHz 12 dB bis 470 MHz 18 dB bis 860 MHz 19 dB bis 950 MHz 26 dB bis 1750 MHz 30 dB bis 2050 MHz	Produktmaterial Material of product	CCS CCS
		Farbe Colour	Kunststoff plastic
			Weiß white

Art. Nr. Art. No.	Kabellänge Cable length	EAN EAN	Verpackungsart Packaging
KOX90/10 042	10 m 10 m	4004005500103	Schrumpffolie shrink foil
KOX90/15 042	15 m 15 m	4004005500158	Schrumpffolie shrink foil
KOX90/25 042	25 m 25 m	4004005500257	Schrumpffolie shrink foil
KOX90/50 012	50 m 50 m	4004005500509	Schrumpffolie shrink foil

Produktempfehlung | Product Recommendation

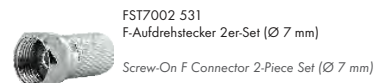

- RECEIVER
- AINSTEIN
- HOME4YOU
- SECURE4YOU
- POWER4YOU
- SOUND4YOU
- LIGHT4YOU
- SAT**
- ANTENNA
- VIDEO
- AUDIO
- PHONE & COMPUTER
- TV MOUNTING



Digital
4-fach geschirmt
shielded 4 times

2m
KABEL CABLE



Goldkontakte
gold-plated contacts

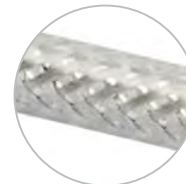

Kabel mit Gewebetextur
Cable with mesh texture

VDSA220 051



Verkaufsdisplay | Sales Display

SAT Anschlusskabel (110 dB) | SAT connection cables (110 dB)

- Besonders für HDTV via Satellit geeignet
- 4-fach Abschirmung für eine sehr gute Reduzierung von elektromagnetischen Störeinflüssen
- Sehr hohe Schirmungseigenschaft gewährleistet
- Kupferinnenleiter für eine gute Signalübertragung
- Beste Leitfähigkeit und minimaler Übertragungswiderstand durch vergoldete Kontakte
- Robuste Vollmetallstecker mit Kabelführung
- Abmessungen Display (B x H x T): 290 x 110 (275 aufgeklappt) x 210 mm
- particularly suitable for HDTV via satellite
- shielded 4 times to effectively reduce electromagnetic interference
- very high shielding efficiency guaranteed
- inner conductor made of copper for good signal transmission
- best-possible conductivity and minimum transmission resistance due to gold-plated contacts
- solid all-metal plugs with cable gland
- dimensions of display (W x H x D): 290 x 110 (275 opened) x 210 mm

Technische Daten | Technical data

Anschlüsse Connections	2x F-Stecker 2x F connector	Innenleiter Inner conductor	Cu CU
Impedanz Impedance	75 Ohm 75 Ohm	Inhalt (Packung) Content (package)	30 30
Stecker Plugs	Metall Kontakt vergoldet metal gold-plated pin	Farbe Colour	Transparent (Weiß) transparent (white)
Kabelaufbau Cable design	1 mm (Innenleiter) 3,1 mm (Dielektrikum) 6 mm (Mantel) 1 mm (inner conductor) 3,1 mm (dielectric) 6 mm (sheath)	<p>1 Außenisolation 2 Schirmgeflecht 3 Aluminiumfolie 4 Dielektrikum (Innenisolation) 5 Innenleiter</p> <p>6 Exterior insulation 7 Braid 8 Aluminium foil 9 Dielectric (inner insulation) 10 Inner conductor</p>	
Schirmung Shielding	4-fach geschirmt shielded 4 times		
Schirmungsmaß Shielding value	110 dB 110 dB		
Schirmungsmaterial Shielding material	Aluminium-Verbundfolie/96er Aluminium-Geflecht/Aluminium-Verbundfolie/128er Aluminium-Geflecht aluminium composite film/96-wire aluminium braid/aluminium composite film/128-wire aluminium braid		

Art. Nr. Art. No.	Kabellänge Cable length	EAN EAN	Verpackungsart Packaging
VDSA220 051	2 m 2 m	4004005016383	Karton carton

KVCWHD-Serie-532

★★★★
ULTIMATE

SAT Anschlusskabel (110 dB) | SAT Connection Cable (110 dB)

90° F-Winkelstecker > F-Stecker | 90° Angled F connector > F connector



110 dB
4x shielded

- Besonders für HDTV via Satellit geeignet
- 4-fach Abschirmung für eine sehr gute Reduzierung von elektromagnetischen Störeinflüssen
- Kupferinnenleiter für eine gute Signalübertragung
- Beste Leitfähigkeit und minimaler Übertragungswiderstand durch vergoldete Kontakte
- Robuste Vollmetallstecker mit Kabelführung
- particularly suitable for HDTV via satellite
- shielded 4 times to effectively reduce electromagnetic interference
- inner conductor made of copper for good signal transmission
- best-possible conductivity and minimum transmission resistance due to gold-plated contacts
- solid all-metal plugs with cable gland

Technische Daten | Technical data

Anschlüsse	1x F-Stecker 1x F-Winkelstecker	Shielding material	aluminium composite film/96-wire aluminium braid/aluminium composite film/128-wire aluminium braid
Connections	1x F connector 1x Angled F connector	Innenleiter	Cu
Impedanz	75 Ohm	Inner conductor	CU
Impedance	75 Ohm	Farbe	Transparent (Weiß)
Stecker	Metall Kontakt vergoldet	Colour	transparent (white)
Plugs	metal gold-plated pin		
Kabelaufbau	1 mm (Innenleiter) 3,1 mm (Dielektrikum) 6 mm (Mantel)		
Cable design	1 mm (inner conductor) 3,1 mm (dielectric) 6 mm (sheath)		
Schirmung	4-fach geschirmt		
Shielding	shielded 4 times		
Schirmungsmaß	110 dB		
Shielding value	110 dB		
Schirmungsmaterial	Aluminium-Verbundfolie/96er Aluminium-Geflecht/Aluminium-Verbundfolie/128er Aluminium-Geflecht		

Art. Nr. Art. No.	Kabellänge Cable length	EAN EAN	Verpackungsart Packaging
KVCWHD15 532	1,5 m 1,5 m	4004005505856	Schweißblister SBL04 sealed blister SBL04
KVCWHD30 532	3 m 3 m	4004005505863	Schweißblister SBL04 sealed blister SBL04
KVCWHD50 532	5 m 5 m	4004005505870	Schweißblister SBL05B sealed blister SBL05B
KVCWHD100 532	10 m 10 m	4004005505887	Schweißblister SBL05C sealed blister SBL05C

KVCWXXX-Serie-532

★★★
PROFESSIONAL

SAT Anschlusskabel (110 dB) | SAT Connection Cable (110 dB)

90° F-Winkelstecker > F-Stecker | 90° Angled F connector > F connector



110 dB
4x shielded

- Besonders für HDTV via Satellit geeignet
- 4-fach Abschirmung für eine sehr gute Reduzierung von elektromagnetischen Störeinflüssen
- Kupferinnenleiter für eine gute Signalübertragung
- Beste Leitfähigkeit und minimaler Übertragungswiderstand durch vergoldete Kontakte
- Robuste Stecker mit Kabelführung
- particularly suitable for HDTV via satellite
- shielded 4 times to effectively reduce electromagnetic interference
- inner conductor made of copper for good signal transmission
- best-possible conductivity and minimum transmission resistance due to gold-plated contacts
- solid connectors with cable duct

Technische Daten | Technical data

Anschlüsse	1x F-Winkelstecker 1x F-Stecker	Shielding material	aluminium composite film/96-wire aluminium braid/aluminium composite film/128-wire aluminium braid
Connections	1x Angled F connector 1x F connector	Innenleiter	Cu
Impedanz	75 Ohm	Inner conductor	CU
Impedance	75 Ohm	Farbe	Weiß
Stecker	Metall vernickelt	Colour	white
Plugs	metal nickel-plated		
Kabelaufbau	1 mm (Innenleiter) 3,1 mm (Dielektrikum) 6 mm (Mantel)		
Cable design	1 mm (inner conductor) 3,1 mm (dielectric) 6 mm (sheath)		
Schirmung	4-fach geschirmt		
Shielding	shielded 4 times		
Schirmungsmaß	110 dB		
Shielding value	110 dB		
Schirmungsmaterial	Aluminium-Verbundfolie/96er Aluminium-Geflecht/Aluminium-Verbundfolie/128er Aluminium-Geflecht		

Art. Nr. Art. No.	Kabellänge Cable length	EAN EAN	Verpackungsart Packaging
KVCW15 532	1,5 m 1,5 m	4004005505740	Schweißblister SBL04 sealed blister SBL04
KVCW30 532	3 m 3 m	4004005505757	Schweißblister SBL04 sealed blister SBL04

KDSK-Serie-532

ULTIMATE

Modem Anschlusskabel für Self-Install | Modem connection cable for Self Install

RECEIVER

AINSTEIN

HOME4YOU

SECURE4YOU

POWER4YOU

SOUND4YOU

LIGHT4YOU

SAT

ANTENNA

VIDEO

AUDIO

PHONE &
COMPUTER

TV MOUNTING



**Typ gemäß Spezifikation
Vodafone Kabel Deutschland GmbH**



F-Quick Stecker > F-Quick Stecker | F Quick connector > F Quick connector

- Koaxialkabel mit F-Quick Steckern mit Innenring zum Aufstecken
- 4-fach geschirmtes Anschlusskabel (Klasse A + 10 dB) zum Anschluss eines Kabelmodems an eine Multimedia-Dose
- Auch als Anschlusskabel für SAT- und Kabelreceiver mit F-Anschluss nutzbar
- Typ gemäß der Spezifikation Vodafone / Kabel Deutschland GmbH (Typ KDG 1 TS 151)
- coaxial cable with F-Quick connectors with inner ring for installation
- 4-shielded cable (Class A + 10 dB) for connecting a cable modem to a multimedia box
- also usable as a connection cable for satellite and cable receivers with F-connector
- Type according to the specification Vodafone / Kabel Deutschland GmbH (KDG Type 1 TS 151)

Technische Daten | Technical data

Anschlüsse Connections	2x F-Quick Stecker mit Innenring 2x F-Quick connector with inner ring	Innenleiter Inner conductor	CCS CCS
Impedanz Impedance	75 Ohm 75 Ohm	Farbe Colour	Weiß white
Kabelaufbau	1,08 mm (Innenleiter) 3,7 mm (Dielektrikum) 6 mm (Mantel)		
Cable design	1,08 mm (inner conductor) 3,7 mm (dielectric) 6 mm (sheath)		
Schirmung Shielding	4-fach geschirmt shielded 4 times		
Schirmungsmaß Shielding value	Klasse A + 10 dB class A + 10 dB		
Schirmungsmaterial	64er Aluminium-Geflecht/Aluminium-Verbundfolie/112er Aluminium-Geflecht/Aluminium-Verbundfolie		
Shielding material	64-wire aluminum braid/aluminium composite film/112-wire aluminium braid/aluminium composite film		

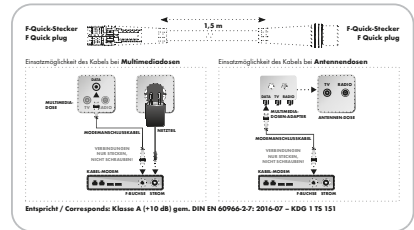

Art. Nr. Art. No.	Kabellänge Cable length	EAN EAN	Verpackungsart Packaging
KDSK100 532	10 m 10 m	4004005020250	Schweißblister SBL05D sealed blister SBL05D
KDSK15 532	1,5 m 1,5 m	4004005020212	Schweißblister SBL05A sealed blister SBL05A
KDSK30 532	3 m 3 m	4004005020229	Schweißblister SBL05B sealed blister SBL05B
KDSK50 532	5 m 5 m	4004005020236	Schweißblister SBL05C sealed blister SBL05C
KDSK75 532	7,5 m 7,5 m	4004005020243	Schweißblister SBL05D sealed blister SBL05D

KDSK-Serie-042

★★★★
ULTIMATE



Typ gemäß Spezifikation
Vodafone Kabel Deutschland GmbH



Modem Anschlusskabel für Self-Install | Modem connection cable for Self Install

F-Quick Stecker > F-Quick Stecker | F Quick connector > F Quick connector

- Koaxialkabel mit F-Quick Steckern mit Innenring zum Aufstecken
- 4-fach geschirmtes Anschlusskabel (Klasse A + 10 dB) zum Anschluss eines Kabelmodems an eine Multimedia-Dose
- Auch als Anschlusskabel für SAT- und Kabelreceiver mit F-Anschluss nutzbar
- Typ gemäß der Spezifikation Vodafone / Kabel Deutschland GmbH (Typ KDG 1 TS 151)
- coaxial cable with F-Quick connectors with inner ring for installation
- 4-shielded cable (Class A + 10 dB) for connecting a cable modem to a multimedia box
- also usable as a connection cable for satellite and cable receivers with F-connector
- Type according to the specification Vodafone / Kabel Deutschland GmbH (KDG Type 1 TS 151)

Technische Daten | Technical data

Anschlüsse Connections	2x F-Quick Stecker mit Innenring 2x F-Quick connector with inner ring	Innenleiter Inner conductor	CCS CCS
Impedanz Impedance	75 Ohm 75 Ohm	Farbe Colour	Weiß white
Kabelaufbau	1,08 mm (Innenleiter) 3,7 mm (Dielektrikum) 6 mm (Mantel)		
Cable design	1,08 mm (inner conductor) 3,7 mm (dielectric) 6 mm (sheath)		
Schirmung Shielding	4-fach geschirmt shielded 4 times		
Schirmungsmaß Shielding value	Klasse A + 10 dB class A + 10 dB		
Schirmungsmaterial	64er Aluminium-Geflecht/Aluminium-Verbundfolie/112er Aluminium-Geflecht/Aluminium-Verbundfolie		
Shielding material	64-wire aluminum braid/aluminium composite film/112-wire aluminium braid/aluminium composite film		

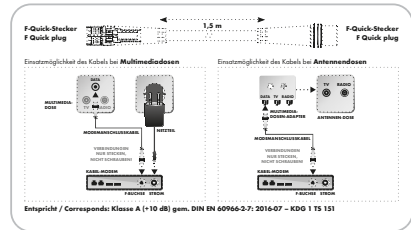

Art. Nr. Art. No.	Kabellänge Cable length	EAN EAN	Verpackungsart Packaging
KDSK100 042	10 m 10 m	4004005022094	Polybeutel polybag
KDSK15 042	1,5 m 1,5 m	4004005022056	Polybeutel polybag
KDSK30 042	3 m 3 m	4004005022063	Polybeutel polybag
KDSK50 042	5 m 5 m	4004005022070	Polybeutel polybag
KDSK75 042	7,5 m 7,5 m	4004005022087	Polybeutel polybag

RECEIVER

AINSTEIN

HOME4YOU

SECURE4YOU

POWER4YOU

SOUND4YOU

LIGHT4YOU

SAT

ANTENNA

VIDEO

AUDIO

PHONE & COMPUTER

TV MOUNTING

- RECEIVER
- AINSTEIN
- HOME4YOU
- SECURE4YOU
- POWER4YOU
- SOUND4YOU
- LIGHT4YOU
- SAT
- ANTENNA
- VIDEO
- AUDIO
- PHONE & COMPUTER
- TV MOUNTING

KVCHD-Serie-532

ULTIMATE

SAT Anschlusskabel (110 dB) | SAT Connection Cable (110 dB)



110 dB
4x shielded

F-Stecker > F-Stecker | F connector > F connector

- Besonders für HDTV via Satellit geeignet
- 4-fach Abschirmung für eine sehr gute Reduzierung von elektromagnetischen Störeinflüssen
- Sehr hohe Schirmungseigenschaft gewährleistet
- Kupferinnenleiter für eine gute Signalübertragung
- Beste Leitfähigkeit und minimaler Übertragungswiderstand durch vergoldete Kontakte
- Robuste Vollmetallstecker mit Kabelführung
- particularly suitable for HDTV via satellite
- shielded 4 times to effectively reduce electromagnetic interference
- very high shielding efficiency guaranteed
- inner conductor made of copper for good signal transmission
- best-possible conductivity and minimum transmission resistance due to gold-plated contacts
- solid all-metal plugs with cable gland

Technische Daten | Technical data

Anschlüsse Connections	2x F-Stecker 2x F connector
Impedanz Impedance	75 Ohm 75 Ohm
Stecker Plugs	Metall Kontakt vergoldet metal gold-plated pin
Kabelaufbau	1 mm (Innenleiter) 3,1 mm (Dielektrikum) 6 mm (Mantel)
Cable design	1 mm (inner conductor) 3,1 mm (dielectric) 6 mm (sheath)
Schirmung Shielding	4-fach geschirmt shielded 4 times
Schirmungsmaß Shielding value	110 dB 110 dB
Schirmungsmaterial	Aluminium-Verbundfolie/96er Aluminium-Geflecht/Aluminium-Verbundfolie/128er Aluminium-Geflecht

Shielding material	aluminium composite film/96-wire aluminium braid/aluminium composite film/128-wire aluminium braid
Innenleiter Inner conductor	Cu CU
Farbe Colour	Transparent (Weiß) transparent (white)

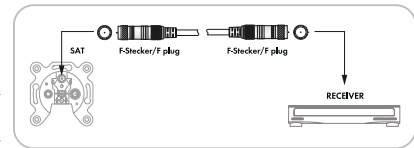

Art. Nr. Art. No.	Kabellänge Cable length	EAN EAN	Verpackungsart Packaging
KVCHD15 532	1,5 m 1,5 m	4004005505726	Schweißblisten SBL04 sealed blister SBL04
KVCHD30 532	3 m 3 m	4004005505733	Schweißblisten SBL04 sealed blister SBL04
KVCHD50 532	5 m 5 m	4004005203479	Schweißblisten SBL05B sealed blister SBL05B
KVCHD75 532	7,5 m 7,5 m	4004005024401	Schweißblisten SBL05C sealed blister SBL05C
KVCHD100 532	10 m 10 m	4004005203462	Schweißblisten SBL05C sealed blister SBL05C
KVCHD150 532	15 m 15 m	4004005203677	Schweißblisten SBL05D sealed blister SBL05D

KVCHD-Serie-533

ULTIMATE

SAT Anschlusskabel (110 dB) | SAT Connection Cable (110 dB)



110 dB
4x shielded

F-Stecker > F-Stecker | F connector > F connector

- Besonders für HDTV via Satellit geeignet
- 4-fach Abschirmung für eine sehr gute Reduzierung von elektromagnetischen Störeinflüssen
- Sehr hohe Schirmungseigenschaft gewährleistet
- Kupferinnenleiter für eine gute Signalübertragung
- Beste Leitfähigkeit und minimaler Übertragungswiderstand durch vergoldete Kontakte
- Robuste Vollmetallstecker mit Kabelführung
- particularly suitable for HDTV via satellite
- shielded 4 times to effectively reduce electromagnetic interference
- very high shielding efficiency guaranteed
- inner conductor made of copper for good signal transmission
- best-possible conductivity and minimum transmission resistance due to gold-plated contacts
- solid all-metal plugs with cable gland

Technische Daten | Technical data

Anschlüsse Connections	2x F-Stecker 2x F connector
Impedanz Impedance	75 Ohm 75 Ohm
Stecker Plugs	Metall Kontakt vergoldet metal gold-plated pin
Kabelaufbau	1 mm (Innenleiter) 3,1 mm (Dielektrikum) 6 mm (Mantel)
Cable design	1 mm (inner conductor) 3,1 mm (dielectric) 6 mm (sheath)
Schirmung	4-fach geschirmt

Shielding	shielded 4 times
Schirmungsmaß Shielding value	110 dB 110 dB
Schirmungsmaterial	Aluminium-Verbundfolie/96er Aluminium-Geflecht/Aluminium-Verbundfolie/128er Aluminium-Geflecht
Shielding material	aluminium composite film/96-wire aluminium braid/aluminium composite film/128-wire aluminium braid
Innenleiter Inner conductor	CCS CCS
Farbe Colour	Transparent (Schwarz) transparent (black)

Art. Nr. Art. No.	Kabellänge Cable length	EAN EAN	Verpackungsart Packaging
KVCHD15 533	1,5 m 1,5 m	4004005177619	Schweißblisten SBL04 sealed blister SBL04
KVCHD30 533	3 m 3 m	4004005506327	Schweißblisten SBL04 sealed blister SBL04
KVCHD50 533	5 m 5 m	4004005176643	Schweißblisten SBL05B sealed blister SBL05B
KVCHD100 533	10 m 10 m	4004005203691	Schweißblisten SBL05C sealed blister SBL05C

KVCHQXX-Serie-532



SAT Anschlusskabel (90 dB) | SAT Connection Cable (90 dB)

F-Stecker > F-Stecker | F connector > F connector



90 dB
2x shielded

- 2-fach Abschirmung für eine geringe Anfälligkeit für elektromagnetische Störeinflüsse
- Stabiler Innen-PIN mit Nickelbeschichtung für mehrmaliges, sicheres Verbinden
- Robuster, beidseitig vergossener F-Stecker
- Stecker mit Rändelmutter
- shielded twice for low susceptibility to electromagnetic interference
- solid, nickel-plated inner pin for secure and repeated connection
- solid F connector, moulded on both sides
- connector with knurled nut

Technische Daten | Technical data

Anschlüsse Connections	2x F-Stecker 2x F connector	Schirmungsmaterial Shielding material	Aluminium-Verbundfolie/96er Aluminium-Geflecht aluminium composite film/96-wire aluminium braid
Impedanz Impedance	75 Ohm 75 Ohm	Innenleiter Inner conductor	CCS CCS
Stecker Plugs	Kunststoff voll abgeschirmt plastic fully shielded	Farbe Colour	Weiß white
Kabelaufbau Cable design	1 mm (Innenleiter) 4,5 mm (Dielektrikum) 6,6 mm (Mantel) 1 mm (inner conductor) 4,5 mm (dielectric) 6,6 mm (sheath)		
Schirmung Shielding	2-fach geschirmt shielded twice		
Schirmungsmaß Shielding value	> 90 dB > 90 dB		

Art. Nr. Art. No.	Kabellänge Cable length	EAN EAN	Verpackungsart Packaging
KVCHQ15 532	1,5 m 1,5 m	4004005503951	Schweißblistertyp SBL03 sealed blister SBL03
KVCHQ30 532	3 m 3 m	4004005503968	Schweißblistertyp SBL02 sealed blister SBL02
KVCHQ50 532	5 m 5 m	4004005503975	Schweißblistertyp SBL04 sealed blister SBL04
KVCHQ75 532	7,5 m 7,5 m	4004005203516	Schweißblistertyp SBL04 sealed blister SBL04
KVCHQ100 532	10 m 10 m	4004005503944	Schweißblistertyp SBL05 Higher sealed blister SBL05 Higher
KVCHQ150 532	15 m 15 m	4004005203493	Schweißblistertyp SBL05 Higher sealed blister SBL05 Higher

KVCHQXXX-Serie-533



SAT Anschlusskabel (90 dB) | SAT Connection Cable (90 dB)

F-Stecker > F-Stecker | F connector > F connector



90 dB
2x shielded

- 2-fach Abschirmung für eine geringe Anfälligkeit für elektromagnetische Störeinflüsse
- Stabiler Innen-PIN mit Nickelbeschichtung für mehrmaliges, sicheres Verbinden
- Robuster, beidseitig vergossener F-Stecker
- Stecker mit Rändelmutter
- shielded twice for low susceptibility to electromagnetic interference
- solid, nickel-plated inner pin for secure and repeated connection
- solid F connector, moulded on both sides
- connector with knurled nut

Technische Daten | Technical data

Anschlüsse Connections	2x F-Stecker 2x F connector	Schirmungsmaterial Shielding material	Aluminium-Verbundfolie/96er Aluminium-Geflecht aluminium composite film/96-wire aluminium braid
Impedanz Impedance	75 Ohm 75 Ohm	Innenleiter Inner conductor	CCS CCS
Stecker Plugs	Kunststoff voll abgeschirmt plastic fully shielded	Farbe Colour	Schwarz black
Kabelaufbau Cable design	1 mm (Innenleiter) 4,5 mm (Dielektrikum) 6,6 mm (Mantel) 1 mm (inner conductor) 4,5 mm (dielectric) 6,6 mm (sheath)		
Schirmung Shielding	2-fach geschirmt shielded twice		
Schirmungsmaß Shielding value	> 90 dB > 90 dB		

Art. Nr. Art. No.	Kabellänge Cable length	EAN EAN	Verpackungsart Packaging
KVCHQ15 533	1,5 m 1,5 m	4004005203486	Schweißblistertyp SBL03 sealed blister SBL03
KVCHQ30 533	3 m 3 m	4004005203509	Schweißblistertyp SBL02 sealed blister SBL02
KVCHQ100 533	10 m 10 m	4004005325447	Schweißblistertyp SBL05 Higher sealed blister SBL05 Higher

RECEIVER
AINSTEIN
HOME4YOU
SECURE4YOU
POWER4YOU
SOUND4YOU
LIGHT4YOU
SAT
ANTENNA
VIDEO
AUDIO
PHONE & COMPUTER
TV MOUNTING

- RECEIVER
- AINSTEIN
- HOME4YOU
- SECURE4YOU
- POWER4YOU
- SOUND4YOU
- LIGHT4YOU
- SAT**
- ANTENNA
- VIDEO
- AUDIO
- PHONE & COMPUTER
- TV MOUNTING

KVCXXX-Serie-532



SAT Anschlusskabel (75 dB) | SAT Connection Cable (75 dB)



75
dB

2x
shielded

F-Stecker > F-Stecker | F connector > F connector

- 2-fach Abschirmung für eine geringe Anfälligkeit für elektromagnetische Störeinflüsse
- Stabiler Innen-PIN mit Nickelbeschichtung
- Kupferinnenleiter für eine gute Signalübertragung
- Robuster, beidseitig vergossener F-Stecker
- Stecker mit Rändelmutter
- shielded twice for low susceptibility to electromagnetic interference
- solid nickel-plated internal PIN
- inner conductor made of copper for good signal transmission
- solid F connector, moulded on both sides
- connector with knurled nut

Technische Daten | Technical data

Anschlüsse Connections	2x F-Stecker 2x F connector	Shielding value	> 75 dB
Impedanz Impedance	75 Ohm 75 Ohm	Schirmungsmaterial Shielding material	Aluminium-Verbundfolie/64er Geflecht aluminium composite film/64-wire braid
Stecker Plugs	Kunststoff voll abgeschirmt plastic fully shielded	Innenleiter Inner conductor	CCS CCS
Kabelaufbau	0,5 mm (Innenleiter) 2,8 mm (Dielektrikum) 5 mm (Mantel)	Farbe Colour	Weiß white
Cable design	0,5 mm (inner conductor) 2,8 mm (dielectric) 5 mm (sheath)		
Schirmung Shielding	2-fach geschirmt shielded twice		
Schirmungsmaß	> 75 dB		

Art. Nr. Art. No.	Kabellänge Cable length	EAN EAN	Verpackungsart Packaging
KVC15 532	1,5 m 1,5 m	4004005152289	Schweißblister SBLO3 sealed blister SBLO3
KVC30 532	3 m 3 m	4004005152296	Schweißblister SBLO3 sealed blister SBLO3
KVC50 532	5 m 5 m	4004005203424	Schweißblister SBLO2 sealed blister SBLO2
KVC75 532	7,5 m 7,5 m	4004005203448	Schweißblister SBLO4 sealed blister SBLO4
KVC100 532	10 m 10 m	4004005203387	Schweißblister SBLO4 sealed blister SBLO4
KVC150 532	15 m 15 m	4004005203073	Schweißblister SBLO4 sealed blister SBLO4

KVCXXX-Serie-533



SAT Anschlusskabel (75 dB) | SAT Connection Cable (75 dB)



75
dB

2x
shielded

F-Stecker > F-Stecker | F connector > F connector

- 2-fach Abschirmung für eine geringe Anfälligkeit für elektromagnetische Störeinflüsse
- Stabiler Innen-PIN mit Nickelbeschichtung
- Kupferinnenleiter für eine gute Signalübertragung
- Robuster, beidseitig vergossener F-Stecker
- Stecker mit Rändelmutter
- shielded twice for low susceptibility to electromagnetic interference
- solid nickel-plated internal PIN
- inner conductor made of copper for good signal transmission
- solid F connector, moulded on both sides
- connector with knurled nut

Technische Daten | Technical data

Anschlüsse Connections	2x F-Stecker 2x F connector	Schirmungsmaß Shielding value	> 75 dB > 75 dB
Impedanz Impedance	75 Ohm 75 Ohm	Schirmungsmaterial Shielding material	Aluminium-Verbundfolie/64er Geflecht aluminium composite film/64-wire braid
Stecker Plugs	Kunststoff voll abgeschirmt plastic fully shielded	Farbe Colour	Schwarz black
Kabelaufbau	0,5 mm (Innenleiter) 2,8 mm (Dielektrikum) 5 mm (Mantel)		
Cable design	0,5 mm (inner conductor) 2,8 mm (dielectric) 5 mm (sheath)		
Schirmung Shielding	voll geschirmt completely shielded		

Art. Nr. Art. No.	Kabellänge Cable length	EAN EAN	Verpackungsart Packaging
KVC15 533	1,5 m 1,5 m	4004005203400	Schweißblister SBLO3 sealed blister SBLO3
KVC30 533	3 m 3 m	4004005203417	Schweißblister SBLO3 sealed blister SBLO3
KVC50 533	5 m 5 m	4004005203431	Schweißblister SBLO2 sealed blister SBLO2
KVC100 533	10 m 10 m	4004005203394	Schweißblister SBLO4 sealed blister SBLO4

KVCXXX-Serie-052

BASIC

SAT Anschlusskabel (75 dB) | SAT Connection Cable (75 dB)

F-Stecker > F-Stecker | F connector > F connector



- 2-fach Abschirmung für eine geringe Anfälligkeit für elektromagnetische Störeinflüsse
- Stabiler Innen-PIN mit Nickelbeschichtung
- Robuster, beidseitig vergossener F-Stecker
- Stecker mit Rändelmutter
- shielded twice for low susceptibility to electromagnetic interference
- solid nickel-plated internal PIN
- solid F connector, moulded on both sides
- connector with knurled nut

75 dB 2x shielded

Technische Daten | Technical data

Anschlüsse Connections	2x F-Stecker 2x F connector	Schirmungsmaß Shielding value	> 75 dB > 75 dB
Impedanz Impedance	75 Ohm 75 Ohm	Schirmungsmaterial Shielding material	Aluminium-Verbundfolie/64er Geflecht aluminium composite film/64-wire braid
Stecker Plugs	Kunststoff voll abgeschirmt plastic fully shielded	Farbe Colour	Weiß white
Kabelaufbau	0,5 mm (Innenleiter) 2,8 mm (Dielektrikum) 5 mm (Mantel)		
Cable design	0,5 mm (inner conductor) 2,8 mm (dielectric) 5 mm (sheath)		
Schirmung Shielding	doppelt geschirmt shielded twice		

Art. Nr. Art. No.	Kabellänge Cable length	EAN EAN	Verpackungsart Packaging
KVC215 052	1,5 m 1,5 m	4004005150162	Banderole paper strip
KVC230 052	3 m 3 m	4004005300789	Banderole paper strip
KVC250 052	5 m 5 m	4004005500639	Banderole paper strip
KVC299 052	10 m 10 m	4004005101355	Banderole paper strip

KVCF30 532

STANDARD

Universal Anschlusskabel | Universal connection cable

für SAT-, Antennen- sowie Kabelanschluss verwendbar | can be used for SAT, antenna and cable connection



- 2-fach Abschirmung für eine geringe Anfälligkeit gegen elektromagnetische Störeinflüsse
- Robuster, beidseitig vergossener F-Stecker
- Stecker mit Rändelmutter
- Universal einsetzbar
- Lieferumfang: SAT Anschlusskabel (75 dB), 2 IEC-Adapter (1x IEC-Stecker > F-Buchse & 1x IEC-Buchse > F-Buchse)
- 2-fold shielding for low susceptibility to electromagnetic interference
- solid F connector, moulded on both sides
- connector with knurled nut
- universal use
- content: SAT connection cable (75 dB), 2 IEC adapters (1x IEC plug > F jack & 1x IEC jack > F jack)

75 dB 2x shielded



Technische Daten | Technical data

Anschlüsse Connections	2x F-Stecker 1x IEC Buchse / Adapter 1x IEC Stecker / Adapter		
Kabelaufbau	0,5 mm (Innenleiter) 2,8 mm (Dielektrikum) 5 mm (Mantel)		
Cable design	0,5 mm (inner conductor) 2,8 mm (dielectric) 5 mm (sheath)		
Schirmung Shielding	2-fach geschirmt shielded twice		
Schirmungsmaß Shielding value	> 75 dB > 75 dB		
Farbe Colour	Weiß white		

Art. Nr. Art. No.	Kabellänge Cable length	EAN EAN	Verpackungsart Packaging
KVCF30 532	3 m 3 m	4004005023497	Schweißblister SBL03 sealed blister SBL03

- RECEIVER
- AINSTEIN
- HOME4YOU
- SECURE4YOU
- POWER4YOU
- SOUND4YOU
- LIGHT4YOU
- SAT**
- ANTENNA
- VIDEO
- AUDIO
- PHONE & COMPUTER
- TV MOUNTING

KVCQXXX-Serie-532



SAT Anschlusskabel (75 dB) | SAT Connection Cable (75 dB)



F-Quick Stecker > F-Quick Stecker | F Quick connector > F Quick connector

- Quick-Stecksystem
- 2-fach Abschirmung für eine geringe Anfälligkeit für elektromagnetische Störeinflüsse
- Stabiler Innen-PIN mit Nickelbeschichtung
- Äußerst flexibel und leicht zu verlegen
- Quick plug system
- shielded twice for low susceptibility to electromagnetic interference
- solid nickel-plated internal PIN
- extremely flexible and easy to lay

Technische Daten | Technical data

Anschlüsse Connections	2x F-Quick Stecker 2x F quick connector
Impedanz Impedance	75 Ohm 75 Ohm
Stecker Plugs	Metall Messinginsatz metal brass insert
Kabelaufbau	0,5 mm (Innenleiter) 2,8 mm (Dielektrikum) 5 mm (Mantel)
Cable design	0,5 mm (inner conductor) 2,8 mm (dielectric) 5 mm (sheath)
Schirmung Shielding	2-fach geschirmt shielded twice
Schirmungsmaß Shielding value	75 dB 75 dB
Schirmungsmaterial Shielding material	Aluminium-Verbundfolie/64er Kupfer-Geflecht aluminium composite film/64-wire copper braid
Innenleiter Inner conductor	Cu CU
Produktmaterial	Kunststoff

Material of product	plastic
Farbe Colour	Weiß white

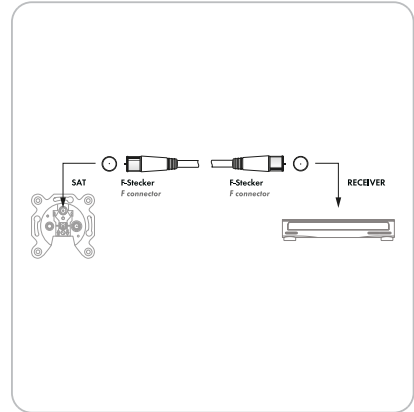

Art. Nr. Art. No.	Kabellänge Cable length	EAN EAN	Verpackungsart Packaging
KVCQ15 532	1,5 m 1,5 m	4004005503982	Schweißblisten SBL03 sealed blister SBL03
KVCQ30 532	3 m 3 m	4004005503999	Schweißblisten SBL03 sealed blister SBL03
KVCQ50 532	5 m 5 m	4004005504132	Schweißblisten SBL02 sealed blister SBL02

KVCQXXA-Serie-002

SAT Anschlusskabel (90 dB) | SAT Connection Cable (90 dB)



F-Quick Stecker > F-Quick Stecker | F Quick connector > F Quick connector

- Quick-Stecksystem
- 2-fach Abschirmung für eine geringe Anfälligkeit für elektromagnetische Störeinflüsse
- Äußerst flexibel und leicht zu verlegen
- Stabiler Innen-PIN mit Nickelbeschichtung
- Quick plug system
- shielded twice for low susceptibility to electromagnetic interference
- extremely flexible and easy to lay
- solid nickel-plated internal PIN

Technische Daten | Technical data

Anschlüsse Connections	2x F-Quick Stecker 2x F quick connector
Kabelform Form of cable	rund round
Impedanz Impedance	75 Ohm 75 Ohm
Stecker Plugs	Metall Messinginsatz metal brass insert
Kabelaufbau	0,6 mm (Innenleiter) 4,4 mm (Dielektrikum) 6,5 mm (Mantel)
Cable design	0,6 mm (inner conductor) 4,4 mm (dielectric)

Cable design	6,5 mm (sheath)
Schirmung Shielding	doppelt geschirmt shielded twice
Schirmungsmaterial Shielding material	Aluminium-Verbundfolie/96er Kupfer-Geflecht aluminium composite film/96-wire copper braid
Innenleiter Inner conductor	Cu CU
Produktmaterial Material of product	Kunststoff plastic
Farbe Colour	Weiß white

Art. Nr. Art. No.	Kabellänge Cable length	EAN EAN	Verpackungsart Packaging
KVCQ15A 002	1,5 m 1,5 m	4004005150414	lose bulk
KVCQ30A 002	3 m 3 m	4004005300734	lose bulk
KVCQ50A 002	5 m 5 m	4004005500462	lose bulk

KVCVHQXXX-Serie-532



SAT Verlängerungskabel (90 dB) | SAT Extension Cable (90 dB)

F-Stecker > F-Buchse | F connector > F jack



- Höchstmögliche Schirmung durch hochwertigen Crimp-stecker mit Messinginsatz
- Konstante Schirmung durch geklebten Außenleiter (auch bei Biegungen)
- Kupferinnenleiter für eine gute Signalübertragung
- highest-possible shielding value due to high-quality crimp connectors with brass insert
- non-varying shielding due to glued outer conductor (even while bending)
- inner conductor made of copper for good signal transmission

90 dB
2x shielded

Technische Daten | Technical data

Anschlüsse	1x F-Stecker (schraubbar) 1x F-Buchse	Shielding value	90 dB
Connections	1x F connector (screw on) 1x F jack	Innenleiter Inner conductor	Cu CU
Impedanz	75 Ohm	Farbe Colour	Weiß white
Impedance	75 Ohm		
Stecker Plugs	angespritzt moulded		
Schirmung Shielding	2-fach geschirmt shielded twice		
Schirmungsmaß	90 dB		
Art. Nr. Art. No.	Kabellänge Cable length	EAN EAN	Verpackungsart Packaging
KVCVHQ15 532	1,5 m 1,5 m	4004005325416	Schweißblisten SBL02 sealed blister SBL02
KVCVHQ30 532	3 m 3 m	4004005325423	Schweißblisten SBL02 sealed blister SBL02
KVCVHQ50 532	5 m 5 m	4004005325430	Schweißblisten SBL02 sealed blister SBL02

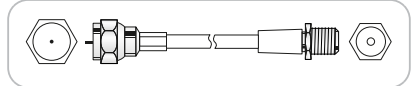

KVKWHDXXS-Serie-531



Antennen Anschlusskabel (110 dB) | Antenna Connection Cable (110 dB)

IEC Winkelbuchse > IEC Stecker, mit Ferritkern | IEC Angled jack > IEC plug, with Ferrite Core



- Besonders für HDTV via Kabelfernsehen geeignet
- 4-fach Abschirmung für eine sehr gute Reduzierung von elektromagnetischen Störeinflüssen
- Mit Ferritkern für zusätzliche Unterdrückung von Mantelwellenstörungen
- Sehr hohe Schirmungseigenschaft gewährleistet
- Kupferinnenleiter für eine gute Signalübertragung
- Beste Leitfähigkeit und minimaler Übertragungswiderstand durch vergoldete Kontakte
- Robuste Vollmetallstecker mit Kabelführung
- particularly suitable for HDTV via cable TV
- shielded 4 times to effectively reduce electromagnetic interference
- with ferrite core for additional suppression of sheath current interference
- very high shielding efficiency guaranteed
- inner conductor made of copper for good signal transmission
- best-possible conductivity and minimum transmission resistance due to gold-plated contacts
- solid all-metal plugs with cable gland

110 dB
4x shielded
FERRIT

Technische Daten | Technical data

Anschlüsse	1x IEC Stecker 1x IEC Winkelbuchse	Shielding material	aluminium composite film/96-wire aluminium braid/aluminium composite film/128-wire aluminium braid
Connections	1x IEC connector 1x angled IEC jack	Innenleiter Inner conductor	Cu CU
Ferritkern Ferrite core	Ja yes	Farbe Colour	Transparent transparent
Impedanz	75 Ohm		
Impedance	75 Ohm		
Kabelaufbau	1 mm (Innenleiter) 3,1 mm (Dielektrikum) 6 mm (Mantel)		
Cable design	1 mm (inner conductor) 3,1 mm (dielectric) 6 mm (sheath)		
Schirmung Shielding	4-fach geschirmt shielded 4 times		
Schirmungsmaß Shielding value	110 dB		
Schirmungsmaterial	Aluminium-Verbundfolie/96er Aluminium-Geflecht/Aluminium-Verbundfolie/128er Aluminium-Geflecht		
Art. Nr. Art. No.	Kabellänge Cable length	EAN EAN	Verpackungsart Packaging
KVKWHD15S 531	1,5 m 1,5 m	4004005205329	Schweißblisten SBL04 sealed blister SBL04
KVKWHD30S 531	3 m 3 m	4004005205336	Schweißblisten SBL04 sealed blister SBL04
KVKWHD50S 531	5 m 5 m	4004005205343	Schweißblisten SBL05B sealed blister SBL05B
KVKWHD99S 531	10 m 10 m	4004005205350	Schweißblisten SBL05C sealed blister SBL05C

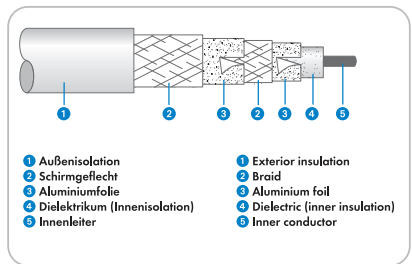

RECEIVER

AINSTEIN

HOME4YOU

SECURE4YOU

POWER4YOU

SOUND4YOU

LIGHT4YOU

SAT

ANTENNA

VIDEO

AUDIO

PHONE & COMPUTER

TV MOUNTING

- RECEIVER
- AINSTEIN
- HOME4YOU
- SECURE4YOU
- POWER4YOU
- SOUND4YOU
- LIGHT4YOU
- SAT
- ANTENNA
- VIDEO
- AUDIO
- PHONE & COMPUTER
- TV MOUNTING

KVKWXXXS-Serie-532



Antennen Anschlusskabel (75 dB) | Antenna Connection Cable (75 dB)



75 dB
2x shielded

IEC Winkelbuchse > IEC Stecker | angled IEC jack > IEC connector

- 2-fach Abschirmung für eine geringe Anfälligkeit für elektromagnetische Störeinflüsse
- 90° Winkelstecker verkürzt zu lange Kabelbögen und vermeidet das Abknicken von Kabeln
- shielded twice for low susceptibility to electromagnetic interference
- 90° angled connector shortens too long cable bendings and prevents the cable from breaking

Technische Daten | Technical data

Anschlüsse	1x IEC Winkelbuchse 1x IEC Stecker
Connections	1x angled IEC jack 1x IEC connector
Impedanz	75 Ohm
Impedance	75 Ohm
Stecker	angespritzt
Plugs	moulded
Kabelaufbau	0,5 mm (Innenleiter) 2,8 mm (Dielektrikum) 5 mm (Mantel)
Cable design	0,5 mm (inner conductor) 2,8 mm (dielectric) 5 mm (sheath)
Schirmung	2-fach geschirmt
Shielding	shielded twice
Schirmungsmaß	75 dB
Shielding value	75 dB
Schirmungsmaterial	Aluminium-Verbundfolie/32er Geflecht
Shielding material	aluminium composite film/32-wire braid

Produktmaterial	Kunststoff
Material of product	plastic
Klassifikation	Anschluss nach DIN 45325 (IEC169-2)
Classification	connection according to DIN 45325 (IEC169-2)
Farbe	Weiß
Colour	white

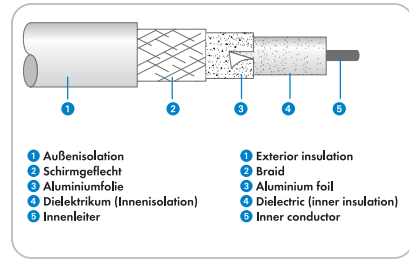

Art. Nr. Art. No.	Kabellänge Cable length	EAN EAN	Verpackungsart Packaging
KVKW15S 532	1,5 m 1,5 m	4004005176438	Schweißblisten SBL03 sealed blister SBL03
KVKW30S 532	3 m 3 m	4004005176421	Schweißblisten SBL03 sealed blister SBL03
KVKW50S 532	5 m 5 m	4004005176582	Schweißblisten SBL02 sealed blister SBL02
KVKW100S 532	10 m 10 m	4004005204193	Schweißblisten SBL04 sealed blister SBL04

KVKHDXXS-Serie-531



Antennen Anschlusskabel (110 dB) | Antenna Connection Cable (110 dB)



110 dB
4x shielded
FERRIT

IEC Stecker > IEC Buchse, mit Ferritkern | coaxial connector > coaxial jack, with ferrite core

- Besonders für HDTV via Kabelfernsehen geeignet
- 4-fach Abschirmung für eine sehr gute Reduzierung von elektromagnetischen Störeinflüssen
- Mit Ferritkern für zusätzliche Unterdrückung von Mantelwellenstörungen
- Sehr hohe Schirmungseigenschaft gewährleistet
- Kupferinnenleiter für eine gute Signalübertragung
- Beste Leitfähigkeit und minimaler Übertragungswiderstand durch vergoldete Kontakte
- Robuste Vollmetallstecker mit Kabelführung
- particularly suitable for HDTV via cable TV
- shielded 4 times to effectively reduce electromagnetic interference
- with ferrite core for additional suppression of sheath current interference
- very high shielding efficiency guaranteed
- inner conductor made of copper for good signal transmission
- best-possible conductivity and minimum transmission resistance due to gold-plated contacts
- solid all-metal plugs with cable gland

Technische Daten | Technical data

Anschlüsse	1x IEC Stecker
Connections	1x IEC Buchse
Ferritkern	Ja
Ferrite core	yes
Impedanz	75 Ohm
Impedance	75 Ohm
Kabelaufbau	1 mm (Innenleiter) 3,1 mm (Dielektrikum) 6 mm (Mantel)
Cable design	1 mm (inner conductor) 3,1 mm (dielectric) 6 mm (sheath)
Schirmung	4-fach geschirmt
Shielding	shielded 4 times
Schirmungsmaß	110 dB
Shielding value	110 dB
Schirmungsmaterial	Aluminium-Verbundfolie/96er Aluminium-Geflecht/128er Aluminium-Geflecht/Aluminium-Verbundfolie

Schirmungsmaterial	aluminium composite film/96-wire aluminium braid/128-wire aluminium braid/aluminium composite film
Innenleiter	Cu
Inner conductor	CU
Farbe	Transparent (Weiß)
Colour	transparent (white)

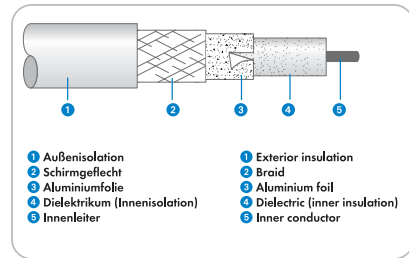

Art. Nr. Art. No.	Kabellänge Cable length	EAN EAN	Verpackungsart Packaging
KVKHD15S 531	1,5 m 1,5 m	4004005203554	Schweißblisten SBL04 sealed blister SBL04
KVKHD30S 531	3 m 3 m	4004005203561	Schweißblisten SBL04 sealed blister SBL04
KVKHD50S 531	5 m 5 m	4004005203578	Schweißblisten SBL05B sealed blister SBL05B
KVKHD75S 531	7,5 m 7,5 m	4004005038378	Schweißblisten SBL05C sealed blister SBL05C
KVKHD100S 531	10 m 10 m	4004005203547	Schweißblisten SBL05C sealed blister SBL05C

KVKXXA-Serie-052



Antennen Anschlusskabel (90 dB) | Antenna Connection Cable (90 dB)

IEC Stecker > IEC Buchse | IEC connector > IEC jack



90 dB
2x shielded

- Zur Verbindung eines Gerätes mit Antennenanschluss mit der Antennendose
- 2-fach Abschirmung für eine geringe Anfälligkeit für elektromagnetische Störeinflüsse
- Robuster, beidseitig vergossener Stecker
- for connecting a device equipped with an antenna connection to an antenna socket
- shielded twice for low susceptibility to electromagnetic interference
- solid connector, moulded on both sides

Technische Daten | Technical data

Anschlüsse	1x IEC Stecker 1x IEC Buchse
Connections	1x IEC connector 1x IEC jack
Impedanz	75 Ohm
Impedance	75 Ohm
Schirmung	doppelt geschirmt
Shielding	shielded twice
Schirmungsmaß	90 dB
Shielding value	90 dB
Schirmungsmaterial	112er Aluminium-Geflecht/Aluminium-Verbundfolie
Shielding material	112-wire aluminium braid/aluminium composite film
Klassifikation	Klasse A
Classification	class A

Farbe
Colour

Weiß
white

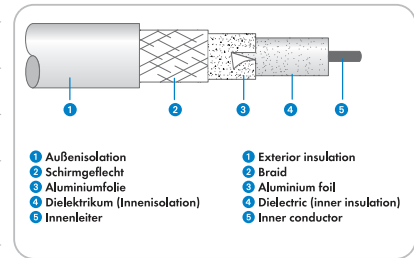

Art. Nr. Art. No.	Kabellänge Cable length	EAN EAN	Verpackungsart Packaging
KVK15A 052	1,5 m 1,5 m	4004005150438	Banderole paper strip
KVK30A 052	3 m 3 m	4004005300758	Banderole paper strip
KVK50A 052	5 m 5 m	4004005500493	Banderole paper strip
KVK75A 052	7,5 m 7,5 m	4004005750003	Banderole paper strip
KVK100A 052	10 m 10 m	4004005100853	Banderole paper strip

KVKFXXXS-Serie-532



Antennen Anschlusskabel (90 dB) | Antenna Connection Cable (90 dB)

IEC Stecker > IEC Buchse, mit Ferritkern | coaxial connector > coaxial jack, with ferrite core



90 dB
2x shielded
FERRIT

- Zur Verbindung eines Gerätes mit Antennenanschluss mit der Antennendose
- Mit Ferritkern für zusätzliche Unterdrückung von Mantelwellenstörungen
- 2-fach Abschirmung für eine geringe Anfälligkeit für elektromagnetische Störeinflüsse
- Robuster Kunststoffstecker
- for connecting a device equipped with an antenna connection to an antenna socket
- with ferrite core for additional suppression of sheath current interference
- shielded twice for low susceptibility to electromagnetic interference
- solid plug made of plastic

Technische Daten | Technical data

Anschlüsse	1x IEC Stecker 1x IEC Buchse
Connections	1x IEC connector 1x IEC jack
Ferritkern	Ja
Ferrite core	yes
Impedanz	75 Ohm
Impedance	75 Ohm
Stecker	Weiß Kunststoff Metall Messinginsatz rund
Plugs	white plastic metal brass insert round
Kabelaufbau	0,5 mm (Innenleiter) 2,8 mm (Dielektrikum) 5 mm (Mantel)
Cable design	0,5 mm (inner conductor) 2,8 mm (dielectric) 5 mm (sheath)
Schirmung	2-fach geschirmt
Shielding	shielded twice

Schirmungsmaß
Shielding value

(max.) 90 dB
(max.) 90 dB

Schirmungsmaterial
Shielding material

Aluminium-Verbundfolie/32er Geflecht
aluminium composite film/32-wire braid

Farbe
Colour

Weiß
white

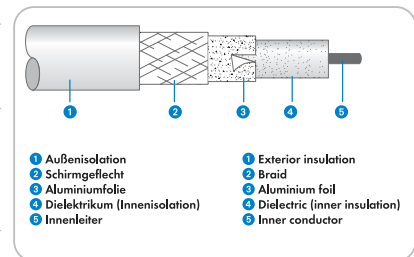

Art. Nr. Art. No.	Kabellänge Cable length	EAN EAN	Verpackungsart Packaging
KVKF15S 532	1,5 m 1,5 m	4004005176339	Schweißblister SBLO3 sealed blister SBLO3
KVKF30S 532	3 m 3 m	4004005176377	Schweißblister SBLO3 sealed blister SBLO3
KVKF50S 532	5 m 5 m	4004005176315	Schweißblister SBLO2 sealed blister SBLO2
KVKF100S 532	10 m 10 m	4004005176322	Schweißblister SBLO4 sealed blister SBLO4

- RECEIVER
- AINSTEIN
- HOME4YOU
- SECURE4YOU
- POWER4YOU
- SOUND4YOU
- LIGHT4YOU
- SAT**
- ANTENNA
- VIDEO
- AUDIO
- PHONE & COMPUTER
- TV MOUNTING

KVKFXS-Serie-533



Antennen Anschlusskabel (90 dB) | Antenna Connection Cable (90 dB)



IEC Stecker > IEC Buchse, mit Ferritkern | coaxial connector > coaxial jack, with ferrite core

- Zur Verbindung eines Gerätes mit Antennenanschluss mit der Antennendose
- Mit Ferritkern für zusätzliche Unterdrückung von Mantelwellenstörungen
- 2-fach Abschirmung für eine geringe Anfälligkeit für elektromagnetische Störeinflüsse
- Robuster Kunststoffstecker
- for connecting a device equipped with an antenna connection to an antenna socket
- with ferrite core for additional suppression of sheath current interference
- shielded twice for low susceptibility to electromagnetic interference
- solid plug made of plastic

Technische Daten | Technical data

Anschlüsse	1 x IEC Stecker 1 x IEC Buchse
Connections	1 x IEC connector 1 x IEC jack
Ferritkern	Ja
Ferrite core	yes
Impedanz	75 Ohm
Impedance	75 Ohm
Stecker	Kunststoff / Messinginsatz rund
Plugs	plastic / brass insert round
Kabelaufbau	0,5 mm (Innenleiter) 2,8 mm (Dielektrikum) 5 mm (Mantel)
Cable design	0,5 mm (inner conductor) 2,8 mm (dielectric) 5 mm (sheath)
Schirmung	2-fach geschirmt
Shielding	shielded twice
Schirmungsmaß	(max.) 90 dB
Shielding value	(max.) 90 dB

Schirmungsmaterial	Aluminium-Verbundfolie/32er Geflecht
Shielding material	aluminium composite film/32-wire braid
Innenleiter	CCS
Inner conductor	CCS
Farbe	Schwarz
Colour	black

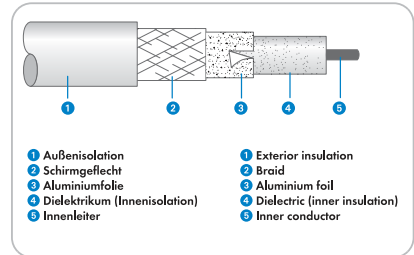

Art. Nr. Art. No.	Kabellänge Cable length	EAN EAN	Verpackungsart Packaging
KVKF15S 533	1,5 m 1,5 m	4004005205275	Schweißblister SBL03 sealed blister SBL03
KVKF30S 533	3 m 3 m	4004005205282	Schweißblister SBL03 sealed blister SBL03
KVKF50S 533	5 m 5 m	4004005325478	Schweißblister SBL02 sealed blister SBL02
KVKF100S 533	10 m 10 m	4004005325485	Schweißblister SBL04 sealed blister SBL04

KVCKHQ18-Serie-532



SAT/Antennen Adapterkabel (90 dB) | SAT/Anntenna Adapter Cable (90 dB)



F-Stecker > IEC Stecker | F connector / IEC connector

- 2-fach Abschirmung für eine geringe Anfälligkeit für elektromagnetische Störeinflüsse
- Stabiler Innen-PIN mit Nickelbeschichtung für mehrmaliges, sicheres Verbinden
- shielded twice for low susceptibility to electromagnetic interference
- solid, nickel-plated inner pin for secure and repeated connection

Technische Daten | Technical data

Anschlüsse	1 x F-Stecker 1 x IEC Stecker
Connections	1 x F connector 1 x IEC connector
Kabelaufbau	1,02 mm (Innenleiter) 4,57 mm (Dielektrikum) 6,6 mm (Mantel)
Cable design	1,02 mm (inner conductor) 4,57 mm (dielectric) 6,6 mm (sheath)
Schirmung	2-fach geschirmt
Shielding	shielded twice
Schirmungsmaß	90 dB

Schirmungsmaß	90 dB
Schirmungsmaterial	Aluminium-Verbundfolie/64er Aluminium-Geflecht
Shielding material	aluminium composite film/64-wire aluminium braid
Farbe	Weiß
Colour	white

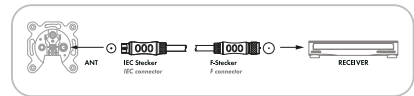

Art. Nr. Art. No.	Kabellänge Cable length	EAN EAN	Verpackungsart Packaging
KVCKHQ181 532	1,5 m 1,5 m	4004005177626	Schweißblister SBL02 sealed blister SBL02
KVCKHQ183 532	3 m 3 m	4004005177633	Schweißblister SBL02 sealed blister SBL02
KVCKHQ185 532	5 m 5 m	4004005177640	Schweißblister SBL04 sealed blister SBL04

KVCK16X-Serie-532

★★★
STANDARD

SAT/Antennen Adapterkabel (75 dB) | SAT/Antenna Connection Cable (75 dB)

F-Stecker > IEC Stecker | F connector > IEC connector



75 dB
2x shielded

- 2-fach Abschirmung für eine geringe Anfälligkeit für elektromagnetische Störeinflüsse
- Stabiler Innen-PIN mit Nickelbeschichtung
- Robuster, beidseitig vergossener Stecker
- shielded twice for low susceptibility to electromagnetic interference
- solid nickel-plated internal PIN
- solid connector, moulded on both sides

Technische Daten | Technical data

Anschlüsse	1x F-Stecker 1x IEC Stecker	Schirmungsmaß	> 75 dB
Connections	1x F connector 1x IEC connector	Shielding value	> 75 dB
Kabelform	rund	Schirmungsmaterial	Aluminium-Verbundfolie/64er Geflecht
Form of cable	round	Shielding material	aluminium composite film/64-wire braid
Impedanz	75 Ohm	Innenleiter	CCS
Impedance	75 Ohm	Inner conductor	CCS
Stecker	Metall	Produktmaterial	Kunststoff
Plugs	metal	Material of product	plastic
Kabelaufbau	0,5 mm (Innenleiter) 2,8 mm (Dielektrikum) 5 mm (Mantel)	Farbe	Weiß
Cable design	0,5 mm (inner conductor) 2,8 mm (dielectric) 5 mm (sheath)	Colour	white
Schirmung	doppelt geschirmt		
Shielding	shielded twice		

Art. Nr. Art. No.	Kabellänge Cable length	EAN EAN	Verpackungsart Packaging
KVCK161 532	1,5 m 1,5 m	4004005505566	Schweißblister SBL03 sealed blister SBL03
KVCK163 532	3 m 3 m	4004005203523	Schweißblister SBL03 sealed blister SBL03

KVF30A 002

★★★
PROFESSIONAL

SAT Anschlusskabel (90 dB) | SAT Connection Cable (90 dB)

F-Stecker > IEC Buchse | F connector > IEC jack



90 dB
2x shielded

- Höchstmögliche Schirmung durch hochwertigen Crimpstecker mit Messinginsatz
- Konstante Schirmung durch geklebten Außenleiter (auch bei Biegungen)
- Kupferinnenleiter für eine gute Signalübertragung
- highest-possible shielding value due to high-quality crimp connectors with brass insert
- non-varying shielding due to glued outer conductor (even while bending)
- inner conductor made of copper for good signal transmission

Technische Daten | Technical data

Anschlüsse	1x F-Stecker (schraubbar) 1x IEC Buchse	Schirmung	shielded twice
Connections	1x F connector (screw on) 1x IEC jack	Schirmungsmaterial	96er Kupfer-Geflecht/Aluminium-Verbundfolie
Kabelform	rund	Shielding material	96-wire copper braid/aluminium composite film
Form of cable	round	Innenleiter	Cu
Impedanz	75 Ohm	Inner conductor	CU
Impedance	75 Ohm	Produktmaterial	Kunststoff
Stecker	Metall	Material of product	plastic
Plugs	metal	Klassifikation	Anschluss nach DIN 45325 (IEC169-2)
Kabelaufbau	6 mm (Mantel) 3,8 mm (Dielektrikum)	Classification	connection according to DIN 45325 (IEC169-2)
Cable design	6 mm (sheath) 3,8 mm (dielectric)	Farbe	Weiß
Schirmung	doppelt geschirmt	Colour	white

Art. Nr. Art. No.	Kabellänge Cable length	EAN EAN	Verpackungsart Packaging
KVF30A 002	3 m 3 m	4004005300741	lose bulk

RECEIVER

AINSTEIN

HOME4YOU

SECURE4YOU

POWER4YOU

SOUND4YOU

LIGHT4YOU

SAT

ANTENNA

VIDEO

AUDIO

PHONE & COMPUTER

TV MOUNTING

- RECEIVER
- AINSTEIN
- HOME4YOU
- SECURE4YOU
- POWER4YOU
- SOUND4YOU
- LIGHT4YOU
- SAT**
- ANTENNA
- VIDEO
- AUDIO
- PHONE & COMPUTER
- TV MOUNTING

KVCKHQ19-Serie-532



SAT/Antennen Adapterkabel (90 dB) | SAT/Antenna Adapter Cable (90 dB)

F-Stecker > IEC Buchse | F connector > IEC jack



90
dB

2x
shielded

- 2-fach Abschirmung für eine geringe Anfälligkeit für elektromagnetische Störeinflüsse
- Stabiler Innen-PIN mit Nickelbeschichtung für mehrmaliges, sicheres Verbinden
- shielded twice for low susceptibility to electromagnetic interference
- solid, nickel-plated inner pin for secure and repeated connection

Technische Daten | Technical data

Anschlüsse	1x F-Stecker 1x IEC Buchse	Shielding value	90 dB
Connections	1x F connector 1x IEC jack	Schirmungsmaterial	Aluminium-Verbundfolie/64er Aluminium-Geflecht
Kabelaufbau	1,02 mm (Innenleiter) 4,57 mm (Dielektrikum) 6,6 mm (Mantel)	Shielding material	aluminium composite film/64-wire aluminium braid
Cable design	1,02 mm (inner conductor) 4,57 mm (dielectric) 6,6 mm (sheath)	Farbe	Weiß
Schirmung	2-fach geschirmt	Colour	white
Shielding	shielded twice		
Schirmungsmaß	90 dB		

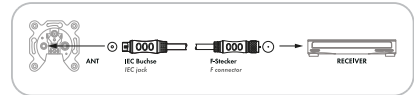

Art. Nr. Art. No.	Kabellänge Cable length	EAN EAN	Verpackungsart Packaging
KVCKHQ191 532	1,5 m 1,5 m	4004005177657	Schweißblisten SBL02 sealed blister SBL02
KVCKHQ193 532	3 m 3 m	4004005177664	Schweißblisten SBL02 sealed blister SBL02
KVCKHQ195 532	5 m 5 m	4004005177671	Schweißblisten SBL04 sealed blister SBL04

KVCK17X-Serie-532



SAT/Antennen Anschlusskabel (75 dB) | SAT/Antenna Connection Cable (75 dB)

F-Stecker > IEC Buchse | F connector > IEC jack



75
dB

2x
shielded

- 2-fach Abschirmung für eine geringe Anfälligkeit für elektromagnetische Störeinflüsse
- Stabiler Innen-PIN mit Nickelbeschichtung
- Robuster, beidseitig vergossener Stecker
- shielded twice for low susceptibility to electromagnetic interference
- solid nickel-plated internal PIN
- solid connector, moulded on both sides

Technische Daten | Technical data

Anschlüsse	1x F-Stecker 1x IEC Buchse	Schirmungsmaß	> 75 dB
Connections	1x F connector 1x IEC jack	Shielding value	> 75 dB
Impedanz	75 Ohm	Innenleiter	CCS
Impedance	75 Ohm	Inner conductor	CCS
Stecker	Kunststoff voll abgeschirmt	Farbe	Weiß
Plugs	plastic fully shielded	Colour	white
Kabelaufbau	0,5 mm (Innenleiter) 2,8 mm (Dielektrikum) 5 mm (Mantel)		
Cable design	0,5 mm (inner conductor) 2,8 mm (dielectric) 5 mm (sheath)		
Schirmung	doppelt geschirmt		
Shielding	shielded twice		

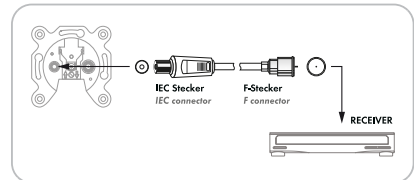

Art. Nr. Art. No.	Kabellänge Cable length	EAN EAN	Verpackungsart Packaging
KVCK171 532	1,5 m 1,5 m	4004005505573	Schweißblisten SBL03 sealed blister SBL03
KVCK173 532	3 m 3 m	4004005203530	Schweißblisten SBL03 sealed blister SBL03

KFF-Serie-531

ULTIMATE

Ultraflache Fensterdurchführung | Ultra-Flat Window Feed-Through

für Koaxialkabel | for coaxial cables



- Flachbandkabel zur Fensterdurchführung von Satellitenkabeln
- Geeignet für alle handelsüblichen Fenster
- Kein Bohren in Außenwänden oder Fensterrahmen nötig
- Digitaltauglich
- flat cable for feeding satellite cables through windows
- suitable for all common windows
- no need for drilling through outside walls or window frames
- digital ready

Technische Daten | Technical data

Anschlüsse Connections	2x F-Buchse 2x F jack
Farbe Colour	Schwarz black

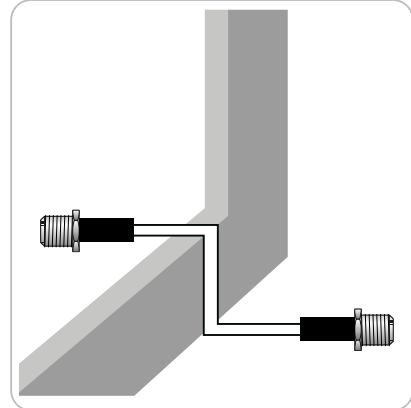

Art. Nr. Art. No.	Kabellänge Cable length	EAN EAN	Verpackungsart Packaging
KFF44 531	0,44 m 0,44 m	4004005203301	Schweißblister SBL03 sealed blister SBL03
KFF30 531	0,173 m 0,173 m	4004005152074	Schweißblister SBL03 sealed blister SBL03

RECEIVER

AINSTEIN

HOME4YOU

SECURE4YOU

POWER4YOU

SOUND4YOU

LIGHT4YOU

SAT

ANTENNA

VIDEO

AUDIO

PHONE & COMPUTER

TV MOUNTING

KFF20 532

STANDARD

Fensterdurchführung | Window Feed-Through

für Koaxialkabel | for coaxial cables



- Flexibles Flachkabel zur Fensterdurchführung von Satellitenkabeln
- Geeignet für alle handelsüblichen Fenster
- Kein Bohren in Außenwänden oder Fensterrahmen nötig
- flexible, flat cable for feeding satellite cables through windows
- suitable for all common windows
- no need for drilling through outside walls or window frames

Technische Daten | Technical data

Anschlüsse Connections	2x F-Buchse 2x F jack
Farbe Colour	Weiß white

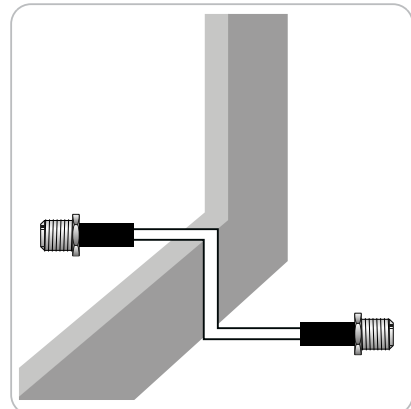

Art. Nr. Art. No.	Kabellänge Cable length	EAN EAN	Verpackungsart Packaging
KFF20 532	0,25 m 0,25 m	4004005504859	Schweißblister SBL03 sealed blister SBL03

- RECEIVER
- AINSTEIN
- HOME4YOU
- SECURE4YOU
- POWER4YOU
- SOUND4YOU
- LIGHT4YOU
- SAT**
- ANTENNA
- VIDEO
- AUDIO
- PHONE & COMPUTER
- TV MOUNTING

SCA1015S 533



SCART Anschlusskabel (Ø 10,5 mm) | SCART Connection Cable (Ø 10,5 mm)

SCART Stecker (21-pol.) > SCART Stecker (21-pol.) | SCART plug (21-pin) > SCART plug (21-pin)

- Hohe Schirmungseigenschaft gewährleistet
- Beste Leitfähigkeit und minimaler Übertragungswiderstand durch vergoldete Kontakte
- Anschlusskabel zur Verbindung eines Audio/Video Gerätes mit einem Fernseher
- high shielding value is guaranteed
- best-possible conductivity and minimum transmission resistance due to gold-plated contacts
- connection cable for connecting an audio/video device to a TV

Technische Daten | Technical data

Anschlüsse Connections	2x SCART Stecker (21-pol.) 2x SCART plug (21-pin)	Plugs	24 carat gold-plated contacts
Schirmung Shielding	einzel verdrehte Leitung(en) individually twisted cables	Schirmungsmaterial Shielding material	Aluminium-Verbundfolie aluminium composite film
Innenleiter Inner conductor	Cu CU	Produktmaterial Material of product	Kunststoff plastic
Stecker	24 Karat vergoldete Kontakte	Farbe Colour	Blau blue
Art. Nr. Art. No.	Kabellänge Cable length	EAN EAN	Verpackungsart Packaging
SCA1015S 533	1,5 m 1,5 m	4004005177695	Schweißblister SBL04 sealed blister SBL04

SCA15 053



SCART Anschlusskabel (Ø 6,8 mm) | SCART Connection Cable (Ø 6,8 mm)

SCART Stecker (21-pol.) > SCART Stecker (21-pol.) | SCART plug (21-pin) > SCART plug (21-pin)

- Anschlusskabel zur Verbindung eines Audio/Video Gerätes mit einem Fernseher
- Vollverschaltete Stecker für eine optimale Kompatibilität zwischen den angeschlossenen Geräten
- connection cable for connecting an audio/video device to a TV
- fully wired plug for optimum compatibility between the connected devices

Technische Daten | Technical data

Anschlüsse Connections	2x SCART Stecker (21-pol.) 2x SCART plug (21-pin)	Form of cable	round
Kabelform	rund	Farbe Colour	Schwarz black
Art. Nr. Art. No.	Kabellänge Cable length	EAN EAN	Verpackungsart Packaging
SCA15 053	1,5 m 1,5 m	4004005465402	Bänderole paper strip

KOAXIALE STECKVERBINDUNGEN

F-Steckverbinder (IEC 60169-24) sind koaxiale Steckverbinder mit Schraubverriegelung für Hochfrequenzen bis etwa 5 GHz mit einer definierten Wellenimpedanz von 75 Ω.

Sie sind die weltweit am meisten verwendeten Steckverbinder sowohl im Bereich des Satellitenfernsehens als auch im Bereich des Kabelfernsehens.

COAXIAL PLUG CONNECTIONS

F plug connectors (IEC 60169-24) are coaxial plug connectors with a screw mechanism for high frequencies of up to 5 GHz with a defined wave impedance of 75 Ω.

They are the world's most-used plug connectors in the fields of satellite TV and cable TV.

F-Stecker Codierung

Die F-Stecker sind für den Kabeldurchmesser äußerlich durch Ringe in der Riffelung codiert und zur Selbstmontage gedacht. Durch ein Innengewinde in der Hülse lassen sie sich auf das Kabel aufschrauben. Diese Stecker können nur mit bestimmten Kabeltypen verwendet werden.

F connector coding

F connectors are meant for self-assembly and have corrugated rings on the outside which indicate the respective cable diameter. Thanks to their inner thread, they can be screwed onto the cable. These connectors can only be used with certain types of cables.



Anzahl der Ringe Number of rings	keiner none	1	2	3
Kabeldurchmesser in mm Cable diameter in mm	7,0 – 8,2	5,8 – 6,1	5,0 – 5,2	4,0

F-Stecker Selbstmontage

Selbstmontage: Absolierung des Koaxialkabels und anschließende Anbringung eines F-Steckers.

F connector self-assembly

Self-assembly: First, the coaxial cable is stripped and then the F connector is installed.

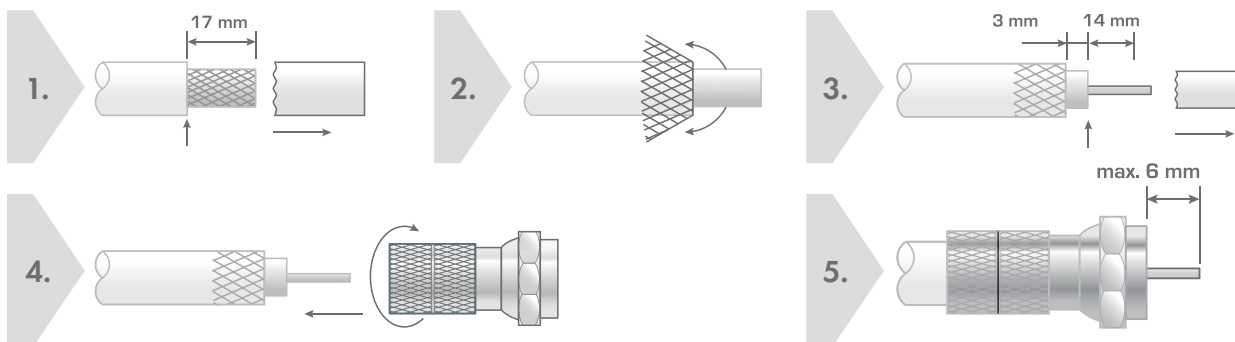

- RECEIVER
- AINSTEIN
- HOME4YOU
- SECURE4YOU
- POWER4YOU
- SOUND4YOU
- LIGHT4YOU
- SAT
- ANTENNA
- VIDEO
- AUDIO
- PHONE & COMPUTER
- TV MOUNTING

GUT5056 533



Dichtungshülle (RG6/RG59) | Sealing Grommet (RG6/RG59)

für F-Stecker | for F connectors



Technische Daten | Technical data

Produktmaterial Material of product	Kunststoff plastic	Dimensions (height)	45 mm
Abmessungen (Breite) Dimensions (width)	15 mm	Farbe Colour	Schwarz black
Abmessungen (Höhe)	45 mm		

Art. Nr. Art. No.	EAN EAN	Verpackungsart Packaging
GUT5056 533	4004005505177	Schiebeblister SBL1S-24 sliding blister SBL1S-24

GUTSET70 533



F-Stecker Set (Ø 7 mm) | F Connector Set (Ø 7 mm)

2 F-Stecker + 1 Gummitülle | 2 F connectors + 1 rubber sleeve



- Zur Installation an einem Koaxialkabel
 - Schnelle und sichere Verbindung von Stecker und Kabel
 - Hohe Langlebigkeit durch Wetterschutzülle
 - Besonders einfache Montage
 - Große, breite Mutter
 - Set bestehend aus:
2x F-Stecker, Ø 7 mm
1x Gummitülle
- for installation on coaxial cables
 - fast and secure connection of connector and cable
 - long service life thanks to rubber sleeve
 - very easy installation
 - large and wide nut
 - set consists of:
2x F connector, Ø 7 mm
1x rubber sleeve

Technische Daten | Technical data

Außendurchmesser Outer diameter	7 mm	7 mm	Colour	black/silver
Farbe	Schwarz/Silber			

Art. Nr. Art. No.	EAN EAN	Verpackungsart Packaging
GUTSET70 533	4004005203264	Schiebeblister SBL1S-24 sliding blister SBL1S-24

FST8204 241



F-Aufdrehstecker 4-er Set (Ø 8,2 mm) | Screw-On F Connector 4-Piece Set (Ø 8.2 mm)

mit Dichtung | with Gasket



- Zur Installation an einem Koaxialkabel
 - Schnelle und sichere Verbindung von Stecker und Kabel
 - Große, breite Mutter
 - F-Stecker für KOX 135xxx 241
- for installation on coaxial cables
 - fast and secure connection of connector and cable
 - large and wide nut
 - F connector for KOX 135xxx 241

Technische Daten | Technical data

Außendurchmesser Outer diameter	8,2 mm	8,2 mm
Farbe Colour	Silber silver	

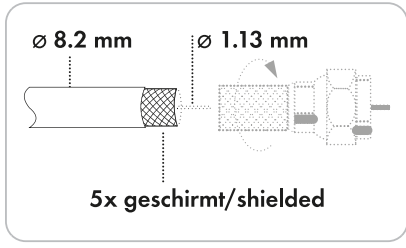

Art. Nr. Art. No.	Inhalt (Packung) Content (package)	EAN EAN	Verpackungsart Packaging
FST8204 241	4 4	4004005185423	Polybeutel polybag

FST80-Serie

★★★
STANDARD**F-Aufdrehstecker (Ø 8 mm) | Screw-On F Connector (Ø 8 mm)**Ø
8
mm

- Zur Installation an einem Koaxialkabel
- Schnelle und sichere Verbindung von Stecker und Kabel
- Große, breite Mutter
- for installation on coaxial cables
- fast and secure connection of connector and cable
- large and wide nut

Technische Daten | Technical data

Außendurchmesser Outer diameter	8 mm 8 mm	Colour	silver
Farbe	Silber		

Art. Nr. Art. No.	Inhalt (Packung) Content (package)	EAN EAN	Verpackungsart Packaging
FST8002 531	2 2	4004005152050	Schiebeblister SBL1S-18 sliding blister SBL1S-18
FST8004 531	4 4	4004005203189	Schiebeblister SBL1S-18 sliding blister SBL1S-18
FST8008 531	8 8	4004005203837	Schiebeblister SBL1S-18 sliding blister SBL1S-18
FST8010 531	10 10	4004005152067	Schiebeblister SBL1S-18 sliding blister SBL1S-18

RECEIVER

AINSTEIN

HOME4YOU

SECURE4YOU

POWER4YOU

SOUND4YOU

LIGHT4YOU

SAT

ANTENNA

VIDEO

AUDIO

PHONE &
COMPUTER

TV MOUNTING

FST7510 241

★★★
STANDARD**F-Aufdrehstecker 10-er Set (Ø 7,5 mm) | Screw-On F Connector (Ø 7.5 mm), 10-Piece Set**Ø
7,5
mm10
pcs.

- Zur Installation an einem Koaxialkabel
- Schnelle und sichere Verbindung von Stecker und Kabel
- Große, breite Mutter
- for installation on coaxial cables
- fast and secure connection of connector and cable
- large and wide nut

Technische Daten | Technical data

Außendurchmesser Outer diameter	7,5 mm 7,5 mm	Colour	silver
Farbe	Silber		

Art. Nr. Art. No.	Inhalt (Packung) Content (package)	EAN EAN	Verpackungsart Packaging
FST7510 241	10 10	4004005751017	Polybeutel polybag

FST7304 241

★★★
STANDARD**F-Aufdrehstecker 4-er Set (Ø 7,3 mm) | Screw-On F Connector (Ø 7.3 mm), 4-Piece Set**Ø
7,3
mm4
pcs.

- Zur Installation an einem Koaxialkabel
- Schnelle und sichere Verbindung von Stecker und Kabel
- Große, breite Mutter
- for installation on coaxial cables
- fast and secure connection of connector and cable
- large and wide nut

Technische Daten | Technical data

Außendurchmesser Outer diameter	7,3 mm 7,3 mm	Colour	silver
Farbe	Silber		

Art. Nr. Art. No.	Inhalt (Packung) Content (package)	EAN EAN	Verpackungsart Packaging
FST7304 241	4 4	4004005184785	Polybeutel polybag

- RECEIVER
- AINSTEIN
- HOME4YOU
- SECURE4YOU
- POWER4YOU
- SOUND4YOU
- LIGHT4YOU
- SAT
- ANTENNA
- VIDEO
- AUDIO
- PHONE & COMPUTER
- TV MOUNTING

FVS700-Serie

ULTIMATE

F-Verpresstecker (Ø 7 mm, RG 6) | F Crimp Connector (Ø 7 mm, RG 6)



- Schnelle und sichere Verbindung von Stecker und Kabel
- Hohe Schirmungseigenschaft gewährleistet
- Sehr hohe Rückflussdämpfung
- Wasserdicht durch Dichtung
- fast and secure connection of connector and cable
- high shielding value is guaranteed
- very high return loss
- waterproof due to seal

Technische Daten | Technical data

Anschlüsse Connections	F-Stecker F connector	Outer diameter	7 mm
Außendurchmesser	7 mm	Farbe Colour	Silber silver

Art. Nr. Art. No.	Inhalt (Packung) Content (package)	EAN EAN	Verpackungsart Packaging
FVS7010 531	10 10	4004005203868	Schiebeblister SBL1S sliding blister SBL1S
FVS710 201	10 10	4004005710427	Polybeutel polybag



Produktempfehlung | Product Recommendation



FVS315 261
F-Verpresstecker Montageset
im praktischen Plastikkoffer
F Crimp Connector Installation Set
in Practical Plastic Case

FPS6 201

ULTIMATE

F-Verpresstecker (Ø 7 mm, RG 6) | F Crimp Connector (Ø 7 mm, RG 6)



- Schnelle und sichere Verbindung von Stecker und Kabel
- Hohe Schirmungseigenschaft gewährleistet
- Sehr hohe Rückflussdämpfung
- Wasserdicht durch Dichtung
- fast and secure connection of connector and cable
- high shielding value is guaranteed
- very high return loss
- waterproof due to seal

Technische Daten | Technical data

Außendurchmesser Outer diameter	7 mm 7 mm
Farbe Colour	Silber silver

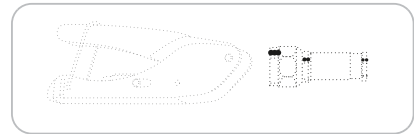

Art. Nr. Art. No.	Inhalt (Packung) Content (package)	EAN EAN	Verpackungsart Packaging
FPS6 201	1 1	4004005620115	Polybeutel polybag

FSTHD7002 531

ULTIMATE

F-Aufdrehstecker (Ø 7 mm) | Screw-On F Connector (Ø 7 mm)



High Quality | High Quality

- Schnelle und sichere Verbindung von Stecker und Kabel
- Zur Installation an einem Koaxialkabel
- Hochwertige F-Stecker mit Kabelführung
- fast and secure connection of connector and cable
- for installation on coaxial cables
- high-quality F connectors with cable gland

Technische Daten | Technical data

Anschlüsse Connections	F-Stecker F connector	Plugs	gold-plated pin
Außendurchmesser Outer diameter	6,8 - 7 mm 6,8 - 7 mm	Farbe Colour	Gold/Silber/Weiß gold/silver/white
Stecker	Kontakt vergoldet		



Art. Nr. Art. No.	Inhalt (Packung) Content (package)	EAN EAN	Verpackungsart Packaging
FSTHD7002 531	2 2	4004005505719	Schiebeblister SBL1S sliding blister SBL1S

FSTWI7002 531

ULTIMATE

F-Winkelstecker (Ø 7 mm) | Angled F Connector (Ø 7 mm)



- 90° Winkelstecker verkürzt zu lange Kabelbögen und vermeidet das Abknicken von Kabeln
- Zur Installation an einem Koaxialkabel
- Schnelle und sichere Verbindung von Stecker und Kabel
- Große, breite Mutter
- 90° angled connector shortens too long cable bendings and prevents the cable from breaking
- for installation on coaxial cables
- fast and secure connection of connector and cable
- large and wide nut

Technische Daten | Technical data

Anschlüsse Connections	1 x F-Winkelstecker 1 x Angled F connector	Outer diameter	6,8 - 7 mm
Außendurchmesser	6,8 - 7 mm	Farbe Colour	Silber silver
Art. Nr. Art. No.	Inhalt (Packung) Content (package)	EAN EAN	Verpackungsart Packaging
FSTWI7002 531	2 2	4004005203226	Schiebeblister SBL1S-18 sliding blister SBL1S-18

RECEIVER

AINSTEIN

HOME4YOU

SECURE4YOU

POWER4YOU

SOUND4YOU

LIGHT4YOU

SAT

ANTENNA

VIDEO

AUDIO

PHONE & COMPUTER

TV MOUNTING

FSTFR7004 531

STANDARD

F-Aufdrehstecker 4er-Set (Ø 7 mm) | Screw-On F Connector, 4-Piece Set (Ø 7 mm)



4 Stück mit Farbringen | with coloured rings

- Zur Installation an einem Koaxialkabel
- Schnelle und sichere Verbindung von Stecker und Kabel
- Mit Farbringen zum zusätzlichen Markieren der Kabel
- Große, breite Mutter
- for installation on coaxial cables
- fast and secure connection of connector and cable
- with coloured rings (to avoid mix-ups)
- large and wide nut

Technische Daten | Technical data

Außendurchmesser Outer diameter	7 mm 7 mm	Colour	silver
Farbe	Silber		
Art. Nr. Art. No.	Inhalt (Packung) Content (package)	EAN EAN	Verpackungsart Packaging
FSTFR7004 531	4 4	4004005503715	Schiebeblister SBL1S-18 sliding blister SBL1S-18

FSW7002 531

PROFESSIONAL

F-Aufdrehstecker (Ø 7 mm) | Screw-On F Connector (Ø 7 mm)



mit Dichtung | with gasket

- Mit doppelseitiger Dichtung
- Passend für Koaxialkabel mit einem Ø 6,8 - 7 mm
- Absoluter Wasser- und Feuchtigkeitsschutz
- with gasket on both sides
- suitable for coaxial cables with Ø 6.8 - 7 mm
- total protection against water and moisture

Technische Daten | Technical data

Außendurchmesser Outer diameter	6,8 - 7 mm 6,8 - 7 mm	Colour	silver
Farbe	Silber		
Art. Nr. Art. No.	Inhalt (Packung) Content (package)	EAN EAN	Verpackungsart Packaging
FSW7002 531	2 2	4004005503661	Schiebeblister SBL1S-18 sliding blister SBL1S-18

FSQ83XX-Serie

PROFESSIONAL

F-Quick Aufdrehstecker (Ø 7 mm) | Screw-On F Quick Connector (Ø 7 mm)



- Zur Installation an einem Koaxialkabel
- Schnelle und sichere Verbindung von Stecker und Kabel
- Quick-Stecksystem
- for installation on coaxial cables
- fast and secure connection of connector and cable
- Quick plug system

Technische Daten | Technical data

Außendurchmesser Outer diameter	7 mm 7 mm	Colour	silver
Farbe	Silber		
Art. Nr. Art. No.	Inhalt (Packung) Content (package)	EAN EAN	Verpackungsart Packaging
FSQ7002 531	2 2	4004005503142	Schiebeblister SBL1S-18 sliding blister SBL1S-18
FSQ8311 201	50 50	4004005831153	Polybeutel polybag

- RECEIVER
- AINSTEIN
- HOME4YOU
- HOME4YOU
- SECURE4YOU
- POWER4YOU
- SOUND4YOU
- SOUND4YOU
- LIGHT4YOU
- SAT
- ANTENNA
- VIDEO
- AUDIO
- PHONE & COMPUTER
- TV MOUNTING

GOFST70-Serie

PROFESSIONAL

F-Aufdrehstecker (Ø 7 mm) | Screw-On F Connector (Ø 7 mm)



- Zur Installation an einem Koaxialkabel
- Schnelle und sichere Verbindung von Stecker und Kabel
- Große, breite Mutter
- Hochwertig mit Gold veredelt
- for installation on coaxial cables
- fast and secure connection of connector and cable
- large and wide nut
- high-quality gold-plated

Technische Daten | Technical data

Außendurchmesser Outer diameter	6,8 - 7 mm 6,8 - 7 mm	Colour	gold
Farbe	Gold		

Art. Nr. Art. No.	Inhalt (Packung) Content (package)	EAN EAN	Verpackungsart Packaging
GOFST7001 537	1 1	4004005503753	Schiebeblister SBL1S-18 sliding blister SBL1S-18
GOFST7002 537	2 2	4004005203240	Schiebeblister SBL1S-18 sliding blister SBL1S-18



FST70/83-Serie

STANDARD

F-Aufdrehstecker (Ø 7 mm) | Screw-On F Connector (Ø 7 mm)



- Zur Installation an einem Koaxialkabel
- Schnelle und sichere Verbindung von Stecker und Kabel
- Große, breite Mutter
- for installation on coaxial cables
- fast and secure connection of connector and cable
- large and wide nut

Technische Daten | Technical data

Außendurchmesser Outer diameter	6,8 - 7 mm 6,8 - 7 mm	Colour	silver
Farbe	Silber		

Art. Nr. Art. No.	Inhalt (Packung) Content (package)	EAN EAN	Verpackungsart Packaging
FST7002 531	2 2	4004005504767	Schiebeblister SBL1S-18 sliding blister SBL1S-18
FST7002 602	2 2	4004005601213	Polybeutel polybag
FST7004 531	4 4	4004005203738	Schiebeblister SBL1S-18 sliding blister SBL1S-18
FST7008 531	8 8	4004005203172	Schiebeblister SBL1S-18 sliding blister SBL1S-18
FST7010 531	10 10	4004005503722	Schiebeblister SBL1S-18 sliding blister SBL1S-18
FST7010 610	10 10	4004005601190	Polybeutel polybag
FST8311 201	50 50	4004005831122	Polybeutel polybag



GOFST65XX-Serie

PROFESSIONAL

F-Aufdrehstecker (Ø 6,5 mm) | Screw-On F Connector (Ø 6.5 mm)



- Zur Installation an einem Koaxialkabel
- Schnelle und sichere Verbindung von Stecker und Kabel
- Große, breite Mutter
- Hochwertig mit Gold veredelt
- for installation on coaxial cables
- fast and secure connection of connector and cable
- large and wide nut
- high-quality gold-plated

Technische Daten | Technical data

Außendurchmesser Outer diameter	6,5 mm 6,5 mm	Colour	gold
Farbe	Gold		

Art. Nr. Art. No.	Inhalt (Packung) Content (package)	EAN EAN	Verpackungsart Packaging
GOFST6501 537	1 1	4004005503760	Schiebeblister SBL1S-18 sliding blister SBL1S-18
GOFST6502 537	2 2	4004005203233	Schiebeblister SBL1S-18 sliding blister SBL1S-18



FST65-Serie

★★★
STANDARD

F-Aufdrehstecker (Ø 6,5 mm) | Screw-On F Connector (Ø 6.5 mm)



Ø
6,5
mm

- Zur Installation an einem Koaxialkabel
- Schnelle und sichere Verbindung von Stecker und Kabel
- Große, breite Mutter
- for installation on coaxial cables
- fast and secure connection of connector and cable
- large and wide nut

Technische Daten | Technical data

Außendurchmesser Outer diameter	6,5 mm 6,5 mm	Colour	silver
Farbe	Silber		

Art. Nr. Art. No.	Inhalt (Packung) Content (package)	EAN EAN	Verpackungsart Packaging
FST6502 531	2 2	4004005503739	Schiebeblister SBL1S-18 sliding blister SBL1S-18
FST6504 531	4 4	4004005203158	Schiebeblister SBL1S-18 sliding blister SBL1S-18
FST6508 531	8 8	4004005203165	Schiebeblister SBL1S-18 sliding blister SBL1S-18
FST6510 531	10 10	4004005503708	Schiebeblister SBL1S-18 sliding blister SBL1S-18
FST6510 610	10 10	4004005601183	Polybeutel polybag
FST8312 201	50 50	4004005831221	Polybeutel polybag

FST8313 201

★★★
PROFESSIONAL

F-Aufdrehstecker (Ø 5,2 mm) | Screw-On F Connector (Ø 5.2 mm)



Ø
5,2
mm

10
pcs.

- Zur Installation an einem Koaxialkabel
- Schnelle und sichere Verbindung von Stecker und Kabel
- Große, breite Mutter
- for installation on coaxial cables
- fast and secure connection of connector and cable
- large and wide nut

Technische Daten | Technical data

Außendurchmesser Outer diameter	5,2 mm 5,2 mm	Colour	silver
Farbe	Silber		

Art. Nr. Art. No.	Inhalt (Packung) Content (package)	EAN EAN	Verpackungsart Packaging
FST8313 201	10 10	4004005831306	Polybeutel polybag

FST40/83-Serie

★★★
STANDARD

F-Aufdrehstecker (Ø 4 mm) | Screw-On F Connector (Ø 4 mm)



Ø
4
mm

- Zur Installation an einem Koaxialkabel
- Schnelle und sichere Verbindung von Stecker und Kabel
- Große, breite Mutter
- for installation on coaxial cables
- fast and secure connection of connector and cable
- large and wide nut

Technische Daten | Technical data

Außendurchmesser Outer diameter	4 mm 4 mm	Colour	silver
Farbe	Silber		

Art. Nr. Art. No.	Inhalt (Packung) Content (package)	EAN EAN	Verpackungsart Packaging
FST4002 531	2 2	4004005503746	Schiebeblister SBL1S-18 sliding blister SBL1S-18
FST8314 201	50 50	4004005831405	Polybeutel polybag

KST6062S 531

★★★
ULTIMATE

IEC Stecker Set | IEC Connector Set



SET

GOLD
PLATED

MONTEGE

IEC Stecker + IEC Buchse | IEC plug + IEC jack

- Für den Antennenanschluss von Fernsehgeräten und Antennenverstärkern
- Besonders einfache Montage
- Robuste Vollmetallstecker mit Kabelführung
- for connecting TVs and antenna amplifiers to an antenna socket
- very easy installation
- solid all-metal plugs with cable gland

Technische Daten | Technical data

Anschlüsse Connections	1x IEC Stecker 1x IEC Buchse 1x IEC connector 1x IEC jack	Produktmaterial Material of product	Metall metal
Durchmesser Diameter	0,5 - 1,1 mm (Innenleiter) 4 - 7,5 mm (Kabel) 0,5 - 1,1 mm (inner conductor) 4 - 7,5 mm (cable)	Farbe Colour	Silber silver

Stecker
Plugs

Metall vergoldet voll abgeschirmt
metal gold-plated fully shielded



Art. Nr. Art. No.	Inhalt (Packung) Content (package)	EAN EAN	Verpackungsart Packaging
KST6062S 531	2 2	4004005423488	Schiebeblister SBL1S sliding blister SBL1S

- RECEIVER
- AINSTEIN
- HOME4YOU
- SECURE4YOU
- POWER4YOU
- SOUND4YOU
- LIGHT4YOU
- SAT
- ANTENNA
- VIDEO
- AUDIO
- PHONE & COMPUTER
- TV MOUNTING

KST155 531

ULTIMATE

HQ IEC Stecker | HQ IEC Connector



- Für den Antennenanschluss von Fernsehgeräten und Antennenverstärkern
- Innenleiter schraubbar
- Besonders einfache Montage
- for connecting TVs and antenna amplifiers to an antenna socket
- screwable inner conductor
- very easy installation

Technische Daten | Technical data

Anschlüsse Connections	1x IEC Buchse 1x IEC jack
Durchmesser	0,5 - 1,1 mm (Innenleiter) 4 - 7,5 mm (Kabel)
Diameter	0,5 - 1,1 mm (inner conductor) 4 - 7,5 mm (cable)
Stecker Plugs	voll abgeschirmt fully shielded
Produktmaterial Material of product	Kunststoff metallisiert plastic metallised
Farbe Colour	Chrom chrome

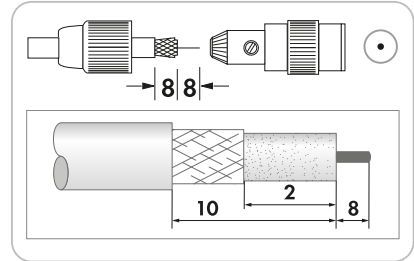

Art. Nr. Art. No.	Inhalt (Packung) Content (package)	EAN EAN	Verpackungsart Packaging
KST155 531	1 1	4004005204223	Schiebeblister SBL1S-24 sliding blister SBL1S-24

KST25S 531

ULTIMATE

HQ IEC Buchse | HQ IEC Jack



- Für den Antennenanschluss von Fernsehgeräten und Antennenverstärkern
- Innenleiter schraubbar
- Besonders einfache Montage
- for connecting TVs and antenna amplifiers to an antenna socket
- screwable inner conductor
- very easy installation

Technische Daten | Technical data

Anschlüsse Connections	1x IEC Buchse 1x IEC jack
Durchmesser	0,5 - 1,1 mm (Innenleiter) 4 - 7,5 mm (Kabel)
Diameter	0,5 - 1,1 mm (inner conductor) 4 - 7,5 mm (cable)
Stecker Plugs	voll abgeschirmt fully shielded
Produktmaterial Material of product	Kunststoff metallisiert plastic metallised
Farbe Colour	Silber silver

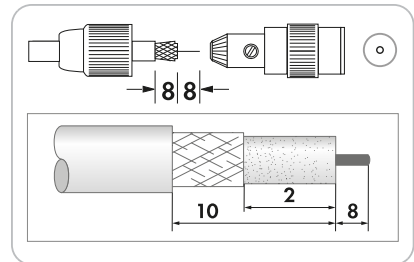

Art. Nr. Art. No.	Inhalt (Packung) Content (package)	EAN EAN	Verpackungsart Packaging
KST25S 531	1 1	4004005204230	Schiebeblister SBL1S-24 sliding blister SBL1S-24

KST3032S 532

PROFESSIONAL

quickFIX IEC Stecker Set | quickFIX IEC Connector Set



IEC Stecker + IEC Buchse | IEC connector + IEC jack

- Für den Antennenanschluss von Fernsehgeräten und Antennenverstärkern
- Innenleiter steckbar
- Besonders einfache Montage
- Quick-Stecksystem
- for connecting TVs and antenna amplifiers to an antenna socket
- clip-on inner conductor
- very easy installation
- Quick plug system

Technische Daten | Technical data

Anschlüsse Connections	1x IEC Stecker 1x IEC Buchse	Colour white
Connections	1x IEC connector 1x IEC jack	
Durchmesser	0,5 - 1,1 mm (Innenleiter) 4 - 7,5 mm (Kabel)	
Diameter	0,5 - 1,1 mm (inner conductor) 4 - 7,5 mm (cable)	
Produktmaterial Material of product	Metall Kunststoff metal plastic	
Farbe	Weiß	

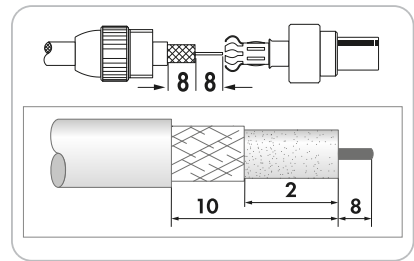

Art. Nr. Art. No.	Inhalt (Packung) Content (package)	EAN EAN	Verpackungsart Packaging
KST3032S 532	2 2	4004005204247	Schiebeblister SBL1S-24 sliding blister SBL1S-24

WST10S 532

★★★
STANDARD

IEC Winkelstecker | Angled IEC Connector



- Für den Antennenanschluss von Fernsehgeräten und Antennenverstärkern
- 90° Winkelstecker verkürzt zu lange Kabelbögen und vermeidet das Abknicken von Kabeln
- Innenleiter schraubbar
- for connecting TVs and antenna amplifiers to an antenna socket
- 90° angled connector shortens too long cable bendings and prevents the cable from breaking
- screwable inner conductor

Technische Daten | Technical data

Anschlüsse Connections	1 x IEC Winkelstecker 1 x IEC angled connector
Durchmesser Diameter	0,5 - 1,1 mm (Innenleiter) 4 - 7,5 mm (Kabel) 0,5 - 1,1 mm (inner conductor) 4 - 7,5 mm (cable)
Farbe Colour	Weiß white

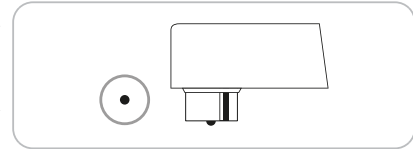

Art. Nr. Art. No.	Inhalt (Packung) Content (package)	EAN EAN	Verpackungsart Packaging
WST10S 532	1 1	4004005176537	Schiebeblister SBL1S-24 sliding blister SBL1S-24

WST20S 532

★★★
STANDARD

IEC Winkelbuchse | Angled IEC Jack



- Für den Antennenanschluss von Fernsehgeräten und Antennenverstärkern
- 90° Winkelbuchse verkürzt zu lange Kabelbögen und vermeidet das Abknicken von Kabeln
- Innenleiter schraubbar
- for connecting TVs and antenna amplifiers to an antenna socket
- 90° angled jack shortens long cable bendings and prevents cables from breaking
- screwable inner conductor

Technische Daten | Technical data

Anschlüsse Connections	1 x IEC Winkelbuchse 1 x angled IEC jack
Durchmesser Diameter	0,5 - 1,1 mm (Innenleiter) 4 - 7,5 mm (Kabel) 0,5 - 1,1 mm (inner conductor) 4 - 7,5 mm (cable)
Farbe Colour	Weiß white

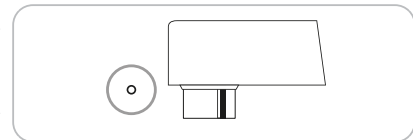

Art. Nr. Art. No.	Inhalt (Packung) Content (package)	EAN EAN	Verpackungsart Packaging
WST20S 532	1 1	4004005204261	Schiebeblister SBL1S-24 sliding blister SBL1S-24

GOKVB8323 537

★★★
PROFESSIONAL

F-Verbinder | F Adapter



F-Buchse | F-Buchse | F jack | F jack

- Zur Verbindung von Kabeln oder Anschlüssen mit F-Stecker/-Buchse
- Beste Leitfähigkeit und minimaler Übertragungswiderstand durch vergoldete Kontakte
- for connecting cables or connections equipped with F connector or F jack
- best-possible conductivity and minimum transmission resistance due to gold-plated contacts

Technische Daten | Technical data

Anschlüsse Connections	2x F-Buchse 2x F jack
Farbe Colour	Gold gold

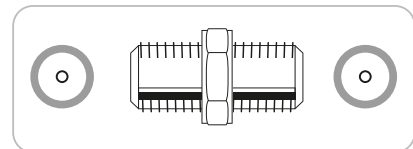

Art. Nr. Art. No.	Inhalt (Packung) Content (package)	EAN EAN	Verpackungsart Packaging
GOKVB8323 537	1 1	4004005503777	Schiebeblister SBL1S-18 sliding blister SBL1S-18

- RECEIVER
- AINSTEIN
- HOME4YOU
- SECURE4YOU
- POWER4YOU
- SOUND4YOU
- LIGHT4YOU
- SAT**
- ANTENNA
- VIDEO
- AUDIO
- PHONE & COMPUTER
- TV MOUNTING

KVB8323-Serie



F-Verbinder | F Adapter

F-Buchse | F-Buchse | F jack | F jack

- Zur Verbindung von Kabeln mit F-Stecker Anschluss
- for connecting cables equipped with F connectors

Technische Daten | *Technical data*

Anschlüsse	2x F-Buchse
Connections	2x F jack
Farbe	Silber
Colour	silver

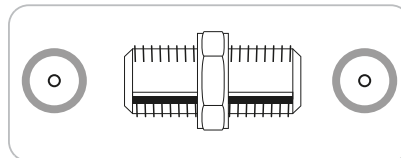

Art. Nr. Art. No.	Inhalt (Packung) Content (package)	EAN EAN	Verpackungsart Packaging
KVB8323 531	2 2	4004005505344	Schiebelister SBL1S-18 sliding bilster SBL1S-18
KVB8323 602	2 2	4004005601275	Polybeutel polybag
KVB8323 201	10 10	4004005832327	Polybeutel polybag

KVB8321 531



F-Verbinder | F Adapter

F-Buchse | F-Buchse | F jack | F jack

- Zur Verbindung von Kabeln mit F-Stecker Anschluss
- Für schraubbare F-Stecker
- for connecting cables equipped with F connectors
- for screwable F-connectors

Technische Daten | *Technical data*

Anschlüsse	2x F-Buchse
Connections	2x F jack
Farbe	Silber
Colour	silver

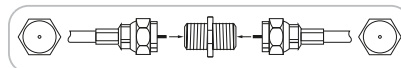

Art. Nr. Art. No.	Inhalt (Packung) Content (package)	EAN EAN	Verpackungsart Packaging
KVB8321 531	1 1	4004005022995	Schiebelister SBL1S-18 sliding bilster SBL1S-18

KVBS80 531



F-Stecker 3-er Set (Ø 8 mm) | F connector 3-Piece Set (Ø 8 mm)

1 F-Verbinder + 2 F-Stecker | 1 F connecting piece + 2 F connectors

- Set bestehend aus:
2x F-Stecker
1x F-Verbinder
- set consists of:
2x F connector
1x F connecting piece
- Zur Verbindung von Kabeln oder Anschlüssen mit F-Stecker/-Buchse
- for connecting cables or connections equipped with F connector or F jack

Technische Daten | *Technical data*

Anschlüsse	2x F-Stecker (schraubbar)	Outer diameter	8 mm
	2x F-Buchse	Farbe	Silber
Connections	2x F connector (screw on)	Colour	silver
	2x F jack		
Außendurchmesser	8 mm		

Art. Nr. Art. No.	Inhalt (Packung) Content (package)	EAN EAN	Verpackungsart Packaging
KVBS80 531	3 3	4004005203998	Schiebelister SBL1S-18 sliding bilster SBL1S-18

KVBS70 531



F-Stecker 3-er Set (Ø 7 mm) | F Connector 3-Piece Set (Ø 7 mm)

1 F-Verbinder + 2 F-Stecker | 1 F connecting piece + 2 F connectors

- Set bestehend aus:
2x F-Stecker
1x F-Verbinder
- set consists of:
2x F connector
1x F connecting piece
- Zur Verbindung von Kabeln oder Anschlüssen mit F-Stecker/-Buchse
- for connecting cables or connections equipped with F connector or F jack

Technische Daten | *Technical data*

Anschlüsse	2x F-Stecker (schraubbar)	Outer diameter	7 mm
	2x F-Buchse	Farbe	Silber
Connections	2x F connector (screw on)	Colour	silver
	2x F jack		
Außendurchmesser	7 mm		

Art. Nr. Art. No.	Inhalt (Packung) Content (package)	EAN EAN	Verpackungsart Packaging
KVBS70 531	3 3	4004005222333	Schiebelister SBL1S-18 sliding bilster SBL1S-18

KVBS65 531

★★★
STANDARD

F-Stecker 3-er Set (Ø 6,5 mm) | F connector 3-Piece Set (Ø 6.5 mm)

1 F-Verbinder + 2 F-Stecker | 1 F connecting piece + 2 F connectors



- Set bestehend aus:
2x F-Stecker
1x F-Verbinder
- Zur Verbindung von Kabeln oder Anschlüssen mit F-Stecker/-Buchse
- set consists of:
2x F connector
1x F connecting piece
- for connecting cables or connections equipped with F connector or F jack

Technische Daten | Technical data

Anschlüsse	2x F-Stecker (schraubbar)	Outer diameter	6,5 mm
Connections	2x F-Buchse	Farbe	Silber
	2x F connector (screw on)	Colour	silver
	2x F jack		
Außendurchmesser	6,5 mm		

Art. Nr.	Inhalt (Packung)	EAN	Verpackungsart
Art. No.	Content (package)	EAN	Packaging
KVBS65 531	3 3	4004005203981	Schiebelister SBL1S-24 sliding bilster SBL1S-24

KVB8360-Serie

★★★
PROFESSIONAL

F-Verbinder (U-Form) | F Adapter, U-Shaped

F-Buchse | F-Buchse | F jack > F jack



- Zur Installation an einem Koaxialkabel
- for installation on coaxial cables

Technische Daten | Technical data

Anschlüsse	2x F-Buchse
Connections	2x F jack
Farbe	Silber
Colour	silver

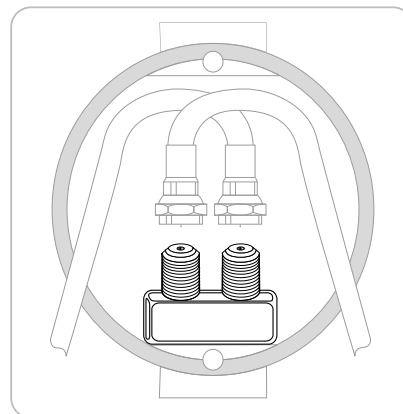

Art. Nr.	Inhalt (Packung)	EAN	Verpackungsart
Art. No.	Content (package)	EAN	Packaging
KVB8360 531	1 1	4004005503937	Schiebelister SBL1S-18 sliding bilster SBL1S-18
KVB8360 201	50 50	4004005036008	lose bulk

GOWAD8321 537



F-Winkeladapter | Angled F Adapter

F-Stecker > F-Buchse | F connector > F jack

- Beste Leitfähigkeit und minimaler Übertragungswiderstand durch vergoldete Kontakte
- Hochwertig mit Gold veredelt
- best-possible conductivity and minimum transmission resistance due to gold-plated contacts
- high-quality gold-plated



Technische Daten | Technical data

Anschlüsse	1x F-Stecker 1x F-Buchse
Connections	1x F connector 1x F jack
Farbe Colour	Gold gold

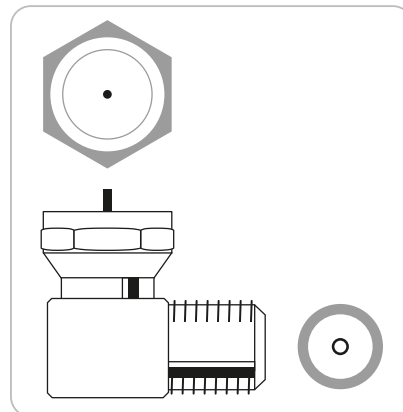

Art. Nr. Art. No.	Inhalt (Packung) Content (package)	EAN EAN	Verpackungsart Packaging
GOWAD8321 537	1 1	4004005177527	Schiebeblister SBL1S-18 sliding blister SBL1S-18

WAD8321-Serie



F-Winkeladapter | Angled F Adapter

F-Stecker > F-Buchse | F connector > F jack

- Zur Verbindung von Kabeln oder Anschlüssen mit F-Stecker/-Buchse
- for connecting cables or connections equipped with F connector or F jack



Technische Daten | Technical data

Anschlüsse	1x F-Winkelstecker 1x F-Buchse
Connections	1x Angled F connector 1x F jack
Abmessungen (Breite) Dimensions (width)	22 mm 22 mm
Abmessungen (Höhe) Dimensions (height)	16 mm 16 mm
Abmessungen (Tiefe) Dimensions (depth)	9 mm 9 mm
Farbe Colour	Silber silver

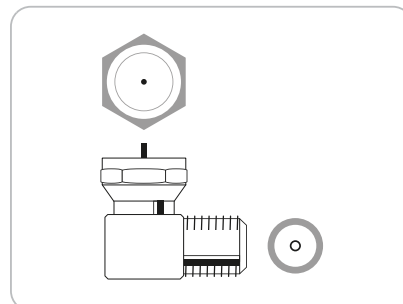

Art. Nr. Art. No.	Inhalt (Packung) Content (package)	EAN EAN	Verpackungsart Packaging
WAD8321 531	2 2	4004005503357	Schiebeblister SBL1S-18 sliding blister SBL1S-18
WAD8321 201	1 1	4004005832105	Polybeutel polybag

- RECEIVER
- AINSTEIN
- HOME4YOU
- SECURE4YOU
- POWER4YOU
- SOUND4YOU
- LIGHT4YOU
- SAT
- ANTENNA
- VIDEO
- AUDIO
- PHONE & COMPUTER
- TV MOUNTING

WAD8320 531

★★★
STANDARD

F-Winkeladapter | Angled F Adapter

F-Stecker > F-Buchse | F connector > F jack

- Zur Verbindung von Kabeln oder Anschlüssen mit F-Stecker/-Buchse *for connecting cables or connections equipped with F connector or F jack*



Technische Daten | Technical data

Anschlüsse 1x F-Winkelstecker
1x F-Buchse
Connections 1x Angled F connector
1x F jack

Abmessungen (Breite) 22 mm
Dimensions (width) 22 mm

Abmessungen (Höhe) 16 mm
Dimensions (height) 16 mm

Abmessungen (Tiefe) 9 mm
Dimensions (depth) 9 mm

Farbe Silber
Colour silver

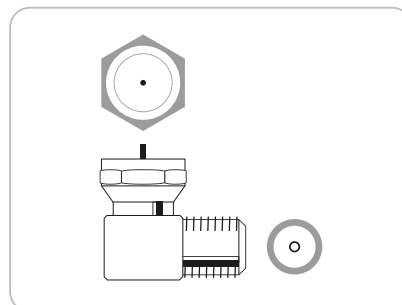

Art. Nr. Art. No.	Inhalt (Packung) Content (package)	EAN EAN	Verpackungsart Packaging
WAD8320 531	1 1	4004005023091	Schiebeblister SBL1S-18 sliding blister SBL1S-18

GOUST9300 537

★★★
PROFESSIONAL

Adapter | Adapter

F-Stecker > IEC Buchse | F connector > IEC jack

- Hochwertig mit Gold veredelt *high-quality gold-plated*
- Beste Leitfähigkeit und minimaler Übertragungswiderstand durch vergoldete Kontakte *best-possible conductivity and minimum transmission resistance due to gold-plated contacts*



Technische Daten | Technical data

Anschlüsse 1x F-Stecker (schraubbar)
1x IEC Buchse
Connections 1x F connector (screw on)
1x IEC jack

Farbe Gold
Colour gold

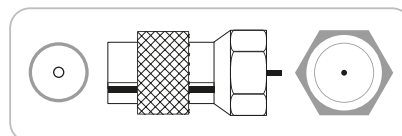

Art. Nr. Art. No.	Inhalt (Packung) Content (package)	EAN EAN	Verpackungsart Packaging
GOUST9300 537	1 1	4004005177480	Schiebeblister SBL1S-18 sliding blister SBL1S-18

UEST9300 531

★★★
STANDARD

Adapter | Adapter

F-Stecker > IEC Buchse | F connector > IEC jack

- Zur Verbindung von Kabeln oder Anschlüssen mit F-Stecker/-Buchse *for connecting cables or connections equipped with F connector or F jack*



Technische Daten | Technical data

Anschlüsse 1x F-Stecker
1x IEC Buchse
Connections 1x F connector
1x IEC jack

Farbe Silber
Colour silver

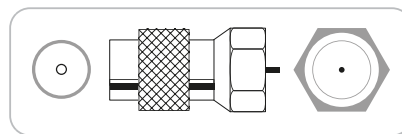

Art. Nr. Art. No.	Inhalt (Packung) Content (package)	EAN EAN	Verpackungsart Packaging
UEST9300 531	1 1	4004005505382	Schiebeblister SBL1S-18 sliding blister SBL1S-18

- RECEIVER
- AINSTEIN
- HOME4YOU
- SECURE4YOU
- POWER4YOU
- SOUND4YOU
- LIGHT4YOU
- SAT
- ANTENNA
- VIDEO
- AUDIO
- PHONE & COMPUTER
- TV MOUNTING

GOUST9310 537

PROFESSIONAL

Adapter | Adapter

F-Stecker > IEC Stecker | *F connector > IEC connector*

- Hochwertig mit Gold veredelt
- Beste Leitfähigkeit und minimaler Übertragungswiderstand durch vergoldete Kontakte
- *high-quality gold-plated*
- *best-possible conductivity and minimum transmission resistance due to gold-plated contacts*



Technische Daten | Technical data

Anschlüsse 1x F-Stecker (schraubbar)
1x IEC Stecker
Connections 1x F connector (screw on)
1x IEC connector

Farbe Gold
Colour gold

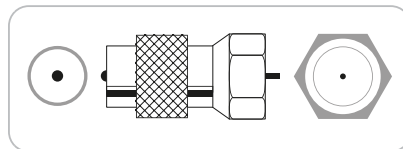

Art. Nr. Art. No.	Inhalt (Packung) Content (package)	EAN EAN	Verpackungsart Packaging
GOUST9310 537	1 1	4004005177497	Schiebeblister SBL1S-18 sliding bilster SBL1S-18

UEST9310 531

STANDARD

Adapter | Adapter

F-Stecker > IEC Stecker | *F connector > IEC connector*

- Zur Verbindung von Kabeln oder Anschlüssen mit F-Stecker/-Buchse
- *for connecting cables or connections equipped with F connector or F jack*



Technische Daten | Technical data

Anschlüsse 1x F-Stecker (schraubbar)
1x IEC Stecker
Connections 1x F connector (screw on)
1x IEC connector

Farbe Silber
Colour silver

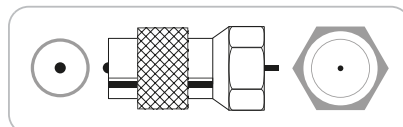

Art. Nr. Art. No.	Inhalt (Packung) Content (package)	EAN EAN	Verpackungsart Packaging
UEST9310 531	1 1	4004005504811	Schiebeblister SBL1S-18 sliding bilster SBL1S-18

GOUST9320 537

PROFESSIONAL

Adapter | Adapter

F-Buchse > IEC-Buchse | *F jack > IEC jack*

- Hochwertig mit Gold veredelt
- Beste Leitfähigkeit und minimaler Übertragungswiderstand durch vergoldete Kontakte
- *high-quality gold-plated*
- *best-possible conductivity and minimum transmission resistance due to gold-plated contacts*



Technische Daten | Technical data

Anschlüsse 1x F-Buchse
1x IEC Buchse
Connections 1x F jack
1x IEC jack

Farbe Gold
Colour gold

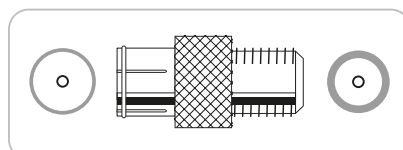

Art. Nr. Art. No.	Inhalt (Packung) Content (package)	EAN EAN	Verpackungsart Packaging
GOUST9320 537	1 1	4004005177503	Schiebeblister SBL1S-18 sliding bilster SBL1S-18

UEST9320 531

★★★
STANDARD

Adapter | Adapter

F-Buchse > IEC-Buchse | F jack > IEC jack

- Zur Verbindung von Kabeln oder Anschlüssen mit F-Stecker/-Buchse *for connecting cables or connections equipped with F connector or F jack*

Technische Daten | Technical data

Anschlüsse	1x F-Buchse 1x IEC Buchse
Connections	1x F jack 1x IEC jack
Farbe Colour	Silber silver

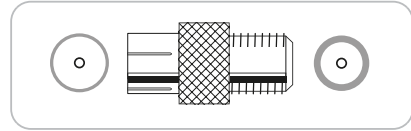

Art. Nr. Art. No.	Inhalt (Packung) Content (package)	EAN EAN	Verpackungsart Packaging
UEST9320 531	1 1	4004005222302	Schiebeblister SBL1S-18 sliding blister SBL1S-18



RECEIVER

AINSTEIN

HOME4YOU

SECURE4YOU

POWER4YOU

SOUND4YOU

LIGHT4YOU

SAT

ANTENNA

VIDEO

AUDIO

PHONE &
COMPUTER

TV MOUNTING

GOUST9330 537

★★★
PROFESSIONAL

Adapter | Adapter

F-Buchse > IEC-Stecker | F jack > IEC connector

- Hochwertig mit Gold veredelt *high-quality gold-plated*
- Beste Leitfähigkeit und minimaler Übertragungswiderstand durch vergoldete Kontakte *best-possible conductivity and minimum transmission resistance due to gold-plated contacts*

Technische Daten | Technical data

Anschlüsse	1x F-Buchse 1x IEC Stecker
Connections	1x F jack 1x IEC connector
Farbe Colour	Gold gold

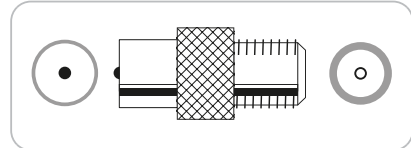

Art. Nr. Art. No.	Inhalt (Packung) Content (package)	EAN EAN	Verpackungsart Packaging
GOUST9330 537	1 1	4004005177510	Schiebeblister SBL1S-18 sliding blister SBL1S-18



UEST9330 531

★★★
STANDARD

Adapter | Adapter

F-Buchse > IEC-Stecker | F jack > IEC connector

- Zur Verbindung von Kabeln oder Anschlüssen mit F-Stecker/-Buchse *for connecting cables or connections equipped with F connector or F jack*

Technische Daten | Technical data

Anschlüsse	1x F-Buchse 1x IEC Stecker
Connections	1x F jack 1x IEC connector
Farbe Colour	Silber silver

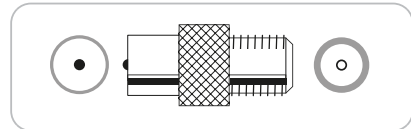

Art. Nr. Art. No.	Inhalt (Packung) Content (package)	EAN EAN	Verpackungsart Packaging
UEST9330 531	1 1	4004005222319	Schiebeblister SBL1S-18 sliding blister SBL1S-18



UEST9350 531

★★★
PROFESSIONAL

F-Quick Adapter | F Quick Adapter

F-Quick Stecker > F-Buchse | F Quick connector > F jack

- Zur Verbindung von Kabeln oder Anschlüssen mit F-Stecker/-Buchse *for connecting cables or connections equipped with F connector or F jack*
- Quick-Stecksystem *Quick plug system*
- Übergangsstück, gerade Ausführung *transition piece, straight version*
- Lieferumfang: 1x F-Quick Adapter *content: 1x F-Quick Adapter*

Technische Daten | Technical data

Anschlüsse	1x F-Quick Stecker 1x F-Buchse
Connections	1x F quick connector 1x F jack
Farbe Colour	Silber silver

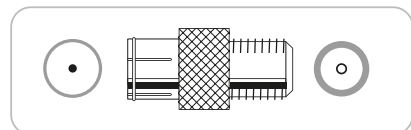

Art. Nr. Art. No.	Inhalt (Packung) Content (package)	EAN EAN	Verpackungsart Packaging
UEST9350 531	1 1	4004005502992	Schiebeblister SBL1S-18 sliding blister SBL1S-18



- RECEIVER
- AINSTEIN
- HOME4YOU
- SECURE4YOU
- POWER4YOU
- SOUND4YOU
- LIGHT4YOU
- SAT
- ANTENNA
- VIDEO
- AUDIO
- PHONE & COMPUTER
- TV MOUNTING

UEST9360 531

PROFESSIONAL

F-Quick Winkeladapter | Angled F Quick Adapter



F-Quick Stecker > F-Buchse | *F Quick connector > F jack*

- Zur Verbindung von Kabeln oder Anschlüssen mit F-Stecker/-Buchse
- Quick-Stecksystem
- Übergangsstück, 90° Winkel
- for connecting cables or connections equipped with F connector or F jack
- Quick plug system
- transition piece, 90° angle

Technische Daten | Technical data

Anschlüsse	1x F-Buchse
Connections	1x F-Quick Winkelstecker
	1x F jack
	1x 90° angled F Quick connector

Farbe	Silber
Colour	silver

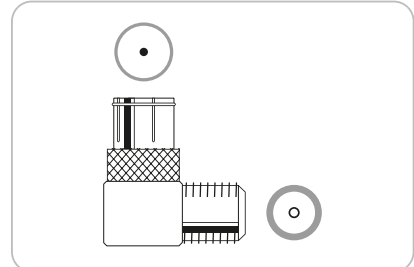

Art. Nr. Art. No.	Inhalt (Packing) Content (package)	EAN EAN	Verpackungsart Packaging
UEST9360 531	1 1	4004005503111	Schiebeblister SBL1S-18 sliding blister SBL1S-18

KVS8323 531

STANDARD

F-Verbinder | F Adapter



F-Stecker | F-Stecker | *F connector | F connector*

- Zur Verbindung von Kabeln mit F-Buchse Anschluss
- Große, breite Mutter
- for connecting cables equipped with F jacks
- large and wide nut

Technische Daten | Technical data

Anschlüsse	2x F-Stecker	Colour	silver
Connections	2x F connector		
Farbe	Silber		

Art. Nr. Art. No.	Inhalt (Packing) Content (package)	EAN EAN	Verpackungsart Packaging
KVS8323 531	1 1	4004005203585	Schiebeblister SBL1S-18 sliding blister SBL1S-18

KVB29S 531

PROFESSIONAL

HQ Kabelverbinder | HQ Cable Connector



- Innenleiter schraubbar
- Hochwertige Qualität durch Metallisierung
- screwable inner conductor
- high quality due to metallisation

Technische Daten | Technical data

Farbe	Silber
Colour	silver

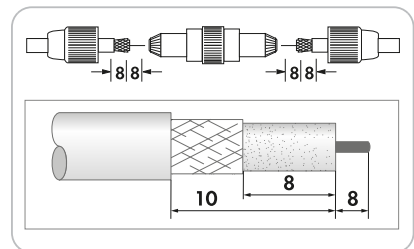

Art. Nr. Art. No.	Inhalt (Packing) Content (package)	EAN EAN	Verpackungsart Packaging
KVB29S 531	1 1	4004005204216	Schiebeblister SBL1S-24 sliding blister SBL1S-24



+ 15 F-Verpresstecker Ø 7,0 mm
+ 15 F Crimp Connector Ø 7.0 mm



Abisolierwerkzeug
stripping tool



Kabelschere
cable scissors



Kompressionszange
crimping tool

FVS315 261



ULTIMATE

F-Verpresstecker Montageset | F Crimp Connector Installation Set

im praktischen Plastikkoffer | in Practical Plastic Case

- Set bestehend aus:
1x Kompressionszange für F-Stecker, Ø 7 mm
1x Kabelschere zum Abschneiden von Koaxialkabeln
1x Abisolierwerkzeug für Koaxialkabel
15x F-Verpresstecker für Koaxialkabel, Ø 7 mm
1x Praktischer Kunststoffkoffer zum sicheren Verstauen
- Schnelle und sichere Verbindung von Stecker und Kabel
- Hohe Schirmungseigenschaft gewährleistet
- set consists of:
1x crimping tool for F connectors, Ø 7 mm
1x cable scissors for cutting coaxial cables
1x stripping tool for coaxial cables
15x F Crimp Connector for coaxial cables, Ø 7 mm
practical plastic case for safe storage
- fast and secure connection of connector and cable
- high shielding value is guaranteed

Technische Daten | Technical data

Abmessungen (Breite) Dimensions (width)	310 mm 310 mm	Abmessungen (Tiefe) Dimensions (depth)	240 mm 240 mm
Abmessungen (Höhe) Dimensions (height)	60 mm 60 mm	Farbe Colour	Blau blue

Art. Nr. Art. No.	EAN EAN	Verpackungsart Packaging
FVS315 261	4004005315028	Plastikkoffer plastic case

Produktempfehlung | Product Recommendation

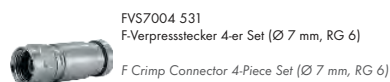

RECEIVER
AINSTEIN
HOME4YOU
SECURE4YOU
POWER4YOU
SOUND4YOU
LIGHT4YOU
SAT
ANTENNA
VIDEO
AUDIO
PHONE & COMPUTER
TV MOUNTING

ABI212 531

ULTIMATE

Universales Abisolierwerkzeug | Universal Stripping Tool

Kabel wie ein Fachmann verarbeiten! | Strip cables like a professional!



- "Cutter" zum Abschneiden von Rund- und Flachkabeln integriert
- Abisolierung von Außenmantelung, Abschirmung und Innenleiterisolation von Koaxialkabeln und Telefonflachbandkabeln (4P/6P/8P) in einem Arbeitsgang
- Abisolierlänge bei Koaxialkabeln definierbar
- Abisolierklinge für Rundkabel justierbar
- Zum Abisolieren von RG6, RG7, RG11 und RG59 Koaxialkabeln
- integrated cutter for round and flat cables
- stripping of the outer sheathing and the isolation of the inner conductor of coaxial cables and flat telephone cables (4P/6P/8P) all at once
- stripping of coaxial cables to any length desired
- stripping blade adjustable for round cables
- for stripping RG6, RG7, RG11 and RG59 coaxial cables

Technische Daten | Technical data

Abmessungen (Breite) Dimensions (width)	120 mm 120 mm	Dimensions (depth)	20 mm
Abmessungen (Höhe) Dimensions (height)	170 mm 170 mm	Farbe Colour	Gelb yellow
Abmessungen (Tiefe)	20 mm		

Art. Nr. Art. No.	EAN EAN	Verpackungsart Packaging
ABI212 531	4004005112122	Schweißblister SF sealed blister SF

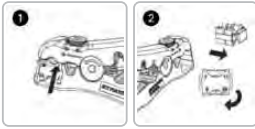

ABISET30 531

PROFESSIONAL

Montageset | Installation Kit

für F-Stecker | for F connectors



- Set bestehend aus:
1x Steckeraufdrehhilfe zum Aufdrehen eines F-Stecker auf eine F-Buchse
1x Kabelaufdrehhilfe zum Aufdrehen des F-Steckers auf das Koaxialkabel
1x Abisolierer für Koaxialkabel aller Durchmesser
10x F-Stecker für Koaxialkabel, Ø 6,8 - 7 mm
- set consists of:
1x aid for screwing F plugs onto F jacks
1x aid for screwing F connectors onto a coaxial cable
1x stripping tool for coaxial cables of all diameters
10x F connector for coaxial cables, Ø 6.8 - 7 mm

Technische Daten | Technical data

Stecker Plugs	Silber Metall vernickelt silver metal nickel-plated
Verwendbarkeit Usability	mehrfach repeatedly
Farbe Colour	Rot/Silber/Schwarz red/silver/black

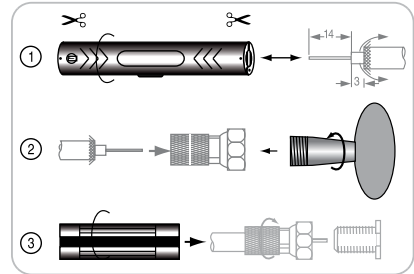

Art. Nr. Art. No.	EAN EAN	Verpackungsart Packaging
ABISET30 531	4004005504941	Schweißblister SBL03 sealed blister SBL03

ABI30 537

PROFESSIONAL

Abisolierwerkzeug | Stripping Tool

für Koaxialkabel | for coaxial cables



- Abisolierung von Außenummantelung und Innenleiterisolation von Koaxialkabeln in einem Arbeitsgang
- Zweischaliges, aufklappbares Abisolierwerkzeug
- Mit Öffnungsfeder für einfaches Handling
- Verriegelungsschieber für den Schutz der innenliegenden Klingen
- stripping of the outer sheathing and the isolation of the inner conductor of coaxial cables all at once
- openable stripping tool with hinges
- with opening spring for easy handling
- locking slide to protect the blades

Technische Daten | Technical data

Verwendbarkeit Usability	mehrfach repeatedly
Produktmaterial Material of product	Kunststoff plastic
Farbe Colour	Rot red

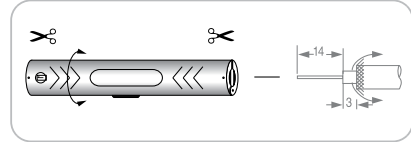

Art. Nr. Art. No.	EAN EAN	Verpackungsart Packaging
ABI30 537	4004005304497	Schweißblister SBL03 sealed blister SBL03



RECEIVER

AINSTEIN

HOME4YOU

SECURE4YOU

POWER4YOU

SOUND4YOU

LIGHT4YOU

SAT

ANTENNA

VIDEO

AUDIO

PHONE & COMPUTER

TV MOUNTING

ADH14 531

STANDARD

Aufdrehhilfe Set | Turning Tool Set

für F-Aufdrehstecker | for screw-on F connectors



- Set bestehend aus:
1x Aufdrehhilfe
4x F-Aufdrehstecker (Ø 6,8 - 7 mm)
- Werkzeug zum Auf- und Abdrehen eines F-Steckers auf eine F-Buchse
- Einfache Montage und Demontage
- set consists of:
1x turning aid
4x screw-on F connector
- tool for screwing on or unscrewing an F connector to or from an F jack
- easy installation and deinstallation

Technische Daten | Technical data

Stecker Plugs	Metall vernickelt metal nickel-plated	Colour	red
Verwendbarkeit Usability	mehrfach repeatedly		
Produktmaterial Material of product	Kunststoff plastic		
Farbe	Rot		

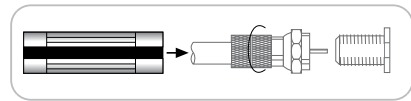

Art. Nr. Art. No.	EAN EAN	Verpackungsart Packaging
ADH14 531	4004005504958	Schiebeblister SBL1S-24 sliding blister SBL1S-24



AMSX000-Serie

PROFESSIONAL

Antennensteckmast (Ø 42 mm) | Plug-In Antenna Mast (Ø 42 mm)

mit absolutem Verdrehschutz | anti-swivelling



- Mechanisch stabil
- Absoluter Verdrehschutz durch Sechskantsteckverbindung an den Enden
- Masten verdrehsicher aufeinander steckbar
- mechanically solid
- anti-swivelling due to hexagon-shaped connection at the ends
- masts can be plugged together without risk of swivelling

Technische Daten | Technical data

Montageart Mounting type	Mastmontage mast assembly
Biegemoment (max.) Bending moment (max.)	730 Nm 730 Nm
Materialstärke Thickness of material	2 mm 2 mm
Durchmesser Diameter	42 mm 42 mm
Produktmaterial Material of product	Präzisionsstahl feuerverzinkt korrosionsgeschützt precision steel hot-dip galvanised corrosion-protected
Farbe Colour	Silber silver

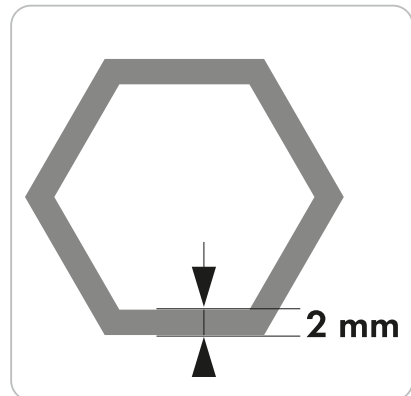

Art. Nr. Art. No.	Mastlänge Length of mast	EAN EAN	Verpackungsart Packaging
AMS1000 001	1 m 1 m	4004005600711	lose bulk
AMS2000 001	2 m 2 m	4004005600728	lose bulk



WAH3048 001



Stahl Wandhalter 2-er Set | Steel Wall Mount 2-Piece Set

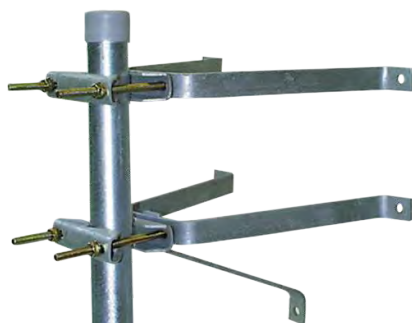

- Set bestehend aus:
2x Haltebügel (1 Haltebügel mit zusätzlicher Stütze)
- Für Rohre bis zu 48 mm Außendurchmesser
- set consists of:
2x retainer (1 retainer with additional support pole)
- for pipes up to diameter of 48 mm

Technische Daten | Technical data

Montageart Mounting type	Mastmontage mast assembly	Dimensions (width)	420 mm
Produktmaterial Material of product	Stahl feuerverzinkt Steel hot-dip galvanised	Abmessungen (Höhe) Dimensions (height)	30 mm 30 mm
Farbe Colour	Silber silver	Abmessungen (Tiefe) Dimensions (depth)	270 mm 270 mm
Abmessungen (Breite)	420 mm		

Art. Nr. Art. No.	EAN EAN	Verpackungsart Packaging
WAH3048 001	4004005304800	Karton carton



MAL30A 001



Mast-/Balkonausleger | Mast / Balcony Rail Mount

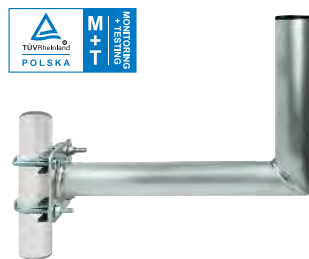

- Für die Befestigung von SAT oder terrestrischen Antennen an ein horizontales oder vertikales Rohr (z.B. Balkongeländer) geeignet
- Befestigungsschellen universell verstellbar für fast alle gängigen Rohrdurchmesser
- Kann durch Weglassen der Befestigungsschellen auch direkt mit der Grundplatte an einer Wand montiert werden
- Lieferumfang: Wandhalter, 2 Befestigungsschellen
- suitable for mounting SAT or terrestrial antennas to a horizontal or vertical pipe (e.g. balcony rail)
- fastening brackets can be universally adjusted to fit pipes of almost all common diameters
- the base plate can also be mounted directly to a wall by skipping the fastening brackets
- Lieferumfang: Wandhalter, 2 Befestigungsschellen

Technische Daten | Technical data

Durchmesser Diameter	48 mm 48 mm	Dimensions (width)	100 mm
Produktmaterial Material of product	Aluminium rostfrei Aluminium stainless	Abmessungen (Höhe) Dimensions (height)	270 mm 270 mm
Boden-/Grundplatte (Breite)	100 mm	Abmessungen (Tiefe) Dimensions (depth)	350 mm 350 mm
Boden-/Grundplatte (Höhe)	100 mm		
Boden-/Grundplatte (Tiefe)	34 mm		
Farbe Colour	Silber silver		
Abmessungen (Breite)	100 mm		

Art. Nr. Art. No.	Wandabstand Wall distance	EAN EAN	Verpackungsart Packaging
MAL30A 001	300 mm 300 mm	4004005300703	lose bulk

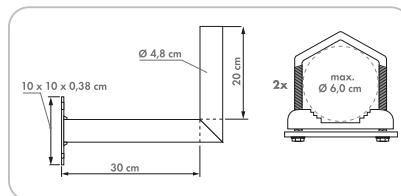

- RECEIVER
- AINSTEIN
- HOME4YOU
- SECURE4YOU
- POWER4YOU
- SOUND4YOU
- LIGHT4YOU
- SAT**
- ANTENNA
- VIDEO
- AUDIO
- PHONE & COMPUTER
- TV MOUNTING

WAH1525 001



Aluminium Wandhalter (150 mm) | Aluminium Wall Mount (150 mm)

mit Kunststoffkappe | with Plastic Cap

- Zur Befestigung von Offset Antennen mit Durchmesser von bis zu 90 cm geeignet
- Qualitätiv hochwertige Aluminiumlegierung
- Wandplatte mit Langlöchern zur exakten Ausrichtung
- Verstärkungskragen für sehr hohe Stabilität
- suitable for mounting offset antennas with a diameter of up to 90 cm
- high-quality aluminium alloy
- wall plate with slotted holes for exact alignment
- reinforcement collar for very high stability



Technische Daten | Technical data

Montageart Mounting type	Wandmontage wall mounting	Abmessungen (Breite) Dimensions (width)	150 mm 150 mm
Durchmesser Diameter	50 mm 50 mm	Abmessungen (Höhe) Dimensions (height)	305 mm 305 mm
Produktmaterial Material of product	Aluminium Aluminium	Abmessungen (Tiefe) Dimensions (depth)	150 mm 150 mm
Boden-/Grundplatte (Breite) Base plate (width)	150 mm 150 mm		
Boden-/Grundplatte (Höhe) Base plate (height)	150 mm 150 mm		
Boden-/Grundplatte (Tiefe) Base plate (depth)	5 mm 5 mm		
Farbe Colour	Silber silver		

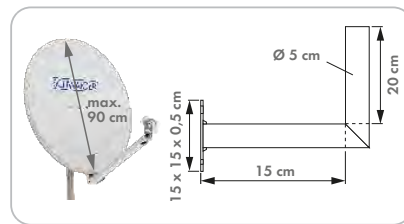

Art. Nr. Art. No.	Wandabstand Wall distance	EAN EAN	Verpackungsart Packaging
WAH1525 001	150 mm 150 mm	4004005027372	lose mit Etikett bulk with label

WAH-A-Serie



Aluminium Wandhalter | Aluminium Wall Mount

mit Kunststoffkappe | with Plastic Cap

- Zur Befestigung von Offset Antennen mit Durchmesser von bis zu 90 cm geeignet
- suitable for mounting offset antennas with a diameter of up to 90 cm



Technische Daten | Technical data

Montageart Mounting type	Wandmontage wall mounting	Abmessungen (Breite) Dimensions (width)	150 mm 150 mm
Durchmesser Diameter	48 mm 48 mm	Abmessungen (Höhe) Dimensions (height)	300 mm 300 mm
Produktmaterial Material of product	Aluminium Aluminium	Abmessungen (Tiefe) Dimensions (depth)	250 mm 250 mm
Boden-/Grundplatte (Breite) Base plate (width)	150 mm 150 mm		
Boden-/Grundplatte (Höhe) Base plate (height)	150 mm 150 mm		
Boden-/Grundplatte (Tiefe) Base plate (depth)	38 mm 38 mm		
Farbe Colour	Silber silver		

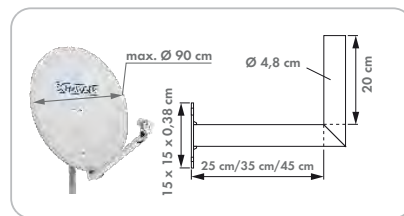

Art. Nr. Art. No.	Wandabstand Wall distance	EAN EAN	Verpackungsart Packaging
WAH25A 001	250 mm 250 mm	4004005250046	lose bulk
WAH35A 001	350 mm 350 mm	4004005350036	lose bulk
WAH45A 001	450 mm 450 mm	4004005450071	lose bulk

RECEIVER

AINSTEIN

HOME4YOU

SECURE4YOU

POWER4YOU

SOUND4YOU

LIGHT4YOU

SAT

ANTENNA

VIDEO

AUDIO

PHONE & COMPUTER

TV MOUNTING

WAHW-Serie



Aluminium Wandhalter | Aluminium Wall Mount

mit Kunststoffkappe | with Plastic Cap

- Zur Befestigung von Offset Antennen mit Durchmesser von bis zu 90 cm geeignet
- Qualitativ hochwertige Aluminiumlegierung
- Wandplatte mit Langlöchern zur exakten Ausrichtung
- Verstärkungskragen für sehr hohe Stabilität
- suitable for mounting offset antennas with a diameter of up to 90 cm
- high-quality aluminium alloy
- wall plate with slotted holes for exact alignment
- reinforcement collar for very high stability

Technische Daten | Technical data

Montageart Mounting type	Wandmontage wall mounting	Abmessungen (Breite) Dimensions (width)	150 mm 150 mm
Durchmesser Diameter	50 mm 50 mm	Abmessungen (Höhe) Dimensions (height)	305 mm 305 mm
Produktmaterial Material of product	Aluminium pulverbeschichtet Aluminium powder-coated	Abmessungen (Tiefe) Dimensions (depth)	250 mm 250 mm
Boden-/Grundplatte (Breite) Base plate (width)	150 mm 150 mm		
Boden-/Grundplatte (Höhe) Base plate (height)	150 mm 150 mm		
Boden-/Grundplatte (Tiefe) Base plate (depth)	5 mm 5 mm		
Farbe Colour	Weiß white		

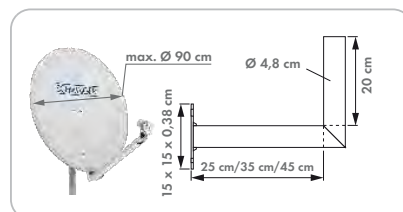

Art. Nr. Art. No.	Wandabstand Wall distance	EAN EAN	Verpackungsart Packaging
WAHW2525	250 mm 250 mm	4004005027365	lose mit Etikett bulk with label
WAHW3525	350 mm 350 mm	4004005027341	lose mit Etikett bulk with label
WAHW4525	450 mm 450 mm	4004005027327	lose mit Etikett bulk with label

WAHG-Serie



Aluminium Wandhalter | Aluminium Wall Mount

mit Kunststoffkappe | with Plastic Cap

- Zur Befestigung von Offset Antennen mit Durchmesser von bis zu 90 cm geeignet
- Qualitativ hochwertige Aluminiumlegierung
- Wandplatte mit Langlöchern zur exakten Ausrichtung
- Verstärkungskragen für sehr hohe Stabilität
- suitable for mounting offset antennas with a diameter of up to 90 cm
- high-quality aluminium alloy
- wall plate with slotted holes for exact alignment
- reinforcement collar for very high stability

Technische Daten | Technical data

Montageart Mounting type	Wandmontage wall mounting	Abmessungen (Breite) Dimensions (width)	150 mm 150 mm
Durchmesser Diameter	50 mm 50 mm	Abmessungen (Höhe) Dimensions (height)	305 mm 305 mm
Produktmaterial Material of product	Aluminium pulverbeschichtet Aluminium powder-coated	Abmessungen (Tiefe) Dimensions (depth)	250 mm 250 mm
Boden-/Grundplatte (Breite) Base plate (width)	150 mm 150 mm		
Boden-/Grundplatte (Höhe) Base plate (height)	150 mm 150 mm		
Boden-/Grundplatte (Tiefe) Base plate (depth)	5 mm 5 mm		
Farbe Colour	Grau/Silber grey/silver		

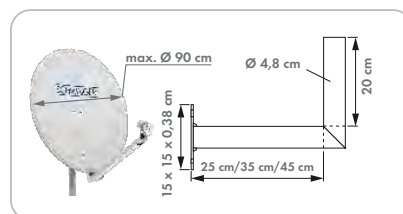

Art. Nr. Art. No.	Wandabstand Wall distance	EAN EAN	Verpackungsart Packaging
WAHG2525	250 mm 250 mm	4004005027358	lose mit Etikett bulk with label
WAHG3525	350 mm 350 mm	4004005027334	lose mit Etikett bulk with label
WAHG4525	450 mm 450 mm	4004005027310	lose mit Etikett bulk with label

- RECEIVER
- AINSTEIN
- HOME4YOU
- SECURE4YOU
- POWER4YOU
- SOUND4YOU
- LIGHT4YOU
- SAT
- ANTENNA
- VIDEO
- AUDIO
- PHONE & COMPUTER
- TV MOUNTING



WAH6230 011

★★★
STANDARD

Stahl Wandhalter | Steel Wall Mount

für SAT-Antennen | for SAT Antennas



STEEL
42 mm

- Zur Befestigung von Offset Antennen mit Durchmesser von bis zu 90 cm geeignet
- suitable for mounting offset antennas with a diameter of up to 90 cm

Technische Daten | Technical data

Durchmesser Diameter	42 mm 42 mm	Dimensions (depth)	220 mm
Produktmaterial Material of product	Stahl verzinkt Kunststoff Steel zinc-plated plastic		
Farbe Colour	Schwarz/Silber black/silver		
Abmessungen (Breite) Dimensions (width)	60 mm 60 mm		
Abmessungen (Höhe) Dimensions (height)	145 mm 145 mm		
Abmessungen (Tiefe) Dimensions (depth)	220 mm		

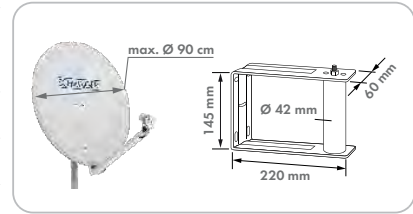

Art. Nr. Art. No.	Wandabstand Wall distance	EAN EAN	Verpackungsart Packaging
WAH6230 011	220 mm 220 mm	4004005623000	Karton carton

RECEIVER

AINSTEIN

HOME4YOU

SECURE4YOU

POWER4YOU

SOUND4YOU

LIGHT4YOU

SAT

ANTENNA

VIDEO

AUDIO

PHONE & COMPUTER

TV MOUNTING

WAH6290 301

★★★
STANDARD

Stahl Wandhalter | Steel Wall Mount

mit Kunststoffkappe | with Plastic Cap



STEEL
38 mm

- Zur Befestigung von Offset Antennen mit Durchmesser von bis zu 90 cm geeignet
- Lieferung: Kunststoffkappe
- suitable for mounting offset antennas with a diameter of up to 90 cm
- content: plastic cap

Technische Daten | Technical data

Durchmesser Diameter	38 mm 38 mm	Dimensions (width)	150 mm
Produktmaterial Material of product	Stahl feuerverzinkt Steel hot-dip galvanised	Abmessungen (Höhe) Dimensions (height)	310 mm 310 mm
Boden-/Grundplatte (Breite) Base plate (width)	150 mm	Abmessungen (Tiefe) Dimensions (depth)	230 mm 230 mm
Boden-/Grundplatte (Höhe) Base plate (height)	150 mm		
Boden-/Grundplatte (Tiefe) Base plate (depth)	28 mm		
Farbe Colour	Silber silver		
Abmessungen (Breite) Dimensions (width)	150 mm		

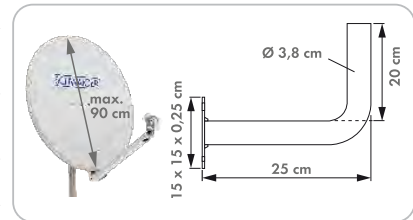

Art. Nr. Art. No.	Wandabstand Wall distance	EAN EAN	Verpackungsart Packaging
WAH6290 301	250 mm 250 mm	4004005629002	lose bulk

WAH6399 001

STANDARD

Stahl Wandhalter | Iron Wall Mount

mit Kunststoffkappe | with Plastic Cap

- Zur Befestigung von Offset Antennen mit Durchmesser von bis zu 90 cm geeignet
- suitable for mounting offset antennas with a diameter of up to 90 cm

Technische Daten | Technical data

Montageart Mounting type	Wandmontage wall mounting	Abmessungen (Breite) Dimensions (width)	170 mm 170 mm
Durchmesser Diameter	48 mm 48 mm	Abmessungen (Höhe) Dimensions (height)	315 mm 315 mm
Produktmaterial Material of product	Eisen feuerverzinkt iron hot-dip galvanised	Abmessungen (Tiefe) Dimensions (depth)	510 mm 510 mm
Boden-/Grundplatte (Breite) Base plate (width)	170 mm 170 mm		
Boden-/Grundplatte (Höhe) Base plate (height)	170 mm 170 mm		
Boden-/Grundplatte (Tiefe) Base plate (depth)	28 mm 28 mm		
Farbe Colour	Silber silver		

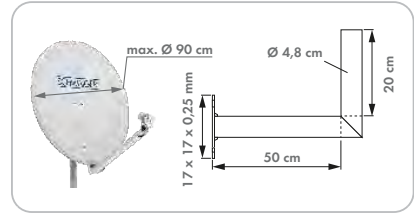

Art. Nr. Art. No.	Wandabstand Wall distance	EAN EAN	Verpackungsart Packaging
WAH6399 001	500 mm 500 mm	4004005639902	lose bulk



DSH1040V 011

ULTIMATE

PREMIUM Dachsparrenhalterung | PREMIUM Rafter Holder

für Satellitenantennen | for SAT Antennas

- Träger zur Befestigung eines Mastes am Dachsparren
- Zur Befestigung von Offset Antennen mit Durchmesser von bis zu 100 cm geeignet
- Komplettsset
- Mittige Justierung der Mastdurchführung bei Formziegeln (z.B. Frankfurter Planne) durch horizontale Verschiebung des Mastes
- Dachneigung stufenlos einstellbar
- Sparrenabstand stufenlos einstellbar
- mount for putting up a mast on a rafter
- suitable for mounting offset antennas with a diameter of up to 100 cm
- complete set
- central adjustment of the mast grommet on shaped tiles (e.g. Frankfurter Planne tiles) by moving the mast horizontally
- roof pitch continuously adjustable
- rafter distance continuously adjustable

Technische Daten | Technical data

Montageart Mounting type	Dachmontage roof mounting	Abmessungen (Tiefe) Dimensions (depth)	120 mm
Dachneigung Roof pitch	24 - 56 ° 24 - 56 °		
Sparrenabstand Rafter spacing	50 - 90 cm 50 - 90 cm		
Durchmesser Diameter	48 mm 48 mm		
Produktmaterial Material of product	Stahl verzinkt Steel zinc-plated		
Farbe Colour	Silber silver		
Abmessungen (Breite) Dimensions (width)	120 mm 120 mm		
Abmessungen (Höhe) Dimensions (height)	300 mm 300 mm		
Abmessungen (Tiefe) Dimensions (depth)	120 mm		

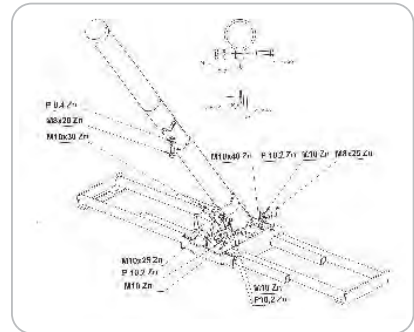

Art. Nr. Art. No.	Wandabstand Wall distance	Mastlänge Length of mast	EAN EAN	Verpackungsart Packaging
DSH1040V 011	25 mm 25 mm	1,1 m 1.1 m	4004005104073	Karton carton



- RECEIVER
- AINSTEIN
- HOME4YOU
- SECURE4YOU
- POWER4YOU
- SOUND4YOU
- LIGHT4YOU
- SAT
- ANTENNA
- VIDEO
- AUDIO
- PHONE & COMPUTER
- TV MOUNTING

DSH1010 011



Dachsparren Montageset | Rafter Mast Mounting Set

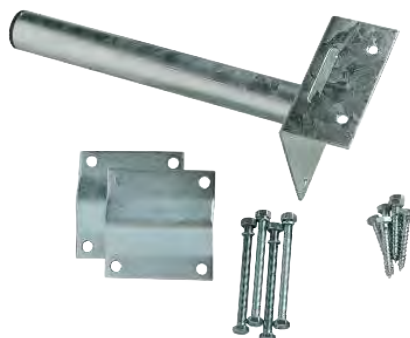

- Set bestehend aus:
1x Träger
1x Kreuzschelle
4x Sechskantgewindeschrauben
4x Beilagscheiben
4x Muttern (8 x 90 mm)
6x Holzschrauben
 - Träger zur Befestigung eines Mastes am Dachsparren
 - Mittige Justierung der Mastdurchführung bei Formziegeln (z.B. Frankfurter Pflanne) durch horizontale Verschiebung des Mastes
 - Dachneigung stufenlos einstellbar
 - Verwendung für Masten in beliebiger Länge (unter Berücksichtigung baulicher Vorgaben und der VDE-Vorschriften)
 - Fußpunktbefestigung durch ein weiteres Set oder Mastfuß möglich
- set consists of:
1x mount
1x cross clamp
4x hexagonal thread screw
4x washer
4x nut (8 x 90 mm)
6x wood screw
 - mount for putting up a mast on a rafter
 - central adjustment of the mast grommet on shaped tiles (e.g. Frankfurter Pflanne tiles) by moving the mast horizontally
 - roof pitch continuously adjustable
 - suitable for mast of any length (taking into account building specifications and regulations of the VDE)
 - base fastening possible through another set or mast base



Technische Daten | Technical data

Montageart Mounting type	Mastmontage mast assembly	Colour	silver
Sparrenabstand Rafter spacing	25 cm	Gewicht Weight (set)	4 kg
Durchmesser Diameter	60 mm	Abmessungen (Breite) Dimensions (width)	120 mm
Produktmaterial Material of product	Stahl verzinkt Steel zinc-plated	Abmessungen (Höhe) Dimensions (height)	300 mm
Farbe	Silber	Abmessungen (Tiefe) Dimensions (depth)	120 mm
Art. Nr. Art. No.	EAN EAN	Verpackungsart Packaging	
DSH1010 011	4004005101300	Karton carton	

DVH4543 011



Dachvorsprunghalter | Roof projection holder



- für Antennen | for antenna
- Geeignet für Antennen bis Ø 90 cm
 - Dachneigung stufenlos einstellbar
 - Keine Beschädigung des Mauerwerkes (bei isolierten Fassaden)
 - Keine Dachöffnung zur Mastdurchführung erforderlich, somit auch kein Abdichtungsaufwand im Mastbereich
- suitable for antennas up to Ø 90 cm
 - roof pitch continuously adjustable
 - no damage to masonry (with insulated facades)
 - no roof opening required for mast penetration, thus no sealing effort in the mast area



Technische Daten | Technical data

Einsatzort Point of use	Außenbereich outdoor use	Colour	silver
Produktmaterial Material of product	Stahl feuerverzinkt Steel hot-dip galvanised	Abmessungen (Breite) Dimensions (width)	720 mm
Inhalt (Packung) Content (package)	1	Abmessungen (Höhe) Dimensions (height)	470 mm
Farbe	Silber	Abmessungen (Tiefe) Dimensions (depth)	60 mm
Art. Nr. Art. No.	EAN EAN	Verpackungsart Packaging	
DVH4543 011	4004005027457	Karton carton	

- RECEIVER
- AINSTEIN
- HOME4YOU
- SECURE4YOU
- POWER4YOU
- SOUND4YOU
- LIGHT4YOU
- SAT
- ANTENNA
- VIDEO
- AUDIO
- PHONE & COMPUTER
- TV MOUNTING

BAS5550 011

PROFESSIONAL

Balkonständer | Balcony Stand

für SAT-Antennen | for SAT Antennas

- Stabile Ausführung
- Einfache Montage und Demontage
- Komplettsset
- Ideal für Balkon und Terrasse
- Ausgleich von Unebenheiten durch bewegliche Stellfüße
- Kann mit einer Waschbetonplatte beschwert werden
- solid design
- easy installation and deinstallation
- complete set
- perfect for balcony and patio
- surface irregularities can be compensated thanks to flexible adjustable feet
- can be weighed down with an exposed aggregate concrete plate

Technische Daten | Technical data

Montageart Mounting type	Stand Alone stand alone	Abmessungen (Tiefe) Dimensions (depth)	150 mm 150 mm
Durchmesser Diameter	40 mm 40 mm		
Produktmaterial Material of product	Aluminium Aluminium		
Boden-/Grundplatte (Breite) Base plate (width)	500 mm 500 mm		
Boden-/Grundplatte (Tiefe) Base plate (depth)	500 mm 500 mm		
Farbe Colour	Silber silver		
Abmessungen (Breite) Dimensions (width)	1.060 mm 1.060 mm		
Abmessungen (Höhe) Dimensions (height)	120 mm 120 mm		

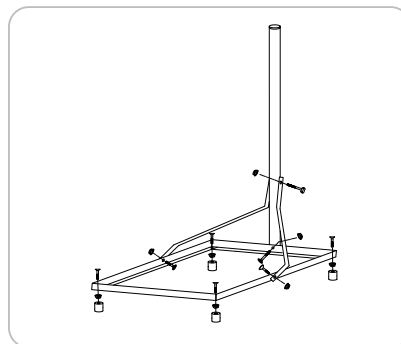

Art. Nr. Art. No.	Mastlänge Length of mast	EAN EAN	Verpackungsart Packaging
BAS5550 011	1 m 1 m	4004005555011	Karton carton

DBS150 513

PROFESSIONAL

Aluminium Dreibeinstativ | Aluminium tripod

für Satellitenantennen | for SAT Antennas

- Ideal für Camper geeignet
- Zur Befestigung von Offset Antennen mit Durchmesser von bis zu 80 cm geeignet
- Auszugshöhe einstellbar bis 150 cm
- Platzsparender Transport
- Lieferumfang: Dreibein-Stativ aus Aluminium, 3 Zeltheringe
- ideal for campers
- Suitable for mounting offset antennas with a diameter of up to 80 cm
- Pull-out height adjustable up to 150 cm
- space-saving transport
- content: Tripod in aluminium, 3 tent pegs

Technische Daten | Technical data

Einsatzort Point of use	Außenbereich outdoor use	Abmessungen (Länge) Dimensions (length)	800 mm 800 mm
Montageart Mounting type	Stand Alone stand alone	Gewicht Weight (set)	1,7 kg 1,7 kg
Produktmaterial Material of product	Aluminium Aluminium	Abmessungen (Breite) Dimensions (width)	130 mm 130 mm
Farbe Colour	Schwarz black		

Art. Nr. Art. No.	EAN EAN	Verpackungsart Packaging
DBS150 513	4004005029017	Karton carton



RECEIVER

AINSTEIN

HOME4YOU

SECURE4YOU

POWER4YOU

SOUND4YOU

LIGHT4YOU

SAT

ANTENNA

VIDEO

AUDIO

PHONE & COMPUTER

TV MOUNTING

SSF738 001



Standmast (Ø 38 mm) aus Stahl | Standing Mast (Ø 38 mm) made of steel

für Satellitenantennen | for SAT Antennas

- Zur Befestigung von Offset Antennen mit Durchmesser von bis zu 100 cm geeignet
- Geeignet zur Boden- oder Deckenmontage
- Mechanisch stabil
- suitable for mounting offset antennas with a diameter of up to 100 cm
- suitable for ground or ceiling mounting
- mechanically solid

Technische Daten | Technical data

Einsatzort Point of use	Außenbereich outdoor use	Boden-/Grundplatte (Breite) Base plate (width)	150 mm
Montageart Mounting type	Stand Alone stand alone	Boden-/Grundplatte (Tiefe) Base plate (depth)	150 mm
Durchmesser Diameter	38 mm	Gewicht Weight (set)	1,8 kg
Produktmaterial Material of product	Stahl Steel		

Art. Nr. Art. No.	Mastlänge Length of mast	EAN EAN	Verpackungsart Packaging
SSF738 001	0,7 m 0,7 m	4004005738308	lose mit Etikett bulk with label



SLD410 541



Fischer-Schwerlastanker | Fischer heavy duty anchor



10 mm | 10 mm

- Starklastdübel / Hülsenanker
- Hohe Belastbarkeit
- Für Stein und Beton
- Bohrdurchmesser: 10 mm
- Dübellänge: 70 mm
- Gewinde: M 8
- U-Scheibe: 16 mm
- heavy-duty dowel / sleeve anchor
- high resilience
- For stone and concrete
- drilling diameter: 10 mm
- dowel length: 70 mm
- thread: M 8
- u-washer: 16 mm

Technische Daten | Technical data

Produktmaterial	Stahl galvanisiert	Material of product	Steel galvanised
-----------------	--------------------	---------------------	------------------

Art. Nr. Art. No.	Inhalt (Packung) Content (package)	EAN EAN	Verpackungsart Packaging
SLD410 541	4 4	4004005027440	Polybeutel polybag



RECEIVER

AINSTEIN

HOME4YOU

SECURE4YOU

POWER4YOU

SOUND4YOU

LIGHT4YOU

SAT

ANTENNA

VIDEO

AUDIO

PHONE & COMPUTER

TV MOUNTING

- RECEIVER
- AINSTEIN
- HOME4YOU
- SECURE4YOU
- POWER4YOU
- SOUND4YOU
- LIGHT4YOU
- SAT**
- ANTENNA
- VIDEO
- AUDIO
- PHONE & COMPUTER
- TV MOUNTING

SSET812 531



Schrauben und FISCHER Dübel Set | Screw and FISCHER Plug Set



8x80 mm SET 12 pcs.

- Set bestehend aus:
4x Schrauben (8x80 mm)
4x Dübel (12x60 mm)
4x Beilagscheiben
- Zur Befestigung von Wandhalterungen bestens geeignet
- set consists of:
4x screw (80 mm)
4x plug (60x120)
4x washer
- perfect for fastening wall mounts

Technische Daten | Technical data

Farbe Silber
Colour silver

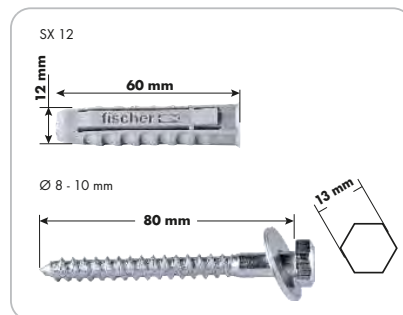

Art. Nr. Art. No.	Inhalt (Packung) Content (package)	EAN EAN	Verpackungsart Packaging
SSET812 531	4 4	4004005502732	Headercard header card

Produktempfehlung | Product Recommendation



WAH25A 001
Aluminium Wandhalter (250 mm)
mit Kunststoffkappe
Aluminium Wall Mount (250 mm)
with Plastic Cap

MAL30A 001
Mast-/Balkonausleger
Mast / Balcony Rail Mount

SSET4850 041



Schraubenset 8x50mm | Screw Set



4 pcs.

- Set bestehend aus:
4x Schrauben (8x50 mm)
4x Beilagscheiben
- Zur Befestigung von Wandhalterungen bestens geeignet
- Ausschließliche Verwendung auf Holzuntergründen
- set consists of:
4x screw (8x50 mm)
4x washer
- Ideal for fixing wall brackets
- use only on wooden substrates

Technische Daten | Technical data

Produktmaterial Stahl verzinkt
Material of product Steel zinc-plated
Farbe Silber
Colour silver

Art. Nr. Art. No.	EAN EAN	Verpackungsart Packaging
SSET4850 041	4004005027433	Polybeutel polybag

MAB3000 011

PROFESSIONAL

Mastbefestigungsset | Mast Fastening Set

für DVB-T Antenne | for DVB-T Antennas

- Set bestehend aus:
1 x Masthalter für Masten und Rohre (max. Ø 55 mm)
1 x F-Stecker (Ø 7 mm) mit Gummidichtung
- Einfache Montage
- Für Rohre bis 55 mm Außendurchmesser
- set consists of: 1x mast holder for masts and pipes (max. Ø 55 mm) 1x F connector (Ø 7 mm) with rubber seal
- easy installation
- for pipes with an outer diameter of up to 55 mm



Technische Daten | Technical data

Montageart Mounting type	Mastmontage mast assembly	Weight (set)	300 g
Produktmaterial Material of product	Metall vernickelt metal nickel-plated	Abmessungen (Breite) Dimensions (width)	140 mm
Farbe Colour	Silber silver	Abmessungen (Höhe) Dimensions (height)	275 mm
Gewicht	300 g	Abmessungen (Tiefe) Dimensions (depth)	20 mm
Art. Nr. Art. No.	EAN EAN	Verpackungsart Packaging	
MAB3000 011	4004005300673	Karton carton	

Produktempfehlung | Product Recommendation



MAF45 541

PROFESSIONAL

Mastfuß | Mast Base

mit Erdungsklemme und 2 Holzschrauben | with groundclamp and 2 woodscrews

- Für Rohre bis 60 mm Außendurchmesser
- Mit Erdungsklemme und 2 Holzschrauben
- for pipes up to 60 mm outer diameter
- with earthing clamp and 2 wood screws



Technische Daten | Technical data

Produktmaterial Material of product	Eisen chromatiert iron chromated	Dimensions (width)	10 mm
Farbe Colour	Silber silver	Abmessungen (Höhe) Dimensions (height)	45 mm
Abmessungen (Breite)	10 mm	Abmessungen (Tiefe) Dimensions (depth)	70 mm
Art. Nr. Art. No.	EAN EAN	Verpackungsart Packaging	
MAF45 541	4004005252873	Polybeutel polybag	

MAB55 541

STANDARD

Mastabstandshalter | Mast Spacer

- Für Rohre bis 60 mm Außendurchmesser
- Mit verstellbarer Befestigungsschelle
- for pipes up to 60 mm outer diameter
- with adjustable fastening bracket



Technische Daten | Technical data

Produktmaterial Material of product	verzinkt zinc-plated	Dimensions (width)	220 mm
Farbe Colour	Silber silver	Abmessungen (Höhe) Dimensions (height)	30 mm
Abmessungen (Breite)	220 mm	Abmessungen (Tiefe) Dimensions (depth)	70 mm
Art. Nr. Art. No.	EAN EAN	Verpackungsart Packaging	
MAB55 541	4004005252859	Headercard header card	

- RECEIVER
- AINSTEIN
- HOME4YOU
- SECURE4YOU
- POWER4YOU
- SOUND4YOU
- LIGHT4YOU
- SAT
- ANTENNA
- VIDEO
- AUDIO
- PHONE & COMPUTER
- TV MOUNTING

MAH602 041



Rohrabstandshalterung | Pipe Spacer Bracket



2-teilig, bis 60 mm | 2-piece, up to 60 mm

- Für Rohre bis 60 mm Außendurchmesser
- zur parallelen Montage von 2 Rohren
- for pipes up to 60 mm outer diameter
- for parallel mounting of 2 pipes

Technische Daten | Technical data

Durchmesser Diameter	60 mm 60 mm	Dimensions (width)	90 mm
Produktmaterial Material of product	Stahl galvanisch verzinkt Steel electrogalvanised	Abmessungen (Höhe) Dimensions (height)	55 mm
Farbe Colour	Silber silver	Abmessungen (Länge) Dimensions (length)	200 mm
Abmessungen (Breite)	90 mm		

Art. Nr. Art. No.	EAN EAN	Verpackungsart Packaging
MAH602 041	4004005027426	Polybeutel polybag

MIS60 541



Mast-Kabelführung (2x) | mast cable grand (2x)



mit Abstandshalter | with spacer

- Für Rohre bis 60 mm Außendurchmesser
- Zur Befestigung des Antennenkabels am Mastrohr
- Kabelknickschutz durch elastische Klemmeinlage
- for pipes up to 60 mm outer diameter
- for fastening the antenna cable to the mast pipe
- elastic clamp padding protects the cable from breaking

Technische Daten | Technical data

Produktmaterial Material of product	Metall galvanisiert metal galvanised	Dimensions (width)	85 mm
Farbe Colour	Silber silver	Abmessungen (Höhe) Dimensions (height)	1,5 mm
Abmessungen (Breite)	85 mm	Abmessungen (Tiefe) Dimensions (depth)	90 mm

Art. Nr. Art. No.	Inhalt (Packung) Content (package)	EAN EAN	Verpackungsart Packaging
MIS60 541	2 2	4004005252897	Headercard header card

MAB60 541



Mastbefestigungsschelle (Ø 60 mm) | Mast Fastening Bracket (Ø 60 mm)



- Für Rohre bis 60 mm Außendurchmesser
- Zur Befestigung von einem Mastrohr an geraden oder schrägen Dachbalken
- verstellbarer Seitenabstand von 3-20cm
- Verdrehsichere Schelle durch 2 Zahnschellen mit U-Bügeln
- for pipes up to 60 mm outer diameter
- for fixing a mast tube to straight or sloping roof beams
- adjustable side distance of 3-20cm
- twist-proof clamp with 2 toothed clamps with U-brackets

Technische Daten | Technical data

Durchmesser Diameter	38 - 60 mm 38 - 60 mm	Dimensions (width)	130 mm
Produktmaterial Material of product	Stahl verzinkt Steel zinc-plated	Abmessungen (Höhe) Dimensions (height)	47 mm
Farbe Colour	Silber silver	Abmessungen (Länge) Dimensions (length)	215 mm
Abmessungen (Breite)	130 mm		

Art. Nr. Art. No.	EAN EAN	Verpackungsart Packaging
MAB60 541	4004005027389	Polybeutel polybag

MBS4260 541

★★★
STANDARD

Mastbefestigungsschelle universal (Ø 42-60 mm) | Mast mounting clamp (Ø 42-60 mm)

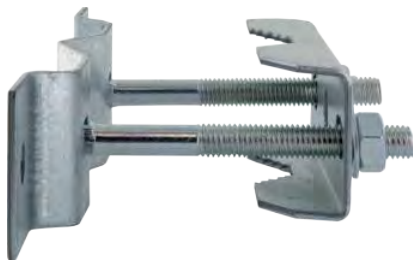

- Für Rohre bis 60 mm Außendurchmesser
- Zur Befestigung von einem Mastrohr an einer Wand, an geraden oder an schrägen Dachbalken
- Lochabstand Bügel: 14 cm
- Lochabstand Zahnschelle: 7 cm
- for pipes up to 60 mm outer diameter
- for fixing a mast pipe to a wall, to straight or sloping roof beams
- hole spacing bracket: 14 cm
- hole spacing toothed clamp: 7 cm

Technische Daten | Technical data

Produktmaterial Material of product	Stahl feuerverzinkt Steel hot-dip galvanised	Abmessungen (Breite) Dimensions (width)	35 mm
Farbe Colour	Silber silver	Abmessungen (Höhe) Dimensions (height)	85 mm
Gewicht Weight (set)	0,252 kg 0,252 kg	Abmessungen (Länge) Dimensions (length)	165 mm
Abmessungen (Breite)	35 mm		
Art. Nr. Art. No.	EAN EAN	Verpackungsart Packaging	
MBS4260 541	4004005027396	Polybeutel polybag	



MBS60 001

★★★
PROFESSIONAL

Mastbefestigungsschelle (Ø 60 mm) | Mast Fastening Bracket (Ø 60 mm)



- Für Rohre bis 60 mm Außendurchmesser
- Zur Befestigung von einem Mastrohr an geraden oder schrägen Dachbalken
- for pipes up to 60 mm outer diameter
- for fixing a mast tube to straight or sloping roof beams

Technische Daten | Technical data

Durchmesser Diameter	60 mm 60 mm	Abmessungen (Höhe) Dimensions (height)	40 mm
Produktmaterial Material of product	Stahl verzinkt Steel zinc-plated	Abmessungen (Tiefe) Dimensions (depth)	60 mm
Farbe Colour	Silber silver		
Abmessungen (Breite)	110 mm		
Art. Nr. Art. No.	EAN EAN	Verpackungsart Packaging	
MBS60 001	4004005600056	Polybeutel polybag	



MBS48 001

★★★
PROFESSIONAL

Mastbefestigungsschelle (Ø 48 mm) | Mast Fastening Bracket (Ø 48 mm)



- Für Rohre bis zu 48 mm Außendurchmesser
- Zur Befestigung von einem Mastrohr an geraden oder schrägen Dachbalken
- for pipes up to diameter of 48 mm
- for fixing a mast tube to straight or sloping roof beams

Technische Daten | Technical data

Durchmesser Diameter	48 mm 48 mm	Abmessungen (Höhe) Dimensions (height)	46 mm
Produktmaterial Material of product	Stahl verzinkt Steel zinc-plated	Abmessungen (Tiefe) Dimensions (depth)	48 mm
Farbe Colour	Silber silver		
Abmessungen (Breite)	112 mm		
Art. Nr. Art. No.	EAN EAN	Verpackungsart Packaging	
MBS48 001	4004005480023	Polybeutel polybag	



MBS42 541

★★★
PROFESSIONAL

Mastbefestigungsschelle (Ø 42 mm) | Mast Fastening Bracket (Ø 42 mm)



- Für Rohre bis 42 mm Außendurchmesser
- Zur Befestigung von einem Mastrohr an geraden oder schrägen Dachbalken
- for pipes with an outer diameter of up to 42 mm
- for fixing a mast tube to straight or sloping roof beams

Technische Daten | Technical data

Durchmesser Diameter	42 mm 42 mm	Abmessungen (Höhe) Dimensions (height)	44 mm
Produktmaterial Material of product	Stahl verzinkt Steel zinc-plated	Abmessungen (Tiefe) Dimensions (depth)	140 mm
Farbe Colour	Silber silver		
Abmessungen (Breite)	42 mm		
Art. Nr. Art. No.	EAN EAN	Verpackungsart Packaging	
MBS42 541	4004005252880	Polybeutel polybag	



- RECEIVER
- AINSTEIN
- HOME4YOU
- SECURE4YOU
- POWER4YOU
- SOUND4YOU
- LIGHT4YOU
- SAT
- ANTENNA
- VIDEO
- AUDIO
- PHONE & COMPUTER
- TV MOUNTING

MEB4260 541

PROFESSIONAL

Erdungsbandschelle | Earthing Collar

für Mastrohre bis 60 mm | for masts with a diameter of up to 60 mm

- Für Rohre bis 60 mm Außendurchmesser
- Einfache Montage
- Material ist korrosionsgeschützt
- for pipes up to 60 mm outer diameter
- easy installation
- material protected against corrosion



Technische Daten | Technical data

Produktmaterial Material of product	Edelstahl stainless steel	Dimensions (height)	20 mm
Farbe Colour	Silber silver	Abmessungen (Länge) Dimensions (length)	400 mm
Abmessungen (Höhe)	20 mm		

Art. Nr. Art. No.	EAN EAN	Verpackungsart Packaging
MEB4260 541	4004005426069	Polybeutel polybag



MAD50 001

ULTIMATE

Mastabdeckkappe | Mast Cover

mit Kabeldurchführung | with cable gland

- Zum Schutz vor Korrosion des Mastrohres
- Einfache Montage
- Integrierte Kabeldurchführung mit 7 mm Durchmesser für bis zu 18 Kabel
- protects the mast pipe against corrosion
- easy installation
- integrated cable gland with diameter 7 mm for up to 18 cables



Technische Daten | Technical data

Passend für Suitable for	SCHWAIGER® Dachsparrenhalter DSH 1040 V2 SCHWAIGER® rafter holder DSH 1040 V2	Colour	black
Durchmesser Diameter	42 - 50 mm 42 - 50 mm	Abmessungen (Breite) Dimensions (width)	94 mm
Produktmaterial Material of product	Kunststoff witterungsbeständig plastic weather-resistant	Abmessungen (Höhe) Dimensions (height)	89 mm
Farbe	Schwarz	Abmessungen (Tiefe) Dimensions (depth)	94 mm

Art. Nr. Art. No.	EAN EAN	Verpackungsart Packaging
MAD50 001	4004005050615	Polybeutel polybag

Produktempfehlung | Product Recommendation

- DSH1040V 011
PREMIUM Dachsparrenhalterung für Satellitenantennen
PREMIUM Rafter Holder for SAT Antennas
- AMS2000 001
Antennensteckmast (Ø 42 mm) mit absolutem Verdreherschutz
Plug-In Antenna Mast (Ø 42 mm) anti-swivelling

- AMS1000 001
Antennensteckmast (Ø 42 mm) mit absolutem Verdreherschutz
Plug-In Antenna Mast (Ø 42 mm) anti-swivelling



MAD42 541

★★★
STANDARD

Mastabdeckkappe (Ø 42 mm) | Mast Cover (Ø 42 mm)



- Für Rohre bis 42 mm Außendurchmesser
- for pipes with an outer diameter of up to 42 mm

Technische Daten | Technical data

Durchmesser Diameter	42 mm 42 mm	Abmessungen (Breite) Dimensions (width)	65 mm 65 mm
Produktmaterial Material of product	Kunststoff witterungsbeständig plastic weather-resistant	Abmessungen (Länge) Dimensions (length)	100 mm 100 mm
Farbe Colour	Schwarz black		

Art. Nr. Art. No.	EAN EAN	Verpackungsart Packaging
MAD42 541	4004005252866	Polybeutel polybag

Produktempfehlung | Product Recommendation

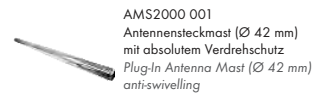
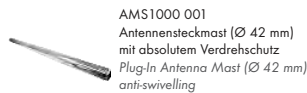

BDH60 001

★★★
PROFESSIONAL

Blei Dachhaube | Lead Roof Cover

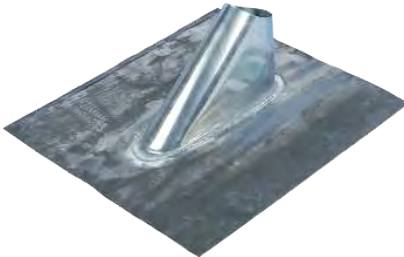

- Für Rohre bis 60 mm Außendurchmesser
- Winddichte Montage auf Dachziegeln
- Universell und unabhängig von Ziegelform einsetzbar
- Hohe Langlebigkeit der Materialien
- for pipes up to 60 mm outer diameter
- draughtproof installation on roof tiles
- universal use regardless of tile shape
- long-lasting materials

Technische Daten | Technical data

Passend für Suitable for	alle Dachabdeckungen all kinds of roofing
Produktmaterial Material of product	Blei witterungsbeständig lead weather-resistant
Abmessungen (Breite) Dimensions (width)	400 mm 400 mm
Abmessungen (Höhe) Dimensions (height)	365 mm 365 mm
Farbe Colour	Silber silver

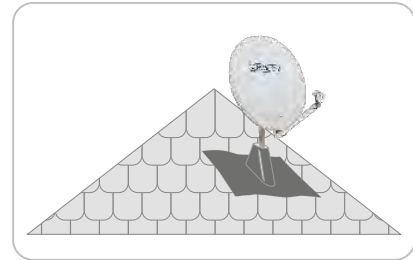

Art. Nr. Art. No.	EAN EAN	Verpackungsart Packaging
BDH60 001	4004005600032	lose bulk

ADH42KD-Serie-001

★★★
ULTIMATE

Aluminium Dachhaube | Aluminium Roof Cover

mit Kabeldurchführung | with cable gland

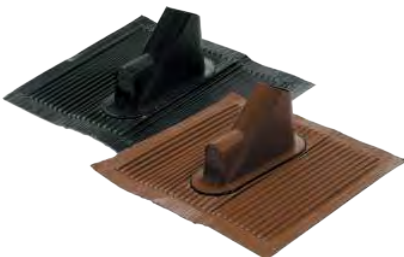

- Für Rohre bis 60 mm Außendurchmesser
- UV beständig
- Leichte Antennenkabel-Durchführung ins Haus
- Dauerhaft wetterfest
- Geeignet für Temperaturen von -30° C bis 110° C
- Geeignet für Dachneigung bis 56°
- Umweltfreundlich (schwermetallfrei)
- for pipes up to 60 mm outer diameter
- UV resistant
- simple Antenna cable feed-through in the house
- permanently weatherproof
- suitable for temperatures from -30° C to 110° C
- suitable for roof pitches up to 56°
- environment-friendly (free of heavy metals)

Technische Daten | Technical data

Passend für Suitable for	Masten masts	Abmessungen (Höhe) Dimensions (height)	150 mm 150 mm
Produktmaterial Material of product	Aluminium kunststoffbeschichtet frei von Schwermetallen Aluminium plastic-coated free of heavy metals	Abmessungen (Länge) Dimensions (length)	500 mm 500 mm
Abmessungen (Breite) Dimensions (width)	450 mm 450 mm	Farbe Colour	Schwarz black

Art. Nr. Art. No.	EAN EAN	Verpackungsart Packaging
ADH4260KD 001	4004005426052	lose mit Etikett bulk with label
ADH4261KD 001	4004005426113	lose mit Etikett bulk with label

RECEIVER

AINSTEIN

HOME4YOU

SECURE4YOU

POWER4YOU

SOUND4YOU

LIGHT4YOU

SAT

ANTENNA

VIDEO

AUDIO

PHONE & COMPUTER

TV MOUNTING

ADH42-Serie-001

PROFESSIONAL

Aluminium Dachhaube | Aluminium Roof Cover



- Für Rohre bis 60 mm Außendurchmesser
- Ausführung: flexibel und leicht formbar
- Rundum verlaufender, wetterbeständiger Klebestreifen
- Winddichte Montage auf Dachziegeln
- for pipes up to 60 mm outer diameter
- design: flexible and easy to shape
- weather-resistant adhesive strip on all edges
- draughtproof installation on roof tiles

Technische Daten | Technical data

Passend für Suitable for	Masten masts	Colour	black
Produktmaterial Material of product	Aluminium kunststoffbeschichtet frei von Schwermetallen Aluminium plastic-coated free of heavy metals		
Abmessungen (Breite) Dimensions (width)	450 mm 450 mm		
Abmessungen (Höhe) Dimensions (height)	140 mm 140 mm		
Abmessungen (Tiefe) Dimensions (depth)	400 mm 400 mm		
Farbe	Schwarz		

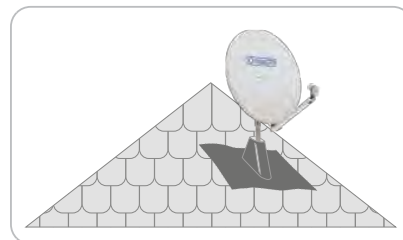

Art. Nr. Art. No.	EAN EAN	Verpackungsart Packaging
ADH4260 001	4004005426045	lose mit Etikett bulk with label
ADH4261 001	4004005426106	lose mit Etikett bulk with label

Produktempfehlung | Product Recommendation

PDM60 543
PVC Mastmanschette (Ø 42 - 60 mm)
PVC Mast Sleeve (Ø 42 - 60 mm)

PDM60 547
PVC Mastmanschette (Ø 42 - 60 mm)
PVC Mast Sleeve (Ø 42 - 60 mm)

KDH48 001

STANDARD

Kunststoff Dachhaube | Plastic Roof Cover



- Für Rohre bis 60 mm Außendurchmesser
- Winddichte Montage auf Dachziegeln
- Stabile Ausführung
- for pipes up to 60 mm outer diameter
- draughtproof installation on roof tiles
- solid design

Technische Daten | Technical data

Produktmaterial Material of product	Kunststoff plastic		
Abmessungen (Breite) Dimensions (width)	420 mm 420 mm		
Abmessungen (Höhe) Dimensions (height)	330 mm 330 mm		
Abmessungen (Tiefe) Dimensions (depth)	140 mm 140 mm		
Farbe Colour	Schwarz black		

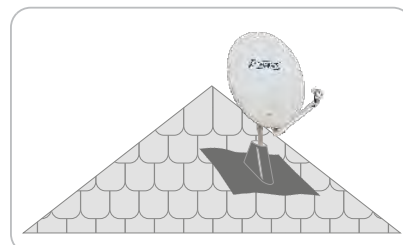

Art. Nr. Art. No.	EAN EAN	Verpackungsart Packaging
KDH48 001	4004005482010	lose bulk

KDH42 001

★★★
STANDARD

Kunststoff Dachhaube | Plastic Roof Cover

für "Flachdachpfannen" Dachziegel | for flat roof tiles

- Für Rohre bis 60 mm Außendurchmesser
- Winddichte Montage auf Dachziegeln
- Stabile Ausführung
- for pipes up to 60 mm outer diameter
- draughtproof installation on roof tiles
- solid design

Technische Daten | Technical data

Produktmaterial Material of product	Kunststoff plastic
Abmessungen (Breite) Dimensions (width)	420 mm 420 mm
Abmessungen (Höhe) Dimensions (height)	330 mm 330 mm
Abmessungen (Tiefe) Dimensions (depth)	140 mm 140 mm
Farbe Colour	Schwarz black

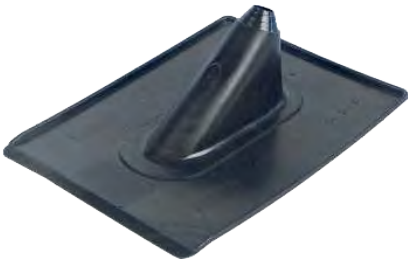
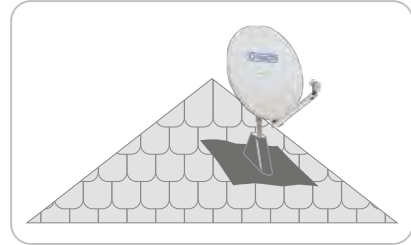

Art. Nr. Art. No.	EAN EAN	Verpackungsart Packaging
KDH42 001	4004005423013	lose bulk

ADM 003

★★★
STANDARD

Abdichtmanschette (universal) | Sealing Sleeve (Universal)

- Selbstverschweißendes Dichtungsband für Mastrohre
- Für Rohre bis 60 mm Außendurchmesser
- Winddichte Montage auf Dachziegeln
- Rundum verlaufender, wetterbeständiger Klebestreifen
- Ausführung: flexibel und leicht formbar
- Einfache Montage
- self-welding sealing strip for mast pipes
- for pipes up to 60 mm outer diameter
- draughtproof installation on roof tiles
- weather-resistant adhesive strip on all edges
- design: flexible and easy to shape
- easy installation

Technische Daten | Technical data

Durchmesser Diameter	42 - 60 mm 42 - 60 mm
Produktmaterial Material of product	Neopren neoprene
Abmessungen (Breite) Dimensions (width)	120 mm 120 mm
Abmessungen (Höhe) Dimensions (height)	100 mm 100 mm
Abmessungen (Tiefe) Dimensions (depth)	120 mm 120 mm
Farbe Colour	Schwarz black

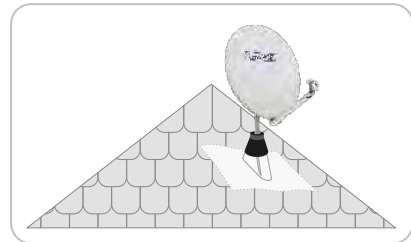

Art. Nr. Art. No.	EAN EAN	Verpackungsart Packaging
ADM 003	4004005003000	Headercard header card

ADM 541

★★★
STANDARD

Neopren Manschette | Neoprene Sealing Sleeve

- Für Rohre bis zu 48 mm Außendurchmesser
- Abdichtung von Dachhauben
- Einfache Montage und Demontage
- for pipes up to diameter of 48 mm
- sealing of roof covers
- easy installation and deinstallation

Technische Daten | Technical data

Durchmesser Diameter	42 - 48 mm 42 - 48 mm
Produktmaterial Material of product	Neopren neoprene
Abmessungen (Breite) Dimensions (width)	90 mm 90 mm
Abmessungen (Höhe) Dimensions (height)	85 mm 85 mm
Abmessungen (Tiefe) Dimensions (depth)	90 mm 90 mm
Farbe Colour	Schwarz black

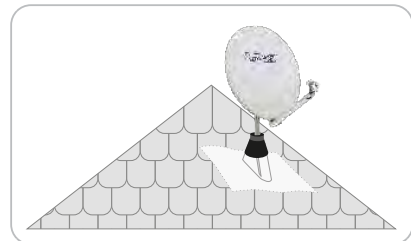

Art. Nr. Art. No.	EAN EAN	Verpackungsart Packaging
ADM 541	4004005252804	Polybeutel polybag

- RECEIVER
- AINSTEIN
- HOME4YOU
- SECURE4YOU
- POWER4YOU
- SOUND4YOU
- LIGHT4YOU
- SAT**
- ANTENNA
- VIDEO
- AUDIO
- PHONE & COMPUTER
- TV MOUNTING

PDM-Serie

BASIC

PVC Mastmanschette (Ø 42 - 60 mm) | PVC Mast Sleeve (Ø 42 - 60 mm)



- Abdichtung von Dachhauben
- Für unterschiedliche Maststärken geeignet
- Für Rohre bis 60 mm Außendurchmesser
- sealing of roof covers
- suitable for masts of different diameters
- for pipes up to 60 mm outer diameter

Technische Daten | Technical data

Produktmaterial Material of product	Kunststoff plastic	Dimensions (height)	120 mm
Abmessungen (Breite) Dimensions (width)	165 mm 165 mm	Abmessungen (Tiefe) Dimensions (depth)	68 mm 68 mm
Abmessungen (Höhe)	120 mm	Farbe Colour	Schwarz black
Art. Nr. Art. No.	EAN EAN	Verpackungsart Packaging	
PDM60 543	4004005252903	Polybeutel polybag	
PDM60 547	4004005252910	Polybeutel polybag	



PT05 013

ULTIMATE

POWER BAND Universalisierband | POWER BAND Universal Electrical Tape



- Selbstverschweißendes Dichtungsband für Mastrohre
- Zum Isolieren und Abdichten - elastisch, luftdicht, wasserdicht
- Geeignet für Temperaturen bis 80° C
- Geeignet für Spannungen bis 10000 V
- self-welding sealing strip for mast pipes
- for insulating and sealing - elastic, airtight, waterproof
- suitable for temperatures of up to 80° C
- suitable for voltages of up to 10000 V

Technische Daten | Technical data

Verwendbarkeit Usability	flexibel flexible
Abmessungen (Länge) Dimensions (length)	500 mm 500 mm
Abmessungen (Breite) Dimensions (width)	84 mm 84 mm
Abmessungen (Höhe) Dimensions (height)	19 mm 19 mm
Abmessungen (Tiefe) Dimensions (depth)	84 mm 84 mm
Farbe Colour	Schwarz black

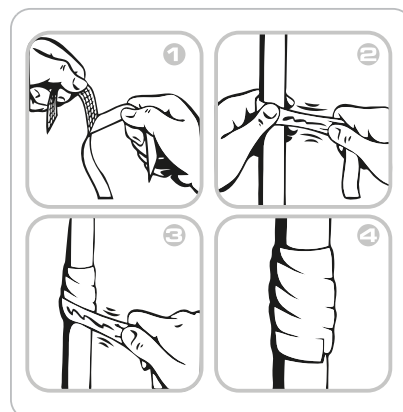

Art. Nr. Art. No.	EAN EAN	Verpackungsart Packaging
PT05 013	4004005152180	Karton carton

MDB600-Serie

★★★
STANDARD

Mast Dichtungsband | Mast Sealing strip

Zur wasserfesten Abdichtung von Masten bis Ø 76 mm | For waterproof sealing of masts up to Ø 76 mm



- Selbstverschweißendes Dichtungsband für Mastrohre
- UV beständig
- Stark haftend
- Geeignet für Temperaturen von -40° C bis 80° C
- self-welding sealing strip for mast pipes
- UV resistant
- strong adhesion
- suitable for temperatures from -40° C to 80° C

Technische Daten | Technical data

Verwendbarkeit Usability	flexibel flexible	Dimensions (length)	270 mm
Produktmaterial Material of product	Plastischer Dichtstoff auf Kautschukbasis Rubber-based plastic sealant	Abmessungen (Breite) Dimensions (width)	160 mm
Gewicht Weight (set)	0,178 kg	Abmessungen (Höhe) Dimensions (height)	5 mm
Abmessungen (Länge)	270 mm	Farbe Colour	Schwarz black

Art. Nr. Art. No.	EAN EAN	Verpackungsart Packaging
MDB600 043	4004005027402	Polybeutel polybag
MDB600 047	4004005027419	Polybeutel polybag

FEB4004 531

★★★
PROFESSIONAL

4-fach F-Erdungsblock | 4-Way F Earthing Block

zur Erdung und zum Potentialausgleich | for earthing and equipotential bonding



- Zentraler Potentialausgleich über die Schirmung der Koaxialkabel
- Verhinderung von Spannungsunterschieden bei Kabeln in BK, Antennen- und Satellitenanlagen
- NICHT für Blitzstrom dimensioniert!
- Erdungsschelle für max. Ø 5 mm
- Lieferumfang: Erdungsblock, 2 Schrauben
- central equipotential bonding via the shielding of the coaxial cables
- prevention of potential differences between cables in broadband, antenna or satellite systems
- NOT dimensioned for lightning current
- earthing clamp for max. Ø 5 mm
- content: earthing block, 2 screws

Technische Daten | Technical data

Anschlüsse Connections	4x F-Verbinder 4x Erdungsschelle 4x F Adapter 4x earthing clamp
Einsatzort Point of use	Innenbereich indoor use
Fernspeisung Remote power supply	(max.) 65 V , 2 A (max.) 65 V , 2 A
Schirmungsmaß Shielding value	> 90 dB > 90 dB
Produktmaterial Material of product	Metall vernickelt metal nickel-plated
Gewicht Weight (set)	90 g 90 g
Farbe Colour	Silber silver

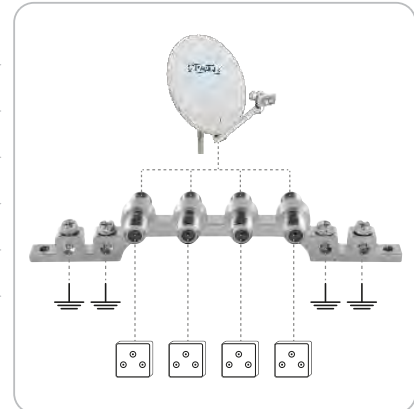

Art. Nr. Art. No.	EAN EAN	Verpackungsart Packaging
FEB4004 531	4004005019728	Schweißblister SBL03 sealed blister SBL03

- RECEIVER
- AINSTEIN
- HOME4YOU
- SECURE4YOU
- POWER4YOU
- SOUND4YOU
- LIGHT4YOU
- SAT
- ANTENNA
- VIDEO
- AUDIO
- PHONE & COMPUTER
- TV MOUNTING

UEST8370 531



Abschlusswiderstand | Terminal Resistor

für F-Anschlüsse | for F connections

- Zum Abschluss von gleichstromfreien Anschlüssen
- for covering inputs and outputs without DC power supply voltage

Technische Daten | Technical data

Anschlüsse Connections	1x F-Stecker 1x F connector
Impedanz Impedance	75 Ohm 75 Ohm
Farbe Colour	Silber silver

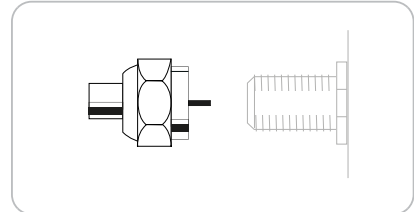

Art. Nr. Art. No.	Inhalt (Packung) Content (package)	EAN EAN	Verpackungsart Packaging
UEST8370 531	1 1	4004005503340	Schiebeblister SBL1S-24 sliding blister SBL1S-24

ZIS90/20S 532



Nagelschellen Set (Ø bis 9 mm) | Cable Clips Set (Ø up to 9 mm)

- Hohe Langlebigkeit der Materialien
- Besonders einfache Montage
- 25 mm Stahl Nagel vormontiert
- long-lasting materials
- very easy installation
- 25 mm steel nail pre-assembled

Technische Daten | Technical data

Ø Kabelbündel Ø Bunch of cables	max. 9 mm max. 9 mm
Verwendbarkeit Usability	mehrfach repeatedly
Produktmaterial Material of product	Kunststoff schlagfest Stahl plastic impact-resistant Steel
Farbe	Weiß

Colour white

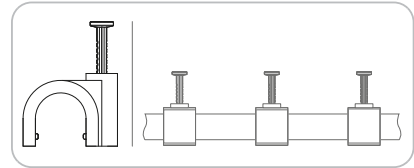

Art. Nr. Art. No.	Inhalt (Packung) Content (package)	EAN EAN	Verpackungsart Packaging
ZIS90/20S 532	20 20	4004005203936	Schiebeblister SBL1S sliding blister SBL1S

ZIS60/XX-Serie



Nagelschellen Set (Ø bis 7 mm) | Cable Clips Set (Ø up to 7 mm)

- Hohe Langlebigkeit der Materialien
- Besonders einfache Montage
- 25 mm Stahl Nagel vormontiert
- long-lasting materials
- very easy installation
- 25 mm steel nail pre-assembled

Technische Daten | Technical data

Einsatzort Point of use	Innenbereich indoor use
Ø Kabelbündel Ø Bunch of cables	max. 7 mm max. 7 mm
Verwendbarkeit Usability	einmalig once
Produktmaterial Material of product	Kunststoff schlagfest Stahl plastic impact-resistant Steel
Farbe	Weiß

Colour white

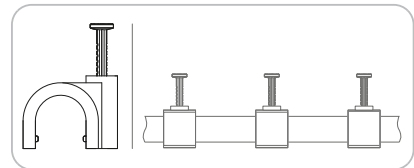

Art. Nr. Art. No.	Inhalt (Packung) Content (package)	EAN EAN	Verpackungsart Packaging
ZIS60/20S 532	20 20	4004005203653	Schiebeblister SBL1S-24 sliding blister SBL1S-24
ZIS60/50S 532	50 50	4004005203660	Schiebeblister SBL1S sliding blister SBL1S

DRUCKS0565



SCHWAIGER® Digital-TV Fibel | SCHWAIGER® Digital TV Booklet

Autor: Henning Kriebel | Author: Henning Kriebel

Technische Daten | Technical data

Farbe	Schwarz/Blau	Colour	black/blue
Art. Nr. Art. No.	EAN EAN	Verpackungsart Packaging	
DRUCKS0565	4004005600605	Schrumpffolie shrink foil	

- RECEIVER
- AINSTEIN
- HOME4YOU
- SECURE4YOU
- POWER4YOU
- SOUND4YOU
- LIGHT4YOU
- SAT**
- ANTENNA
- VIDEO
- AUDIO
- PHONE & COMPUTER
- TV MOUNTING

Irrtümer, Abweichungen und Änderungen bei den technischen Angaben und Abbildungen vorbehalten. Es gelten unsere Allgemeinen Bedingungen für Lieferungen und Leistungen. Errors, variations and changes concerning technical data and illustrations are subject to change. Our General Terms and Conditions for the Supply of Goods and Services apply.



ANTENNA



INFORMATION ZU DVB-T2 HD

Das Fernsehen in HD-Qualität wurde bis 2016 nur über Kabel, Satellit und Internet verbreitet. Über DVB-T war der Empfang nur in minderwertiger Bildqualität (SD) möglich. Seit dem Frühjahr 2017 hat sich das geändert. Hier finden Sie wichtige Informationen zum Betrieb von DVB-T2 HD.

Television programmes in HD quality were already broadcast via cable TV, satellite and internet. Up to now DVB-T-reception has been possible in standard definition quality (SD) only. This will change in spring 2017. Here you can find important informations on the start of DVB-T2 HD.



Quelle: canadastock/shutterstock.com

DVB-T

DVB-T ermöglicht den Fernsehempfang über Antenne, also auf terrestrischem Weg. Es bietet eine breite Programmvierfalt und ist damit - gegenüber Satelliten- oder Kabelfernsehen - besonders in Ballungsräumen und bei mobiler Nutzung sehr beliebt. Das Komprimierungsverfahren MPEG-2(H.262) (SD-Qualität) ist veraltet und bietet gerade auf Flachbildfernsehern eine minderwertige Bildqualität. Mit dem neuen DVB-T2 HEVC Standard wird sogar eine BlueRay-Qualität erreicht.

DVB-T

DVB-T allows for reception of TV signals via antenna, i.e. by terrestrial means. It offers a large variety of programmes and is often the preferred method of reception in metropolitan areas and with portable devices, compared to reception via satellite or cable TV. The compression method MPEG-2(H.262) (SD quality) is outdated and only offers inferior image quality - especially on flat screen TVs. The new DVB-T2 HEVC standard even offers images in BlueRay quality.

FULL HD MIT DVB-T2 HD

Das sehr effiziente HEVC (H.265)-Videokodierungsverfahren ist der neue Standard des DVB-T der 2. Generation in HD (DVB-T2 HD) und erlaubt - je nach Parameterwahl - eine zweimal höhere Bandbreite als MPEG-2. Damit ist DVB-T2 sogar dem Empfang über Satellit und Kabel überlegen. Über Satellit und Kabel werden Programme mit einer Bildauflösung von 720p bzw. 1080i ausgestrahlt. Mit DVB-T2 geht die Übertragung einzelner Sender bereits mit 1080p los.

FULL HD WITH DVB-T2 HD

The very efficient HEVC(H.265) video coding method is the new standard of the second generation of DVB-T in HD (DVB-T2 HD) and allows for a bandwidth almost twice as high as MPEG-2 (depending on the choice of parameter). This makes DVB-T2 superior to the reception via satellite and cable. The programmes broadcast via satellite and cable have a resolution between 720p and 1080i. With DVB-T2, some stations broadcast with a resolution of 1080p from the start.

Empfangsgebiete von DVB-T2 HD

DVB-T2 HD-Versorgung ab Mai 2019 Bundesrepublik Deutschland

- Programme von ARD, ZDF und freenet TV
- ▨ Programme von ARD und ZDF
- Sender
- Sender (nur ARD und ZDF)

Quelle: www.dvbt2hd.de



Die Karte ist lediglich eine schematische Darstellung der Empfangsprognosen. Die Empfangsarten Zimmer-, Außen- und Dachantenne sind zusammengefasst. Eine detaillierte Aussage zur benötigten Antenne in Ihrem Postleitzahlenbereich erhalten Sie unter www.ard-digital.de/empfangs-check. Aufgrund örtlicher oder topografischer Gegebenheiten können die DVB-T2 HD-Signale in den gekennzeichneten Gebieten ggf. nicht oder nur mit einem höheren Antennenaufwand empfangen werden.

ÜBERGANG AUF DVB-T2 HD IN BALLUNGSRÄUMEN (EXEMPLARISCH)

SWITCH TO DVB-T2 HD IN METROPOLITAN AREAS (EXAMPLE)



FAKTEN DVB-T2 HD IN DEUTSCHLAND

- ✓ DVB-T2 HD ist der Nachfolger des Antennenfernsehens DVB-T.
- ✓ Die Kombination aus DVB-T2 und HEVC bietet eine bessere Qualität, überwiegend in HD.
- ✓ Ausbau der Programmvierfalt auf etwa 40 Sender in Ballungsräumen.
- ✓ Umstellung der Sender auf HD und gleichzeitige Abschaltung der SD-Qualität
- ✓ Für den Empfang von Programmen der Privatsender in HD-Qualität wird ein technisches Entgelt erhoben werden.
- ✓ Fernsehgeräte können weiterhin verwendet werden und sind über externe DVB-T2 HD taugliche Empfangsgeräte erweiterbar.
- ✓ Diese Empfangsgeräte sind mit dem DVB-T2 HD Logo gekennzeichnet.

FACTS ABOUT DVB-T2 HD IN GERMANY

- ✓ DVB-T2 HD is the successor of antenna television DVB-T.
- ✓ The combination of DVB-T2 with HEVC offers better quality, mostly in HD.
- ✓ Expansion of the available programmes to roughly 40 stations in metropolitan areas.
- ✓ Stations are switching to HD and SD quality is being shut down simultaneously.
- ✓ A fee will be charged in order to receive programmes of private stations in HD quality.
- ✓ TV devices can continue to be used and can be expanded by external receivers which are suitable for the reception of DVB-T2 HD.
- ✓ These receivers are labelled with the DVB-T2 HD logo.

DVB-T2 ist eine Initiative von ARD, den Medienanstalten, Mediengruppe RTL Deutschland, ProSiebenSat.1 Media SE, VPRT und ZDF.

DVB-T2 is an initiative of ARD, Medienanstalten, Mediengruppe RTL Deutschland, ProSieben-Sat.1 Media SE, VPRT and ZDF.

DVB T2 HD

TERRESTRIAL

RECEIVER
AINSTEIN
HOME4YOU
SECURE4YOU
POWER4YOU
SOUND4YOU
LIGHT4YOU
SAT
ANTENNA
VIDEO
AUDIO
PHONE & COMPUTER
TV MOUNTING



DTA3000 011

3D TV
Full HD 1080p

DVB-T2 HD Allround Antenne (aktiv) | DVB-T2 HD Allround Antenna (Active)

- Optionales Zubehör: Mastbefestigungsset für DVB-T Antenne (MAB3000 011)
 - Eingebauter LTE-Sperrfilter zum Ausfiltern von LTE-Mobilfunkfrequenzen
 - Mit eingebautem Verstärker
 - Empfang von analogen und digitalen Signalen
 - Empfang von UKW Signalen
 - Keine horizontale/vertikale Neuausrichtung bei unterschiedlich polarisierten Sendern
 - Spannungsversorgung direkt durch DVB-T Receiver oder über Steckernetzteil mit Einschleusweiche
 - Zum Aufstellen sowie zur Wand- und Mastmontage geeignet
 - Lieferumfang: Antenne, Gleichstromweiche, Netzteil (230 V), Anschlusskabel (3 m, 90° F-Winkelstecker > IEC Stecker), 2x Schrauben und Dübel
- optional accessories: mast fastening set for DVB-T antennas (MAB3000 011)
built-in LTE band-stop filter for filtering LTE mobile telephony frequencies
with built-in amplifier
reception of analogue and digital signals
reception of VHF signals
no horizontal/vertical realignment for differently polarised stations
power supply through the DVB-T receiver directly or via power supply unit with power inserter
suitable for set up on flat surfaces as well as for wall and mast mounting
content: antenna, DC power inserter, power supply unit (230 V), connection cable (3 m, 90° angled F connector > IEC connector), 2x screws and wall plugs



Wandmontage
Wall mounting



Mastmontage
Mast mounting



Aufstellen
Placing



Technische Daten | Technical data

Technologie Technology	DVB-T2 DVB-T2	Frequency range	470 - 790 MHz (UHF) 87,5 - 108 MHz (FM)
Antennenart Type of antenna	Zimmer- und Außenantenne indoor and outdoor antenna	Spannungsversorgung Power supply	über Netzadapter: 230 V AC / 5 V DC, 100 mA vom Receiver: 5 V DC, 40 mA via adapter: 230 V AC / 5 V DC, 100 mA from the receiver: 5 VDC, 40 mA
Anschlüsse Connections	1x F-Buchse 1x F jack	Farbe Colour	Silber silver
Antennengewinn Antenna gain	(max.) 35 dB (max.) 35 dB	Gewicht Weight (set)	200 g 200 g
Produktmaterial Material of product	spritzwassergeschützt splashproof	Abmessungen (Breite) Dimensions (width)	170 mm 170 mm
Kabellänge Cable length	3 m 3 m	Abmessungen (Höhe) Dimensions (height)	140 mm 140 mm
Betriebstemperatur Operating temperature	- 40 bis +60 °C - 40 bis +60 °C	Abmessungen (Tiefe) Dimensions (depth)	40 mm 40 mm
Frequenzbereich Frequency range	87,5 - 240 MHz (VHF) 470 - 790 MHz (UHF) 87,5 - 108 MHz (UKW) 87,5 - 240 MHz (VHF)		

Art. Nr. Art. No.	EAN EAN	Verpackungsart Packaging
DTA3000 011	4004005300666	Karton carton

Produktempfehlung | Product Recommendation



DVB T2 HD

TERRESTRIAL



Wand- oder Mastmontage
Wall or mast mounting



Schutzkappe
Protective cap



Steckernetzteil
Plug-in power supply

DTA4000 011

ULTIMATE

DVB-T2(T) Außenantenne (aktiv) | DVB-T2(T) outdoor antenna (active)

für den Empfang von UHF | for UHF reception

- Empfang von digitalen Fernsehprogrammen
- Mit integriertem Verstärker
- Eingebauter LTE-Sperfilter zum Ausfiltern von LTE-Mobilfunkfrequenzen
- Zur Wand- und Mastmontage sowie zur Befestigung am Geländer geeignet
- Spannungsversorgung direkt durch DVB-T2(T) Receiver oder über Steckernetzteil mit Einschleuseweiche
- Lieferumfang: Aktive Außenantenne (UHF), Koaxial-Anschlusskabel (8,5 m), externes Steckernetzteil (100-240 V AC), Einschleuseweiche, Mastaufhängung, Bedienungsanleitung mit Sicherheitshinweisen
- reception of digital TV stations
- with integrated amplifier
- built-in LTE band-stop filter for filtering LTE mobile telephony frequencies
- suitable for wall and mast mounting as well as for railing mounting
- voltage supply directly via DVB-T2(T) receiver or via plug-in power supply unit with infeed crossover
- content: active outdoor antenna (UHF), coaxial connection cable (8.5 m), external plug-in power supply (100-240 V AC), crossover, mast mounting set, radio (IEC) adapter



Technische Daten | Technical data

Technologie Technology	DVB-T/DVB-T2 DVB-T/DVB-T2	Dimensions (height)	245 mm
Einsatzort Point of use	Außenbereich outdoor use	Abmessungen (Tiefe) Dimensions (depth)	90 mm
Anschlüsse Connections	1x F-Buchse 1x F jack		
Produktmaterial Material of product	(IPx4) spritzwassergeschützt (IPx4) splashproof		
Kabellänge Cable length	8,5 m 8,5 m		
Frequenzbereich Frequency range	470 - 790 MHz (UHF) Kanäle 21 - 60 470 - 790 MHz (UHF) Kanäle 21 - 60		
Spannungsversorgung Power supply	Steckernetzteil 5 - 6 V DC / min. 50 mA vom Receiver: 5 - 6 V DC, 50 mA power supply unit 5 - 6 VDC / min. 50 mA from the receiver: 5 - 6 VDC, 50 mA		
Abmessungen (Breite) Dimensions (width)	155 mm 155 mm		
Abmessungen (Höhe)	245 mm		

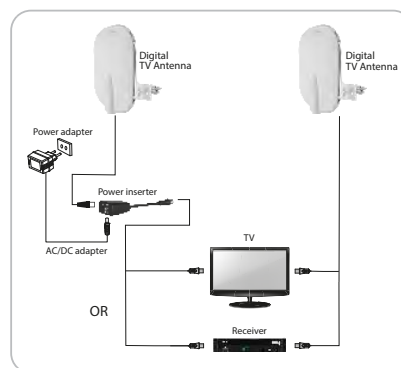

Art. Nr. Art. No.	EAN EAN	Verpackungsart Packaging
DTA4000 011	4004005023053	Karton carton

DVB T2 HD

TERRESTRIAL

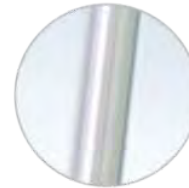

Korrosionsbeständige Aluminiumlegierung
Corrosion resistant aluminum alloy



Integrierter LTE-Sperrfilter
Integrated LTE blocking filter

ANT05 011

3D TV

Full HD 1080p

DVB-T2(T) Außenantenne (passiv) | DVB-T2(T) outdoor antenna (passive)

- Empfang von digitalen Fernsehprogrammen (DVB-T/DVB-T2) • reception of digital TV stations (DVB-T/DVB-T2)
- Eingebauter LTE-Sperrfilter zum Ausfiltern von LTE-Mobilfunkfrequenzen • built-in LTE band-stop filter for filtering LTE mobile telephony frequencies
- Korrosionsbeständige Aluminiumlegierung • corrosion resistant aluminum alloy
- Mastbefestigungsset inklusive • mast mounting set included

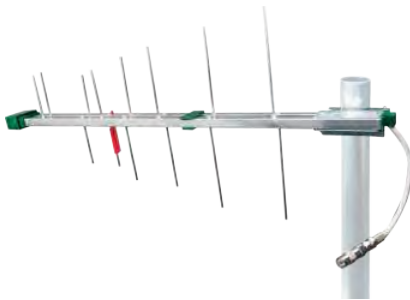

Technische Daten | Technical data

Technologie Technology	DVB-T/DVB-T2 DVB-T/DVB-T2	F/B ratio	30 dB
Einsatzort Point of use	Außenbereich outdoor use	Windlast Wind load	2,5 kg 2,5 kg
Anschlüsse Connections	1x F-Buchse 1x F jack	Frequenzbereich Frequency range	470 - 694 MHz (UHF) Kanäle 21 - 48 470 - 694 MHz (UHF) Kanäle 21 - 48
Horizontaler Öffnungswinkel horizontal opening angle	55 ° 55 °	Abmessungen (Breite) Dimensions (width)	310 mm 310 mm
F/B Verhältnis	30 dB	Abmessungen (Höhe) Dimensions (height)	630 mm 630 mm



Art. Nr. Art. No.	EAN EAN	Verpackungsart Packaging
ANT05 011	4004005022100	Karton carton

RECEIVER

AINSTEIN

HOME4YOU

SECURE4YOU

POWER4YOU

SOUND4YOU

LIGHT4YOU

SAT

ANTENNA

VIDEO

AUDIO

PHONE & COMPUTER

TV MOUNTING

DVB T2 HD

TERRESTRIAL



Schwenkbar
Swiveling



Externer Verstärker
External amplifier



Standfuß
Foot

ZA200 011



DVB-T2(T) Zimmerantenne (aktiv) | DVB-T2(T) indoor antenna (active)

für den Empfang von VHF & UHF | for VHF & UHF reception

- Empfang von digitalen Fernseh- und Radioprogrammen (DAB+)
- Zwei auszieh- und neigbare Teleskopstäbe (VHF)
- Eingebauter LTE-Sperrfilter zum Ausfiltern von LTE-Mobilfunkfrequenzen
- Spannungsversorgung über externes Netzteil oder Receiver
- Einfaches Aufstellen durch integrierten Standfuß
- Lieferumfang: Zimmerantenne, Anschlusskabel (1,5 m), Steckernetzteil (100-240 V AC), externer Verstärker, Radio (IEC) Adapter, Bedienungsanleitung
- reception of digital TV and radio stations (DAB+)
- two extendable and inclinable telescopic rods (VHF)
- built-in LTE band-stop filter for filtering LTE mobile telephony frequencies
- power supply via external power supply unit or receiver easy placing due to built-in feet
- content: indoor antenna, connection cable (1.5 m), power supply (100-240 V AC), external amplifier, radio (IEC) adapter, user manual



Technische Daten | Technical data

Technologie Technology	DVB-T/DVB-T2/DAB+ (Band III) DVB-T/DVB-T2/DAB+ (Band III)	Abmessungen (Breite) Dimensions (width)	255 mm
Einsatzort Point of use	Innenbereich indoor use	Abmessungen (Tiefe) Dimensions (depth)	40 mm
Antennenart Type of antenna	DVB-T2(T) Zimmerantenne DVB-T2(T) indoor antenna	Abmessungen (Höhe) Dimensions (height)	155 mm (300 mm)
Antennenempfang Antenna reception	digital digital	Abmessungen (Breite) Dimensions (width)	255 mm
Antennengewinn Antenna gain	(max.) 36 dB (max.) 36 dB		
Frequenzbereich Frequency range	174 - 230 MHz (VHF) Kanäle 5 - 12 470 - 790 MHz (UHF) Kanäle 21 - 60 174 - 230 MHz (VHF) Kanäle 5 - 12 470 - 790 MHz (UHF) Kanäle 21 - 60		
Spannungsversorgung Power supply	vom Receiver: 5 V DC 550 mA Netzteil: 100 - 240 V AC 550 mA from the receiver: 5 VDC 550 mA power supply: 100 - 240 V AC 550 mA		

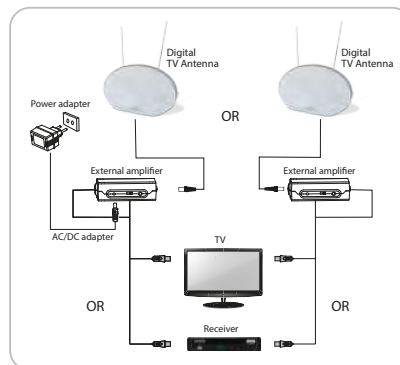

Art. Nr. Art. No.	EAN EAN	Verpackungsart Packaging
ZA200 011	4004005023046	Karton carton

DVB T2 HD

TERRESTRIAL



Schwenkbar
Swiveling



Externer Verstärker
External amplifier



Standfuß
Foot

ZA100 011

ULTIMATE

3D TV

DVB-T2(T) Zimmerantenne (aktiv) | DVB-T2(T) indoor antenna (active)

für den Empfang von VHF & UHF | for VHF & UHF reception

- Empfang von digitalen Fernseh- und Radioprogrammen (DAB+)
- Zwei auszieh- und neigbare Teleskopstäbe (VHF)
- Eingebauter LTE-Sperrfilter zum Ausfiltern von LTE-Mobilfunkfrequenzen
- Spannungsversorgung über externes Netzteil oder Receiver
- Einfaches Aufstellen durch integrierten Standfuß
- Lieferumfang: Zimmerantenne, Anschlusskabel (1,5 m), Steckernetzteil (100-240 V AC), externer Verstärker, Radio (IEC) Adapter, Bedienungsanleitung
- reception of digital TV and radio stations (DAB+)
- two extendable and inclinable telescopic rods (VHF)
- built-in LTE band-stop filter for filtering LTE mobile telephony frequencies
- power supply via external power supply unit or receiver
- easy placing due to built-in feet
- content: indoor antenna, connection cable (1.5 m), power supply (100-240 V AC), external amplifier, radio (IEC) adapter, user manual



Technische Daten | Technical data

Technologie DVB-T/DVB-T2/DAB+ (Band III)
Technology DVB-T/DVB-T2/DAB+ (Band III)

Dimensions (width) 190 mm

Einsatzort Innenbereich
Point of use indoor use

Abmessungen (Tiefe) 40 mm

Dimensions (depth) 40 mm

Antennenart DVB-T2(T) Zimmerantenne
Type of antenna DVB-T2(T) indoor antenna

Antennenempfang digital
Antenna reception digital

Antennengewinn (max.) 36 dB
Antenna gain (max.) 36 dB

Frequenzbereich 174 - 230 MHz (VHF) Kanäle 5 - 12
470 - 790 MHz (UHF) Kanäle 21 - 60
174 - 230 MHz (VHF) Kanäle 5 - 12
470 - 790 MHz (UHF) Kanäle 21 - 60

Spannungsversorgung Netzteil: 100 - 240 V AC 550 mA
vom Receiver: 5 V DC 50 mA
Power supply power supply: 100 - 240 V AC 550 mA
from the receiver: 5 VDC 50 mA

Abmessungen (Höhe) 190 mm (323 mm)

Dimensions (height) 190 mm (323 mm)

Abmessungen (Breite) 190 mm

Art. Nr.
Art. No.

EAN
EAN

Verpackungsart
Packaging

ZA100 011

4004005023039

Karton | carton

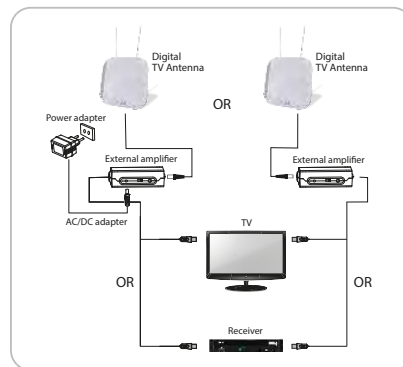

RECEIVER

AINSTEIN

HOME4YOU

SECURE4YOU

POWER4YOU

SOUND4YOU

LIGHT4YOU

SAT

ANTENNA

VIDEO

AUDIO

PHONE & COMPUTER

TV MOUNTING

DVB T2 HD TERRESTRIAL



DTA1000 011



DVB-T2 HD Zimmerantenne (aktiv) | DVB-T2 HD Indoor Antenna (active)

mit Signaltrenner und für UKW/VHF/UHF Empfang | with signal diplexer and for FM / VHF / UHF reception

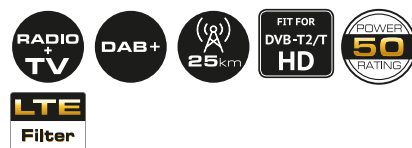

- Eingebauter LTE-Sperrfilter zum Ausfiltern von LTE-Mobilfunkfrequenzen
- Mit eingebautem Verstärker
- Empfang von digitalen Fernsehprogrammen
- Empfang von UKW Signalen
- Empfang von digitalen Radioprogrammen (DAB+ und UKW)
- Verteiler für separaten Empfang von DVB-T und UKW inklusive
- Einfaches Aufstellen durch integrierte Standfüße
- Auch für Wandmontage geeignet
- Design: Klavierlackfinish
- Lieferumfang: Antenne, Diplexer (Verteiler), Antennen Anschlusskabel (1,2 m), Netzadapter (230 V AC)

- built-in LTE band-stop filter for filtering LTE mobile telephony frequencies
- with built-in amplifier
- reception of digital TV stations
- reception of VHF signals
- reception of digital radio stations (DAB+ and FM)
- includes distributor for separate reception of DVB-T and VHF
- easy placing due to built-in feet
- also suitable for mounting on walls
- design: piano finish
- content: antenna, diplexer (distributor), antenna connection cable (1.2 m), power adapter (230 V AC)



Technische Daten | Technical data

Technologie Technology	DVB-T/DVB-T2 DVB-T/DVB-T2	Frequenzbereich Frequency range	470 - 862 MHz (UHF)
Antennenart Type of antenna	DVB-T2 Zimmerantenne DVB-T2 indoor antenna	Ausgangspegel (max.) Output level (max.)	(max.) 100 dB μ V (max.) 100 dB μ V
Anschlüsse Connections	1x IEC Buchse 1x IEC Stecker 1x 12 V DC Buchse 1x IEC jack 1x IEC connector 1x 12 V DC jack	Rauschmaß (typisch) Noise figure (typical)	< 3 dB < 3 dB
Antennengewinn Antenna gain	(max.) 25 dB (VHF) (max.) 45 dB (UHF) (max.) 25 dB (VHF) (max.) 45 dB (UHF)	Spannungsversorgung Power supply	Netzteil: 230 V AC über Koaxialkabel: 5 V DC extern: 12 V DC power supply: 230 V AC via coaxial cable: 5 VDC external: 12 VDC
Produktmaterial Material of product	Klavierlackoptik piano finish	Stromaufnahme Power consumption	50 mA 50 mA
Kabellänge Cable length	1,2 m 1,2 m	Farbe Colour	Schwarz black
Frequenzbereich Frequency range	40 - 108 MHz (UKW) 174 - 230 MHz (VHF) 470 - 862 MHz (UHF) 40 - 108 MHz (FM) 174 - 230 MHz (VHF)	Abmessungen (Breite) Dimensions (width)	590 mm 590 mm
		Abmessungen (Höhe) Dimensions (height)	70 mm 70 mm
		Abmessungen (Tiefe) Dimensions (depth)	30 mm 30 mm

Art. Nr. Art. No.	EAN EAN	Verpackungsart Packaging
DTA1000 011	4004005006995	Karton carton

DVB T2 HD

TERRESTRIAL

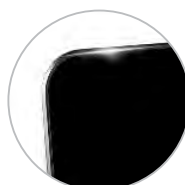

Klavierlackoptik
Piano finish



Standfuß
Foot

ZA8970 011

3D TV

Full HD 1080p



DVB-T2 HD Zimmerantenne (aktiv) | DVB-T2 HD Indoor Antenna (active)

für den Empfang von UKW, VHF, UHF | for FM, VHF, UHF reception

- Eingebauter LTE-Sperrfilter zum Ausfiltern von LTE-Mobilfunkfrequenzen
 - Empfang von digitalen Fernsehprogrammen
 - Empfang von digitalen Regionalprogrammen
 - Empfang von UKW Signalen
 - Empfang von digitalen Radioprogrammen (DAB+ und UKW)
 - Einfaches Aufstellen durch integrierte Standfüße
 - Auch für Wandmontage geeignet
 - Design: Klavierlackfinish
 - Lieferumfang: Antenne, Netzteil (230 V AC), Verstärker, Antennen Anschlusskabel
- built-in LTE band-stop filter for filtering LTE mobile telephony frequencies
 - reception of digital TV stations
 - reception of regional digital stations
 - reception of VHF signals
 - reception of digital radio stations (DAB+ and FM)
 - easy placing due to built-in feet
 - also suitable for mounting on walls
 - design: piano finish
 - content: antenna, power supply unit (230 V AC), amplifier, antenna connection cable

Technische Daten | Technical data

Technologie Technology	DVB-T/DVB-T2 DVB-T/DVB-T2	Power supply	power supply: 230 V AC via coaxial cable: 5 VDC external: 6 VDC
Antennenart Type of antenna	DVB-T2 Zimmerantenne DVB-T2 indoor antenna	Stromaufnahme Power consumption	100 mA 100 mA
Anschlüsse Connections	1x IEC Buchse 1x 12 V DC Buchse 1x IEC jack 1x 12 V DC jack	Farbe Colour	Schwarz black
Montageart Mounting type	Stand Alone stand alone	Abmessungen (Tiefe) Dimensions (depth)	54 mm 54 mm
Antennengewinn Antenna gain	(max.) 45 dB (max.) 45 dB	Abmessungen (Höhe) Dimensions (height)	170 mm 170 mm
Produktmaterial Material of product	Klavierlackoptik piano finish		
Kabellänge Cable length	1,4 m 1,4 m		
Frequenzbereich Frequency range	40 - 108 MHz (UKW) 174 - 230 MHz (VHF) 470 - 790 MHz (UHF) 40 - 108 MHz (FM) 174 - 230 MHz (VHF) 470 - 790 MHz (UHF)		
Ausgangspegel (max.) Output level (max.)	(max.) 100 dbµV (max.) 100 dbµV		
Rauschmaß (typisch) Noise figure (typical)	< 2.5 dB < 2.5 dB		
Spannungsversorgung Power supply	Netzteil: 230 V AC über Koaxialkabel: 5 V DC extern: 6 V DC		

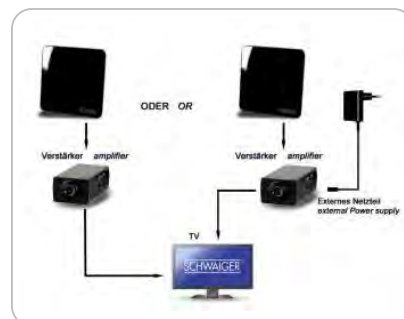

Art. Nr. Art. No.	EAN EAN	Verpackungsart Packaging
ZA8970 011	4004005897005	Karton carton

DVB T2 HD TERRESTRIAL



Schwenk- und neigbar
Can be swivelled and tilted



LED-Anzeige
LED indicator



Anschlüsse
Ports

ZA8960 013

PROFESSIONAL

DVB-T2(T) Zimmerantenne (aktiv) | DVB-T2(T) indoor antenna (active)

3D TV

Full HD 1080p

für den Empfang von UKW, VHF, UHF | for FM, VHF, UHF reception



- Empfang von digitalen Fernseh- und Radioprogrammen (DAB+)
- Schwenk- und neigbare Empfangsantenne in Kreisform (UHF) sowie zwei ausziehbare Teleskopstübe (VHF)
- Integrierter Verstärker ist stufenlos einstellbar
- Eingebauter LTE-Sperrfilter zum Ausfiltern von LTE-Mobilfunkfrequenzen
- Spannungsversorgung über externes Netzteil oder Receiver
- Lieferumfang: Zimmerantenne, Anschlusskabel (1,5 m), Steckernetzteil (100-240 V AC), Bedienungsanleitung
- reception of digital TV and radio stations (DAB+)
- swivelling and tilting reception antenna in circular form (UHF) and two extendable telescopic rods (VHF)
- built-in amplifier is steplessly adjustable
- built-in LTE band-stop filter for filtering LTE mobile telephony frequencies
- power supply via external power supply unit or receiver
- content: indoor antenna, connection cable (1.5 m), power supply (100-240 V AC), user manual

Technische Daten | Technical data

Einsatzort
Point of use
Innenbereich
indoor use

Abmessungen (Tiefe)
Dimensions (depth)
155 mm
155 mm

Antennenart
Type of antenna
DVB-T2 Zimmerantenne
DVB-T2 indoor antenna

Antennenempfang
Antenna reception
digital
digital

Anschlüsse
Connections
1 x IEC Stecker
1 x IEC connector

Antennengewinn
Antenna gain
(max.) 36 dB
(max.) 36 dB

Frequenzbereich
Frequency range
174 - 230 MHz (VHF)
470 - 790 MHz (UHF)
174 - 230 MHz (VHF)
470 - 790 MHz (UHF)

Spannungsversorgung
Power supply
Netzteil: 100 - 240 V AC
vom Receiver: 5 V DC
power supply: 100 - 240 V AC
from the receiver: 5 VDC

Leistungsaufnahme
Power consumption
50 mA
50 mA

Abmessungen (Höhe)
Dimensions (height)
230 mm (540 mm)
230 mm (540 mm)

Abmessungen (Breite)
Dimensions (width)
200 mm
200 mm

Art. Nr.
Art. No.
ZA8960 013

EAN
EAN
4004005896008

Verpackungsart
Packaging
Karton | carton



LTE Filter



DVB T2 HD TERRESTRIAL



Flexibler Stab
Flexible rod



Integrierter Funkentstörfilter
Integrated radio
interference filter



Magnetfuß
Magnetic base

ANT04DTA 031

3D TV

Full HD 1080p

DVB-T2 HD Stabantenne (aktiv) | DVB-T Rod Antenna (Active)



mit Magnetfuß und Verstärker | with magnetic base and amplifier

- Eingebauter LTE-Sperrfilter zum Ausfiltern von LTE-Mobilfunkfrequenzen
- Empfang von analogen und digitalen Fernsehsignalen im VHF- und UHF-Bereich
- Empfang von digitalen Radioprogrammen (DAB+ und UKW)
- Aktive DVB-T Antenne mit Magnetfuß und eingebautem Verstärker
- Standfuß ist magnetisch haftend auf Metall
- Spannungsversorgung direkt durch DVB-T Receiver oder Fernsehgerät über Koaxialkabel
- built-in LTE band-stop filter for filtering LTE mobile telephony frequencies
- reception of analogue and digital TV signals in the VHF and UHF range
- reception of digital radio stations (DAB+ and FM)
- active DVB-T antenna with magnetic base and built-in amplifier
- base adheres magnetically to metal
- power supply via coaxial cable directly from the DVB-T receiver or the TV

Technische Daten | Technical data

Technologie Technology	DVB-T DVB-T	Abmessungen (Höhe) Dimensions (height)	370 mm 370 mm
Einsatzort Point of use	Innen- und Außenbereich indoor and outdoor use	Abmessungen (Tiefe) Dimensions (depth)	55 mm 55 mm
Anschlüsse Connections	1x IEC Stecker 1x IEC connector		
Elemente Elements	Rundstab round rod		
Antennengewinn Antenna gain	(max.) 22 dB (max.) 22 dB		
Produktmaterial Material of product	Metall metal		
Kabellänge Cable length	3 m 3 m		
Frequenzbereich Frequency range	87,5 - 240 MHz (VHF) 470 - 790 MHz (UHF) 87,5 - 240 MHz (VHF) 470 - 790 MHz (UHF)		
Spannungsversorgung Power supply	über Koaxialkabel: 5 V DC via coaxial cable: 5 VDC		
Farbe Colour	Schwarz black		
Abmessungen (Breite) Dimensions (width)	55 mm 55 mm		

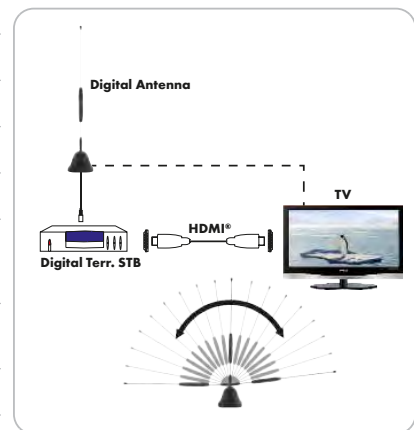

Art. Nr. Art. No.	EAN EAN	Verpackungsart Packaging
ANT04DTA 031	4004005040401	Schiebeblister SF sliding blister SF

RECEIVER

AINSTEIN

HOME4YOU

SECURE4YOU

POWER4YOU

SOUND4YOU

LIGHT4YOU

SAT

ANTENNA

VIDEO

AUDIO

PHONE & COMPUTER

TV MOUNTING

ANT02DTA 031

3D TV

Full HD 1080p

DVB-T2 HD Stabantenne (aktiv) | DVB-T Rod Antenna (Active)



- Eingebauter LTE-Sperfilter zum Ausfiltern von LTE-Mobilfunkfrequenzen
 - Stabantenne für analogen und digitalen Fernseh- und Radioempfang im VHF- und UHF-Bereich
 - Radioempfang über FM (analog) und DAB/DAB+ (digital)
 - Optimale Ausrichtung durch Multipositionsfunktion
 - Stromversorgung durch Netzteil oder vom Receiver aus über das Antennenkabel
 - Aufstellen mit stabilem Standfuß
 - Lieferumfang: Antenne mit Anschlusskabel (1,2 m), Netzteil (230 V AC, 5 V DC, 100 mA), Sicherheitshinweise
- built-in LTE band-stop filter for filtering LTE mobile telephony frequencies
 - rod antenna for the reception of analogue and digital TV and radio signals within the VHF and UHF range
 - radio reception via FM (analogue) and DAB/DAB+ (digital)
 - best-possible alignment due to multiple position function
 - power is supplied via the power supply unit or through the receiver via the antenna cable
 - set-up on solid base
 - content: antenna with antenna connection cable (1.2 m), power supply unit (230 V AC, 5 V DC, 100 mA), safety instructions

Technische Daten | Technical data

Technologie Technology	DVB-T/DVB-T2/DAB/FM DVB-T/DVB-T2/DAB/FM	Farbe Colour	Schwarz black
Antennenart Type of antenna	DVB-T2 Zimmerantenne DVB-T2 indoor antenna	Abmessungen (Breite) Dimensions (width)	55 mm 55 mm
Antennenempfang Antenna reception	analog und digital analogue and digital	Abmessungen (Höhe) Dimensions (height)	370 mm 370 mm
Anschlüsse Connections	1x IEC Stecker 1x IEC connector	Abmessungen (Tiefe) Dimensions (depth)	55 mm 55 mm
Elemente Elements	Rundstab round rod		
Antennengewinn Antenna gain	(max.) 35 dB (max.) 35 dB		
Antennenausrichtung Alignment of antenna	Multiposition multiple positions		
Produktmaterial Material of product	Kunststoff Metall plastic metal		
Kabellänge Cable length	1,2 m 1,2 m		
Frequenzbereich Frequency range	174 - 230 MHz (VHF) 470 - 730 MHz (UHF) 87 - 108 MHz (UKW) 174 - 230 MHz (VHF) 470 - 730 MHz (UHF) 87 - 108 MHz (FM)		
Spannungsversorgung Power supply	über ext. Netzteil: 230 V, 50 Hz vom Receiver: 6 V, 100 mA via ext. power supply unit: 230 V, 50 Hz		

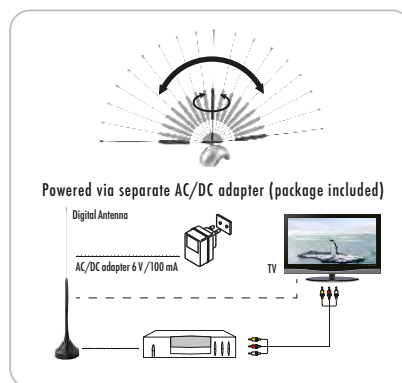

Art. Nr. Art. No.	EAN EAN	Verpackungsart Packaging
ANT02DTA 031	4004005000139	Schiebeblister SF sliding blister SF

- RECEIVER
- AINSTEIN
- HOME4YOU
- SECURE4YOU
- POWER4YOU
- SOUND4YOU
- LIGHT4YOU
- SAT
- ANTENNA
- VIDEO
- AUDIO
- PHONE & COMPUTER
- TV MOUNTING

ANT01DTP 031

PROFESSIONAL

DVB-T Stabantenne (passiv) | DVB-T Rod Antenna (Passive)



- Empfang von digitalen Fernsehprogrammen (DVB-T/DVB-T2) • reception of digital TV stations (DVB-T/DVB-T2)
- Empfang von digitalen Radioprogrammen (DAB+ und UKW) • reception of digital radio stations (DAB+ and FM)
- Keine horizontale/vertikale Neuausrichtung bei unterschiedlich polarisierten Sendern • no horizontal/vertical realignment for differently polarised stations
- Lieferumfang: Antenne mit Antennen Anschlusskabel (1,2 m), Sicherheitshinweise • content: antenna with antenna connection cable (1.2 m), safety instructions

Technische Daten | Technical data

Technologie Technology	DVB-T/DVB-T2 DVB-T/DVB-T2	Abmessungen (Tiefe) Dimensions (depth)	60 mm 60 mm
Antennenart Type of antenna	DVB-T2 Zimmerantenne DVB-T2 indoor antenna		
Anschlüsse Connections	1x IEC Stecker 1x IEC connector		
Elemente Elements	Rundstab round rod		
Montageart Mounting type	Stand Alone stand alone		
Kabellänge Cable length	1,2 m 1,2 m		
Frequenzbereich Frequency range	MHz 470 - 862 MHz MHz 470 - 862 MHz		
Farbe Colour	Schwarz black		
Abmessungen (Breite) Dimensions (width)	60 mm 60 mm		
Abmessungen (Höhe) Dimensions (height)	370 mm 370 mm		

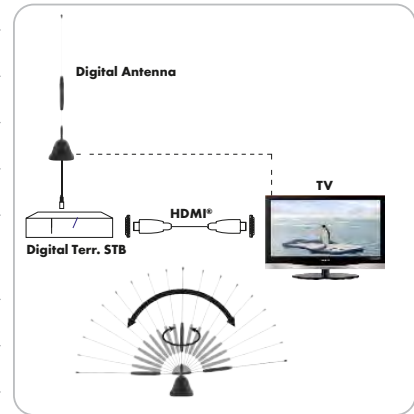

Art. Nr. Art. No.	EAN EAN	Verpackungsart Packaging
ANT01DTP 031	4004005000122	Schiebeblister SF sliding blister SF

ANTURA1 041

PROFESSIONAL

UKW Ringdipol Antenne (500 mm) | USW Ring Dipole Antenna (500 mm)



- Kabelanschluss: symmetrisch oder koaxial • cable connection: symmetrical or coaxial
- Empfang von UKW Signalen • reception of VHF signals
- Anschlusskasten mit integriertem Symmetrieüberträger • terminal box with built-in balancing transmitter
- Gezogene Aluminiumrohre • drawn aluminium pipes

Technische Daten | Technical data

Technologie Technology	Radio (UKW) radio (USW)	Frequenzbereich Frequency range	87.5 - 108 MHz
Einsatzort Point of use	Außenbereich outdoor use	Farbe Colour	Silber silver
Antennenart Type of antenna	DVB-T Antenne DVB-T antenna	Abmessungen (Breite) Dimensions (width)	500 mm 500 mm
Elemente Elements	Dipol(e) dipole(s)	Abmessungen (Tiefe) Dimensions (depth)	500 mm 500 mm
Produktmaterial Material of product	Aluminium Kunststoff witterungsbeständig Aluminium plastic weather-resistant		
Windlast Wind load	21 N 21 N		
Spannbereich Mast- schelle Clamping range of mast bracket	32 - 60 mm 32 - 60 mm		
Frequenzbereich	87.5 - 108 MHz		

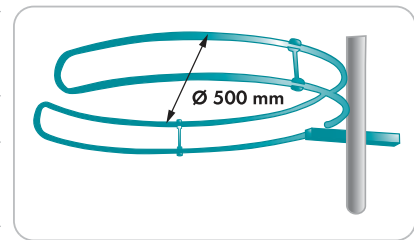

Art. Nr. Art. No.	EAN EAN	Verpackungsart Packaging
ANTURA1 041	4004005104103	Polybeutel polybag

RECEIVER
AINSTEIN
HOME4YOU
SECURE4YOU
POWER4YOU
SOUND4YOU
LIGHT4YOU
SAT
ANTENNA
VIDEO
AUDIO
PHONE & COMPUTER
TV MOUNTING

UWA307 532

★★★
STANDARD

UKW-Wurfantenne | VHF Cable Antenna



- Dipollänge 180 cm
- Empfang von UKW Signalen
- dipole length 180 cm
- reception of VHF signals

Technische Daten | Technical data

Anschlüsse Connections	1x IEC Buchse 1x IEC jack
Kabellänge Cable length	1,8 m 1,8 m
Frequenzbereich Frequency range	87,5 - 108 MHz 87,5 - 108 MHz
Farbe	Transparent

Colour transparent

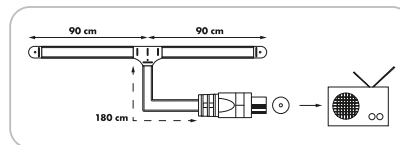

Art. Nr. Art. No.	EAN EAN	Verpackungsart Packaging
UWA307 532	4004005504491	Schiebeblister SBL03S sliding blister SBL03S

BN2315 531

★★★
ULTIMATE

BK- und Nachverstärker (30 dB) | Broadband and Post Amplifier (30 dB)



- Einsatz als Nachverstärker in Gemeinschaftsantennenanlagen möglich
- Eingebauter Pegelsteller
- usage as booster amplifier in community antenna systems possible
- built-in level control

Technische Daten | Technical data

Anschlüsse (Eingang) Connections (input)	1x F-Buchse (75 Ohm) 1x F jack (75 ohms)
Anschlüsse (Ausgang) Connections (output)	1x F-Buchse (75 Ohm) 1x F jack (75 ohms)

Dimensions (width) 100 mm

Abmessungen (Höhe) 160 mm

Dimensions (height) 160 mm

Abmessungen (Tiefe) 60 mm

Dimensions (depth) 60 mm

Ausgangspegel (max.) Output level (max.)	112 dbµV (IM 3 EN50083-3) 112 dbµV (IM 3 EN50083-3)
---	--

Frequenzbereich Frequency range	47 - 862 MHz 47 - 862 MHz
------------------------------------	------------------------------

Verstärkung (typisch) Amplification (typical)	30 dB 30 dB
--	----------------

Pegelsteller Level control	20 dB 20 dB
-------------------------------	----------------

Rauschmaß (typisch) Noise figure (typical)	5 dB 5 dB
---	--------------

Spannungsversorgung Power supply	230 V 50 - 60 Hz 230 V 50 - 60 Hz
-------------------------------------	--

Leistungsaufnahme Power consumption	5 VA im Betrieb 5 VA during operation
--	--

Farbe Colour	Schwarz/Silber black/silver
-----------------	--------------------------------

Abmessungen (Breite) 100 mm

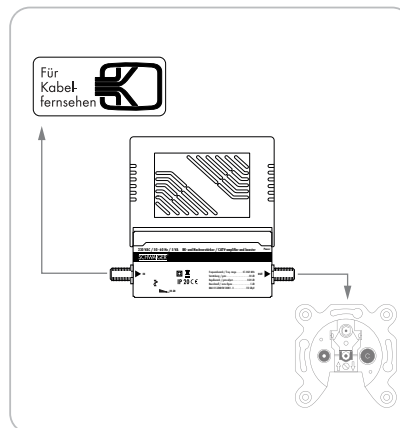

Art. Nr. Art. No.	EAN EAN	Verpackungsart Packaging
BN2315 531	4004005504989	Schweißblister SBL05A sealed blister SBL05A

RECEIVER

AINSTEIN

HOME4YOU

SECURE4YOU

POWER4YOU

SOUND4YOU

LIGHT4YOU

SAT

ANTENNA

VIDEO

AUDIO

PHONE & COMPUTER

TV MOUNTING

- RECEIVER
- AINSTEIN
- HOME4YOU
- SECURE4YOU
- POWER4YOU
- SOUND4YOU
- LIGHT4YOU
- SAT
- ANTENNA**
- VIDEO
- AUDIO
- PHONE & COMPUTER
- TV MOUNTING

BN2212 531



BK- und Nachverstärker (18 dB) | Broadband and Booster Amplifier (18 dB)

- Verstärker für den Einsatz am Hausübergabepunkt in Breitbandkabelnetzen
- Eingebauter Pegelsteller
- amplifier for use at the building transfer point in broadband cable networks
- built-in level control

Technische Daten | Technical data

Anschlüsse Connections	2x F-Buchse 2x F jack	Colour	black
Ausgangspegel (max.) Output level (max.)	105 dbµV (IM 3 DIN 45004 B) 105 dbµV (IM 3 DIN 45004 B)	Gewicht Weight (set)	385 g 385 g
Frequenzbereich Frequency range	47 - 862 MHz 47 - 862 MHz	Abmessungen (Breite) Dimensions (width)	140 mm 140 mm
Verstärkung (typisch) Amplification (typical)	18 dB 18 dB	Abmessungen (Höhe) Dimensions (height)	78 mm 78 mm
Pegelsteller Level control	0 - 20 dB 0 - 20 dB	Abmessungen (Tiefe) Dimensions (depth)	38 mm 38 mm
Rauschmaß (typisch) Noise figure (typical)	5 dB 5 dB		
Fernspeisung Remote power supply	50 - 60 Hz 50 - 60 Hz		
Spannungsversorgung Power supply	230 V 230 V		
Leistungsaufnahme Power consumption	2 W im Betrieb 2 W during operation		
Farbe	Schwarz		

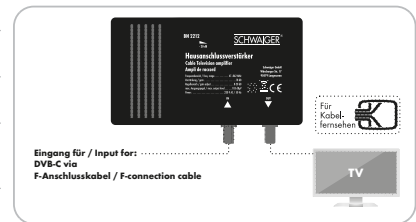

Art. Nr. Art. No.	EAN EAN	Verpackungsart Packaging
BN2212 531	4004005504972	Schweißblister SBL04 sealed blister SBL04

BN8699 531



Zweigeräteverstärker (2x 18 dB) | Dual Unit Amplifier (2x 18 dB)

- Zur Verteilung von einem Kabelanschluss auf zwei Endgeräte (z.B. TV/Receiver)
- Ausgleich der Verteilverluste beim Betrieb von zwei TV- oder Radiogeräten an einer Antennensteckdose
- Dämpfungsausgleich bei langen Anschlusskabeln (bis 20 m)
- for distributing one cable connection to two terminal devices (e.g. TV/receiver)
- balancing of signal loss upon simultaneous operation of 2 TV or radio devices via one antenna socket
- attenuation equalisation for long connection cables (up to 20 m)

Technische Daten | Technical data

Anschlüsse (Eingang) Connections (input)	1x IEC Buchse 1x IEC jack	Colour	black
Anschlüsse (Ausgang) Connections (output)	2x IEC Stecker 2x IEC connector	Gewicht Weight (set)	314 g 314 g
Ausgangspegel (max.) Output level (max.)	100 dbµV (IM 3 DIN 45004 B, 60 dB) 100 dbµV (IM 3 DIN 45004 B, 60dB)	Abmessungen (Breite) Dimensions (width)	127 mm 127 mm
Frequenzbereich Frequency range	47 - 862 MHz 47 - 862 MHz	Abmessungen (Höhe) Dimensions (height)	37 mm 37 mm
Verstärkung (typisch) Amplification (typical)	2x 18 dB 2x 18 dB	Abmessungen (Tiefe) Dimensions (depth)	78 mm 78 mm
Rauschmaß (typisch) Noise figure (typical)	4 dB 4 dB		
Spannungsversorgung Power supply	230 V, 50/60 Hz 230 V, 50/60 Hz		
Leistungsaufnahme Power consumption	1,9 W 1,9 W		
Farbe	Schwarz		

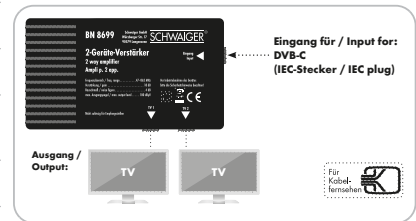

Art. Nr. Art. No.	EAN EAN	Verpackungsart Packaging
BN8699 531	4004005504996	Schweißblister SBL04 sealed blister SBL04

BS6822 531



Zweigeräteverstärker (2x 8 dB) | Dual Unit Amplifier (2x 8 dB)



- Zur Verteilung von einem Antennen- bzw. Kabelanschluss auf zwei Endgeräte (z.B. TV/Receiver)
 - Ausgleich der Verteilerverluste beim Betrieb von zwei TV- oder Radiogeräten an einer Antennensteckdose
 - Dämpfungsausgleich bei langen Anschlusskabeln (bis 20 m)
- for distributing one antenna or cable connection to two terminal devices (TV/receiver)
balancing of signal loss upon simultaneous operation of 2 TV or radio devices via one antenna socket
attenuation equalisation for long connection cables (up to 20 m)

Technische Daten | Technical data

Anschlüsse (Eingang) Connections (input)	1x IEC Buchse 1x IEC jack
Anschlüsse (Ausgang) Connections (output)	2x IEC Stecker 2x IEC connector
Ausgangspegel Output level (max.)	98 dBµV (IM 3 DIN 45004 B, 60 dB) 98 dBµV (IM 3 DIN 45004 B, 60dB)
Frequenzbereich Frequency range	47-862 MHz 47-862 MHz
Verstärkung (typisch) Amplification (typical)	2x 8 dB 2x 8 dB
Rauschmaß (typisch) Noise figure (typical)	4 dB 4 dB
Kabellänge Cable length	1,5 m 1,5 m
Spannungsversorgung Power supply	230 V 50 Hz 0,7 W 230 V 50 Hz 0,7 W
Farbe Colour	Schwarz/Silber black/silver
Gewicht Weight (set)	265 g 265 g
Abmessungen (Breite)	60 mm

Dimensions (width)	60 mm
Abmessungen (Tiefe) Dimensions (depth)	35 mm 35 mm
Abmessungen (Höhe) Dimensions (height)	44 mm 44 mm

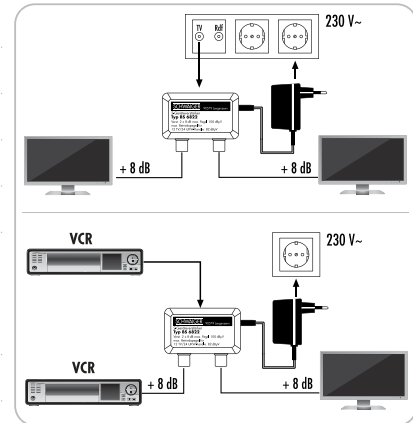

Art. Nr. Art. No.	EAN EAN	Verpackungsart Packaging
BS6822 531	4004005505061	Schweißblister SBL02 sealed blister SBL02

VTF8822 241



2-fach Verteiler (4 dB) | 2-Way Distributor (4 dB)

für Kabel- und Antennenanlagen | for cable and antenna systems

- Massives Metallgehäuse für hohe aktive und passive Störfestigkeit
 - Innenleiter kapazitiv getrennt
 - Leichte und kompakte Bauform
 - Abstandshalterung aus Kunststoff für die Kabeldurchführung
- shielded from interfering signals by solid metal housing
inner conductor capacitively separated
light and compact design
plastic spacer for passing cables

Technische Daten | Technical data

Verteilung Distribution	2-fach 2-way
Produktmaterial Material of product	Aluminium Druckguss korrosionsgeschützt aluminium die cast corrosion-protected
Anschlüsse (Eingang) Connections (input)	1x F-Buchse 1x F jack
Anschlüsse (Ausgang) Connections (output)	2x F-Buchse 2x F jack
Montageart Mounting type	Aufputz on-wall installation
Frequenzbereich Frequency range	5 - 1000 MHz 5 - 1000 MHz
Rückkanaltauglich Return path compliant	Ja yes
Verteildämpfung	(typ.) 4 dB

Distribution attenuati- on	(typ.) 4 dB
Entkopplung Isolation	> 25 dB (typisch) > 25 dB (typical)
Farbe Colour	Violett purple
Gewicht Weight (set)	35 g 35 g
Abmessungen (Breite) Dimensions (width)	55 mm 55 mm
Abmessungen (Höhe) Dimensions (height)	50 mm 50 mm
Abmessungen (Tiefe) Dimensions (depth)	16 mm 16 mm

Art. Nr. Art. No.	EAN EAN	Verpackungsart Packaging
VTF8822 241	4004005882223	Polybeutel polybag

RECEIVER

AINSTEIN

HOME4YOU

SECURE4YOU

POWER4YOU

SOUND4YOU

LIGHT4YOU

SAT

ANTENNA

VIDEO

AUDIO

PHONE & COMPUTER

TV MOUNTING

VTF8823 241



3-fach Verteiler (6,5 dB) | 3-Way Distributor (6.5 dB)

für Kabel- und Antennenanlagen | for cable and antenna systems

- Massives Metallgehäuse für hohe aktive und passive Störfestigkeit
- Innenleiter kapazitiv getrennt
- Leichte und kompakte Bauform
- Abstandshalterung aus Kunststoff für die Kabeldurchführung
- shielded from interfering signals by solid metal housing
- inner conductor capacitively separated
- light and compact design
- plastic spacer for passing cables

Technische Daten | Technical data

Verteilung Distribution	3-fach 3-way	Distribution attenuati- on	6,5 dB
Produktmaterial Material of product	Aluminium Druckguss korrosionsgeschützt aluminium die cast corrosion-protected	Entkopplung Isolation	> 25 dB > 25 dB
Anschlüsse (Eingang) Connections (input)	1x F-Buchse 1x F jack	Farbe Colour	Violett purple
Anschlüsse (Ausgang) Connections (output)	3x F-Buchse 3x F jack	Gewicht Weight (set)	60 g 60 g
Montageart Mounting type	Aufputz on-wall installation	Abmessungen (Breite) Dimensions (width)	72 mm 72 mm
Frequenzbereich Frequency range	5 - 1000 MHz 5 - 1000 MHz	Abmessungen (Höhe) Dimensions (height)	50 mm 50 mm
Rückkanaltauglich Return path compliant	Ja yes	Abmessungen (Tiefe) Dimensions (depth)	27 mm 27 mm
Verteildämpfung	6,5 dB		

Art. Nr. Art. No.	EAN EAN	Verpackungsart Packaging
VTF8823 241	4004005882322	Polybeutel polybag

VTF8824 241



4-fach Verteiler (8 dB) | 4-Way Distributor (8 dB)

für Kabel- und Antennenanlagen | for cable and antenna systems

- Massives Metallgehäuse für hohe aktive und passive Störfestigkeit
- Innenleiter kapazitiv getrennt
- Leichte und kompakte Bauform
- Abstandshalterung aus Kunststoff für die Kabeldurchführung
- shielded from interfering signals by solid metal housing
- inner conductor capacitively separated
- light and compact design
- plastic spacer for passing cables

Technische Daten | Technical data

Verteilung Distribution	4-fach 4-way	Distribution attenuati- on	8 dB
Produktmaterial Material of product	Aluminium Druckguss korrosionsgeschützt aluminium die cast corrosion-protected	Entkopplung Isolation	> 25 dB > 25 dB
Anschlüsse (Eingang) Connections (input)	1x F-Buchse 1x F jack	Farbe Colour	Violett purple
Anschlüsse (Ausgang) Connections (output)	4x F-Buchse 4x F jack	Gewicht Weight (set)	65 g 65 g
Montageart Mounting type	Aufputz on-wall installation	Abmessungen (Breite) Dimensions (width)	76 mm 76 mm
Frequenzbereich Frequency range	5 - 1000 MHz 5 - 1000 MHz	Abmessungen (Höhe) Dimensions (height)	50 mm 50 mm
Rückkanaltauglich Return path compliant	Ja yes	Abmessungen (Tiefe) Dimensions (depth)	27 mm 27 mm
Verteildämpfung	8 dB		

Art. Nr. Art. No.	EAN EAN	Verpackungsart Packaging
VTF8824 241	4004005882421	Polybeutel polybag

- RECEIVER
- AINSTEIN
- HOME4YOU
- SECURE4YOU
- POWER4YOU
- SOUND4YOU
- LIGHT4YOU
- SAT
- ANTENNA
- VIDEO
- AUDIO
- PHONE & COMPUTER
- TV MOUNTING

VTF8826 241



6-fach Verteiler (11 dB) | 6-Way Distributor (11 dB)

für Kabel- und Antennenanlagen | for cable and antenna systems

- Massives Metallgehäuse für hohe aktive und passive Störfestigkeit
- Innenleiter kapazitiv getrennt
- Leichte und kompakte Bauform
- Abstandshalterung aus Kunststoff für die Kabeldurchführung
- shielded from interfering signals by solid metal housing
- inner conductor capacitively separated
- light and compact design
- plastic spacer for passing cables

Technische Daten | Technical data

Verteilung Distribution	6-fach 6-way	Distribution attenuati- on	11 dB
Produktmaterial Material of product	Aluminium Druckguss korrosionsgeschützt aluminium die cast corrosion-protected	Entkopplung Isolation	> 25 dB > 25 dB
Anschlüsse (Eingang) Connections (input)	1x F-Buchse 1x F jack	Farbe Colour	Violett purple
Anschlüsse (Ausgang) Connections (output)	6x F-Buchse 6x F jack	Gewicht Weight (set)	100 g 100 g
Montageart Mounting type	Aufputz on-wall installation	Abmessungen (Breite) Dimensions (width)	120 mm 120 mm
Frequenzbereich Frequency range	5 - 1000 MHz 5 - 1000 MHz	Abmessungen (Höhe) Dimensions (height)	60 mm 60 mm
Rückkanaltauglich Return path compliant	Ja yes	Abmessungen (Tiefe) Dimensions (depth)	27 mm 27 mm
Verteildämpfung	11 dB		

Art. Nr. Art. No.	EAN EAN	Verpackungsart Packaging
VTF8826 241	4004005882629	Polybeutel polybag

VTF7822 531



2-fach Verteiler (4 dB) | 2-Way Distributor (4 dB)

für Kabel- und Antennenanlagen | for cable and antenna systems

- Verteiler für Kabel- und Antennenanlagen
- Massives Metallgehäuse für hohe aktive und passive Störfestigkeit
- Leichte und kompakte Bauform
- distributor for cable and antenna systems
- shielded from interfering signals by solid metal housing
- light and compact design

Technische Daten | Technical data

Verteilung Distribution	2-fach 2-way	Distribution attenuati- on	4 dB
Produktmaterial Material of product	Aluminium Druckguss korrosionsgeschützt aluminium die cast corrosion-protected	Entkopplung Isolation	20 dB 20 dB
Anschlüsse (Eingang) Connections (input)	1x F-Buchse 1x F jack	Farbe Colour	Gold gold
Anschlüsse (Ausgang) Connections (output)	2x F-Buchse 2x F jack	Abmessungen (Breite) Dimensions (width)	53 mm 53 mm
Frequenzbereich Frequency range	5 - 1000 MHz 5 - 1000 MHz	Abmessungen (Tiefe) Dimensions (depth)	26 mm 26 mm
Rückkanaltauglich Return path compliant	Ja yes	Abmessungen (Höhe) Dimensions (height)	47 mm 47 mm
Verteildämpfung	4 dB		

Art. Nr. Art. No.	EAN EAN	Verpackungsart Packaging
VTF7822 531	4004005504552	Schiebeblister SBL7S-43 sliding blister SBL7S-43

- RECEIVER
- AINSTEIN
- HOME4YOU
- SECURE4YOU
- POWER4YOU
- SOUND4YOU
- LIGHT4YOU
- SAT
- ANTENNA
- VIDEO
- AUDIO
- PHONE & COMPUTER
- TV MOUNTING

VTF7823 531



3-fach Verteiler (7 dB) | 3-Way Distributor (7 dB)

für Kabel- und Antennenanlagen | for cable and antenna systems

- Verteiler für Kabel- und Antennenanlagen
- Leichte und kompakte Bauform
- Massives Metallgehäuse für hohe aktive und passive Störfestigkeit
- distributor for cable and antenna systems
- light and compact design
- shielded from interfering signals by solid metal housing

Technische Daten | Technical data

Verteilung Distribution	3-fach 3-way	Distribution attenuati- on	7 dB
Produktmaterial Material of product	Aluminium Druckguss korrosionsgeschützt aluminium die cast corrosion-protected	Entkopplung Isolation	17 dB 17 dB
Anschlüsse (Eingang) Connections (input)	1x F-Buchse 1x F jack	Farbe Colour	Gold gold
Anschlüsse (Ausgang) Connections (output)	3x F-Buchse 3x F jack	Abmessungen (Breite) Dimensions (width)	74 mm 74 mm
Frequenzbereich Frequency range	5 - 1000 MHz 5 - 1000 MHz	Abmessungen (Tiefe) Dimensions (depth)	26 mm 26 mm
Rückkanaltauglich Return path compliant	Ja yes	Abmessungen (Höhe) Dimensions (height)	47 mm 47 mm
Verteildämpfung	7 dB		

Art. Nr. Art. No.	EAN EAN	Verpackungsart Packaging
VTF7823 531	4004005504569	Schiebeblister SBL7S-43 sliding blister SBL7S-43

VTF7824 531



4-fach Verteiler (8 dB) | 4-Way Distributor (8 dB)

für Kabel- und Antennenanlagen | for cable and antenna systems

- Verteiler für Kabel- und Antennenanlagen
- Leichte und kompakte Bauform
- Massives Metallgehäuse für hohe aktive und passive Störfestigkeit
- distributor for cable and antenna systems
- light and compact design
- shielded from interfering signals by solid metal housing

Technische Daten | Technical data

Verteilung Distribution	4-fach 4-way	Distribution attenuati- on	8 dB
Produktmaterial Material of product	Aluminium Druckguss korrosionsgeschützt aluminium die cast corrosion-protected	Entkopplung Isolation	20 dB 20 dB
Anschlüsse (Eingang) Connections (input)	1x F-Buchse 1x F jack	Farbe Colour	Gold gold
Anschlüsse (Ausgang) Connections (output)	4x F-Buchse 4x F jack	Abmessungen (Breite) Dimensions (width)	74 mm 74 mm
Frequenzbereich Frequency range	5 - 1000 MHz 5 - 1000 MHz	Abmessungen (Tiefe) Dimensions (depth)	26 mm 26 mm
Rückkanaltauglich Return path compliant	Ja yes	Abmessungen (Höhe) Dimensions (height)	47 mm 47 mm
Verteildämpfung	8 dB		

Art. Nr. Art. No.	EAN EAN	Verpackungsart Packaging
VTF7824 531	4004005504576	Schiebeblister SBL7S-43 sliding blister SBL7S-43

ASV45 532



2-fach Aufsteckverteiler (TV) | 2-Way Clip-On Distributor (TV)

für Kabel- und Antennenanlagen | for cable and antenna systems



- Verteilung von einem TV Anschluss auf zwei TV Ausgänge
- Anschluss von zwei Fernsehgeräten möglich
- Massives Metallgehäuse für hohe aktive und passive Störfestigkeit
- distribution of 1 TV connection to 2 TV outputs
- connecting two TVs is possible
- shielded from interfering signals by solid metal housing

Technische Daten | Technical data

Technologie Technology	Breitbandkabelanlagen broadband cable systems	Dimensions (depth) Dimensions (depth)	37 mm
Verteilung Distribution	2-fach 2-way	Abmessungen (Höhe) Dimensions (height)	36 mm
Produktmaterial Material of product	Metall Kunststoff metal plastic		
Anschlüsse (Eingang) Connections (input)	1x IEC Buchse 1x IEC jack		
Anschlüsse (Ausgang) Connections (output)	2x IEC Stecker 2x IEC connector		
Frequenzbereich Frequency range	5 - 1000 MHz 5 - 1000 MHz		
Verteildämpfung Distribution attenuation	6 dB 6 dB		
Farbe Colour	Weiß white		
Abmessungen (Breite) Dimensions (width)	60 mm 60 mm		
Abmessungen (Tiefe) Dimensions (depth)	60 mm 60 mm		

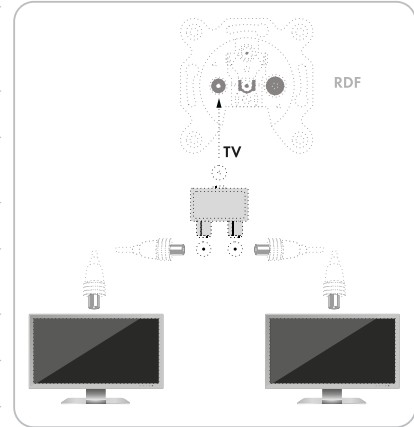

Art. Nr. Art. No.	EAN EAN	Verpackungsart Packaging
ASV45 532	4004005503418	Schiebeblister SBL7S-43 sliding blister SBL7S-43

ASV42 531



2-fach Aufsteckverteiler (TV) | 2-Way Clip-On Distributor (TV)

für Kabel- und Antennenanlagen | for cable and antenna systems



- Zur Verteilung von einem Antennen- bzw. Kabelanschluss auf zwei Endgeräte (z.B. TV/Receiver)
- Anschluss von zwei Fernsehgeräten möglich
- Massives Metallgehäuse für hohe aktive und passive Störfestigkeit
- for distributing one antenna or cable connection to two terminal devices (TV/receiver)
- connecting two TVs is possible
- shielded from interfering signals by solid metal housing

Technische Daten | Technical data

Verteilung Distribution	2-fach 2-way	Dimensions (height) Dimensions (height)	17 mm
Produktmaterial Material of product	Metall metal		
Anschlüsse Connections	1x IEC Buchse 2x IEC Stecker 1x IEC jack 2x IEC connector		
Frequenzbereich Frequency range	5 - 1000 MHz 5 - 1000 MHz		
Verteildämpfung Distribution attenuation	5 dB 5 dB		
Farbe Colour	Silber silver		
Abmessungen (Breite) Dimensions (width)	56 mm 56 mm		
Abmessungen (Tiefe) Dimensions (depth)	35 mm 35 mm		
Abmessungen (Höhe) Dimensions (height)	35 mm 35 mm		

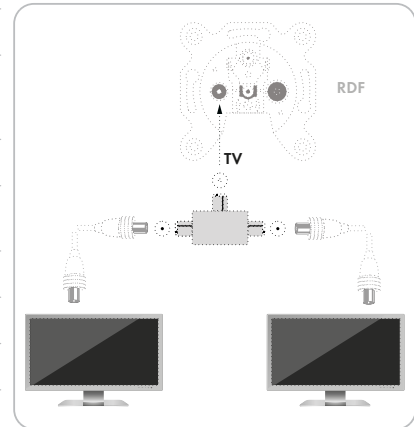

Art. Nr. Art. No.	EAN EAN	Verpackungsart Packaging
ASV42 531	4004005504668	Schiebeblister SBL1S-24 sliding blister SBL1S-24

Irrtümer, Abweichungen und Änderungen bei den technischen Angaben und Abbildungen vorbehalten. Es gelten unsere Allgemeinen Bedingungen für Lieferungen und Leistungen. Errors, variations and changes concerning technical data and illustrations are subject to change. Our General Terms and Conditions for the Supply of Goods and Services apply.

- RECEIVER
- AINSTEIN
- HOME4YOU
- SECURE4YOU
- POWER4YOU
- SOUND4YOU
- LIGHT4YOU
- SAT
- ANTENNA
- VIDEO
- AUDIO
- PHONE & COMPUTER
- TV MOUNTING

ASV25 532

STANDARD

2-fach Aufsteckverteiler (TV) | 2-Way Clip-On Distributor (TV)

für Kabel- und Antennenanlagen | for cable and antenna systems

- Zur Verteilung von einem Antennen- bzw. Kabelanschluss auf zwei Endgeräte (z.B. TV/Receiver)
- Anschluss von zwei Fernsehgeräten möglich
- distribution of one antenna or cable connection to two terminal devices (TV/receiver)
- connecting two TVs is possible



Technische Daten | Technical data

Verteilung Distribution	2-fach 2-way
Produktmaterial Material of product	Kunststoff plastic
Anschlüsse Connections	1x IEC Buchse 2x IEC Stecker 1x IEC jack 2x IEC connector
Frequenzbereich Frequency range	5 - 1000 MHz 5 - 1000 MHz
Verteildämpfung Distribution attenuation	4 dB 4 dB
Farbe Colour	Weiß white
Abmessungen (Breite) Dimensions (width)	49 mm 49 mm
Abmessungen (Tiefe) Dimensions (depth)	33 mm 33 mm
Abmessungen (Höhe) Dimensions (height)	15 mm

Abmessungen (Höhe) 15 mm

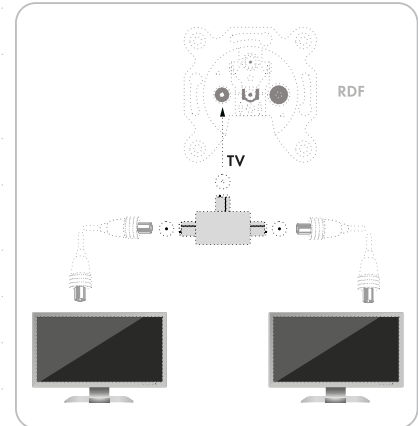

Art. Nr. Art. No.	EAN EAN	Verpackungsart Packaging
ASV25 532	4004005504644	Schiebeblister SBL1S-24 sliding blister SBL1S-24

ASV43 531

PROFESSIONAL

2-fach Aufsteckverteiler (Rundfunk) | 2-Way Clip-On Distributor (Radio)

für Kabel- und Antennenanlagen | for cable and antenna systems

- Verteilung von einem Rundfunkanschluss auf zwei Rundfunkausgänge
- Anschluss von zwei Rundfunkgeräten möglich
- Massives Metallgehäuse für hohe aktive und passive Störfestigkeit
- distribution of one radio connection to two radio outputs
- for connecting two radio devices
- shielded from interfering signals by solid metal housing



Technische Daten | Technical data

Verteilung Distribution	2-fach 2-way
Produktmaterial Material of product	Metall metal
Anschlüsse (Eingang) Connections (input)	1x IEC Stecker 1x IEC connector
Anschlüsse (Ausgang) Connections (output)	2x IEC Buchse 2x IEC jack
Frequenzbereich Frequency range	5 - 1000 MHz 5 - 1000 MHz
Verteildämpfung Distribution attenuation	4 dB 4 dB
Farbe Colour	Silber silver
Abmessungen (Breite) Dimensions (width)	56 mm 56 mm
Abmessungen (Tiefe) Dimensions (depth)	35 mm 35 mm

Abmessungen (Höhe) 17 mm
Dimensions (height) 17 mm

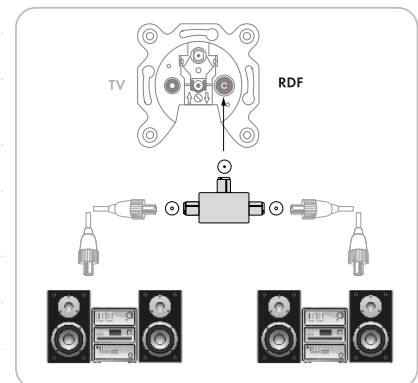

Art. Nr. Art. No.	EAN EAN	Verpackungsart Packaging
ASV43 531	4004005205442	Schiebeblister SBL1S-24 sliding blister SBL1S-24

- RECEIVER
- AINSTEIN
- HOME4YOU
- SECURE4YOU
- POWER4YOU
- SOUND4YOU
- LIGHT4YOU
- SAT
- ANTENNA
- VIDEO
- AUDIO
- PHONE & COMPUTER
- TV MOUNTING

ASV27 532

★★★
STANDARD**2-fach Aufsteckverteiler (Rundfunk) | 2-Way Clip-On Distributor (Radio)**

für Kabel- und Antennenanlagen | for cable and antenna systems

- Verteilung von einem Rundfunkanschluss auf zwei Rundfunkausgänge • distribution of one radio connection to two radio outputs
- Anschluss von zwei Rundfunkgeräten möglich • for connecting two radio devices

**Technische Daten | Technical data**

Verteilung Distribution	2-fach 2-way
Produktmaterial Material of product	Kunststoff plastic
Anschlüsse Connections	1x IEC Stecker 2x IEC Buchse 1x IEC connector 2x IEC jack
Frequenzbereich Frequency range	5 - 1000 MHz 5 - 1000 MHz
Verteildämpfung Distribution attenuation	4 dB 4 dB
Farbe Colour	Weiß white
Abmessungen (Breite) Dimensions (width)	49 mm 49 mm
Abmessungen (Tiefe) Dimensions (depth)	33 mm 33 mm
Abmessungen (Höhe) Dimensions (height)	15 mm 15 mm

Dimensions (height) 15 mm

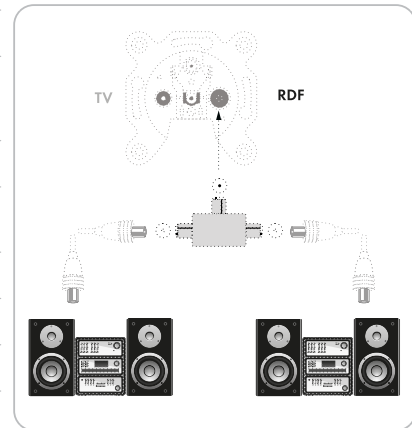

Art. Nr. Art. No.	EAN EAN	Verpackungsart Packaging
ASV27 532	4004005504651	Schiebeblister SBL1S-24 sliding blister SBL1S-24

RECEIVER

AINSTEIN

HOME4YOU

SECURE4YOU

POWER4YOU

SOUND4YOU

LIGHT4YOU

SAT

ANTENNA

VIDEO

AUDIO

PHONE &
COMPUTER

TV MOUNTING

SAT- UND ANTENNENDOSEN

SAT AND ANTENNA SOCKETS

RECEIVER
AINSTEIN
HOME4YOU
SECURE4YOU
POWER4YOU
SOUND4YOU
LIGHT4YOU
SAT
ANTENNA
VIDEO
AUDIO
PHONE & COMPUTER
TV MOUNTING

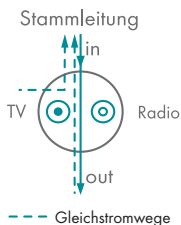
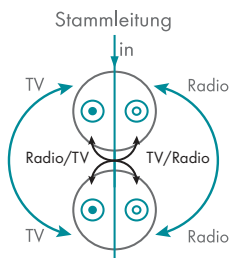
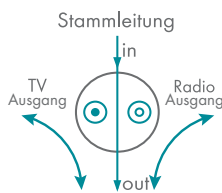
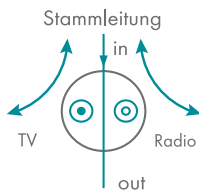
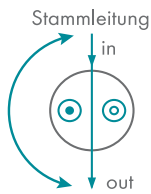

Durchgangsdämpfung

Die Durchgangsdämpfung gibt die Dämpfung auf der Stammleitung beim Durchgang durch die Dose an. Je höher der Wert der Dämpfung desto höher ist der Signalverlust im Durchgang.
- Nur bei Durchgangsdosen -

Transmission loss...

indicates the attenuation on the master cable upon signal transmission through the socket. The higher the attenuation value, the higher the signal loss upon passing through.
- Only with pass-through sockets -

Anschlussdämpfung

Die Anschlussdämpfung gibt die Dämpfung zwischen der Stammleitung und dem TV bzw. RDF Ausgang an. Je höher der Wert, desto höher ist der Signalverlust an TV bzw. RDF Ausgang.
- Bei allen Dosen -

Connection loss...

indicates the attenuation between the master cable and the TV or RDF output. The higher the value, the higher the signal loss on TV and RDF outlet.
- With all sockets -

Richtdämpfung

Die Richtdämpfung gibt die Dämpfung zwischen TV bzw. RDF Ausgang sowie dem Stammleitungsausgang an.
- Bei Richtkoppler-Dosen -

Direction loss...

indicates the attenuation between TV or RDF output and the master cable output.
- With directional coupler sockets -

Gleichstromdurchgang

Für Sonderzwecke werden Antennensteckdosen auch zur Übertragung von Gleichspannungen zur Stromversorgung von Antennenverstärkern oder LNBS, auch mit spannungsgesteuerten Polarisationsumschaltungen, gebraucht. SCHWAIGER bietet dafür Einzel- und Richtkopplerdosen an. Beachten Sie bitte die Hinweise bei der Beschreibung der Dosen.

Direct current passage

For special purposes, antenna sockets for transmission of DC voltages, for power supply of antenna amplifiers or LNBS, also voltage-controlled polarization switches are used. SCHWAIGER offers single or directional coupler sockets for this. Please follow the instructions in the description of the sockets.

Entkopplung

Die Entkopplung gibt die Dämpfung zwischen RDF und TV oder TV und TV zwischen zwei gleichartigen Steckdosen an. Sie setzt sich aus der Richtdämpfung der ersten Dose, der Anschlussdämpfung der zweiten Dose und der Kabeldämpfung der Stammleitung zwischen beiden Dosen zusammen. Je höher die Entkopplungsdämpfung ist, desto weniger können sich zwei Teilnehmer (z.B. bei defekten Geräten) stören.

Decoupling

Decoupling indicates the attenuation between RDF and TV, or TV and TV between two similar outlets. It consists of direction loss of the first socket, connection loss of the second socket and the cable loss of the master cable between both sockets.
The higher the decoupling attenuation, the less two participants can interfere with each other (e.g. in case of defective equipment).

Vorgeschrieben ist für
Gemeinschaftsanlagen > 22 dB
Kabelanlagen (Breitband-) > 40 dB.
- Bei Durchgangsdosen -

Mandatory values for
Community systems > 22 dB
Broadband cable systems > 40 dB.
- With pass-through sockets -

DATENANSCHLUSS FÜR KABELMODEM

- › Frequenzbereich 5 - 1000 MHz
- › Die Besonderheit bei SCHWAIGER® Anschlussdosen ist der extra lange F-Anschluss

DATA CONNECTION FOR CABLE MODEM

- › Frequency range 5 - 1000 MHz
- › The special feature of SCHWAIGER® connector sockets is the extra long F-connection.

KLEMMSCHELLE

- › Aufklappbare Klemmschelle zur Außenleiterbefestigung

CLAMP

- › Hinged clamp for fastening the outer conductor

ANSCHLUSS FÜR DAS FERNSEHGERÄT

- › Frequenzbereich 4 - 862 MHz

CONNECTION FOR THE TV

- › Frequency range 4 - 862 MHz

ANSCHLUSS FÜR DAS RADIO

- › Frequenzbereich 4 - 139 MHz

CONNECTION FOR THE RADIO

- › Frequency range 4 - 139 MHz

ABSCHLUSSWIDERSTAND

- › nur bei Verwendung als Endose

TERMINATING RESISTOR

- › only when used as terminating socket

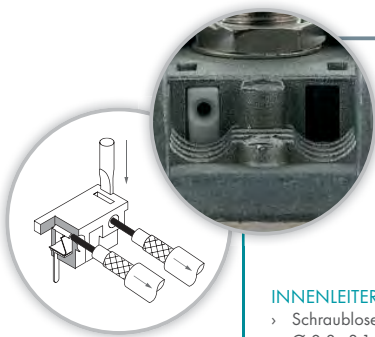

INNENLEITER KLEMMTECHNIK

- › Schraublose Innenleiterbefestigung
Ø 0,8 - 3,1 mm

INNER CONDUCTOR CLAMPING TECHNOLOGY

- › Screwless fastening of the inner conductor
Ø 0.8 - 3.1 mm



RDS808-Serie



Multimedia Durchgangsdose (8 dB) | Multimedia Pass-Through Socket (8 dB)

mit Datenanschluss für Kabelmodems | with data outlet for cable modems

- Klemmtechnik für schraublose Innenleiterbefestigung (Ø 0,4 - 1,2 mm)
- Aufklappbare Klemmschelle zur Außenleiterbefestigung (max. 7,5 mm)
- Krallenbefestigung für Putzeinsätze (55 mm)
- Normen, siehe Konformitätserklärung (Service & Support)
- clamping technology for screwless fastening of the inner conductor (Ø 0.4 to 1.2 mm)
- hinged clamp for fastening the outer conductor (max. 7.5 mm)
- crimping fastener for plaster inserts (55 mm)
- standards, see Declaration of Conformity (Support & Service)



Technische Daten | Technical data

Produktmaterial Material of product	Aluminium Druckguss korrosionsgeschützt aluminium die cast corrosion-protected	Transmission loss	5 - 1000 MHz 4 dB (typical)
Klassifikation Classification	Klasse A class A	Rückkanal Return path	5 - 65 MHz 5 - 65 MHz
Anschlüsse Connections	1x F-Buchse (Daten) 1x IEC Stecker 1x IEC Buchse 1x IEC jack	Einbautiefe Mounting depth	22 mm 22 mm
Frequenzbereich Frequency range	5 - 1000 MHz 5 - 1000 MHz	Farbe Colour	Silber silver
Entkopplung	5 - 65 MHz > 60 dB (Daten/TV) 87 - 862 MHz > 34 dB (Daten/TV) 5 - 65 MHz > 60 dB (Daten/RDF)	Abmessungen (Breite) Dimensions (width)	70 mm 70 mm
Isolation	5 - 65 MHz > 60 dB (data/TV) 87 - 862 MHz > 34 dB (data/TV) 5 - 65 MHz > 60 dB (data/radio)	Abmessungen (Tiefe) Dimensions (depth)	22 mm 22 mm
Rückflussdämpfung	> 21 dB (Daten) > 10 dB (TV/RDF) > 14 dB (IN/OUT)	Abmessungen (Höhe) Dimensions (height)	66 mm 66 mm
Return loss	> 21 dB (data) > 10 dB (TV / radio) > 14 dB (IN/OUT)		
Anschlussdämpfung Tap loss	8 dB (Daten/RDF/TV) 8 dB (data / radio / TV)		
Durchgangsdämpfung	5 - 1000 MHz 4 dB (typisch)		

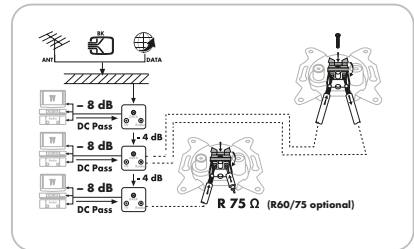

Art. Nr. Art. No.	EAN EAN	Verpackungsart Packaging
RDS808 011	4004005808001	Karton carton
RDS808 531	4004005022742	Schweißblister SBL07 sealed blister SBL07

- RECEIVER
- AINSTEIN
- HOME4YOU
- SECURE4YOU
- POWER4YOU
- SOUND4YOU
- LIGHT4YOU
- SAT
- ANTENNA**
- VIDEO
- AUDIO
- PHONE & COMPUTER
- TV MOUNTING

RDS812 531

 ★★★
 ULTIMATE

Multimedia Durchgangsdose (12 dB) | Multimedia Pass-Through Socket (12 dB)

mit Datenanschluss für Kabelmodems | with data outlet for cable modems



- Durchgangsdose für Breitbandkabelanlagen mit Internetdiensten (Triple Play)
- Schutz gegen Brummspannung und Ausgleichsströme durch galvanische Trennung aller Anschlüsse
- Klemmtechnik für schraublose Innenleiterbefestigung (\varnothing 0,4 - 1,2 mm)
- Aufklappbare Klemmschelle zur Außenleiterbefestigung (max. 7,5 mm)
- Krallenbefestigung für Putzeinsätze (55 mm)
- Schirmungsmaß nach EN50083-2/A1 Klasse A
- pass-through socket for broadband cable systems with internet services (Triple Play)
- protection against ripple voltage and compensation currents through galvanically separated connections
- clamping technology for screwless fastening of the inner conductor (\varnothing 0,4 to 1.2 mm)
- hinged clamp for fastening the outer conductor (max. 7.5 mm)
- crimping fastener for plaster inserts (55 mm)
- shielding value according to EN50083-2/A1 class A

Technische Daten | Technical data

Produktmaterial Material of product	Aluminium Druckguss korrosionsgeschützt aluminium die cast corrosion-protected	Return path	5 - 65 MHz
Technologie Technology	Breitbandkabelanlagen broadband cable systems	Einbautiefe Mounting depth	22 mm 22 mm
Anschlüsse	1x F-Buchse (Daten) 1x IEC Stecker 1x IEC Buchse 1x F jack (data) 1x IEC connector 1x IEC jack	Farbe Colour	Silber silver
Connections		Abmessungen (Breite) Dimensions (width)	70 mm 70 mm
Frequenzbereich Frequency range	5 - 1000 MHz 5 - 1000 MHz	Abmessungen (Tiefe) Dimensions (depth)	22 mm 22 mm
Entkopplung	5 - 65 MHz > 60 dB (Daten/TV) 87 - 862 MHz > 42 dB (Daten/TV) 5 - 65 MHz > 60 dB (Daten/RDF) 87 - 862 MHz > 42 dB (data/TV) 5 - 65 MHz > 60 dB (data/radio)	Abmessungen (Höhe) Dimensions (height)	66 mm 66 mm
Isolation			
Rückflussdämpfung	5 - 1000 MHz > 21 dB (Daten) 87 - 1000 MHz > 10 dB (TV/RDF) 5 - 1000 MHz > 14 dB (IN/OUT) 87 - 1000 MHz > 10 dB (TV / radio) 5 - 1000 MHz > 14 dB (IN/OUT)		
Return loss			
Anschlussdämpfung Tap loss	12 dB (Daten/RDF/TV) 12 dB (data / radio / TV)		
Durchgangsdämpfung Transmission loss	5 - 1000 MHz 1,9 dB (typisch) 5 - 1000 MHz 1,9 dB (typical)		
Rückkanal	5 - 65 MHz		

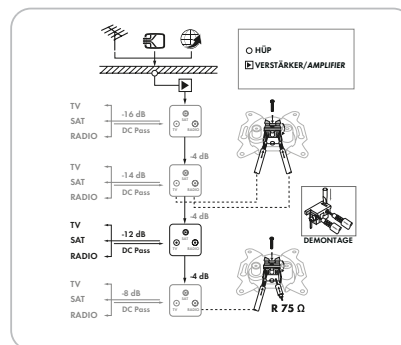

Art. Nr. Art. No.	EAN EAN	Verpackungsart Packaging
RDS812 531	4004005022407	Schweißblister SBL07 sealed blister SBL07

RECEIVER

AINSTEIN

HOME4YOU

SECURE4YOU

POWER4YOU

SOUND4YOU

LIGHT4YOU

SAT

ANTENNA

VIDEO

AUDIO

 PHONE &
COMPUTER

TV MOUNTING

RDS646/8 011



Breitband Durchgangsdose (8 dB) | Broadband Pass-Through Socket (8 dB)

- Aufklappbare Klemmschelle zur Außenleiterbefestigung (max. 7,5 mm)
- Klemmtechnik für schraublose Innenleiterbefestigung (∅ 0,8 - 1,3 mm)
- Krallenbefestigung für Putzeinsätze (55 mm)
- Normen, siehe Konformitätserklärung (Service & Support)
- hinged clamp for fastening the outer conductor (max. 7.5 mm)
- clamping technology for screwless fastening of the inner conductor (∅ 0.8 to 1.3 mm)
- crimping fastener for plaster inserts (55 mm)
- standards, see Declaration of Conformity (Support & Service)

Technische Daten | Technical data

Produktmaterial Material of product	Aluminium Druckguss korrosionsgeschützt aluminium die cast corrosion-protected
Klassifikation Classification	Klasse A class A
Anschlüsse Connections	1x IEC Buchse 1x IEC Stecker 1x IEC jack 1x IEC connector
Frequenzbereich Frequency range	5 - 2150 MHz 5 - 2150 MHz
Entkopplung	860/2150 MHz 28/22 dB (TV/RDF) 860/2150 MHz 28/22 dB Ausg./TV 860/2150 MHz 28/22 dB (TV / radio) 860/2150 MHz 28/22 dB output/TV
Isolation	
Anschlussdämpfung Tap loss	(typ.) 8 dB (typ.) 8 dB
Durchgangsdämpfung Transmission loss	4 dB (Terrestrik) 5 dB (SAT) 4 dB (terrestrial) 5 dB (SAT)
Einbautiefe Mounting depth	22 mm 22 mm
Farbe	Silber

Colour	silver
Abmessungen (Breite) Dimensions (width)	70 mm 70 mm
Abmessungen (Tiefe) Dimensions (depth)	22 mm 22 mm
Abmessungen (Höhe) Dimensions (height)	66 mm 66 mm

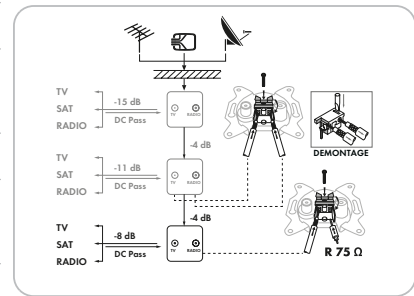

Art. Nr. Art. No.	EAN EAN	Verpackungsart Packaging
RDS646/8 011	4004005646016	Karton carton

RDS646/11 011



Breitband Durchgangsdose (11 dB) | Broadband Pass-Through Socket (11 dB)

- Aufklappbare Klemmschelle zur Außenleiterbefestigung (max. 7,5 mm)
- Klemmtechnik für schraublose Innenleiterbefestigung (∅ 0,8 - 1,3 mm)
- Krallenbefestigung für Putzeinsätze (55 mm)
- Normen, siehe Konformitätserklärung (Service & Support)
- hinged clamp for fastening the outer conductor (max. 7.5 mm)
- clamping technology for screwless fastening of the inner conductor (∅ 0.8 to 1.3 mm)
- crimping fastener for plaster inserts (55 mm)
- standards, see Declaration of Conformity (Support & Service)

Technische Daten | Technical data

Produktmaterial Material of product	Aluminium Druckguss korrosionsgeschützt aluminium die cast corrosion-protected
Klassifikation Classification	Klasse A class A
Anschlüsse Connections	1x IEC Buchse 1x IEC Stecker 1x IEC jack 1x IEC connector
Anschlüsse (Eingang) Connections (input)	1x Lösbare Kontaktklemmfeder 1x detachable contact clamping spring
Anschlüsse (Ausgang) Connections (output)	1x Lösbare Kontaktklemmfeder 1x detachable contact clamping spring
Frequenzbereich Frequency range	5 - 2150 MHz 5 - 2150 MHz
Entkopplung	bis 862 MHz > 38 dB (TV/RDF) bis 2150 MHz > 32 dB (TV/RDF) up to 862 MHz > 38 dB (TV / radio) up to 2150 MHz > 32 dB (TV / radio)
Isolation	
Anschlussdämpfung Tap loss	(typ.) 11 dB (typ.) 11 dB
Durchgangsdämpfung Transmission loss	5 - 862 MHz 2,5 dB (typisch) 950 - 2150 MHz 3,5 dB (typisch) 5 - 862 MHz 2,5 dB (typical) 950 - 2150 MHz 3,5 dB (typical)

Einbautiefe Mounting depth	22 mm 22 mm
Farbe Colour	Silber silver
Abmessungen (Breite) Dimensions (width)	70 mm 70 mm
Abmessungen (Tiefe) Dimensions (depth)	22 mm 22 mm
Abmessungen (Höhe) Dimensions (height)	66 mm 66 mm

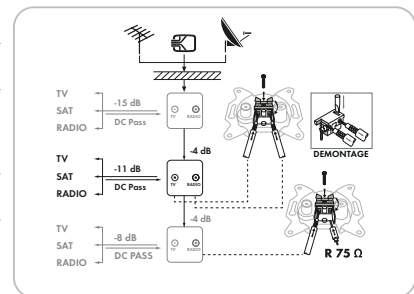

Art. Nr. Art. No.	EAN EAN	Verpackungsart Packaging
RDS646/11 011	4004005646009	Karton carton

- RECEIVER
- AINSTEIN
- HOME4YOU
- SECURE4YOU
- POWER4YOU
- SOUND4YOU
- LIGHT4YOU
- SAT
- ANTENNA
- VIDEO
- AUDIO
- PHONE & COMPUTER
- TV MOUNTING



RDS646/15 011



Breitband Durchgangsdose (15 dB) | Broadband Pass-Through Socket (15 dB)



- Aufklappbare Klemmschelle zur Außenleiterbefestigung (max. 7,5 mm)
- Klemmtechnik für schraublose Innenleiterbefestigung (∅ 0,8 - 1,3 mm)
- Krallenbefestigung für Putzeinsätze (55 mm)
- Normen, siehe Konformitätserklärung (Service & Support)
- hinged clamp for fastening the outer conductor (max. 7.5 mm)
- clamping technology for screwless fastening of the inner conductor (∅ 0.8 to 1.3 mm)
- crimping fastener for plaster inserts (55 mm)
- standards, see Declaration of Conformity (Support & Service)

Technische Daten | Technical data

Produktmaterial Material of product	Aluminium Druckguss korrosionsgeschützt aluminium die cast corrosion-protected	Einbautiefe Mounting depth	22 mm 22 mm
Klassifikation Classification	Klasse A class A	Farbe Colour	Silber silver
Anschlüsse Connections	1x IEC Buchse 1x IEC Stecker 1x IEC jack 1x IEC connector	Abmessungen (Breite) Dimensions (width)	70 mm 70 mm
Anschlüsse (Eingang) Connections (input)	1x Lösbare Kontaktklemmfeder 1x detachable contact clamping spring	Abmessungen (Tiefe) Dimensions (depth)	66 mm 66 mm
Anschlüsse (Ausgang) Connections (output)	1x Lösbare Kontaktklemmfeder 1x detachable contact clamping spring	Abmessungen (Höhe) Dimensions (height)	70 mm 70 mm
Frequenzbereich Frequency range	5 - 2150 MHz 5 - 2150 MHz		
Entkopplung Isolation	bis 862 MHz > 38 dB (TV/RDF) bis 2150 MHz > 32 dB (TV/RDF) up to 862 MHz > 38 dB (TV / radio) up to 2150 MHz > 32 dB (TV / radio)		
Anschlussdämpfung Tap loss	(typ.) 15 dB (typ.) 15 dB		
Durchgangsdämpfung Transmission loss	5 - 862 MHz 1,2 dB (typisch) 950 - 2150 MHz 2 dB (typisch) 5 - 862 MHz 1,2 dB (typical) 950 - 2150 MHz 2 dB (typical)		

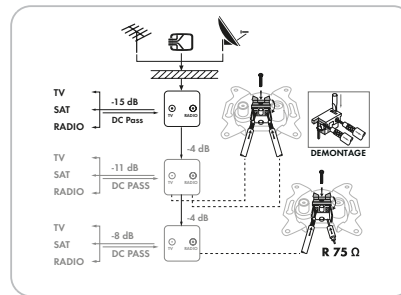

Art. Nr. Art. No.	EAN EAN	Verpackungsart Packaging
RDS646/15 011	4004005646023	Karton carton

DSG 531



Durchgangsdose (19 dB) | Pass-Through Socket (19 dB)



- Klemmtechnik für schraublose Innenleiterbefestigung (∅ 0,8 - 1,3 mm)
- Verwendung als Durchgangs- oder Enddose
- Verwendung als Enddose, nur in Verbindung mit 75 Ohm Widerstand (beiliegend)
- Normen, siehe Konformitätserklärung (Service & Support)
- clamping technology for screwless fastening of the inner conductor (∅ 0.8 to 1.3 mm)
- can be used as pass-through socket or terminal box
- can only be used as terminal socket in combination with a 75 ohms resistor (included)
- standards, see Declaration of Conformity (Support & Service)

Technische Daten | Technical data

Produktmaterial Material of product	Aluminium Druckguss aluminium die cast	Colour	silver
Klassifikation Classification	Klasse A class A	Abmessungen (Breite) Dimensions (width)	70 mm 70 mm
Anschlüsse Connections	1x IEC Buchse 1x IEC Stecker 1x IEC jack 1x IEC connector	Abmessungen (Tiefe) Dimensions (depth)	30 mm 30 mm
Frequenzbereich Frequency range	5 - 2150 MHz (TV) 5 - 2150 MHz (RDF) 5 - 2150 MHz (radio)	Abmessungen (Höhe) Dimensions (height)	66 mm 66 mm
Entkopplung Isolation	862/2150 MHz > 22/20 dB (TV/RDF) 862/2150 MHz > 32/22 dB Ausg./TV 862/2150 MHz > 22/20 dB (TV / radio) 862/2150 MHz > 32/22 dB output/TV		
Anschlussdämpfung Tap loss	(typ.) 19 dB (Terrestrisk/SAT) (typ.) 19 dB (terrestrial/SAT)		
Durchgangsdämpfung Transmission loss	2,5 dB (Terrestrisk/SAT) 2,5 dB (terrestrial/SAT)		
Einbautiefe Mounting depth	22 mm 22 mm		
Farbe	Silber		

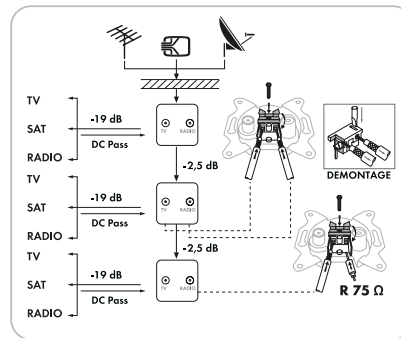

Art. Nr. Art. No.	EAN EAN	Verpackungsart Packaging
DSG 531	4004005503647	Schweißblister SBL07 sealed blister SBL07

RECEIVER

AINSTEIN

HOME4YOU

SECURE4YOU

POWER4YOU

SOUND4YOU

LIGHT4YOU

SAT

ANTENNA

VIDEO

AUDIO

PHONE & COMPUTER

TV MOUNTING

DSV20 011

PROFESSIONAL

Durchgangs- oder Verteilerdose (4 dB) | Pass-Through Socket or Distribution Socket (4 dB)



- Aufklappbare Klemmschelle zur Außenleiterbefestigung (max. 7,5 mm)
- Klemmtechnik für schraublose Innenleiterbefestigung (∅ 0,8 - 1,3 mm)
- Krallenbefestigung für Putzeinsätze (55 mm)
- Normen, siehe Konformitätserklärung (Service & Support)
- hinged clamp for fastening the outer conductor (max. 7.5 mm)
- clamping technology for screwless fastening of the inner conductor (∅ 0.8 to 1.3 mm)
- crimping fastener for plaster inserts (55 mm)
- standards, see Declaration of Conformity (Support & Service)

Technische Daten | Technical data

Produktmaterial Material of product	Aluminium Druckguss korrosionsgeschützt aluminium die cast corrosion-protected
Klassifikation Classification	Klasse A class A
Anschlüsse Connections	1x IEC Buchse 1x IEC Stecker 1x IEC jack 1x IEC connector
Frequenzbereich Frequency range	5 - 862 MHz 5 - 862 MHz
Entkopplung Isolation	> 26 dB (TV/TV) > 26 dB (TV/TV)
Anschlussdämpfung Tap loss	4 dB (typisch) 4 dB (typical)
Einbautiefe Mounting depth	22 mm 22 mm
Farbe	Silber

Colour	silver
Abmessungen (Breite) Dimensions (width)	70 mm 70 mm
Abmessungen (Tiefe) Dimensions (depth)	30 mm 30 mm
Abmessungen (Höhe) Dimensions (height)	65 mm 65 mm

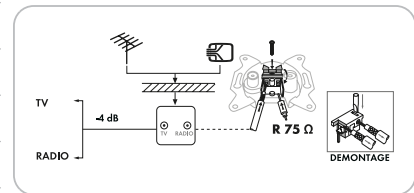

Art. Nr. Art. No.	EAN EAN	Verpackungsart Packaging
DSV20 011	4004005200041	Karton carton

RDS30 531

PROFESSIONAL

Antennensteckdose (8 dB) | Antenna Socket (8 dB)



Richtkopplerdose | directional coupler socket

- Aufklappbare Klemmschelle zur Außenleiterbefestigung (max. 7,5 mm)
- Klemmtechnik für schraublose Innenleiterbefestigung (∅ 0,8 - 1,3 mm)
- Krallenbefestigung für Putzeinsätze (55 mm)
- hinged clamp for fastening the outer conductor (max. 7.5 mm)
- clamping technology for screwless fastening of the inner conductor (∅ 0.8 to 1.3 mm)
- crimping fastener for plaster inserts (55 mm)

Technische Daten | Technical data

Produktmaterial Material of product	Aluminium Druckguss aluminium die cast
Technologie Technology	Breitbandkabelanlagen/Gemeinschaftsantennenanlagen/Satellitenanlagen broadband cable systems/community antenna system/satellite systems
Anschlüsse Connections	1x IEC Buchse 1x IEC Stecker 1x IEC jack 1x IEC connector
Anschlüsse (Eingang) Connections (input)	1x Lösbare Kontaktklammfeder 1x detachable contact clamping spring
Anschlüsse (Ausgang) Connections (output)	1x Lösbare Kontaktklammfeder 1x detachable contact clamping spring
Frequenzbereich Frequency range	5 - 2150 MHz 5 - 2150 MHz
Entkopplung Isolation	862/2150 MHz 28/22 dB (TV/RDF) 862/2150 MHz 32/22 dB Ausg./TV 862/2150 MHz 28/22 dB (TV / radio) 862/2150 MHz 32/22 dB output/TV
Anschlussdämpfung Tap loss	(typ.) 8 dB (typ.) 8 dB
Durchgangsdämpfung Transmission loss	4 dB (Terrestrik) 6 dB (SAT) 4 dB (terrestrial) 6 dB (SAT)

Einbautiefe Mounting depth	22 mm 22 mm
Farbe Colour	Silber silver
Abmessungen (Breite) Dimensions (width)	70 mm 70 mm
Abmessungen (Tiefe) Dimensions (depth)	22 mm 22 mm
Abmessungen (Höhe) Dimensions (height)	66 mm 66 mm

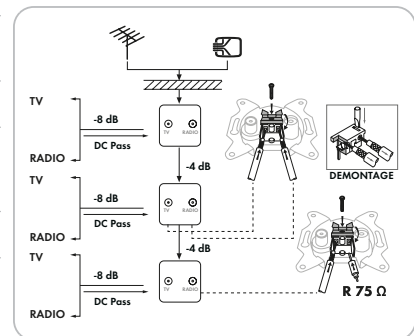

Art. Nr. Art. No.	EAN EAN	Verpackungsart Packaging
RDS30 531	4004005504170	Schweißblister SBL07 sealed blister SBL07

DSE20S 011

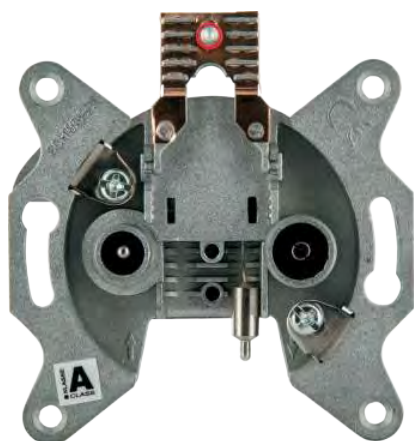

2-Loch Einzel-Durchgangsdose (2,5 dB) | 2-hole single through socket (2,5 dB)

mit Klemmtechnik | with clamping technology

- Einzel-Durchgangsdose (2-Loch) für Kabel, Antennen- und Satellitenanlagen
- Aufklappbare Klemmschelle zur Außenleiterbefestigung (max. 7,5 mm)
- Klemmtechnik für schraublose Innenleiterbefestigung (∅ 0,8 - 1,3 mm)
- Krallenbefestigung für Putzeinsätze (55 mm)
- Lieferumfang: 1x Antennendose
- Single through socket (2-hole) for cable, antenna and satellite systems
- hinged clamp for fastening the outer conductor (max. 7.5 mm)
- clamping technology for screwless fastening of the inner conductor (∅ 0.8 to 1.3 mm)
- crimping fastener for plaster inserts (55 mm)
- content: 1x antenna socket

Technische Daten | Technical data

Produktmaterial Material of product	Aluminium Druckguss korrosionsgeschützt aluminium die cast corrosion-protected	Mounting depth	22 mm
Klassifikation Classification	Klasse A class A	Farbe Colour	Silber silver
Anschlüsse (Eingang) Connections (input)	1x Lösbare Kontaktklemmfeder 1x detachable contact clamping spring	Abmessungen (Breite) Dimensions (width)	70 mm
Anschlüsse (Ausgang) Connections (output)	1x IEC Buchse (RDF) 1x IEC Stecker (TV) 1x IEC jack (radio) 1x IEC connector (TV)	Abmessungen (Tiefe) Dimensions (depth)	30 mm
Frequenzbereich Frequency range	5 - 2150 MHz (TV/RDF) 5 - 2150 MHz (TV / radio)	Abmessungen (Höhe) Dimensions (height)	66 mm
Entkopplung Isolation	> 22 dB (TV/RDF) > 22 dB (TV / radio)		
Anschlussdämpfung Tap loss	2,5 dB (TV) 8 dB (RDF) 2,5 dB (TV) 8 dB (radio)		
Einbautiefe	22 mm		
Ari. Nr. Ari. No.	EAN EAN	Verpackungsart Packaging	
DSE20S 011	4004005200003	Karton carton	

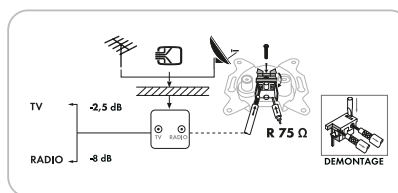

DSE 531



2-Loch Einzel-Durchgangsdose (2,5 dB) | 2-hole single through socket (2,5 dB)

mit Klemmtechnik | with clamping technology

- Einzel-Durchgangsdose (2-Loch) für Kabel, Antennen- und Satellitenanlagen
- Aufklappbare Klemmschelle zur Außenleiterbefestigung (max. 7,5 mm)
- Klemmtechnik für schraublose Innenleiterbefestigung (∅ 0,8 - 1,3 mm)
- Krallenbefestigung für Putzeinsätze (55 mm)
- Single through socket (2-hole) for cable, antenna and satellite systems
- hinged clamp for fastening the outer conductor (max. 7.5 mm)
- clamping technology for screwless fastening of the inner conductor (∅ 0.8 to 1.3 mm)
- crimping fastener for plaster inserts (55 mm)

Technische Daten | Technical data

Produktmaterial Material of product	Aluminium Druckguss korrosionsgeschützt aluminium die cast corrosion-protected	Mounting depth	22 mm
Klassifikation Classification	Klasse A class A	Farbe Colour	Silber silver
Anschlüsse (Eingang) Connections (input)	1x Lösbare Kontaktklemmfeder 1x detachable contact clamping spring	Abmessungen (Breite) Dimensions (width)	70 mm
Anschlüsse (Ausgang) Connections (output)	1x IEC Buchse (RDF) 1x IEC Stecker (TV) 1x IEC jack (radio) 1x IEC connector (TV)	Abmessungen (Tiefe) Dimensions (depth)	30 mm
Frequenzbereich Frequency range	5 - 2150 MHz (TV/RDF) 5 - 2150 MHz (TV / radio)	Abmessungen (Höhe) Dimensions (height)	66 mm
Entkopplung Isolation	> 22 dB (TV/RDF) > 22 dB (TV / radio)		
Anschlussdämpfung Tap loss	2,5 dB (TV) 8 dB (RDF) 2,5 dB (TV) 8 dB (radio)		
Einbautiefe	22 mm		
Ari. Nr. Ari. No.	EAN EAN	Verpackungsart Packaging	
DSE 531	4004005503616	Schweißblister SBL07 sealed blister SBL07	

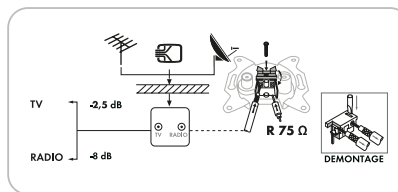

- RECEIVER
- AINSTEIN
- HOME4YOU
- SECURE4YOU
- POWER4YOU
- SOUND4YOU
- LIGHT4YOU
- SAT
- ANTENNA**
- VIDEO
- AUDIO
- PHONE & COMPUTER
- TV MOUNTING

RDS908 531



Multimedia Durchgangsdose (8 dB) im Set | Multimedia Pass-Through Socket (8 dB) Set

mit Abdeckrahmen und Aufputzkasten | including Cover Frame and Wall Mounting Box



- Klemmtechnik, schraubenlose Innenleiterbefestigung für schnelle und fehlerfreie Montage (Ø 0,4 - 1,2 mm)
- Geringe Einbautiefe
- Langer F-Connector zur einfachen Montage der Anschlusskabel
- Aufklappbare Klemmschelle zur Außenleiterbefestigung (max. 7,5 mm)
- Krallenbefestigung für Putzeinsätze (55 mm)
- Normen, siehe Konformitätserklärung (Service & Support)
- Für Zwei- oder Dreiloch-Antennensteckdosen
- Zur Aufputzmontage in Verbindung mit der Antennensteckdose und der Abdeckplatte
- Im Lieferumfang enthalten: 1x Abdeckrahmen, 1x Aufputzkasten
- clamping technology, screwless inner conductor fastening for fast and error-free assembly (Ø 0.4 - 1.2 mm)
- small installation depth
- long F-connector for easy installation of the connection cables
- hinged clamp for fastening the outer conductor (max. 7.5 mm)
- crimping fastener for plaster inserts (55 mm)
- standards, see Declaration of Conformity (Support & Service)
- for 2-hole or 3-hole antenna sockets
- for on-wall installation together with the antenna socket and cover plate
- Included: 1x Cover Frame, 1x Wall Mounting Box

Technische Daten | Technical data

Produktmaterial Material of product	Aluminium Druckguss korrosionsgeschützt aluminium die cast corrosion-protected	> 10 dB (TV / radio) > 14 dB (IN/OUT)
Anschlüsse	1x F-Buchse (Daten) 1x IEC Stecker 1x IEC Buchse	Anschlussdämpfung Tap loss
Connections	1x F jack (data) 1x IEC connector 1x IEC jack	8 dB (Daten/RDF/TV) 8 dB (data / radio / TV)
Frequenzbereich Frequency range	5 - 1000 MHz 5 - 1000 MHz	Durchgangsdämpfung Transmission loss
Entkopplung	5 - 65 MHz > 60 dB (Daten/TV) 87 - 862 MHz > 34 dB (Daten/TV) 5 - 65 MHz > 60 dB (Daten/RDF) 87 - 862 MHz > 34 dB (data/TV) 5 - 65 MHz > 60 dB (data/TV) 87 - 862 MHz > 34 dB (data/TV) 5 - 65 MHz > 60 dB (data/radio)	5 - 1000 MHz 4 dB (typisch) 5 - 1000 MHz 4 dB (typical)
Isolation		
Rückflussdämpfung	> 21 dB (Daten) > 10 dB (TV/RDF) > 14 dB (IN/OUT)	
Return loss	> 21 dB (data)	

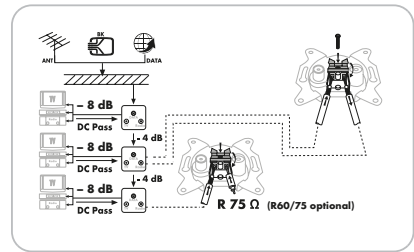

Art. Nr. Art. No.	EAN EAN	Verpackungsart Packaging
RDS908 531	4004005021516	Schweißblister SBL07 sealed blister SBL07

APK-Serie



Aufputzkasten (75 mm) | Wall Mounting Box (75 mm)

- Zur Aufputzmontage in Verbindung mit der Antennensteckdose und der Abdeckplatte
- for on-wall installation together with the antenna socket and cover plate

Technische Daten | Technical data

Montageart Mounting type	Aufputz on-wall installation	Dimensions (height)	75 mm
Passend für Suitable for	Artikel ADE (Abdeckplatte) article ADE (cover plate)		
Produktmaterial Material of product	Kunststoff plastic		
Farbe Colour	Weiß white		
Abmessungen (Breite) Dimensions (width)	75 mm 75 mm		
Abmessungen (Tiefe) Dimensions (depth)	26 mm 26 mm		
Abmessungen (Höhe) Dimensions (height)	75 mm		

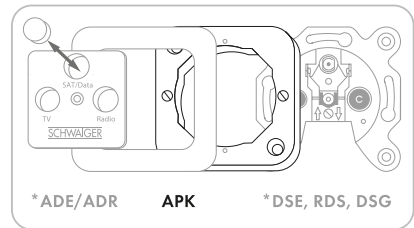

*ADE/ADR **APK** *DSE, RDS, DSG



Art. Nr. Art. No.	EAN EAN	Verpackungsart Packaging
APK 532	4004005503401	Schiebblister SBL7S-43 sliding blister SBL7S-43
APK 012	4004005012064	Karton carton

ADE 312

PROFESSIONAL

2- oder 3-Loch Abdeckplatte (50 mm) | 2-Hole or 3-Hole Cover Plate (50 mm)



- Abdeckungen für Einzelanschlüsse herausnehmbar
- Für Zwei- oder Dreiloch-Antennensteckdosen
- covers for individual connections can be taken out
- for 2-hole or 3-hole antenna sockets

Technische Daten | Technical data

Montageart Mounting type	Auf- und Unterputz on-wall and in-wall installation	Dimensions (height)	50 mm
Produktmaterial Material of product	Kunststoff plastic		
Farbe Colour	Weiß white		
Gewicht Weight (set)	80 g 80 g	<p>ADE/ADR *APK *DSE, RDS</p>	
Abmessungen (Breite) Dimensions (width)	50 mm 50 mm		
Abmessungen (Höhe) Dimensions (height)	50 mm		

Art. Nr. Art. No.	EAN EAN	Verpackungsart Packaging
ADE 312	4004005012026	Polybeutel polybag

Produktempfehlung | Product Recommendation



ADE/ADR 532

STANDARD

Zweiteiliger 2- oder 3-Loch Abdeckrahmen | 2-Hole or 3-Hole Cover Frame (2 Pieces)



für SAT- und Antennendosen | for SAT and antenna sockets

- Für Zwei- oder Dreiloch-Antennensteckdosen
- Mit Schraube
- for 2-hole or 3-hole antenna sockets
- with screw

Technische Daten | Technical data

Montageart Mounting type	Auf- und Unterputz on-wall and in-wall installation		
Produktmaterial Material of product	Kunststoff plastic		
Farbe Colour	Weiß white	<p>ADE/ADR *APKS *DSE, RDS, DSG</p>	
Abmessungen (Breite) Dimensions (width)	75 mm 75 mm		
Abmessungen (Höhe) Dimensions (height)	75 mm 75 mm		

Art. Nr. Art. No.	EAN EAN	Verpackungsart Packaging
ADE/ADR 532	4004005503395	Schiebeblister SBL07S Slim Sliding sliding blister SBL07S slim sliding



ADR 012

PROFESSIONAL

Abdeckrahmen (75 mm) | Cover Frame (75 mm)



- Für Unterputzmontage oder für Nutzung mit einem Aufputz- kasten
- for in-wall installation or for use with a wall mounting box

Technische Daten | Technical data

Montageart Mounting type	Auf- und Unterputz on-wall and in-wall installation	Colour	white
Passend für Suitable for	Artikel ADE (Abdeckplatte) article ADE (cover plate)	Abmessungen (Breite) Dimensions (width)	75 mm 75 mm
Produktmaterial Material of product	Kunststoff plastic	Abmessungen (Höhe) Dimensions (height)	75 mm 75 mm
Farbe	Weiß		

Art. Nr. Art. No.	EAN EAN	Verpackungsart Packaging
ADR 012	4004005012057	Polybeutel polybag

- RECEIVER
- AINSTEIN
- HOME4YOU
- SECURE4YOU
- POWER4YOU
- SOUND4YOU
- LIGHT4YOU
- SAT
- ANTENNA**
- VIDEO
- AUDIO
- PHONE & COMPUTER
- TV MOUNTING



Goldkontakte
gold-plated contacts



Ferritkern
ferrite core

VDAN220 051



110
dB

4x
shielded

Verkaufsdisplay | Sales Display

Antennen Anschlusskabel (110 dB) | Antenna Connection Cable (110 dB)

- Abmessungen Display (B x H x T): 290 x 110 (275 aufgeklappt) x 210 mm
 - Besonders für HDTV via Kabelfernsehen geeignet
 - 4-fach Abschirmung für eine sehr gute Reduzierung von elektromagnetischen Störeinflüssen
 - Mit Ferritkern für zusätzliche Unterdrückung von Mantelwellenstörungen
 - Sehr hohe Schirmungseigenschaft gewährleistet
 - Kupferinnenleiter für eine gute Signalübertragung
 - Beste Leitfähigkeit und minimaler Übertragungswiderstand durch vergoldete Kontakte
 - Robuste Vollmetallstecker mit Kabelführung
- dimensions of display (W x H x D): 290 x 110 (275 opened) x 210 mm
 - particularly suitable for HDTV via cable TV
 - shielded 4 times to effectively reduce electromagnetic interference
 - with ferrite core for additional suppression of sheath current interference
 - very high shielding efficiency guaranteed
 - inner conductor made of copper for good signal transmission
 - best-possible conductivity and minimum transmission resistance due to gold-plated contacts
 - solid all-metal plugs with cable gland

Technische Daten | Technical data

Anschlüsse	1x IEC Stecker 1x IEC Buchse
Connections	1x IEC connector 1x IEC jack
Ferritkern	Ja
Ferrite core	yes
Impedanz	75 Ohm
Impedance	75 Ohm
Stecker	Metall
Plugs	metal
Kabelaufbau	1 mm (Innenleiter) 3,1 mm (Dielektrikum) 6 mm (Mantel)
Cable design	1 mm (inner conductor) 3,1 mm (dielectric) 6 mm (sheath)
Schirmungsmaß	110 dB
Shielding value	110 dB
Schirmung	4-fach geschirmt
Shielding	shielded 4 times
Schirmungsmaterial	Aluminium-Verbundfolie/96er Aluminium-Geflecht/Aluminium-Verbundfolie/128er Aluminium-Geflecht

Shielding material	aluminium composite film/96-wire aluminium braid/aluminium composite film/128-wire aluminium braid
Innenleiter	Cu
Inner conductor	CU
Inhalt (Packung)	30
Content (package)	30
Farbe	Transparent
Colour	transparent

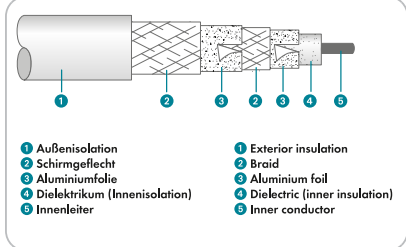

Art. Nr. Art. No.	Farbe Colour	Kabellänge Cable length	EAN EAN	Verpackungsart Packaging
VDAN220 051	Transparent transparent	2 m 2 m	4004005016406	Karton carton

KVKWHD-Serie-531

ULTIMATE

Antennen Anschlusskabel (110 dB) | Antenna Connection Cable (110 dB)

IEC Winkelbuchse > IEC Stecker, mit Ferritkern | IEC Angled jack > IEC plug, with Ferrite Core



110 dB

4x shielded

FERRIT

- Besonders für HDTV via Kabelfernsehen geeignet
- 4-fach Abschirmung für eine sehr gute Reduzierung von elektromagnetischen Störeinflüssen
- Mit Ferritkern für zusätzliche Unterdrückung von Mantelwellenstörungen
- Kupferinnenleiter für eine gute Signalübertragung
- Beste Leitfähigkeit und minimaler Übertragungswiderstand durch vergoldete Kontakte
- 90° Winkelbuchse verkürzt zu lange Kabelbögen und vermeidet das Abknicken von Kabeln
- Robuste Vollmetallstecker mit Kabelführung
- particularly suitable for HDTV via cable TV
- shielded 4 times to effectively reduce electromagnetic interference
- with ferrite core for additional suppression of sheath current interference
- inner conductor made of copper for good signal transmission
- best-possible conductivity and minimum transmission resistance due to gold-plated contacts
- 90° angled jack shortens long cable bendings and prevents cables from breaking
- solid all-metal plugs with cable gland

Technische Daten | Technical data

Anschlüsse	1x IEC Winkelbuchse 1x IEC Stecker	Shielding material	aluminium composite film/96-wire aluminium braid/aluminium composite film/128-wire aluminium braid
Connections	1x angled IEC jack 1x IEC connector	Innenleiter	Cu
Ferritkern	Ja	Inner conductor	CU
Ferrite core	yes	Farbe	Transparent
Impedanz	75 Ohm	Colour	transparent
Impedance	75 Ohm		
Stecker	Metall Kontakt vergoldet		
Plugs	metal gold-plated pin		
Kabelaufbau	1 mm (Innenleiter) 3,1 mm (Dielektrikum) 6 mm (Mantel)		
Cable design	1 mm (inner conductor) 3,1 mm (dielectric) 6 mm (sheath)		
Schirmungsmaß	110 dB		
Shielding value	110 dB		
Schirmung	4-fach geschirmt		
Shielding	shielded 4 times		
Schirmungsmaterial	Aluminium-Verbundfolie/96er Aluminium-Geflecht/Aluminium-Verbundfolie/128er Aluminium-Geflecht		

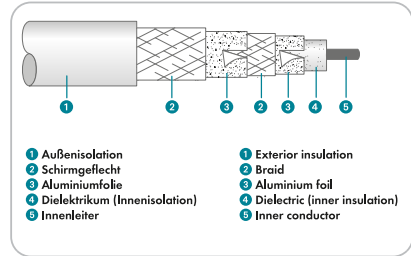

Art. Nr. Art. No.	Kabellänge Cable length	EAN EAN	Verpackungsart Packaging
KVKWHD15 531	1,5 m 1,5 m	4004005205725	Schweißblister SBL04 sealed blister SBL04
KVKWHD30 531	3 m 3 m	4004005205749	Schweißblister SBL04 sealed blister SBL04
KVKWHD50 531	5 m 5 m	4004005205756	Schweißblister SBL05B sealed blister SBL05B
KVKWHD100 531	10 m 10 m	4004005205718	Schweißblister SBL05C sealed blister SBL05C
KVKWHD150 531	15 m 15 m	4004005205732	Schweißblister SBL05D sealed blister SBL05D

RECEIVER

AINSTEIN

HOME4YOU

SECURE4YOU

POWER4YOU

SOUND4YOU

LIGHT4YOU

SAT

ANTENNA

VIDEO

AUDIO

PHONE & COMPUTER

TV MOUNTING

- RECEIVER
- AINSTEIN
- HOME4YOU
- SECURE4YOU
- POWER4YOU
- SOUND4YOU
- LIGHT4YOU
- SAT
- ANTENNA**
- VIDEO
- AUDIO
- PHONE & COMPUTER
- TV MOUNTING

KVKWHQ-Serie-532



Antennen Anschlusskabel (90 dB) | Antenna Connection Cable (90 dB)

IEC Winkelstecker > IEC Winkelbuchse | IEC Angled plug > IEC Angled jack



90 dB
2x shielded

- Zur Verbindung eines Gerätes mit Antennenanschluss mit der Antennendose
 - Ideal zur Verwendung bei Antennendosen hinter Möbeln
 - 2-fach Abschirmung für bestmöglichen Schutz vor elektromagnetischen Störeinflüssen
 - Hohe Schirmungseigenschaft gewährleistet
 - Beste Leitfähigkeit und minimaler Übertragungswiderstand durch vergoldete Kontakte
 - Robuster Kunststoffstecker
- for connecting a device equipped with an antenna connection to an antenna socket
 - ideal for usage with antenna sockets situated behind furniture
 - shielded twice for optimum protection against electromagnetic interference
 - high shielding value is guaranteed
 - best-possible conductivity and minimum transmission resistance due to gold-plated contacts
 - solid plug made of plastic

Technische Daten | Technical data

Anschlüsse	1x IEC Winkelbuchse 1x IEC Winkelstecker
Connections	1x angled IEC jack 1x IEC angled connector
Impedanz	75 Ohm
Impedance	75 Ohm
Stecker	Metal Kontakt vergoldet
Plugs	metal gold-plated pin
Kabelaufbau	0,65 mm (Innenleiter) 4,4 mm (Dielektrikum) 6,5 mm (Mantel)
Cable design	0,65 mm (inner conductor) 4,4 mm (dielectric) 6,5 mm (sheath)
Schirmungsmaß	90 dB
Shielding value	90 dB
Schirmung	2-fach geschirmt
Shielding	shielded twice

Schirmungsmaterial	Aluminium-Verbundfolie/Aluminium-Geflecht
Shielding material	aluminium composite film/aluminium braid
Farbe	Weiß
Colour	white

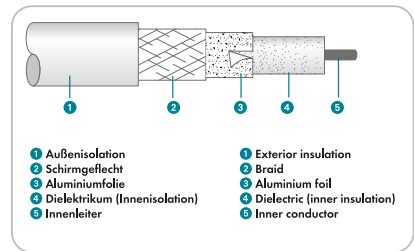

Art. Nr.	Kabellänge	EAN	Verpackungsart
Art. No.	Cable length	EAN	Packaging
KVKWHQ15 532	1,5 m 1,5 m	4004005205763	Schweißblister SBL03 sealed blister SBL03
KVKWHQ30 532	3 m 3 m	4004005205770	Schweißblister SBL02 sealed blister SBL02

KVKW-Serie-532



Antennen Anschlusskabel (75 dB) | Antenna Connection Cable (75 dB)

IEC Winkelbuchse > IEC Stecker | angled IEC jack > IEC connector



75 dB
2x shielded

- 2-fach Abschirmung für bestmöglichen Schutz vor elektromagnetischen Störeinflüssen
 - 90° Winkelstecker verkürzt zu lange Kabelbögen und vermeidet das Abknicken von Kabeln
- shielded twice for optimum protection against electromagnetic interference
 - 90° angled connector shortens too long cable bendings and prevents the cable from breaking

Technische Daten | Technical data

Produktmaterial	Kunststoff
Material of product	plastic
Anschlüsse	1x IEC Stecker 1x IEC Winkelbuchse
Connections	1x IEC connector 1x angled IEC jack
Impedanz	75 Ohm
Impedance	75 Ohm
Stecker	angespritzt
Plugs	moulded
Kabelaufbau	0,5 mm (Innenleiter) 2,8 mm (Dielektrikum) 5 mm (Mantel)
Cable design	0,5 mm (inner conductor) 2,8 mm (dielectric) 5 mm (sheath)
Schirmungsmaß	75 dB
Shielding value	75 dB
Schirmung	2-fach geschirmt
Shielding	shielded twice
Schirmungsmaterial	Aluminium-Verbundfolie/32er Aluminium-Geflecht

Schirmungsmaterial	aluminium composite film/32-wire aluminium braid
Innenleiter	CCS
Inner conductor	CCS
Farbe	Weiß
Colour	white

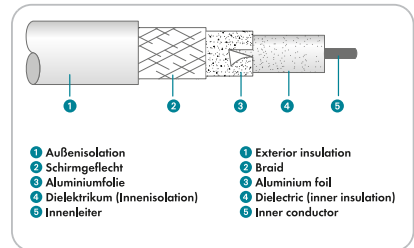

Art. Nr.	Kabellänge	EAN	Verpackungsart
Art. No.	Cable length	EAN	Packaging
KVKW15 532	1,5 m 1,5 m	4004005503258	Schweißblister SBL03 sealed blister SBL03
KVKW30 532	3 m 3 m	4004005503265	Schweißblister SBL03 sealed blister SBL03
KVKW50 532	5 m 5 m	4004005503272	Schweißblister SBL02 sealed blister SBL02
KVKW100 532	10 m 10 m	4004005503241	Schweißblister SBL04 sealed blister SBL04

KVKW-Serie-533

★★★
STANDARD

Antennen Anschlusskabel (75 dB) | Antenna Connection Cable (75 dB)

IEC Winkelbuchse > IEC Stecker | IEC angled jack > IEC connector



75 dB
2x shielded

- 2-fach Abschirmung für bestmöglichen Schutz vor elektromagnetischen Störeinflüssen
- 90° Winkelbuchse verkürzt zu lange Kabelbögen und vermeidet das Abknicken von Kabeln
- shielded twice for optimum protection against electromagnetic interference
- 90° angled jack shortens long cable bendings and prevents cables from breaking

Technische Daten | Technical data

Produktmaterial Material of product	Kunststoff plastic	Shielding material	aluminium composite film/32-wire aluminium braid
Anschlüsse	1x IEC Stecker 1x IEC Winkelbuchse	Innenleiter Inner conductor	CCS CCS
Connections	1x IEC connector 1x angled IEC jack	Farbe Colour	Schwarz black
Impedanz Impedance	75 Ohm 75 Ohm		
Stecker Plugs	angespritzt moulded		
Kabelaufbau	0,5 mm (Innenleiter) 2,8 mm (Dielektrikum) 5 mm (Mantel)		
Cable design	0,5 mm (inner conductor) 2,8 mm (dielectric) 5 mm (sheath)		
Schirmungsmaß Shielding value	75 dB 75 dB		
Schirmung Shielding	2-fach geschirmt shielded twice	Schirmungsmaterial Aluminium-Verbundfolie/32er Aluminium-Geflecht	

Art. Nr. Art. No.	Kabellänge Cable length	EAN EAN	Verpackungsart Packaging
KVKW15 533	1,5 m 1,5 m	4004005205695	Schweißblisten SBL03 sealed blister SBL03
KVKW30 533	3 m 3 m	4004005205701	Schweißblisten SBL03 sealed blister SBL03

KDAK-Serie-532

★★★
ULTIMATE

Modem Anschlusskabel für Self-Install | Modem connection cable for Self Install

F-Quick Stecker > F-Quick Stecker | F Quick connector > F Quick connector



Typ gemäß Spezifikation
Vodafone Kabel Deutschland GmbH

A CLASS +10dB
4x shielded
FULL HD TV

- Koaxialkabel mit F-Quick Steckern mit Innenring zum Aufstecken
- 4-fach geschirmtes Anschlusskabel (Klasse A + 10 dB) zum Anschluss eines Kabelmodems an eine Multimedia-Dose
- Auch als Anschlusskabel für SAT- und Kabelreceiver mit F-Anschluss nutzbar
- Typ gemäß der Spezifikation Vodafone / Kabel Deutschland GmbH (Typ KDG 1 TS 151)
- coaxial cable with F-Quick connectors with inner ring for installation
- 4-shielded cable (Class A + 10 dB) for connecting a cable modem to a multimedia box
- also usable as a connection cable for satellite and cable receivers with F-connector
- Type according to the specification Vodafone / Kabel Deutschland GmbH (KDG Type 1 TS 151)

Technische Daten | Technical data

Anschlüsse Connections	2x F-Quick Stecker mit Innenring 2x F-Quick connector with inner ring	Shielding	shielded 4 times
Impedanz Impedance	75 Ohm 75 Ohm	Schirmungsmaterial	64er Aluminium-Geflecht/Aluminium-Verbundfolie/112er Aluminium-Geflecht/Aluminium-Verbundfolie
Kabelaufbau	1,08 mm (Innenleiter) 3,7 mm (Dielektrikum) 6 mm (Mantel)	Shielding material	64-wire aluminum braid/aluminium composite film/112-wire aluminium braid/aluminium composite film
Cable design	1,08 mm (inner conductor) 3,7 mm (dielectric) 6 mm (sheath)	Innenleiter Inner conductor	CCS CCS
Schirmungsmaß Shielding value	Klasse A + 10 dB class A + 10 dB	Farbe Colour	Weiß white
Schirmung	4-fach geschirmt		

Art. Nr. Art. No.	Kabellänge Cable length	EAN EAN	Verpackungsart Packaging
KDAK100 532	10 m 10 m	4004005020915	Schweißblisten SBL05D sealed blister SBL05D
KDAK15 532	1,5 m 1,5 m	4004005020267	Schweißblisten SBL05A sealed blister SBL05A
KDAK30 532	3 m 3 m	4004005020281	Schweißblisten SBL05B sealed blister SBL05B
KDAK50 532	5 m 5 m	4004005020298	Schweißblisten SBL05C sealed blister SBL05C
KDAK75 532	7,5 m 7,5 m	4004005020908	Schweißblisten SBL05D sealed blister SBL05D

MMC-Serie



90
dB

2x
shielded

Modem Anschlusskabel | Modem Connection Cable

MiniD@t-Stecker > F-Quick-Stecker | MiniD@t connector > F quick connector

- 2-fach Abschirmung für bestmöglichen Schutz vor elektromagnetischen Störeinflüssen
- 90° Winkelstecker verkürzt zu lange Kabelbögen und vermeidet das Abknicken von Kabeln
- shielded twice for optimum protection against electromagnetic interference
- 90° angled connector shortens too long cable bendings and prevents the cable from breaking

Technische Daten | Technical data

Produktmaterial Material of product	Kunststoff plastic	Shielding material	aluminium composite film/96-wire copper/tin braid
Anschlüsse	1x MiniD@t Winkelstecker 1x F-Quick Stecker	Innenleiter Inner conductor	Cu CU
Connections	1x angled Mini D@t Connector 1x F quick connector	Farbe Colour	Weiß white
Impedanz Impedance	75 Ohm 75 Ohm	<p>1 Außenisolation 2 Schirmgeflecht 3 Aluminiumfolie 4 Dielektrikum (Innenisolation) 5 Innenleiter</p> <p>1 Exterior insulation 2 Braid 3 Aluminium foil 4 Dielectric (inner insulation) 5 Inner conductor</p>	
Stecker Plugs	gecrimpt crimped		
Kabelaufbau	0,8 mm (Innenleiter) 3,2 mm (Dielektrikum) 5 mm (Mantel)		
Cable design	0,8 mm (inner conductor) 3,2 mm (dielectric) 5 mm (sheath)		
Schirmungsmaß Shielding value	> 90 dB > 90 dB		
Schirmung Shielding	2-fach geschirmt shielded twice		
Schirmungsmaterial	Aluminium-Verbundfolie/96er Kupfer-Zinn-Geflecht		

Art. Nr. Art. No.	Kabellänge Cable length	EAN EAN	Verpackungsart Packaging
MMC15 052	1,5 m 1,5 m	4004005150148	Polybeutel polybag
MMC30 052	3 m 3 m	4004005300659	Polybeutel polybag
MMC50 052	5 m 5 m	4004005504071	Polybeutel polybag
MMC90 052	9 m 9 m	4004005082517	Polybeutel polybag

- RECEIVER
- AINSTEIN
- HOME4YOU
- SECURE4YOU
- POWER4YOU
- SOUND4YOU
- LIGHT4YOU
- SAT
- ANTENNA**
- VIDEO
- AUDIO
- PHONE & COMPUTER
- TV MOUNTING

KVKHD-Serie-531

ULTIMATE

Antennen Anschlusskabel (110 dB) | Antenna Connection Cable (110 dB)



110 dB

4x shielded

FERRIT

- Besonders für HDTV via Kabelfernsehen geeignet
- 4-fach Abschirmung für eine sehr gute Reduzierung von elektromagnetischen Störeinflüssen
- Mit Ferritkern für zusätzliche Unterdrückung von Mantelwellenstörungen
- Sehr hohe Schirmungseigenschaft gewährleistet
- Kupferinnenleiter für eine gute Signalübertragung
- Beste Leitfähigkeit und minimaler Übertragungswiderstand durch vergoldete Kontakte
- Robuste Vollmetalstecker mit Kabelführung
- particularly suitable for HDTV via cable TV
- shielded 4 times to effectively reduce electromagnetic interference
- with ferrite core for additional suppression of sheath current interference
- very high shielding efficiency guaranteed
- inner conductor made of copper for good signal transmission
- best-possible conductivity and minimum transmission resistance due to gold-plated contacts
- solid all-metal plugs with cable gland

Technische Daten | Technical data

Anschlüsse	1x IEC Stecker 1x IEC Buchse
Connections	1x IEC connector 1x IEC jack
Ferritkern	Ja
Ferrite core	yes
Impedanz	75 Ohm
Impedance	75 Ohm
Stecker	Metall
Plugs	metal
Kabelaufbau	1 mm (Innenleiter) 3,1 mm (Dielektrikum) 6 mm (Mantel)
Cable design	1 mm (inner conductor) 3,1 mm (dielectric) 6 mm (sheath)
Schirmungsmaß	110 dB
Shielding value	110 dB
Schirmung	4-fach geschirmt
Shielding	shielded 4 times
Schirmungsmaterial	Aluminium-Verbundfolie/96er Aluminium-Geflecht/Aluminium-Verbundfolie/112er Aluminium-Geflecht

Shielding material	aluminium composite film/96-wire aluminium braid/aluminium composite film/112-wire aluminium braid
Innenleiter	Cu
Inner conductor	CU
Farbe	Transparent (Weiß)
Colour	transparent (white)

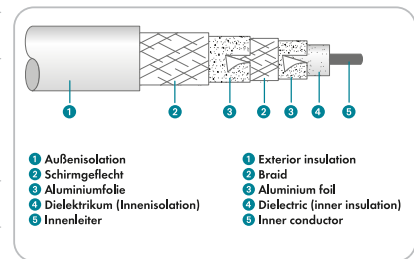

Art. Nr. Art. No.	Kabellänge Cable length	EAN EAN	Verpackungsart Packaging
KVKHD15 531	1,5 m 1,5 m	4004005152111	Schweißblisten SBL04 sealed blister SBL04
KVKHD30 531	3 m 3 m	4004005152135	Schweißblisten SBL04 sealed blister SBL04
KVKHD50 531	5 m 5 m	4004005152142	Schweißblisten SBL05A sealed blister SBL05A
KVKHD100 531	10 m 10 m	4004005152203	Schweißblisten SBL05 Higher sealed blister SBL05 Higher
KVKHD150 531	15 m 15 m	4004005205619	Schweißblisten SBL05D sealed blister SBL05D

RECEIVER

AINSTEIN

HOME4YOU

SECURE4YOU

POWER4YOU

SOUND4YOU

LIGHT4YOU

SAT

ANTENNA

VIDEO

AUDIO

PHONE & COMPUTER

TV MOUNTING

KVKHD-Serie-533

ULTIMATE

Antennen Anschlusskabel (110 dB) | Antenna Connection Cable (110 dB)



110
dB

4x
shielded

FERRIT

- Besonders für HDTV via Kabelfernsehen geeignet
- 4-fach Abschirmung für eine sehr gute Reduzierung von elektromagnetischen Störeinflüssen
- Mit Ferritkern für zusätzliche Unterdrückung von Mantelwellenstörungen
- Sehr hohe Schirmungseigenschaft gewährleistet
- Kupferinnenleiter für eine gute Signalübertragung
- Beste Leitfähigkeit und minimaler Übertragungswiderstand durch vergoldete Kontakte
- Robuste Vollmetalstecker mit Kabelführung
- particularly suitable for HDTV via cable TV
- shielded 4 times to effectively reduce electromagnetic interference
- with ferrite core for additional suppression of sheath current interference
- very high shielding efficiency guaranteed
- inner conductor made of copper for good signal transmission
- best-possible conductivity and minimum transmission resistance due to gold-plated contacts
- solid all-metal plugs with cable gland

Technische Daten | Technical data

Anschlüsse	1x IEC Stecker 1x IEC Buchse
Connections	1x IEC connector 1x IEC jack
Ferritkern	Ja
Ferrite core	yes
Impedanz	75 Ohm
Impedance	75 Ohm
Stecker	vergoldet
Plugs	gold-plated
Kabelaufbau	1 mm (Innenleiter) 3,1 mm (Dielektrikum) 6 mm (Mantel)
Cable design	1 mm (inner conductor) 3,1 mm (dielectric) 6 mm (sheath)
Schirmungsmaß	110 dB
Shielding value	110 dB
Schirmung	4-fach geschirmt
Shielding	shielded 4 times
Schirmungsmaterial	Aluminium-Verbundfolie/96er Aluminium-Geflecht/Aluminium-Verbundfolie/128er Aluminium-Geflecht

Shielding material	aluminium composite film/96-wire aluminium braid/aluminium composite film/128-wire aluminium braid
Innenleiter	Cu
Inner conductor	CU
Farbe	Transparent (Schwarz)
Colour	transparent (black)

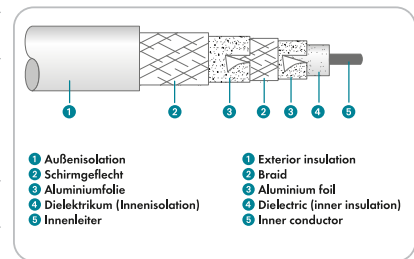

Art. Nr. Art. No.	Kabellänge Cable length	EAN EAN	Verpackungsart Packaging
KVKHD15 533	1,5 m 1,5 m	4004005205602	Schweißblistern SBL04 sealed blister SBL04
KVKHD50 533	5 m 5 m	4004005205626	Schweißblistern SBL05A sealed blister SBL05A

- RECEIVER
- AINSTEIN
- HOME4YOU
- SECURE4YOU
- POWER4YOU
- SOUND4YOU
- LIGHT4YOU
- SAT
- ANTENNA**
- VIDEO
- AUDIO
- PHONE & COMPUTER
- TV MOUNTING

KVKHQ-Serie-532



Antennen Anschlusskabel (90 dB) | Antenna Connection Cable (90 dB)

IEC Stecker > IEC Buchse | IEC connector > IEC jack



- Zur Verbindung eines Gerätes mit Antennenanschluss mit der Antennendose
- Besonders für HDTV via Kabelfernsehen geeignet
- 2-fach Abschirmung für bestmöglichen Schutz vor elektromagnetischen Störeinflüssen
- Hohe Schirmungseigenschaft gewährleistet
- Beste Leitfähigkeit und minimaler Übertragungswiderstand durch vergoldete Kontakte
- Robuster Kunststoffstecker
- for connecting a device equipped with an antenna connection to an antenna socket
- particularly suitable for HDTV via cable TV
- shielded twice for optimum protection against electromagnetic interference
- high shielding value is guaranteed
- best-possible conductivity and minimum transmission resistance due to gold-plated contacts
- solid plug made of plastic

Technische Daten | Technical data

Anschlüsse	1x IEC Stecker 1x IEC Buchse	Shielding	shielded twice
Connections	1x IEC connector 1x IEC jack	Schirmungsmaterial	Aluminium-Verbundfolie/Aluminium-Geflecht
Impedanz	75 Ohm	Shielding material	aluminium composite film/aluminium braid
Impedance	75 Ohm	Farbe	Weiß
Stecker	Kunststoff Kontakt: Metall vergoldet	Colour	white
Plugs	plastic contact: metal gold-Plated	<p> 1 Außenisolation 2 Schirmgeflecht 3 Aluminiumfolie 4 Dielektrikum (Innenisolation) 5 Innenleiter </p> <p> 1 Exterior insulation 2 Braid 3 Aluminium foil 4 Dielectric (inner insulation) 5 Inner conductor </p>	
Kabelaufbau	0,65 mm (Innenleiter) 4,4 mm (Dielektrikum) 6,5 mm (Mantel)		
Cable design	0,65 mm (inner conductor) 4,4 mm (dielectric) 6,5 mm (sheath)		
Schirmungsmaß	90 dB		
Shielding value	90 dB		
Schirmung	2-fach geschirmt		

Art. Nr. Art. No.	Kabellänge Cable length	EAN EAN	Verpackungsart Packaging
KVKHQ15 532	1,5 m 1,5 m	4004005205640	Schweißblister SBL03 sealed blister SBL03
KVKHQ30 532	3 m 3 m	4004005205671	Schweißblister SBL02 sealed blister SBL02
KVKHQ50 532	5 m 5 m	4004005205688	Schweißblister SBL02 sealed blister SBL02
KVKHQ100 532	10 m 10 m	4004005205633	Schweißblister SBL05 Higher sealed blister SBL05 Higher
KVKHQ150 532	15 m 15 m	4004005205657	Schweißblister SBL05 Higher sealed blister SBL05 Higher
KVKHQ200 532	20 m 20 m	4004005205664	Schweißblister SBL05 Higher sealed blister SBL05 Higher

RECEIVER

AINSTEIN

HOME4YOU

SECURE4YOU

POWER4YOU

SOUND4YOU

LIGHT4YOU

SAT

ANTENNA

VIDEO

AUDIO

PHONE & COMPUTER

TV MOUNTING

- RECEIVER
- AINSTEIN
- HOME4YOU
- SECURE4YOU
- POWER4YOU
- SOUND4YOU
- LIGHT4YOU
- SAT
- ANTENNA
- VIDEO
- AUDIO
- PHONE & COMPUTER
- TV MOUNTING

KVKF-Serie-532



Antennen Anschlusskabel (90 dB) | Antenna Connection Cable (90 dB)



IEC Stecker > IEC Buchse, mit Ferritkern | coaxial connector > coaxial jack, with ferrite core

- Zur Verbindung eines Gerätes mit Antennenanschluss mit der Antennendose
- Mit Ferritkern für zusätzliche Unterdrückung von Mantelwellenstörungen
- 2-fach Abschirmung für bestmöglichen Schutz vor elektromagnetischen Störeinflüssen
- Robuster Kunststoffstecker

Technische Daten | Technical data

Anschlüsse	1x IEC Stecker 1x IEC Buchse
Connections	1x IEC connector 1x IEC jack
Ferritkern Ferrite core	Ja yes
Impedanz Impedance	75 Ohm 75 Ohm
Stecker Plugs	Kunststoff Metall Messinginsatz rund plastic metal brass insert round
Kabelaufbau	0,5 mm (Innenleiter) 2,8 mm (Dielektrikum) 5 mm (Mantel)
Cable design	0,5 mm (inner conductor) 2,8 mm (dielectric) 5 mm (sheath)
Schirmungsmaß Shielding value	(max.) 90 dB (max.) 90 dB
Schirmung	2-fach geschirmt

Shielding	shielded twice
Schirmungsmaterial Shielding material	Aluminium-Verbundfolie/32er Geflecht aluminium composite film/32-wire braid
Innenleiter Inner conductor	CCS CCS
Farbe Colour	Weiß white

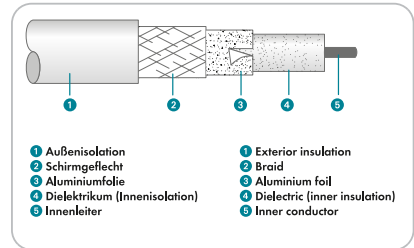

Art. Nr. Art. No.	Kabellänge Cable length	EAN EAN	Verpackungsart Packaging
KVKF10 532	1 m 1 m	4004005503203	Schweißblister SBL03 sealed blister SBL03
KVKF15 532	1,5 m 1,5 m	4004005205572	Schweißblister SBL03 sealed blister SBL03
KVKF30 532	3 m 3 m	4004005503227	Schweißblister SBL03 sealed blister SBL03
KVKF50 532	5 m 5 m	4004005503234	Schweißblister SBL02 sealed blister SBL02
KVKF100 532	10 m 10 m	4004005503197	Schweißblister SBL04 sealed blister SBL04

KVKF30A 002



Antennen Anschlusskabel (90 dB) | Antenna Connection Cable (90 dB)



IEC Stecker > IEC Buchse, mit Ferritkern | coaxial connector > coaxial jack, with ferrite core

- Zur Verbindung eines Gerätes mit Antennenanschluss mit der Antennendose
- Mit Ferritkern für zusätzliche Unterdrückung von Mantelwellenstörungen
- 2-fach Abschirmung für bestmöglichen Schutz vor elektromagnetischen Störeinflüssen
- Robuster Kunststoffstecker

Technische Daten | Technical data

Anschlüsse	1x IEC Stecker 1x IEC Buchse
Connections	1x IEC connector 1x IEC jack
Ferritkern Ferrite core	Ja yes
Impedanz Impedance	75 Ohm 75 Ohm
Stecker Plugs	Kunststoff Metall Messinginsatz rund plastic metal brass insert round
Kabelaufbau	0,5 mm (Innenleiter) 2,8 mm (Dielektrikum) 5 mm (Mantel)
Cable design	0,5 mm (inner conductor) 2,8 mm (dielectric) 5 mm (sheath)
Schirmungsmaß Shielding value	(max.) 90 dB (max.) 90 dB
Schirmung	2-fach geschirmt shielded twice

Schirmungsmaterial	Aluminium-Verbundfolie/96er Kupfer-Geflecht
Shielding material	aluminium composite film/96-wire copper braid
Innenleiter Inner conductor	CCS CCS
Farbe Colour	Weiß white

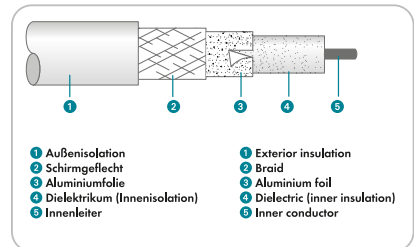

Art. Nr. Art. No.	Kabellänge Cable length	EAN EAN	Verpackungsart Packaging
KVKF30A 002	3 m 3 m	4004005300765	lose bulk

KVKF-Serie-533



Antennen Anschlusskabel (90 dB) | Antenna Connection Cable (90 dB)

IEC Stecker > IEC Buchse, mit Ferritkern | coaxial connector > coaxial jack, with ferrite core



- Zur Verbindung eines Gerätes mit Antennenanschluss mit der Antennendose
- Mit Ferritkern für zusätzliche Unterdrückung von Mantelwellenstörungen
- 2-fach Abschirmung für bestmöglichen Schutz vor elektromagnetischen Störeinflüssen
- Robuster Kunststoffstecker
- for connecting a device equipped with an antenna connection to an antenna socket
- with ferrite core for additional suppression of sheath current interference
- shielded twice for optimum protection against electromagnetic interference
- solid plug made of plastic



Technische Daten | Technical data

Anschlüsse	1x IEC Stecker 1x IEC Buchse	Shielding	shielded twice
Connections	1x IEC connector 1x IEC jack	Schirmungsmaterial	Aluminium-Verbundfolie/32er Geflecht
Ferritkern	Ja	Innenleiter	CCS
Ferrite core	yes	Inner conductor	CCS
Impedanz	75 Ohm	Farbe	Schwarz
Impedance	75 Ohm	Colour	black
Stecker	Kunststoff Metall Messinginsatz rund		
Plugs	plastic metal brass insert round		
Kabelaufbau	0,5 mm (Innenleiter) 3,1 mm (Dielektrikum) 4,6 mm (Mantel)	1 Außenisolation	1 Exterior insulation
Cable design	0,5 mm (inner conductor) 3,1 mm (dielectric) 4,6 mm (sheath)	2 Schirmgeflecht	2 Braid
Schirmungsmaß	(max.) 90 dB	3 Aluminiumfolie	3 Aluminium foil
Shielding value	(max.) 90 dB	4 Dielektrikum (Innenisolation)	4 Dielectric (inner insulation)
Schirmung	2-fach geschirmt	5 Innenleiter	5 Inner conductor

Art. Nr. Art. No.	Kabellänge Cable length	EAN EAN	Verpackungsart Packaging
KVKF15 533	1,5 m 1,5 m	4004005205589	Schweißblistern SBL03 sealed blister SBL03
KVKF30 533	3 m 3 m	4004005205596	Schweißblistern SBL03 sealed blister SBL03

- RECEIVER
- AINSTEIN
- HOME4YOU
- SECURE4YOU
- POWER4YOU
- SOUND4YOU
- LIGHT4YOU
- SAT
- ANTENNA**
- VIDEO
- AUDIO
- PHONE & COMPUTER
- TV MOUNTING

KVK-Serie-532



Antennen Anschlusskabel (75 dB) | Antenna Connection Cable (75 dB)

IEC Stecker > IEC Buchse | IEC connector > IEC jack

- Anschlussbeispiel: Antennendose > Kabelreceiver
- 2-fach Abschirmung für bestmöglichen Schutz vor elektromagnetischen Störeinflüssen
- Schirmung besteht aus Aluminiumfolie und einem Drahtgeflecht
- Zur Verbindung eines Gerätes mit Antennenanschluss mit der Antennendose
- example for connections: antenna socket > cable TV receiver
- shielded twice for optimum protection against electromagnetic interference
- shielding consists of aluminium foil and wire mesh
- for connecting a device equipped with an antenna connection to an antenna socket



75 dB
2x shielded

Technische Daten | Technical data

Anschlüsse	1 x IEC Stecker 1 x IEC Buchse
Connections	1 x IEC connector 1 x IEC jack
Impedanz	75 Ohm
Impedance	75 Ohm
Stecker	Metall Kunststoff vergoldet
Plugs	metal plastic gold-Plated
Kabelaufbau	0,5 mm (Innenleiter) 2,8 mm (Dielektrikum) 5 mm (Mantel)
Cable design	0,5 mm (inner conductor) 2,8 mm (dielectric) 5 mm (sheath)
Schirmungsmaß	75 dB
Shielding value	75 dB
Schirmung	2-fach geschirmt
Shielding	shielded twice
Schirmungsmaterial	Aluminium-Verbundfolie/32er Aluminium-Geflecht

Shielding material	aluminium composite film/32-wire aluminium braid
Innenleiter	CCS
Inner conductor	CCS
Farbe	Weiß
Colour	white

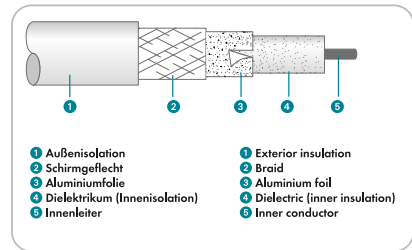

Art. Nr. Art. No.	Kabellänge Cable length	EAN EAN	Verpackungsart Packaging
KVK15 532	1,5 m 1,5 m	4004005152265	Schweißblister SBL03 sealed blister SBL03
KVK30 532	3 m 3 m	4004005152272	Schweißblister SBL03 sealed blister SBL03
KVK50 532	5 m 5 m	4004005205534	Schweißblister SBL02 sealed blister SBL02
KVK75 532	7,5 m 7,5 m	4004005205558	Schweißblister SBL4-38 sealed blister SBL4-38
KVK100 532	10 m 10 m	4004005205480	Schweißblister SBL04 sealed blister SBL04
KVK150 532	15 m 15 m	4004005503173	Schweißblister SBL04 sealed blister SBL04
KVK200 532	20 m 20 m	4004005503180	Schweißblister SBL05 Higher sealed blister SBL05 Higher

- RECEIVER
- AINSTEIN
- HOME4YOU
- SECURE4YOU
- POWER4YOU
- SOUND4YOU
- LIGHT4YOU
- SAT
- ANTENNA**
- VIDEO
- AUDIO
- PHONE & COMPUTER
- TV MOUNTING

KVK-Serie-533



Antennen Anschlusskabel (75 dB) | Antenna Connection Cable (75 dB)

IEC Stecker > IEC Buchse | IEC connector > IEC jack



75 dB shielded

- Anschlussbeispiel: Antennendose > Kabelreceiver
- 2-fach Abschirmung für bestmöglichen Schutz vor elektromagnetischen Störeinflüssen
- Schirmung besteht aus Aluminiumfolie und einem Drahtgeflecht
- Zur Verbindung eines Gerätes mit Antennenanschluss mit der Antennendose
- example for connection: antenna socket > cable receiver
- shielded twice for optimum protection against electromagnetic interference
- shielding consists of aluminium foil and wire mesh
- for connecting a device equipped with an antenna connection to an antenna socket

Technische Daten | Technical data

Anschlüsse	1x IEC Stecker 1x IEC Buchse	Shielding	shielded twice
Connections	1x IEC connector 1x IEC jack	Innenleiter	CCS
Impedanz	75 Ohm	Inner conductor	CCS
Impedance	75 Ohm	Farbe	Schwarz
Stecker	Kunststoff	Colour	black
Plugs	Kontakt: Metall plastic contact: metal		
Kabelaufbau	0,5 mm (Innenleiter) 2,8 mm (Dielektrikum) 5 mm (Mantel)		
Cable design	0,5 mm (inner conductor) 2,8 mm (dielectric) 5 mm (sheath)		
Schirmungsmaß	75 dB		
Shielding value	75 dB		
Schirmung	2-fach geschirmt		

Art. Nr. Art. No.	Kabellänge Cable length	EAN EAN	Verpackungsart Packaging
KVK15 533	1,5 m 1,5 m	4004005205510	Schweißblistert SBL03 sealed blister SBL03
KVK30 533	3 m 3 m	4004005205527	Schweißblistert SBL03 sealed blister SBL03
KVK50 533	5 m 5 m	4004005205541	Schweißblistert SBL02 sealed blister SBL02
KVK75 533	7,5 m 7,5 m	4004005205565	Schweißblistert SBL4-38 sealed blister SBL4-38
KVK100 533	10 m 10 m	4004005205497	Schweißblistert SBL04 sealed blister SBL04

KVK-Serie-052



Antennen Anschlusskabel (75 dB) | Antenna Connection Cable (75 dB)

IEC Stecker > IEC Buchse | IEC connector > IEC jack



75 dB shielded

- Anschlussbeispiel: Antennendose > Kabelreceiver
- Zur Verbindung eines Gerätes mit Antennenanschluss mit der Antennendose
- 2-fach Abschirmung für bestmöglichen Schutz vor elektromagnetischen Störeinflüssen
- Schirmung besteht aus Aluminiumfolie und einem Drahtgeflecht
- example for connections: antenna socket > cable TV receiver
- for connecting a device equipped with an antenna connection to an antenna socket
- shielded twice for optimum protection against electromagnetic interference
- shielding consists of aluminium foil and wire mesh

Technische Daten | Technical data

Anschlüsse	1x IEC Stecker 1x IEC Buchse	Shielding material	aluminium composite film/64-wire aluminium braid
Connections	1x IEC connector 1x IEC jack	Innenleiter	CCS
Impedanz	75 Ohm	Inner conductor	CCS
Impedance	75 Ohm	Farbe	Weiß
Stecker	Metall	Colour	white
Plugs	Kunststoff metal plastic		
Kabelaufbau	0,5 mm (Innenleiter) 2,8 mm (Dielektrikum) 5 mm (Mantel)		
Cable design	0,5 mm (inner conductor) 2,8 mm (dielectric) 5 mm (sheath)		
Schirmungsmaß	75 dB		
Shielding value	75 dB		
Schirmung	2-fach geschirmt		
Shielding	shielded twice		
Schirmungsmaterial	Aluminium-Verbundfolie/64er Aluminium-Geflecht		

Art. Nr. Art. No.	Kabellänge Cable length	EAN EAN	Verpackungsart Packaging
KVK215 052	1,5 m 1,5 m	4004005103694	Banderole paper strip
KVK230 052	3 m 3 m	4004005103700	Banderole paper strip
KVK250 052	5 m 5 m	4004005103717	Banderole paper strip
KVK275 052	7,5 m 7,5 m	4004005103724	Banderole paper strip
KVK299 052	10 m 10 m	4004005103731	Banderole paper strip

Irrtümer, Abweichungen und Änderungen bei den technischen Angaben und Abbildungen vorbehalten. Es gelten unsere Allgemeinen Bedingungen für Lieferungen und Leistungen. Errors, variations and changes concerning technical data and illustrations are subject to change. Our General Terms and Conditions for the Supply of Goods and Services apply.

RECEIVER
AINSTEIN
HOME4YOU
SECURE4YOU
POWER4YOU
SOUND4YOU
LIGHT4YOU
SAT
ANTENNA
VIDEO
AUDIO
PHONE & COMPUTER
TV MOUNTING

- RECEIVER
- AINSTEIN
- HOME4YOU
- SECURE4YOU
- POWER4YOU
- SOUND4YOU
- LIGHT4YOU
- SAT
- ANTENNA
- VIDEO
- AUDIO
- PHONE & COMPUTER
- TV MOUNTING

KVK-Serie-053

BASIC

Antennen Anschlusskabel (75 dB) | Antenna Connection Cable (75 dB)



75 dB
2x shielded

IEC Stecker > IEC Buchse | IEC connector > IEC jack

- Anschlussbeispiel: Antennendose > Kabelreceiver
- 2-fach Abschirmung für bestmöglichen Schutz vor elektromagnetischen Störeinflüssen
- Schirmung besteht aus Aluminiumfolie und einem Drahtgeflecht
- Zur Verbindung eines Gerätes mit Antennenanschluss mit der Antennendose
- example for connections: antenna socket > cable TV receiver
- shielded twice for optimum protection against electromagnetic interference
- shielding consists of aluminium foil and wire mesh
- for connecting a device equipped with an antenna connection to an antenna socket

Technische Daten | Technical data

Anschlüsse	1x IEC Stecker 1x IEC Buchse
Connections	1x IEC connector 1x IEC jack
Impedanz	75 Ohm
Impedance	75 Ohm
Stecker	Kunststoff Kontakt: Metall
Plugs	plastic contact: metal
Kabelaufbau	0,5 mm (Innenleiter) 2,8 mm (Dielektrikum) 5 mm (Mantel)
Cable design	0,5 mm (inner conductor) 2,8 mm (dielectric) 5 mm (sheath)
Schirmungsmaß	75 dB
Shielding value	75 dB
Schirmung	2-fach geschirmt
Shielding	shielded twice

Schirmungsmaterial	Aluminium-Geflecht/64er Aluminium-Geflecht
Shielding material	aluminium braid/64-wire aluminum braid
Innenleiter	CCS
Inner conductor	CCS
Farbe	Schwarz
Colour	black

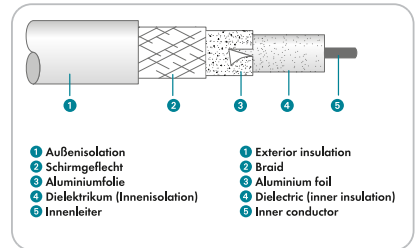

Art. Nr. Art. No.	Kabellänge Cable length	EAN EAN	Verpackungsart Packaging
KVK215 053	1,5 m 1,5 m	4004005103748	Bänderole paper strip
KVK230 053	3 m 3 m	4004005103755	Bänderole paper strip
KVK250 053	5 m 5 m	4004005103762	Bänderole paper strip
KVK275 053	7,5 m 7,5 m	4004005103779	Bänderole paper strip
KVK299 053	10 m 10 m	4004005103786	Bänderole paper strip

WST40 532

ULTIMATE

HQ IEC Winkelstecker | HQ Angled IEC Connector



90° METAL

- Für den Antennenanschluss von Fernsehgeräten und Antennenverstärkern
- 90° Winkelstecker verkürzt zu lange Kabelbögen und vermeidet das Abknicken von Kabeln
- Innenleiter steckbar
- for connecting TVs and antenna amplifiers to an antenna socket
- 90° angled connector shortens too long cable bendings and prevents the cable from breaking
- clip-on inner conductor

Technische Daten | Technical data

Produktmaterial	Metall
Material of product	metal
Anschlüsse	1x IEC Winkelstecker
Connections	1x IEC angled connector
Durchmesser	0,5 - 1,1 mm (Innenleiter) 4 - 7,5 mm (Kabel)
Diameter	0,5 - 1,1 mm (inner conductor)

Diameter	4 - 7,5 mm (cable)
Stecker	voll abgeschirmt
Plugs	fully shielded
Farbe	Silber
Colour	silver

Art. Nr. Art. No.	Inhalt (Packung) Content (package)	EAN EAN	Verpackungsart Packaging
WST40 532	1 1	4004005504613	Schiebeblister SBL1S-24 sliding blister SBL1S-24

WST42 532

ULTIMATE

HQ IEC Winkelbuchse | HQ Angled IEC Jack



- Für den Antennenanschluss von Fernsehgeräten und Antennenverstärkern
- 90° Winkelbuchse verkürzt zu lange Kabelbögen und vermeidet das Abknicken von Kabeln
- Innenleiter steckbar
- for connecting TVs and antenna amplifiers to an antenna socket
- 90° angled jack shortens long cable bendings and prevents cables from breaking
- clip-on inner conductor

Technische Daten | Technical data

Produktmaterial Material of product	Metall metal	Durchmesser Diameter	4 - 7,5 mm (Kabel) 0,5 - 1,1 mm (inner conductor) 4 - 7,5 mm (cable)
Anschlüsse Connections	1x IEC Winkelbuchse 1x angled IEC jack	Farbe Colour	Silber silver
Durchmesser	0,5 - 1,1 mm (Innenleiter)		
Art. Nr. Art. No.	Inhalt (Packung) Content (package)	EAN EAN	Verpackungsart Packaging
WST42 532	1 1	4004005504620	Schiebeblister SBL1S-24 sliding bilster SBL1S-24

RECEIVER

AINSTEIN

HOME4YOU

SECURE4YOU

POWER4YOU

SOUND4YOU

LIGHT4YOU

SAT

ANTENNA

VIDEO

AUDIO

PHONE & COMPUTER

TV MOUNTING

WST30 531

PROFESSIONAL

IEC Winkelstecker | Angled IEC Connector



- Für den Antennenanschluss von Fernsehgeräten und Antennenverstärkern
- 90° Winkelstecker verkürzt zu lange Kabelbögen und vermeidet das Abknicken von Kabeln
- Innenleiter schraubbar
- for connecting TVs and antenna amplifiers to an antenna socket
- 90° angled connector shortens too long cable bendings and prevents the cable from breaking
- screwable inner conductor

Technische Daten | Technical data

Produktmaterial Material of product	Kunststoff verchromt plastic chromium-plated
Anschlüsse Connections	1x IEC Winkelstecker 1x IEC angled connector
Durchmesser	0,5 - 1,1 mm (Innenleiter) 4 - 7,5 mm (Kabel)
Diameter	0,5 - 1,1 mm (inner conductor) 4 - 7,5 mm (cable)
Farbe Colour	Chrom chrome

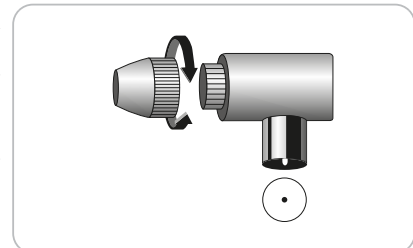

Art. Nr. Art. No.	Inhalt (Packung) Content (package)	EAN EAN	Verpackungsart Packaging
WST30 531	1 1	4004005030075	Schiebeblister SBL1S-24 sliding bilster SBL1S-24

WST32 531

PROFESSIONAL

IEC Winkelbuchse | Angled IEC Jack



- Für den Antennenanschluss von Fernsehgeräten und Antennenverstärkern
- 90° Winkelbuchse verkürzt zu lange Kabelbögen und vermeidet das Abknicken von Kabeln
- Innenleiter schraubbar
- for connecting TVs and antenna amplifiers to an antenna socket
- 90° angled jack shortens long cable bendings and prevents cables from breaking
- screwable inner conductor

Technische Daten | Technical data

Produktmaterial Material of product	Kunststoff verchromt plastic chromium-plated
Anschlüsse Connections	1x IEC Winkelbuchse 1x angled IEC jack
Durchmesser	0,5 - 1,1 mm (Innenleiter) 4 - 7,5 mm (Kabel)
Diameter	0,5 - 1,1 mm (inner conductor) 4 - 7,5 mm (cable)
Farbe Colour	Chrom chrome

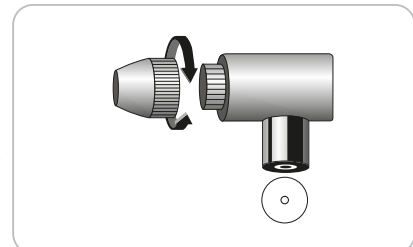

Art. Nr. Art. No.	Inhalt (Packung) Content (package)	EAN EAN	Verpackungsart Packaging
WST32 531	1 1	4004005032000	Schiebeblister SBL1S-24 sliding bilster SBL1S-24

- RECEIVER
- AINSTEIN
- HOME4YOU
- SECURE4YOU
- POWER4YOU
- SOUND4YOU
- LIGHT4YOU
- SAT
- ANTENNA
- VIDEO
- AUDIO
- PHONE & COMPUTER
- TV MOUNTING

WST10-Serie



IEC Winkelstecker | Angled IEC Connector

- Für den Antennenanschluss von Fernsehgeräten und Antennenverstärkern
- 90° Winkelstecker verkürzt zu lange Kabelbögen und vermeidet das Abknicken von Kabeln
- Innenleiter schraubbar
- for connecting TVs and antenna amplifiers to an antenna socket
- 90° angled connector shortens too long cable bendings and prevents the cable from breaking
- screwable inner conductor

Technische Daten | Technical data

Produktmaterial Material of product	Metall Kunststoff metal plastic	Farbe Colour	Weiß white
Anschlüsse Connections	1x IEC Winkelstecker 1x IEC angled connector		
Durchmesser Diameter	0,5 - 1,1 mm (Innenleiter) 4 - 7,5 mm (Kabel) 0,5 - 1,1 mm (inner conductor) 4 - 7,5 mm (cable)		
Art. Nr. Art. No.	Inhalt (Packung) Content (package)		
WST10 532	1 1	4004005504897	Schiebeblister SBL1S-24 sliding blister SBL1S-24
WST10 604	4 4	4004005601169	Polybeutel polybag

WST20-Serie



IEC Winkelbuchse | Angled IEC Jack

- Für den Antennenanschluss von Fernsehgeräten und Antennenverstärkern
- 90° Winkelbuchse verkürzt zu lange Kabelbögen und vermeidet das Abknicken von Kabeln
- Innenleiter schraubbar
- for connecting TVs and antenna amplifiers to an antenna socket
- 90° angled jack shortens long cable bendings and prevents cables from breaking
- screwable inner conductor

Technische Daten | Technical data

Produktmaterial Material of product	Metall Kunststoff metal plastic	Farbe Colour	Weiß white
Anschlüsse Connections	1x IEC Winkelbuchse 1x angled IEC jack		
Durchmesser Diameter	0,5 - 1,1 mm (Innenleiter) 4 - 7,5 mm (Kabel) 0,5 - 1,1 mm (inner conductor) 4 - 7,5 mm (cable)		
Art. Nr. Art. No.	Inhalt (Packung) Content (package)		
WST20 532	1 1	4004005504903	Schiebeblister SBL1S-24 sliding blister SBL1S-24
WST20 604	4 4	4004005601176	Polybeutel polybag

WST1020 532



IEC Winkelstecker Set | Angled IEC Connector Set

IEC Stecker + IEC Buchse | IEC connector + IEC jack

- Für den Antennenanschluss von Fernsehgeräten und Antennenverstärkern
- 90° Winkelstecker verkürzt zu lange Kabelbögen und vermeidet das Abknicken von Kabeln
- Innenleiter schraubbar
- for connecting TVs and antenna amplifiers to an antenna socket
- 90° angled connector shortens too long cable bendings and prevents the cable from breaking
- screwable inner conductor

Technische Daten | Technical data

Produktmaterial Material of product	Metall Kunststoff metal plastic	Colour	white
Anschlüsse Connections	1x IEC Winkelstecker 1x IEC Winkelbuchse 1x IEC angled connector 1x angled IEC jack		
Durchmesser Diameter	0,5 - 1,1 mm (Innenleiter) 4 - 7,5 mm (Kabel) 0,5 - 1,1 mm (inner conductor) 4 - 7,5 mm (cable)		
Farbe	Weiß		
Art. Nr. Art. No.	Inhalt (Packung) Content (package)	EAN EAN	Verpackungsart Packaging
WST1020 532	2 2	4004005205817	Schiebeblister SBL1S-24 sliding blister SBL1S-24

WST04 102

★★★★
ULTIMATE

IEC Winkelstecker | Angled IEC Connector



- Für den Antennenanschluss von Fernsehgeräten und Antennenverstärkern
- 90° Winkelstecker verkürzt zu lange Kabelbögen und vermeidet das Abknicken von Kabeln
- Innenleiter schraubbar
- for connecting TVs and antenna amplifiers to an antenna socket
- 90° angled connector shortens too long cable bendings and prevents the cable from breaking
- screwable inner conductor

Technische Daten | Technical data

Produktmaterial	Metall Kunststoff	Durchmesser	4 - 7,5 mm (Kabel)
Material of product	metal plastic	Diameter	0,5 - 1,1 mm (inner conductor) 4 - 7,5 mm (cable)
Anschlüsse	1x IEC Winkelstecker	Farbe	Weiß
Connections	1x IEC angled connector	Colour	white
Durchmesser	0,5 - 1,1 mm (Innenleiter)		

Art. Nr.	Inhalt (Packung)	EAN	Verpackungsart
Art. No.	Content (package)	EAN	Packaging
WST04 102	1 1	4004005104028	Polybeutel polybag



WST06 102

IEC Winkelbuchse | Angled IEC Jack



Exportausführung | Export Version

- Für den Antennenanschluss von Fernsehgeräten und Antennenverstärkern
- 90° Winkelstecker verkürzt zu lange Kabelbögen und vermeidet das Abknicken von Kabeln
- Innenleiter schraubbar
- for connecting TVs and antenna amplifiers to an antenna socket
- 90° angled connector shortens too long cable bendings and prevents the cable from breaking
- screwable inner conductor

Technische Daten | Technical data

Produktmaterial	Metall Kunststoff	Durchmesser	4 - 7,5 mm (Kabel)
Material of product	metal plastic	Diameter	0,5 - 1,1 mm (inner conductor) 4 - 7,5 mm (cable)
Anschlüsse	1x IEC Winkelbuchse	Farbe	Weiß
Connections	1x angled IEC jack	Colour	white
Durchmesser	0,5 - 1,1 mm (Innenleiter)		

Art. Nr.	Inhalt (Packung)	EAN	Verpackungsart
Art. No.	Content (package)	EAN	Packaging
WST06 102	1 1	4004005106022	Polybeutel polybag



KST6062 531

★★★★
ULTIMATE

IEC Stecker Set | IEC Connector Set



IEC Stecker + IEC Buchse | IEC plug + IEC jack

- Für den Antennenanschluss von Fernsehgeräten und Antennenverstärkern
- Robuste Vollmetallstecker mit Kabelführung
- Besonders einfache Montage
- for connecting TVs and antenna amplifiers to an antenna socket
- solid all-metal plugs with cable gland
- very easy installation

Technische Daten | Technical data

Produktmaterial	Metall	Stecker	Metall vergoldet voll abgeschirmt
Material of product	metal	Plugs	metal gold-Plated fully shielded
Anschlüsse	1x IEC Stecker	Farbe	Silber
Connections	1x IEC Buchse	Colour	silver
	1x IEC connector		
	1x IEC jack		
Durchmesser	0,5 - 1,1 mm (Innenleiter)		
Diameter	4 - 7,5 mm (Kabel)		
	0,5 - 1,1 mm (inner conductor)		
	4 - 7,5 mm (cable)		



Art. Nr.	Inhalt (Packung)	EAN	Verpackungsart
Art. No.	Content (package)	EAN	Packaging
KST6062 531	2 2	4004005205473	Schiebelister SBL1S sliding blister SBL1S



- RECEIVER
- AINSTEIN
- HOME4YOU
- SECURE4YOU
- POWER4YOU
- SOUND4YOU
- LIGHT4YOU
- SAT
- ANTENNA**
- VIDEO
- AUDIO
- PHONE & COMPUTER
- TV MOUNTING

KST50 141

ULTIMATE

IEC Stecker | IEC Connector



- Für den Antennenanschluss von Fernsehgeräten und Antennenverstärkern
- Innenleiter steckbar
- Hohe Schirmungseigenschaft gewährleistet
- for connecting TVs and antenna amplifiers to an antenna socket
- clip-on inner conductor
- high shielding value is guaranteed

Technische Daten | Technical data

Produktmaterial Material of product	Metall metal	Plugs	fully shielded
Anschlüsse Connections	1 x IEC Stecker 1 x IEC connector	Farbe Colour	Silber silver
Durchmesser Diameter	0,5 - 1,1 mm (Innenleiter) 4 - 7,5 mm (Kabel) 0,5 - 1,1 mm (inner conductor) 4 - 7,5 mm (cable)		
Stecker	voll abgeschirmt		
Art. Nr. Art. No.	Inhalt (Packung) Content (package)	EAN EAN	Verpackungsart Packaging
KST50 141	10 10	4004005500622	Polybeutel polybag

KST52 141

ULTIMATE

IEC Buchse | IEC Jack



- Für den Antennenanschluss von Fernsehgeräten und Antennenverstärkern
- Innenleiter steckbar
- Hohe Schirmungseigenschaft gewährleistet
- for connecting TVs and antenna amplifiers to an antenna socket
- clip-on inner conductor
- high shielding value is guaranteed

Technische Daten | Technical data

Produktmaterial Material of product	Metall metal	Plugs	fully shielded
Anschlüsse Connections	1 x IEC Buchse 1 x IEC jack	Farbe Colour	Silber silver
Durchmesser Diameter	0,5 - 1,1 mm (Innenleiter) 4 - 7,5 mm (Kabel) 0,5 - 1,1 mm (inner conductor) 4 - 7,5 mm (cable)		
Stecker	voll abgeschirmt		
Art. Nr. Art. No.	Inhalt (Packung) Content (package)	EAN EAN	Verpackungsart Packaging
KST52 141	10 10	4004005520132	Polybeutel polybag

KST15 531

ULTIMATE

HQ IEC Stecker | HQ IEC Connector



- Für den Antennenanschluss von Fernsehgeräten und Antennenverstärkern
- Innenleiter schraubbar
- Besonders einfache Montage
- for connecting TVs and antenna amplifiers to an antenna socket
- screwable inner conductor
- very easy installation

Technische Daten | Technical data

Produktmaterial Material of product	Kunststoff verchromt plastic chromium-plated	Colour	silver
Anschlüsse Connections	1 x IEC Stecker 1 x IEC connector		
Durchmesser Diameter	0,5 - 1,1 mm (Innenleiter) 4 - 7,5 mm (Kabel) 0,5 - 1,1 mm (inner conductor) 4 - 7,5 mm (cable)		
Farbe	Silber		
Art. Nr. Art. No.	Inhalt (Packung) Content (package)	EAN EAN	Verpackungsart Packaging
KST15 531	1 1	4004005503883	Schiebeblister SBL15-24 sliding blister SBL15-24

KST25 531

ULTIMATE

HQ IEC Buchse | HQ IEC Jack



- Für den Antennenanschluss von Fernsehgeräten und Antennenverstärkern
- Innenleiter schraubbar
- Besonders einfache Montage
- for connecting TVs and antenna amplifiers to an antenna socket
- screwable inner conductor
- very easy installation

Technische Daten | Technical data

Produktmaterial Kunststoff verchromt
Material of product plastic chromium-plated

Colour silver

Anschlüsse 1x IEC Buchse
Connections 1x IEC jack

Durchmesser 0,5 - 1,1 mm (Innenleiter)
4 - 7,5 mm (Kabel)
Diameter 0,5 - 1,1 mm (inner conductor)
4 - 7,5 mm (cable)

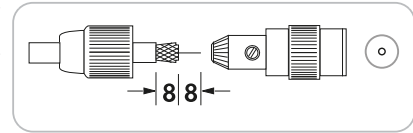

Farbe Silber

Art. Nr. Art. No.	Inhalt (Packung) Content (package)	EAN EAN	Verpackungsart Packaging
KST25 531	1 1	4004005503890	Schiebeblister SBL1S-24 sliding bilster SBL1S-24

RECEIVER

AINSTEIN

HOME4YOU

SECURE4YOU

POWER4YOU

SOUND4YOU

LIGHT4YOU

SAT

ANTENNA

VIDEO

AUDIO

PHONE & COMPUTER

TV MOUNTING

KST1525 531

ULTIMATE

HQ IEC Stecker Set | HQ IEC Connector Set



- Für den Antennenanschluss von Fernsehgeräten und Antennenverstärkern
- Innenleiter schraubbar
- Besonders einfache Montage
- for connecting TVs and antenna amplifiers to an antenna socket
- screwable inner conductor
- very easy installation

Technische Daten | Technical data

Produktmaterial Kunststoff verchromt
Material of product plastic chromium-plated

Colour silver

Anschlüsse 1x IEC Stecker
1x IEC Buchse
Connections 1x IEC connector
1x IEC jack

Durchmesser 0,5 - 1,1 mm (Innenleiter)
4 - 7,5 mm (Kabel)
Diameter 0,5 - 1,1 mm (inner conductor)
4 - 7,5 mm (cable)

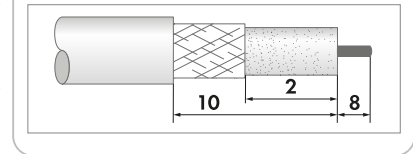
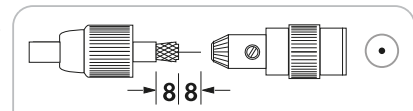

Farbe Silber
Colour silver

Art. Nr. Art. No.	Inhalt (Packung) Content (package)	EAN EAN	Verpackungsart Packaging
KST1525 531	2 2	4004005205466	Schiebeblister SBL1S-24 sliding bilster SBL1S-24

KST30-Serie

PROFESSIONAL

quickFIX IEC Stecker | quickFIX IEC Connector



- Für den Antennenanschluss von Fernsehgeräten und Antennenverstärkern
- Innenleiter steckbar
- Besonders einfache Montage
- Quick-Stecksystem
- for connecting TVs and antenna amplifiers to an antenna socket
- clip-on inner conductor
- very easy installation
- Quick plug system

Technische Daten | Technical data

Produktmaterial Metall
Kunststoff
Material of product metal
plastic

4 - 7,5 mm (cable)

Farbe Weiß
Colour white

Anschlüsse 1x IEC Stecker
Connections 1x IEC connector

Durchmesser 0,5 - 1,1 mm (Innenleiter)
4 - 7,5 mm (Kabel)
Diameter 0,5 - 1,1 mm (inner conductor)

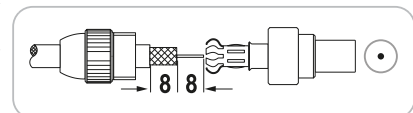

Art. Nr. Art. No.	Inhalt (Packung) Content (package)	EAN EAN	Verpackungsart Packaging
KST30 532	1 1	4004005503906	Schiebeblister SBL1S-24 sliding bilster SBL1S-24
KST30 604	4 4	4004005601145	Polybeutel polybag

- RECEIVER
- AINSTEIN
- HOME4YOU
- SECURE4YOU
- POWER4YOU
- SOUND4YOU
- LIGHT4YOU
- SAT
- ANTENNA
- VIDEO
- AUDIO
- PHONE & COMPUTER
- TV MOUNTING

KST32-Serie



quickFIX IEC Buchse | quickFIX IEC Jack



- Für den Antennenanschluss von Fernsehgeräten und Antennenverstärkern
- Innenleiter steckbar
- Besonders einfache Montage
- Quick-Stecksystem
- for connecting TVs and antenna amplifiers to an antenna socket
- clip-on inner conductor
- very easy installation
- Quick plug system

Technische Daten | Technical data

Produktmaterial	Metall Kunststoff	4 - 7,5 mm (Kabel)	
Material of product	metal plastic	Farbe	Weiß
		Colour	white
Anschlüsse	1x IEC Buchse		
Connections	1x IEC jack		
Durchmesser	0,5 - 1,1 mm (Innenleiter) 4 - 7,5 mm (Kabel)		
Diameter	0,5 - 1,1 mm (inner conductor)		

Art. Nr. Art. No.	Inhalt (Packung) Content (package)	EAN EAN	Verpackungsart Packaging
KST32 532	1 1	4004005503913	Schiebeblister SBL1S-24 sliding blister SBL1S-24
KST32 604	4 4	4004005601152	Polybeutel polybag

KST3032 532



quickFIX IEC Stecker Set | quickFIX IEC Connector Set



- Für den Antennenanschluss von Fernsehgeräten und Antennenverstärkern
- Innenleiter steckbar
- Besonders einfache Montage
- Quick-Stecksystem
- for connecting TVs and antenna amplifiers to an antenna socket
- clip-on inner conductor
- very easy installation
- Quick plug system

Technische Daten | Technical data

Produktmaterial	Metall Kunststoff	Connections	1x IEC jack
Material of product	metal plastic	Durchmesser	0,5 - 1,1 mm (Innenleiter) 4 - 7,5 mm (Kabel)
		Diameter	0,5 - 1,1 mm (inner conductor) 4 - 7,5 mm (cable)
Anschlüsse	1x IEC Stecker 1x IEC Buchse	Farbe	Weiß
Connections	1x IEC connector	Colour	white

Art. Nr. Art. No.	Inhalt (Packung) Content (package)	EAN EAN	Verpackungsart Packaging
KST3032 532	1 1	4004005205459	Schiebeblister SBL1S-24 sliding blister SBL1S-24

KST11-Serie



IEC Stecker | IEC Connector



- Für den Antennenanschluss von Fernsehgeräten und Antennenverstärkern
- Innenleiter schraubbar
- Besonders einfache Montage
- Quick-Stecksystem
- for connecting TVs and antenna amplifiers to an antenna socket
- screwable inner conductor
- very easy installation
- Quick plug system

Technische Daten | Technical data

Produktmaterial	Kunststoff Metall		
Material of product	plastic metal		
Anschlüsse	1x IEC Stecker		
Connections	1x IEC connector		
Durchmesser	0,5 - 1,1 mm (Innenleiter) 4 - 7,5 mm (Kabel)		
Diameter	0,5 - 1,1 mm (inner conductor) 4 - 7,5 mm (cable)		
Farbe	Weiß		
Colour	white		

Art. Nr. Art. No.	Inhalt (Packung) Content (package)	EAN EAN	Verpackungsart Packaging
KST11 532	1 1	4004005505184	Schiebeblister SBL1S-24 sliding blister SBL1S-24
KST11 601	1 1	4004005601237	Polybeutel polybag
KST11 604	4 4	4004005601121	Polybeutel polybag

KST21-Serie

★★★
STANDARD

IEC Buchse | IEC Jack



- Für den Antennenanschluss von Fernsehgeräten und Antennenverstärkern
- Innenleiter schraubbar
- Besonders einfache Montage
- for connecting TVs and antenna amplifiers to an antenna socket
- screwable inner conductor
- very easy installation

Technische Daten | Technical data

Produktmaterial	Metall Kunststoff
Material of product	metal plastic
Anschlüsse	1x IEC Buchse
Connections	1x IEC jack
Durchmesser	0,5 - 1,1 mm (Innenleiter) 4 - 7,5 mm (Kabel)
Diameter	0,5 - 1,1 mm (inner conductor) 4 - 7,5 mm (cable)
Farbe	Weiß
Colour	white

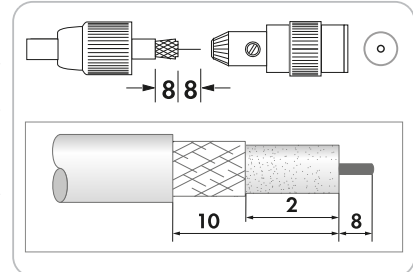

Art. Nr. Art. No.	Inhalt (Packung) Content (package)	EAN EAN	Verpackungsart Packaging
KST21 532	1 1	4004005505191	Schiebeblister SBL1S-24 sliding blister SBL1S-24
KST21 601	1 1	4004005601244	Polybeutel polybag
KST21 604	4 4	4004005601138	Polybeutel polybag

RECEIVER

AINSTEIN

HOME4YOU

SECURE4YOU

POWER4YOU

SOUND4YOU

LIGHT4YOU

SAT

ANTENNA

VIDEO

AUDIO

PHONE & COMPUTER

TV MOUNTING

KST1121 532

★★★
STANDARD

IEC Stecker Set | IEC Connector Set



SET

IEC Stecker + IEC Buchse | IEC connector + IEC jack

- Für den Antennenanschluss von Fernsehgeräten und Antennenverstärkern
- Besonders einfache Montage
- Innenleiter schraubbar
- for connecting TVs and antenna amplifiers to an antenna socket
- very easy installation
- screwable inner conductor

Technische Daten | Technical data

Produktmaterial	Metall Kunststoff	Connections	1x IEC jack
Material of product	metal plastic	Durchmesser	0,5 - 1,1 mm (Innenleiter) 4 - 7,5 mm (Kabel)
Anschlüsse	1x IEC Stecker 1x IEC Buchse	Diameter	0,5 - 1,1 mm (inner conductor) 4 - 7,5 mm (cable)
Connections	1x IEC connector	Farbe	Weiß
		Colour	white

Art. Nr. Art. No.	Inhalt (Packung) Content (package)	EAN EAN	Verpackungsart Packaging
KST1121 532	2 2	4004005501131	Schiebeblister SBL1S-24 sliding blister SBL1S-24

KST12 102

★★★
STANDARD

IEC Stecker 50-er Set | IEC Connector 50-Piece Set



50
pcs.

- Für den Antennenanschluss von Fernsehgeräten und Antennenverstärkern
- Besonders einfache Montage
- Innenleiter schraubbar
- for connecting TVs and antenna amplifiers to an antenna socket
- very easy installation
- screwable inner conductor

Technische Daten | Technical data

Produktmaterial	Metall Kunststoff	Farbe	Weiß
Material of product	metal plastic	Colour	white
Anschlüsse	1x IEC Stecker		
Connections	1x IEC connector		
Durchmesser	0,5 - 1,1 mm (Innenleiter) 4 - 7,5 mm (Kabel)		
Diameter	0,5 - 1,1 mm (inner conductor) 4 - 7,5 mm (cable)		

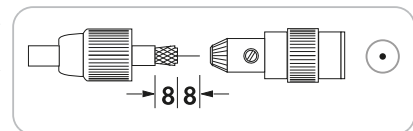

Art. Nr. Art. No.	Inhalt (Packung) Content (package)	EAN EAN	Verpackungsart Packaging
KST12 102	50 50	4004005212020	Polybeutel polybag

- RECEIVER
- AINSTEIN
- HOME4YOU
- SECURE4YOU
- POWER4YOU
- SOUND4YOU
- LIGHT4YOU
- SAT
- ANTENNA**
- VIDEO
- AUDIO
- PHONE & COMPUTER
- TV MOUNTING

KST22 102

STANDARD

IEC Buchse 50-er Set | IEC Jack 50-Piece Set



- Für den Antennenanschluss von Fernsehgeräten und Antennenverstärkern
- Innenleiter schraubbar
- Besonders einfache Montage
- for connecting TVs and antenna amplifiers to an antenna socket
- screwable inner conductor
- very easy installation

Technische Daten | Technical data

Produktmaterial	Metall Kunststoff
Material of product	metal plastic
Anschlüsse	1x IEC Buchse
Connections	1x IEC jack
Durchmesser	0,5 - 1,1 mm (Innenleiter)
Diameter	4 - 7,5 mm (Kabel)
	0,5 - 1,1 mm (inner conductor)

	4 - 7,5 mm (cable)
Farbe	Weiß
Colour	white

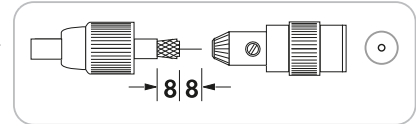

50 pcs.

Art. Nr.	Inhalt (Packung)	EAN	Verpackungsart
Art. No.	Content (package)	EAN	Packaging
KST22 102	50 50	4004005220025	Polybeutel polybag

KVB29 531

ULTIMATE

HQ Kabelverbinder | HQ Cable Connector



- Innenleiter schraubbar
- Hochwertige Qualität durch Metallisierung
- screwable inner conductor
- high quality due to metallisation

Technische Daten | Technical data

Produktmaterial	Metall Kunststoff
Material of product	metal plastic
Durchmesser	0,5 - 1,1 mm (Innenleiter)
Diameter	4 - 7,5 mm (Kabel)
	0,5 - 1,1 mm (inner conductor)
	4 - 7,5 mm (cable)
Farbe	Silber
Colour	silver

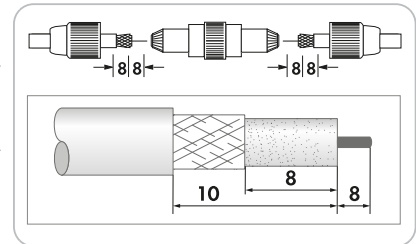

Art. Nr.	Inhalt (Packung)	EAN	Verpackungsart
Art. No.	Content (package)	EAN	Packaging
KVB29 531	1 7	4004005503920	Schiebeblister SBL1S-24 sliding blister SBL1S-24

KVB36-Serie

PROFESSIONAL

Kabelverbinder | Cable Connector



- Innenleiter steckbar
- Hohe Belastbarkeit
- clip-on inner conductor
- high load capacity

Technische Daten | Technical data

Produktmaterial	Metall Kunststoff
Material of product	metal plastic
Durchmesser	0,5 - 1,1 mm (Innenleiter)
Diameter	4 - 7,5 mm (Kabel)
	0,5 - 1,1 mm (inner conductor)
	4 - 7,5 mm (cable)
Farbe	Weiß
Colour	white

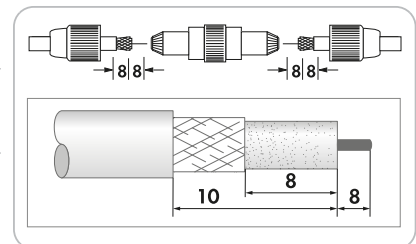

Art. Nr.	Inhalt (Packung)	EAN	Verpackungsart
Art. No.	Content (package)	EAN	Packaging
KVB36 532	1 7	4004005504798	Schiebeblister SBL1S-24 sliding blister SBL1S-24
KVB36 102	10 10	4004005360202	Polybeutel polybag

KVB16 532

★★★
STANDARD

Kabelverbinder | Cable Connector



- Innenleiter schraubbar
- screwable inner conductor

Technische Daten | Technical data

Produktmaterial	Metall
Material of product	Kunststoff
	metal
	plastic
Durchmesser	0,5 - 1,1 mm (Innenleiter)
Diameter	4 - 7,5 mm (Kabel)
	0,5 - 1,1 mm (inner conductor)
	4 - 7,5 mm (cable)
Farbe	Weiß
Colour	white

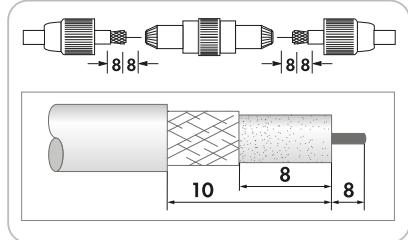

Art. Nr.	Inhalt (Packung)	EAN	Verpackungsart
Art. No.	Content (package)	EAN	Packaging
KVB16 532	1 1	4004005504781	Schiebeblister SBL1S-24 sliding blister SBL1S-24

WAK12 532

★★★
PROFESSIONAL

IEC Winkeladapter | Angled IEC Adapter



IEC Stecker > IEC Buchse | IEC connector > IEC jack

- Ideal zur Verwendung bei Antennendosen hinter Möbeln
- ideal for usage with antenna sockets situated behind furniture

Technische Daten | Technical data

Produktmaterial	Metall	Dimensions (width)	32 mm
Material of product	Kunststoff	Abmessungen (Tiefe)	32 mm
	metal	Dimensions (depth)	32 mm
	plastic		
Anschlüsse	1x IEC Stecker		
Connections	1x IEC Buchse		
	1x IEC connector		
	1x IEC jack		
Farbe	Weiß		
Colour	white		
Abmessungen (Breite)	32 mm		

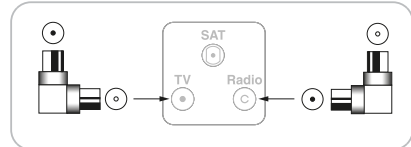

Art. Nr.	Inhalt (Packung)	EAN	Verpackungsart
Art. No.	Content (package)	EAN	Packaging
WAK12 532	1 1	4004005504606	Schiebeblister SBL1S-24 sliding blister SBL1S-24

UEST8025 531

★★★
PROFESSIONAL

IEC Verbinder | IEC Connector



IEC Stecker | IEC Stecker | IEC connector | IEC connector

- Zur Verbindung von Antennenkabeln mit IEC Buchsen
- for connecting antenna cables equipped with IEC jacks

Technische Daten | Technical data

Produktmaterial	Metall vernickelt	Dimensions (depth)	25 mm
Material of product	metal nickel-plated		
Anschlüsse	2x IEC Stecker		
Connections	2x IEC connector		
Farbe	Silber		
Colour	silver		
Abmessungen (Tiefe)	25 mm		

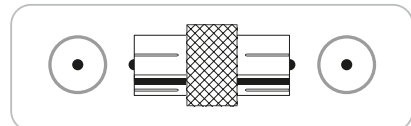

Art. Nr.	Inhalt (Packung)	EAN	Verpackungsart
Art. No.	Content (package)	EAN	Packaging
UEST8025 531	1 1	4004005503326	Schiebeblister SBL1S-18 sliding blister SBL1S-18

- RECEIVER
- AINSTEIN
- HOME4YOU
- SECURE4YOU
- POWER4YOU
- SOUND4YOU
- LIGHT4YOU
- SAT
- ANTENNA
- VIDEO
- AUDIO
- PHONE & COMPUTER
- TV MOUNTING

UEST8026-Serie



IEC Verbinder | IEC Connector



IEC Buchse | IEC Buchse | IEC jack | IEC jack

- Zur Verbindung von Antennenkabeln mit IEC Steckern
- for connecting antenna cables equipped with IEC connectors

Technische Daten | *Technical data*

Produktmaterial <i>Material of product</i>	Metall vernickelt <i>metal nickel-plated</i>
Anschlüsse <i>Connections</i>	2x IEC Buchse 2x IEC jack
Farbe <i>Colour</i>	Silber silver
Abmessungen (Tiefe)	25 mm

Dimensions (depth) 25 mm

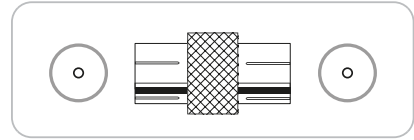

Art. Nr. <i>Art. No.</i>	Inhalt (Packung) <i>Content (package)</i>	EAN <i>EAN</i>	Verpackungsart <i>Packaging</i>
UEST8026 531	1 1	4004005503333	Schiebeblister SBL1S-18 <i>sliding blister SBL1S-18</i>
UEST8026 101	10 10	4004005802603	lose <i>bulk</i>

UEST8027 531



IEC Adapter | IEC Adapter



IEC Stecker > IEC Buchse | IEC connector > IEC jack

- Zur Verbindung von Antennenkabeln mit IEC Steckern bzw. IEC Buchsen
- for connecting antenna cables equipped with IEC connectors or IEC jacks

Technische Daten | *Technical data*

Produktmaterial <i>Material of product</i>	Metall vernickelt <i>metal nickel-plated</i>
Anschlüsse <i>Connections</i>	1x IEC Stecker 1x IEC Buchse 1x IEC connector 1x IEC jack
Farbe <i>Colour</i>	Silber silver
Abmessungen (Tiefe)	25 mm

Dimensions (depth) 25 mm

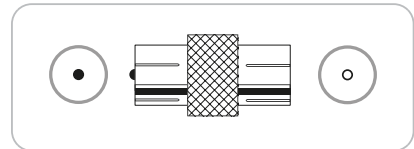

Art. Nr. <i>Art. No.</i>	Inhalt (Packung) <i>Content (package)</i>	EAN <i>EAN</i>	Verpackungsart <i>Packaging</i>
UEST8027 531	1 1	4004005502985	Schiebeblister SBL1S-18 <i>sliding blister SBL1S-18</i>

UESTSET 531



IEC Verbinder Set | IEC Connector Set



IEC Stecker | IEC Stecker + IEC Buchse | IEC Buchse | IEC plug | IEC plug + IEC jack | IEC jack

- Zur Verbindung von Antennenkabeln mit IEC Steckern bzw. IEC Buchsen
- for connecting antenna cables equipped with IEC connectors or IEC jacks

Technische Daten | *Technical data*

Produktmaterial <i>Material of product</i>	Metall vernickelt <i>metal nickel-plated</i>
Anschlüsse <i>Connections</i>	2x IEC Buchse 2x IEC Stecker 2x IEC jack 2x IEC connector
Farbe <i>Colour</i>	Silber silver

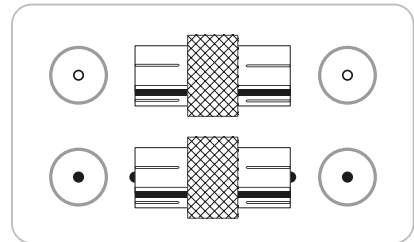

Art. Nr. <i>Art. No.</i>	Inhalt (Packung) <i>Content (package)</i>	EAN <i>EAN</i>	Verpackungsart <i>Packaging</i>
UESTSET 531	2 2	4004005205084	Schiebeblister SBL1S-18 <i>sliding blister SBL1S-18</i>

ADAPTER

SET

DVBT15 533

PROFESSIONAL

LTE Sperrfilter | LTE Band-Stop Filter

IEC Stecker > IEC Buchse | IEC connector > IEC jack



- Gewährleistet einen störungsfreien DVB-T Empfang
- Reduzierung von Störsignalen aus dem LTE-Bereich
- Massives Gehäuse zum Schutz vor äußeren Einflüssen
- Zum Anschluss einer Empfangseinheit (Receiver) an eine DVB-T Antenne
- Bestes Ergebnis bei Direktanschluss am Eingang der Empfangseinheit (Receiver)
- *guarantees interference-free DVB-T reception*
- *reduces interfering signals from the range LTE*
- *solid housing for protection against external influences*
- *for connecting a reception unit (receiver) to a DVB-T antenna*
- *best result is achieved when connected directly to the input of the reception unit (receiver)*

Technische Daten | Technical data

Anschlüsse	1x IEC Buchse	Insertion loss	1 dB
Connections	1x IEC Stecker 1x IEC jack 1x IEC connector	Rückflussdämpfung Return loss	18 dB 18 dB
Frequenzbereich Frequency range	5 bis 790 MHz 5 bis 790 MHz	Farbe Colour	Silber silver
Einfügedämpfung	1 dB		

Art. Nr. Art. No.	EAN EAN	Verpackungsart Packaging
DVBT15 533	4004005023534	Schweißblister SBL03 sealed blister SBL03

ANTNG100 041

ULTIMATE

Stromeinspeiseweiche | Power Inserter

zur Spannungsversorgung aktiver Antennen | for supplying active antennas with power



- Ermöglicht die Spannungsversorgung von aktiven Antennen über das mitgelieferte 230V Steckernetzteil
- Stromeinspeiseweiche zur Zwischenschaltung zwischen TV/Receiver und Antenne
- Für alle aktiven Antennen ohne separaten DC Stromeingang
- Stromversorgung unabhängig vom TV/Receiver
- Lieferumfang: Stromeinspeiseweiche, Netzteil (230 V AC, 5 V DC, 100 mA)
- *allows for supplying active antennas with power via the included 230 V power supply unit*
- *power inserter for installation between a TV/receiver and an antenna*
- *for all active antennas not equipped with a separate DC input*
- *power supply independent of the TV/receiver*
- *content: power inserter, power supply unit (230 V AC, 5 V DC, 100 mA)*

Technische Daten | Technical data

Anschlüsse	1x IEC Stecker 1x IEC Buchse 1x DC Eingang	Abmessungen (Tiefe) Dimensions (depth)	23 mm 23 mm
Connections	1x IEC connector 1x IEC jack 1x DC input		
Farbe Colour	Silber silver		
Abmessungen (Breite) Dimensions (width)	44 mm 44 mm		
Abmessungen (Höhe) Dimensions (height)	23 mm 23 mm		

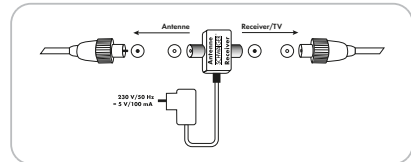

Art. Nr. Art. No.	EAN EAN	Verpackungsart Packaging
ANTNG100 041	4004005314977	Polybeutel polybag

R60/75 051

Abschlusswiderstand (75 Ohm) | Termination Resistor (75 ohms)



- 75 Ohm
- Für Breitband und SAT Durchgangsdosen
- 75 ohms
- for broadband and SAT pass-through sockets

Technische Daten | Technical data

Produktmaterial Material of product	Metall vernickelt metal nickel-plated	Colour	silver
Farbe	Silber		
Art. Nr. Art. No.	Inhalt (Packung) Content (package)	EAN EAN	Verpackungsart Packaging
R60/75 051	1 1	4004005205794	Polybeutel polybag

RECEIVER

AINSTEIN

HOME4YOU

SECURE4YOU

POWER4YOU

SOUND4YOU

LIGHT4YOU

SAT

ANTENNA

VIDEO

AUDIO

PHONE & COMPUTER

TV MOUNTING

- RECEIVER
- AINSTEIN
- HOME4YOU
- SECURE4YOU
- POWER4YOU
- SOUND4YOU
- LIGHT4YOU
- SAT
- ANTENNA**
- VIDEO
- AUDIO
- PHONE & COMPUTER
- TV MOUNTING

ZIS90/20 532



Nagelschellen Set (Ø bis 9 mm) | Cable Clips Set (Ø up to 9 mm)



- Hohe Langlebigkeit der Materialien
- Besonders einfache Montage
- 25 mm Stahl Nagel vormontiert
- long-lasting materials
- very easy installation
- 25 mm steel nail pre-assembled

Technische Daten | Technical data

Produktmaterial	Kunststoff schlagfest Stahl
Material of product	plastic impact-resistant Steel
Ø Kabelbündel	max. 9 mm
Ø Bunch of cables	max. 9 mm
Verwendbarkeit	mehrfach
Usability	repeatedly
Farbe	Weiß

Colour white

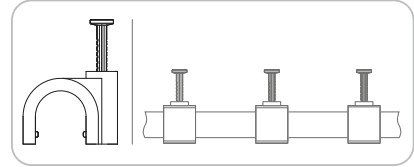

Art. Nr.	Inhalt (Packung)	EAN	Verpackungsart
Art. No.	Content (package)	EAN	Packaging
ZIS90/20 532	20 20	4004005205848	Schiebblister SBL1S sliding blister SBL1S

ZIS60/20 532



Nagelschellen Set (Ø bis 7 mm) | Cable Clips Set (Ø up to 7 mm)



- Hohe Langlebigkeit der Materialien
- Besonders einfache Montage
- 25 mm Stahl Nagel vormontiert
- long-lasting materials
- very easy installation
- 25 mm steel nail pre-assembled

Technische Daten | Technical data

Produktmaterial	Kunststoff schlagfest Stahl
Material of product	plastic impact-resistant Steel
Einsatzort	Innenbereich
Point of use	indoor use
Ø Kabelbündel	max. 7 mm
Ø Bunch of cables	max. 7 mm
Verwendbarkeit	einmalig
Usability	once
Farbe	Weiß

Colour white

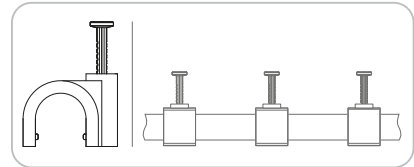

Art. Nr.	Inhalt (Packung)	EAN	Verpackungsart
Art. No.	Content (package)	EAN	Packaging
ZIS60/20 532	20 20	4004005504637	Schiebblister SBL1S-24 sliding blister SBL1S-24



VIDEO

RECEIVER

AINSTEIN

HOME4YOU

SECURE4YOU

POWER4YOU

SOUND4YOU

LIGHT4YOU

SAT

ANTENNA

VIDEO

AUDIO

PHONE & COMPUTER

TV MOUNTING



FERNSEHEN im ganzen Haus verteilen

WIRELESS technology



HDMI Anschlüsse
HDMI ports



Infrarot Empfänger
Infrared receiver

HDFS100 511



HDMI@-Funk-Set | HDMI@ Wireless Set

- Kabellose Übertragung einer HDMI@-Quelle auf ein Fernsehgerät oder Beamer
- Bildwiedergabe in Full HD mit 1080p sowie 3D Technologie
- Infrarot Rückkanal zur Fernbedienung des angeschlossenen Gerätes
- Übertragungsbereich des Signals auf bis zu 30 Metern bei freiem Sichtfeld
- Integrierter HDMI@-Splitter im Sender, damit das angeschlossene Gerät auch vor Ort weiter genutzt werden kann
- Infrarot-Return-Funktion über die Stromleitung für die Fernsteuerung des angeschlossenen A/V Gerätes
- Lieferumfang: Sender, Empfänger, 2x Netzadapter Micro USB (230 V, Schwarz), Infrarot Auge Sender (Schwarz), Infrarot Auge Empfänger (Schwarz), Bedienungsanleitung
- wireless distribution of signals from an HDMI@ Source to a TV or projector image display in Full HD with 1080p as well as 3D technology
- infrared return channel for remote control of the connected device
- signal transmission range of up to 30 meters when no obstacles are in the way
- built-in HDMI@ Splitter in the transmitter enables parallel use of the directly connected device and the wirelessly connected device
- infrared return function via the power line for the remote control of the connected A/V device
- content: transmitter, receiver, 2x power adapter micro USB (230 V, black), infrared eye transmitter (black), infrared eye receiver (black), user manual

Technische Daten | Technical data

Anschlüsse	3x HDMI@-Buchse 2x USB 2.0 Micro-B Buchse 1x 2,5 mm Klinkestecker (2-polig) 1x 3,5 mm Klinkestecker (2-polig)
Connections	3x HDMI@ Jack 2x USB 2.0 Micro-B jack 1x 2.5 mm jack plug (2-pin) 1x 3.5 mm jack plug (2-pin)
Produktmaterial	Kunststoff hochglanz
Material of product	plastic high gloss
Farbe	Schwarz
Colour	black
Spannungsversorgung	über USB Schnittstelle 5 V DC, 1000 mA
Power supply	via USB interface 5 VDC, 1000 mA
Verschlüsselung	128 / 256 Bit (AES basierend)
Encryption	128 / 256 Bit (AES based)
Datenübertragungsrate	Video (max.) 3 Gbit/s Audio (max.) 18 Mbit/s
Data transfer rate	video (max.) 3 Gbit/s audio (max.) 18 Mbit/s
Reichweite	30 m
Range	30 m
Auflösung (Video)	max. 1080p (Full HD)
Resolution (camera)	max. 1080p (Full HD)
WLAN Standard	Wi-Fi (5 GHz Bereich)
WLAN standard	Wifi (5 GHz range)

Abmessungen (Breite)	85 mm
Dimensions (width)	85 mm
Abmessungen (Tiefe)	82 mm
Dimensions (depth)	82 mm
Abmessungen (Höhe)	13 mm
Dimensions (height)	13 mm

Hinweis
Die Begriffe HDMI und HDMI High-Definition Multimedia Interface sowie das HDMI-Logo sind Marken oder eingetragene Warenzeichen von HDMI Licensing Administrator, Inc. in den USA und anderen Ländern.
The terms HDMI and HDMI High-Definition Multimedia Interface, and the HDMI Logo are trademarks or registered trademarks of HDMI Licensing Administrator, Inc. in the United States and other countries.

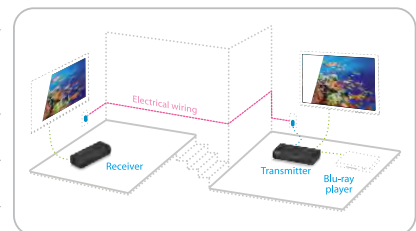

Art. Nr.	EAN	Verpackungsart
Art. No.	EAN	Packaging
HDFS100 511	4004005157499	Karton carton



HDMI™
HIGH-DEFINITION MULTIMEDIA INTERFACE

HDMI STECKERTYPEN

HDMI™ (High Definition Multimedia Interface) ist ein seit Mitte 2003 entwickelter Standard zur digitalen Bild- und Tonübertragung. Die Übertragungsrate liegt aktuell bei bis zu 18 GBit/s. Bei HDMI™ wird zwischen mehreren Steckertypen unterschieden. Wir bilden hier drei der aktuell im SCHWAIGER® Sortiment angebotenen Typen ab.

TYPES OF HDMI CONNECTORS

HDMI™ (High Definition Multimedia Interface) is a standard for digital audio and video transmission which was developed in mid-2003. The maximum transmission rate possible to this day is 18 GBit/s. There are several types of HDMI™ connectors. Below are the three types which are currently offered by SCHWAIGER®.

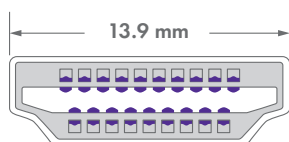

HDMI™-Stecker
HDMI™ Connector

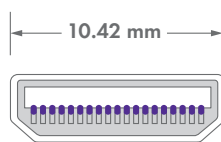

HDMI™-Mini-Stecker
HDMI™ Mini Connector

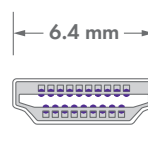

HDMI™-Micro-Stecker
HDMI™ Micro Connector

RECEIVER

AINSTEIN

HOME4YOU

SECURE4YOU

POWER4YOU

SOUND4YOU

LIGHT4YOU

SAT

ANTENNA

VIDEO

AUDIO

PHONE &
COMPUTER

TV MOUNTING

RECEIVER

AINSTEIN

HOME4YOU

SECURE4YOU

POWER4YOU

SOUND4YOU

LIGHT4YOU

SAT

ANTENNA

VIDEO

AUDIO

PHONE & COMPUTER

TV MOUNTING

HDMI KABEL

Dieses HDMI™-Anschlusskabel ist für die Übertragung in Ultra HD Qualität
sam und strapazierfähig

HDMI CABLE DESIGN - FLAT

This HDMI™ connection cable is suitable for data transmission in Ultra HD Quality. The flat cable with textile sheath is particularly flexible and resilient.

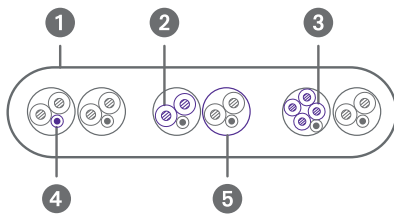
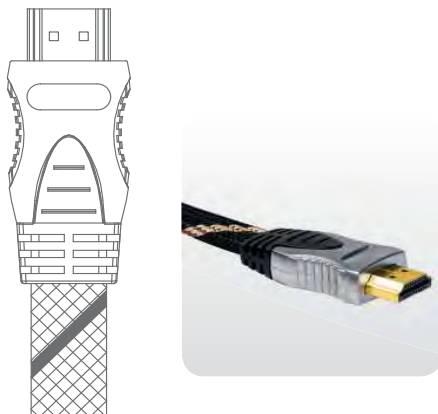

- | | |
|--------------------------------|---|
| 1 Auß
ggf. mit Gewebemantel | 1 Exterior insulation
sometimes textile sheath |
| 2 Signalladernpaar | 2 Pair of signal wires |
| 3 4 Einzeladern | 3 4 single wires |
| 4 Neutralleiter | 4 Neutral conductor |
| 5 F | 5 Foil shield (wires) |

HDMI KABEL

Dieses HDMI™-Anschlusskabel ist für die perfekte hochaufl
Übertragung v
konzipiert. Bei diesem Kabel ist der Stecker besonders robust v
tet,

HDMI CABLE DESIGN - ROUND, SLIM LINE

This HDMI™ connection cable is suitable for perfect high-resolution transmission of audio and video data in Ultra HD Quality. This cable is equipped with a particularly resilient plug, which allows for flexible use.

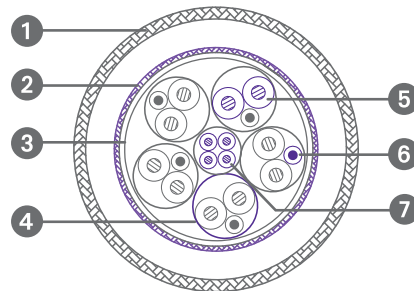
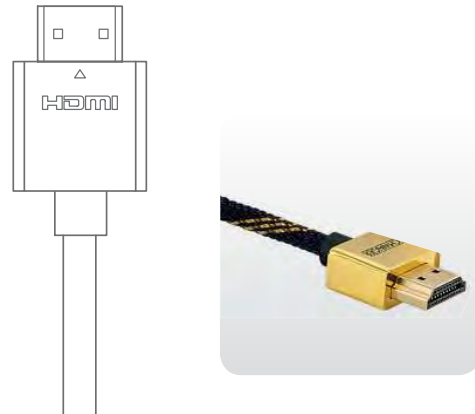

- | | |
|--------------------------------|---|
| 1 Auß
ggf. mit Gewebemantel | 1 Exterior insulation
sometimes textile sheath |
| 2 Abschirmgef | 2 Shielding braid |
| 3 Abschirmfolie | 3 Shielding foil |
| 4 F | 4 Foil shield (wires) |
| 5 Signalladernpaar | 5 Pair of signal wires |
| 6 Neutralleiter | 6 Neutral conductor |
| 7 4 Einzeladern | 7 4 single wires |



Goldkontakte
gold-plated contacts

VDVI220 053

Ultra HD 4K

3D TV tauglich

HDMI HIGH SPEED WITH ETHERNET

Verkaufsdisplay | Sales Display

High-Speed-HDMI®-Kabel mit Ethernet | High Speed HDMI® Cable with Ethernet



- High-Speed-HDMI®-Kabel mit Ethernet für perfekte, hochauflösende Ultra HD Übertragung
- Übertragung von Netzwerkdaten (bis zu 100 Mbit/s) durch integrierten Ethernet-Kanal möglich
- Beste Leitfähigkeit und minimaler Übertragungswiderstand durch vergoldete Kontakte
- Robuster Kunststoffstecker mit angespritzter Zugentlastung
- 3D Übertragung mit einer Auflösung bis zu 1080p
- Abmessungen Display (B x H x T): 290 x 110 (275 aufgeklappt) x 210 mm
- High Speed HDMI® Cable with Ethernet for perfect, high-resolution Ultra HD transmission
- integrated ethernet channel allows for transmitting network data (up to 100 Mbit/s)
- best-possible conductivity and minimum transmission resistance due to gold-plated contacts
- solid plastic plug with moulded strain relief
- 3D transmission with a resolution of up to 1080p
- dimensions of display (W x H x D): 290 x 110 (275 opened) x 210 mm



Technische Daten | Technical data

Anschlüsse Connections	2x HDMI®-Stecker 2x HDMI® Connector	note
Farbe Colour	Schwarz black	
Datenübertragung Data transfer	18 Gbit/s 18 Gbit/s	
Auflösung Resolution	4K (4096 x 2160) 4K (4096 x 2160)	
3D Übertragung 3D transmission	Ja yes	
Stecker Plugs	Kontakt vergoldet gold-plated pin	
Inhalt (Packung) Content (package)	20 20	
Hinweis	Die Begriffe HDMI und HDMI High-Definition Multimedia Interface sowie das HDMI-Logo sind Marken oder eingetragene Warenzeichen von HDMI Licensing Administrator, Inc. in den USA und anderen Ländern. The terms HDMI and HDMI High-Definition Multimedia Interface, and the HDMI Logo are trademarks or registered trademarks of HDMI Licensing Administrator, Inc. in the United States and other countries.	

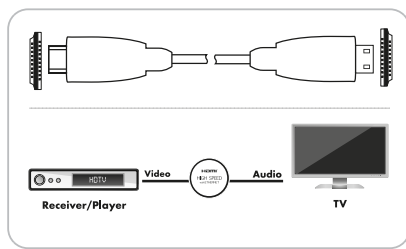

Art. Nr. Art. No.	Farbe Colour	Kabellänge Cable length	EAN EAN	Verpackungsart Packaging
VDVI220 053	Schwarz black	2 m 2 m	4004005016437	Karton carton

Irrtümer, Abweichungen und Änderungen bei den technischen Angaben und Abbildungen vorbehalten. Es gelten unsere Allgemeinen Bedingungen für Lieferungen und Leistungen. Errors, variations and changes concerning technical data and illustrations are subject to change. Our General Terms and Conditions for the Supply of Goods and Services apply.

- RECEIVER
- AINSTEIN
- HOME4YOU
- SECURE4YOU
- POWER4YOU
- SOUND4YOU
- LIGHT4YOU
- SAT
- ANTENNA
- VIDEO
- AUDIO
- PHONE & COMPUTER
- TV MOUNTING

- RECEIVER
- AINSTEIN
- HOME4YOU
- SECURE4YOU
- POWER4YOU
- SOUND4YOU
- LIGHT4YOU
- SAT
- ANTENNA
- VIDEO
- AUDIO
- PHONE & COMPUTER
- TV MOUNTING

HDMU15-Serie



Ultra High-Speed HDMI® Kabel | Ultra High Speed HDMI® Cable



HDMI®-Stecker > HDMI®-Stecker | HDMI® Connector > HDMI® Connector

- Ultra High-Speed HDMI® Kabel unterstützt eine Reihe höherer Videoauflösungen und Bildwiederholraten, darunter 8K60 und 4K120
- Datenübertragungsraten bis zu 48 Gbit/s
- Dynamische HDR-Unterstützung für optimale Werte in puncto Tiefe, Detail, Helligkeit, Kontrast und Farbe
- Enhanced Audio Return Channel (eARC) für vereinfachte Konnektivität, erhöhte Benutzerfreundlichkeit und Unterstützung höchster Audioqualität
- Außergewöhnlich geringe EMV (elektromagnetische Interferenz)
- Abwärtskompatibel
- Beste Leitfähigkeit und minimaler Übertragungswiderstand durch vergoldete Kontakte
- Robuster Kunststoffstecker
- Ultra High Speed HDMI® cable supports a range of higher video resolutions and frame rates, including 8K60 and 4K120
- data transfer rate up to 48 Gbps
- Dynamic HDR support for optimal depth, detail, brightness, contrast and color values
- Enhanced Audio Return Channel (eARC) for simplified connectivity, increased ease of use and support for the highest audio quality
- exceptionally low EMV (electromagnetic interference)
- downward compatible
- best-possible conductivity and minimum transmission resistance due to gold-plated contacts
- solid plug made of plastic

Technische Daten | Technical data

Anschlüsse Connections	2x HDMI®-Stecker 2x HDMI® Connector	HDR	yes (dyn. HDR)
Farbe Colour	Schwarz black	eArc	Ja yes
Klassifikation Classification	Ultra High-Speed HDMI® Ultra High Speed HDMI®	Schirmung Shielding	einzelgeschirmt individually shielded
Kabelform Form of cable	rund round	Stecker Plugs	Kontakt vergoldet gold-plated pin
Datenübertragung Data transfer	48 Gbit/s 48 Gbit/s	Hinweis	Die Begriffe HDMI und HDMI High-Definition Multimedia Interface sowie das HDMI-Logo sind Marken oder eingetragene Warenzeichen von HDMI Licensing Administrator, Inc. in den USA und anderen Ländern. The terms HDMI and HDMI High-Definition Multimedia Interface, and the HDMI Logo are trademarks or registered trademarks of HDMI Licensing Administrator, Inc. in the United States and other countries.
Auflösung Resolution	8K (7680 x 4320), 60 Hz/4K (3840 x 2160), 120 Hz 8K (7680 x 4320), 60 Hz/4K (3840 x 2160), 120 Hz		note
4K 3D 50/60p 4K 3D 50/60p	Ja yes		
HDR	Ja (dyn. HDR)		

Art. Nr. Art. No.	Kabellänge Cable length	EAN EAN	Verpackungsart Packaging
HDMU15 043	1,5 m 1,5 m	4004005028102	Polybeutel polybag
HDMU15 533	1,5 m 1,5 m	4004005028911	Schweißblistertüte SBL04 sealed blister SBL04

HDMHD-Serie



Premium High-Speed-HDMI®-Kabel mit Ethernet | Premium High Speed HDMI® Cable



HDMI®-Stecker > HDMI®-Stecker | HDMI® Connector > HDMI® Connector

- Premium High-Speed-HDMI®-Kabel mit Ethernet für perfekte, hochauflösende Ultra HD Übertragung
- Übertragung von Netzwerkdaten (bis zu 100 Mbit/s) durch integrierten Ethernet-Kanal möglich
- 3D TV tauglich
- Datenübertragungsraten bis zu 18 Gbit/s
- HDCP kompatibel
- Beste Leitfähigkeit und minimaler Übertragungswiderstand durch vergoldete Kontakte
- Robuster Metallstecker
- Premium High Speed HDMI® Cable with Ethernet for perfect, high-resolution Ultra HD transmission
- integrated ethernet channel allows for transmitting network data (up to 100 Mbit/s)
- suitable for 3D TV
- data transfer rate of up to 18 Gbit/s
- HDCP compatible
- best-possible conductivity and minimum transmission resistance due to gold-plated contacts
- robust metal plug

Technische Daten | Technical data

Anschlüsse Connections	2x HDMI®-Stecker 2x HDMI® Connector		sind Marken oder eingetragene Warenzeichen von HDMI Licensing Administrator, Inc. in den USA und anderen Ländern. The terms HDMI and HDMI High-Definition Multimedia Interface, and the HDMI Logo are trademarks or registered trademarks of HDMI Licensing Administrator, Inc. in the United States and other countries.
Farbe Colour	Schwarz/Gold black/gold		note
Kabelform Form of cable	rund round		
Datenübertragung Data transfer	18 Gbit/s 18 Gbit/s		
Auflösung Resolution	4K (4096 x 2160) 4K (4096 x 2160)		
3D Übertragung 3D transmission	Ja yes		
HDR	Ja yes		
Stecker Plugs	Gold Metall Kontakt vergoldet gold metal gold-plated pin		
Hinweis	Die Begriffe HDMI und HDMI High-Definition Multimedia Interface sowie das HDMI-Logo		

Art. Nr. Art. No.	Kabellänge Cable length	EAN EAN	Verpackungsart Packaging
HDMHD15 533	1,5 m 1,5 m	4004005024364	Schweißblistertüte SBL04 sealed blister SBL04
HDMHD30 533	3 m 3 m	4004005024371	Schweißblistertüte SBL04 sealed blister SBL04

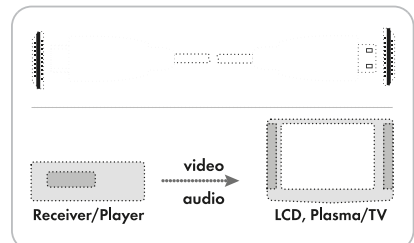

HDMSL-Serie-531



High-Speed-HDMI®-Kabel mit Ethernet | High Speed HDMI® Cable with Ethernet

SLIMLINE, HDMI®-Stecker > HDMI®-Stecker | SLIMLINE, HDMI® Connector > HDMI® Connector

- High-Speed-HDMI®-Kabel mit Ethernet für perfekte, hochauflösende Ultra HD Übertragung
- Übertragung von Netzwerkdaten (bis zu 100 Mbit/s) durch integrierten Ethernet-Kanal möglich
- 3D Übertragung mit einer Auflösung bis zu 1080p
- Datenübertragungsrates bis zu 18 Gbit/s
- HDCP kompatibel
- Beste Leitfähigkeit und minimaler Übertragungswiderstand durch vergoldete Kontakte
- Flexibler Gewebemantel für zusätzlichen Knickschutz
- Schlanker Kabelaufbau eignet sich besonders gut für mobile Geräte
- Robuster Metallstecker
- High Speed HDMI® Cable with Ethernet for perfect, high-resolution Ultra HD transmission
- integrated ethernet channel allows for transmitting network data (up to 100 Mbit/s)
- 3D transmission with a resolution of up to 1080p
- data transfer rate of up to 18 Gbit/s
- HDCP compatible
- best-possible conductivity and minimum transmission resistance due to gold-plated contacts
- flexible textile sheath for more protection against breaking
- slim cable structure is particularly suitable for portable devices
- robust metal plug

Technische Daten | Technical data

Anschlüsse Connections	2x HDMI®-Stecker 2x HDMI® Connector	3D Übertragung 3D transmission	Ja yes
Produktmaterial Material of product	Gewebetextur hochwertig verarbeitet textile high-quality workmanship	Stecker Plugs	Gold Metall Kontakt vergoldet gold metal gold-plated pin
Farbe Colour	Schwarz/Gold black/gold	Hinweis	Die Begriffe HDMI und HDMI High-Definition Multimedia Interface sowie das HDMI-Logo sind Marken oder eingetragene Warenzeichen von HDMI Licensing Administrator, Inc. in den USA und anderen Ländern. The terms HDMI and HDMI High-Definition Multimedia Interface, and the HDMI Logo are trademarks or registered trademarks of HDMI Licensing Administrator, Inc. in the United States and other countries.
Kabelform Form of cable	flach flat		
Datenübertragung Data transfer	18 Gbit/s 18 Gbit/s	note	
Auflösung Resolution	4K (4096 x 2160) 4K (4096 x 2160)		
Art. Nr. Art. No.	Kabellänge Cable length	EAN EAN	Verpackungsart Packaging
HDMSL15 531	1,5 m 1,5 m	4004005205923	Schweißblistern SBL02 sealed blister SBL02
HDMSL25 531	2,5 m 2,5 m	4004005205954	Schweißblistern SBL02 sealed blister SBL02

HDMSL50 531



High-Speed-HDMI®-Kabel mit Ethernet | High Speed HDMI® Cable with Ethernet

SLIMLINE, HDMI®-Stecker > HDMI®-Stecker | SLIMLINE, HDMI® Connector > HDMI® Connector

- High-Speed-HDMI®-Kabel mit Ethernet für perfekte, hochauflösende Ultra HD Übertragung
- Übertragung von Netzwerkdaten (bis zu 100 Mbit/s) durch integrierten Ethernet-Kanal möglich
- 3D Übertragung mit einer Auflösung bis zu 1080p
- Datenübertragungsrates bis zu 18 Gbit/s
- HDCP kompatibel
- Beste Leitfähigkeit und minimaler Übertragungswiderstand durch vergoldete Kontakte
- Optimale Bildqualität durch eingebauten Redmere Chip zur Datenkorrektur
- Schlanker Kabelaufbau eignet sich besonders gut für mobile Geräte
- Flexibler Gewebemantel für zusätzlichen Knickschutz
- Robuster Metallstecker
- High Speed HDMI® Cable with Ethernet for perfect, high-resolution Ultra HD transmission
- integrated ethernet channel allows for transmitting network data (up to 100 Mbit/s)
- 3D transmission with a resolution of up to 1080p
- data transfer rate of up to 18 Gbit/s
- HDCP compatible
- best-possible conductivity and minimum transmission resistance due to gold-plated contacts
- optimum image quality due to integrated Redmere chip for data correction
- slim cable structure is particularly suitable for portable devices
- flexible textile sheath for more protection against breaking
- robust metal plug

Technische Daten | Technical data

Anschlüsse Connections	2x HDMI®-Stecker 2x HDMI® Connector	Data transfer	18 Gbit/s
Produktmaterial Material of product	Gewebetextur hochwertig verarbeitet textile high-quality workmanship	Auflösung Resolution	4K (4096 x 2160) 4K (4096 x 2160)
Farbe Colour	Schwarz/Gold black/gold	3D Übertragung 3D transmission	Ja yes
Kabelform Form of cable	flach flat	Stecker Plugs	Gold Metall Kontakt vergoldet gold metal gold-plated pin
Datenübertragung	18 Gbit/s		
Art. Nr. Art. No.	Kabellänge Cable length	EAN EAN	Verpackungsart Packaging
HDMSL50 531	5 m 5 m	4004005205961	Schweißblistern SBL02 sealed blister SBL02

HDMHQ-Serie-531



High-Speed-HDMI®-Kabel mit Ethernet | High Speed HDMI® Cable with Ethernet

HDMI®-Stecker > HDMI®-Stecker | HDMI® Connector > HDMI® Connector



- Flexibles Flachkabel mit strapazierfähiger Gewebeummantelung
- High-Speed-HDMI®-Kabel mit Ethernet für perfekte, hochauflösende Ultra HD Übertragung
- Datenübertragungsrate bis zu 18 Gbits/s
- Übertragung: Deep Color, HDCP kompatibel, HDMI Ethernet Kanal (HEC), HDMI-CEC, HDTV tauglich, Lip Sync, x.v. Color
- Übertragung von Netzwerkdaten (bis zu 100 Mbit/s) durch integrierten Ethernet-Kanal möglich
- Beste Leitfähigkeit und minimaler Übertragungswiderstand durch vergoldete Kontakte
- Robuster Vollmetallstecker mit angespritzter Zugentlastung, mechanisch extrem belastbar
- 3D Übertragung mit einer Auflösung bis zu 1080p

- flexible flat cable with hardwearing textile coat
- High Speed HDMI® Cable with Ethernet for perfect, high-resolution Ultra HD transmission
- data transfer rate of up to 18 Gbits/s
- transmission: Deep Color, HDCP compatible, HDMI Ethernet Channel (HEC), HDMI-CEC, HDTV ready, Lip Sync, x.v. Color
- integrated ethernet channel allows for transmitting network data (up to 100 Mbit/s)
- best-possible conductivity and minimum transmission resistance due to gold-plated contacts
- solid all-metal plug with moulded strain relief, extreme mechanic load capacity
- 3D transmission with a resolution of up to 1080p

Technische Daten | Technical data

Anschlüsse Connections	2x HDMI®-Stecker 2x HDMI® Connector
Produktmaterial Material of product	Gewebetextur mit Goldstreifen textile with golden stripes
Farbe Colour	Schwarz black
Kabelform Form of cable	flach flat
Datenübertragung Data transfer	18 Gbit/s 18 Gbit/s
Auflösung Resolution	4K (4096 x 2160) 4K (4096 x 2160)
3D Übertragung 3D transmission	Ja yes
Innenleiter Inner conductor	Cu CU
Schirmung	einzel geschirmt

Shielding	individually shielded
Stecker Plugs	Vollmetall all metal
Hinweis	Die Begriffe HDMI und HDMI High-Definition Multimedia Interface sowie das HDMI-Logo sind Marken oder eingetragene Warenzeichen von HDMI Licensing Administrator, Inc. in den USA und anderen Ländern. The terms HDMI and HDMI High-Definition Multimedia Interface, and the HDMI Logo are trademarks or registered trademarks of HDMI Licensing Administrator, Inc. in the United States and other countries.
note	



Art. Nr. Art. No.	Kabellänge Cable length	EAN EAN	Verpackungsart Packaging
HDMHQ15 531	1,5 m 1,5 m	4004005175882	Schweißblister SBL04 sealed blister SBL04
HDMHQ30 531	3 m 3 m	4004005175899	Schweißblister SBL04 sealed blister SBL04
HDMHQ50 531	5 m 5 m	4004005204315	Schweißblister SBL05 Higher sealed blister SBL05 Higher
HDMHQ100 531	10 m 10 m	4004005204322	Schweißblister SBL05 Higher sealed blister SBL05 Higher

- RECEIVER
- AINSTEIN
- HOME4YOU
- SECURE4YOU
- POWER4YOU
- SOUND4YOU
- LIGHT4YOU
- SAT
- ANTENNA
- VIDEO
- AUDIO
- PHONE & COMPUTER
- TV MOUNTING

HDM-Serie-013



High-Speed-HDMI®-Kabel mit Ethernet | High Speed HDMI® Cable with Ethernet

HDMI®-Stecker > HDMI®-Stecker | HDMI® Connector > HDMI® Connector

- High-Speed-HDMI®-Kabel mit Ethernet für perfekte, hochauflösende Ultra HD Übertragung
 - Übertragung von Netzwerkdaten (bis zu 100 Mbit/s) durch integrierten Ethernet-Kanal möglich
 - 3D TV tauglich
 - Datenübertragungsrates bis zu 10,2 Gbit/s
 - HDCP kompatibel
 - Beste Leitfähigkeit und minimaler Übertragungswiderstand durch vergoldete Kontakte
 - Robuster Metallstecker
- High Speed HDMI® Cable with Ethernet for perfect, high-resolution Ultra HD transmission
 - integrated ethernet channel allows for transmitting network data (up to 100 Mbit/s)
 - suitable for 3D TV
 - data transfer rate up to 10,2 Gbit/s
 - HDCP compatible
 - best-possible conductivity and minimum transmission resistance due to gold-plated contacts
 - robust metal plug

Technische Daten | Technical data

Anschlüsse Connections	2x HDMI®-Stecker 2x HDMI® Connector
Farbe Colour	Schwarz/Gold black/gold
Kabelform Form of cable	rund round
Datenübertragung Data transfer	10,2 Gbit/s 10,2 Gbit/s
Auflösung Resolution	4K (4096 x 2160) 4K (4096 x 2160)
3D Übertragung 3D transmission	Ja yes
HDR HDR	Ja yes
Stecker Plugs	Gold Metall Kontakt vergoldet gold metal gold-plated pin
Hinweis	Die Begriffe HDMI und HDMI High-Definition Multimedia Interface sowie das HDMI-Logo

sind Marken oder eingetragene Warenzeichen von HDMI Licensing Administrator, Inc. in den USA und anderen Ländern. The terms HDMI and HDMI High-Definition Multimedia Interface, and the HDMI Logo are trademarks or registered trademarks of HDMI Licensing Administrator, Inc. in the United States and other countries.

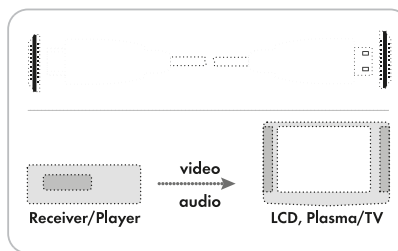

Art. Nr. Art. No.	Kabellänge Cable length	EAN EAN	Verpackungsart Packaging
HDM100 013	10 m 10 m	4004005024418	Karton carton
HDM150 013	15 m 15 m	4004005024425	Karton carton

HDM-Serie-533

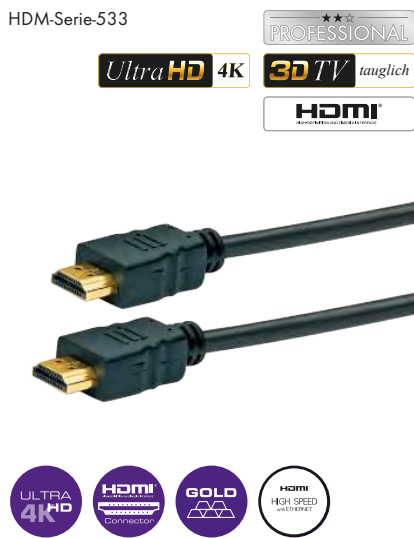

High-Speed-HDMI®-Kabel mit Ethernet | High Speed HDMI® Cable with Ethernet

HDMI®-Stecker > HDMI®-Stecker | HDMI® Connector > HDMI® Connector

- High-Speed-HDMI®-Kabel mit Ethernet für perfekte, hochauflösende Ultra HD Übertragung
 - Übertragung von Netzwerkdaten (bis zu 100 Mbit/s) durch integrierten Ethernet-Kanal möglich
 - Beste Leitfähigkeit und minimaler Übertragungswiderstand durch vergoldete Kontakte
 - Robuster Kunststoffstecker mit angespritzter Zugentlastung
 - 3D Übertragung mit einer Auflösung bis zu 1080p
- High Speed HDMI® Cable with Ethernet for perfect, high-resolution Ultra HD transmission
 - integrated ethernet channel allows for transmitting network data (up to 100 Mbit/s)
 - best-possible conductivity and minimum transmission resistance due to gold-plated contacts
 - solid plastic plug with moulded strain relief
 - 3D transmission with a resolution of up to 1080p

Technische Daten | Technical data

Anschlüsse Connections	2x HDMI®-Stecker 2x HDMI® Connector
Farbe Colour	Schwarz black
Datenübertragung Data transfer	10,2 Gbit/s 10,2 Gbit/s
Auflösung Resolution	4K (4096 x 2160) 4K (4096 x 2160)
3D Übertragung 3D transmission	Ja yes
Stecker Plugs	Kontakt vergoldet gold-plated pin
Hinweis	Die Begriffe HDMI und HDMI High-Definition Multimedia Interface sowie das HDMI-Logo sind Marken oder eingetragene Warenzeichen von HDMI Licensing Administrator, Inc. in den USA und anderen Ländern.

The terms HDMI and HDMI High-Definition Multimedia Interface, and the HDMI Logo are trademarks or registered trademarks of HDMI Licensing Administrator, Inc. in the United States and other countries.

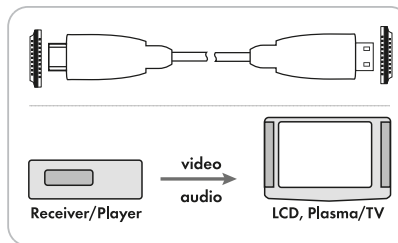

Art. Nr. Art. No.	Kabellänge Cable length	EAN EAN	Verpackungsart Packaging
HDM15 533	1,5 m 1,5 m	4004005175714	Schweißblister SBL4-38 sealed blister SBL4-38
HDM30 533	3 m 3 m	4004005204490	Schweißblister SBL04 sealed blister SBL04
HDM50 533	5 m 5 m	4004005204506	Schweißblister SBL05 Higher sealed blister SBL05 Higher

RECEIVER
AINSTEIN
HOME4YOU
SECURE4YOU
POWER4YOU
SOUND4YOU
LIGHT4YOU
SAT
ANTENNA
VIDEO
AUDIO
PHONE & COMPUTER
TV MOUNTING

- RECEIVER
- AINSTEIN
- HOMEO4YOU
- SECURE4YOU
- POWER4YOU
- SOUND4YOU
- SOUND4YOU
- LIGHT4YOU
- SAT
- ANTENNA
- VIDEO
- AUDIO
- PHONE & COMPUTER
- TV MOUNTING

HDM-Serie-532



PROFESSIONAL

High-Speed-HDMI®-Kabel mit Ethernet | High Speed HDMI® Cable with Ethernet

HDMI®-Stecker > HDMI®-Stecker | HDMI® Connector > HDMI® Connector

- High-Speed-HDMI®-Kabel mit Ethernet für perfekte, hochauflösende Ultra HD Übertragung
- Übertragung von Netzwerkdaten (bis zu 100 Mbit/s) durch integrierten Ethernet-Kanal möglich
- Beste Leitfähigkeit und minimaler Übertragungswiderstand durch vergoldete Kontakte
- Robuster Stecker mit angespritzter Zugentlastung
- 3D Übertragung mit einer Auflösung bis zu 1080p
- High Speed HDMI® Cable with Ethernet for perfect, high-resolution Ultra HD transmission
- integrated ethernet channel allows for transmitting network data (up to 100 Mbit/s)
- best-possible conductivity and minimum transmission resistance due to gold-plated contacts
- solid plug with moulded strain relief
- 3D transmission with a resolution of up to 1080p

Technische Daten | Technical data

Anschlüsse Connections	2x HDMI®-Stecker 2x HDMI® Connector
Farbe Colour	Weiß white
Datenübertragung Data transfer	18 Gbit/s 18 Gbit/s
Auflösung Resolution	4K (4096 x 2160) 4K (4096 x 2160)
3D Übertragung 3D transmission	Ja yes
Stecker Plugs	Kontakt vergoldet gold-plated pin
Hinweis	Die Begriffe HDMI und HDMI High-Definition Multimedia Interface sowie das HDMI-Logo sind Marken oder eingetragene Warenzeichen von HDMI Licensing Administrator, Inc. in den USA und anderen Ländern.

note
The terms HDMI and HDMI High-Definition Multimedia Interface, and the HDMI Logo are trademarks or registered trademarks of HDMI Licensing Administrator, Inc. in the United States and other countries.

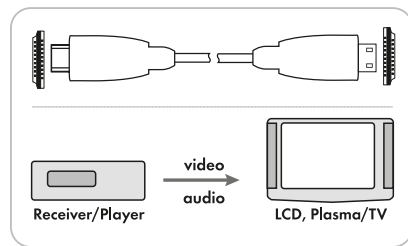

Art. Nr. Art. No.	Kabellänge Cable length	EAN EAN	Verpackungsart Packaging
HDM15 532	1,5 m 1,5 m	4004005204513	Schweißblister SBL4-38 sealed blister SBL4-38
HDM30 532	3 m 3 m	4004005204520	Schweißblister SBL04 sealed blister SBL04

HDM0-Serie-533



STANDARD

High-Speed-HDMI®-Kabel mit Ethernet | High-Speed HDMI® Cable with Ethernet

HDMI®-Stecker > HDMI®-Stecker | HDMI® Connector > HDMI® Connector

- High-Speed-HDMI®-Kabel mit Ethernet für perfekte, hochauflösende Ultra HD Übertragung
- Übertragung von Netzwerkdaten (bis zu 100 Mbit/s) durch integrierten Ethernet-Kanal möglich
- Beste Leitfähigkeit und minimaler Übertragungswiderstand durch vergoldete Kontakte
- 3D Übertragung mit einer Auflösung bis zu 1080p
- High Speed HDMI® Cable with Ethernet for perfect, high-resolution Ultra HD transmission
- integrated ethernet channel allows for transmitting network data (up to 100 Mbit/s)
- best-possible conductivity and minimum transmission resistance due to gold-plated contacts
- 3D transmission with a resolution of up to 1080p

Technische Daten | Technical data

Anschlüsse Connections	2x HDMI®-Stecker 2x HDMI® Connector
Farbe Colour	Schwarz black
Datenübertragung Data transfer	10,2 Gbit/s 10,2 Gbit/s
Auflösung Resolution	4K (4096 x 2160) 4K (4096 x 2160)
3D Übertragung 3D transmission	Ja yes
Stecker Plugs	Kontakt vergoldet gold-plated pin
Hinweis	Die Begriffe HDMI und HDMI High-Definition Multimedia Interface sowie das HDMI-Logo sind Marken oder eingetragene Warenzeichen von HDMI Licensing Administrator, Inc. in den USA und anderen Ländern.

note
The terms HDMI and HDMI High-Definition Multimedia Interface, and the HDMI Logo are trademarks or registered trademarks of HDMI Licensing Administrator, Inc. in the United States and other countries.

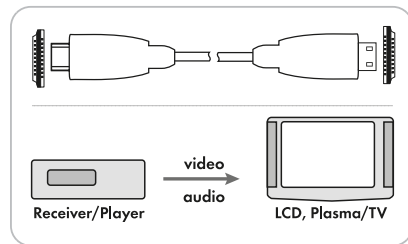

Art. Nr. Art. No.	Kabellänge Cable length	EAN EAN	Verpackungsart Packaging
HDM0150 533	1,5 m 1,5 m	4004005204483	Schweißblister SBL03 sealed blister SBL03
HDM0300 533	3 m 3 m	4004005175769	Schweißblister SBL02 sealed blister SBL02

HDM0-Serie-042



High-Speed-HDMI®-Kabel mit Ethernet | High Speed HDMI® Cable with Ethernet

HDMI®-Stecker > HDMI®-Stecker | HDMI® Connector > HDMI® Connector

- High-Speed-HDMI®-Kabel mit Ethernet für perfekte, hochauflösende Ultra HD Übertragung
- Übertragung von Netzwerkdaten (bis zu 100 Mbit/s) durch integrierten Ethernet-Kanal möglich
- Beste Leitfähigkeit und minimaler Übertragungswiderstand durch vergoldete Kontakte
- Robuster Stecker mit angespritzter Zugentlastung
- High Speed HDMI® Cable with Ethernet for perfect, high-resolution Ultra HD transmission
- integrated ethernet channel allows for transmitting network data (up to 100 Mbit/s)
- best-possible conductivity and minimum transmission resistance due to gold-plated contacts
- solid plug with moulded strain relief

Technische Daten | Technical data

Anschlüsse Connections	2x HDMI®-Stecker 2x HDMI® Connector
Farbe Colour	Weiß white
Datenübertragung Data transfer	18 Gbit/s 18 Gbit/s
Auflösung Resolution	4K (4096 x 2160) 4K (4096 x 2160)
3D Übertragung 3D transmission	Ja yes
Stecker Plugs	Weiß Kunststoff angespritzt Kontakt vergoldet white plastic moulded white plastic moulded

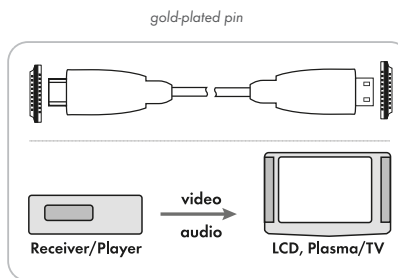

Art. Nr. Art. No.	Kabellänge Cable length	EAN EAN	Verpackungsart Packaging
HDM0150 042	1,5 m 1,5 m	4004005601084	Hängebänderole paper strip with euro hole
HDM0300 042	3 m 3 m	4004005601091	Hängebänderole paper strip with euro hole

HDM0-Serie-043



High-Speed-HDMI®-Kabel mit Ethernet | High Speed HDMI® Cable with Ethernet

HDMI®-Stecker > HDMI®-Stecker | HDMI® Connector > HDMI® Connector

- High-Speed-HDMI®-Kabel mit Ethernet für perfekte, hochauflösende Ultra HD Übertragung
- Übertragung von Netzwerkdaten (bis zu 100 Mbit/s) durch integrierten Ethernet-Kanal möglich
- Robuster Kunststoffstecker mit angespritzter Zugentlastung
- 3D Übertragung mit einer Auflösung bis zu 1080p
- High Speed HDMI® Cable with Ethernet for perfect, high-resolution Ultra HD transmission
- integrated ethernet channel allows for transmitting network data (up to 100 Mbit/s)
- solid plastic plug with moulded strain relief
- 3D transmission with a resolution of up to 1080p

Technische Daten | Technical data

Anschlüsse Connections	2x HDMI®-Stecker 2x HDMI® Connector
Farbe Colour	Schwarz black
Kabelform Form of cable	rund round
Datenübertragung Data transfer	18 Gbit/s 18 Gbit/s
Auflösung Resolution	4K (4096 x 2160) 4K (4096 x 2160)
3D Übertragung	Ja

3D transmission	yes
Stecker Plugs	Kunststoff angespritzt plastic moulded
Hinweis	Die Begriffe HDMI und HDMI High-Definition Multimedia Interface sowie das HDMI-Logo sind Marken oder eingetragene Warenzeichen von HDMI Licensing Administrator, Inc. in den USA und anderen Ländern. The terms HDMI and HDMI High-Definition Multimedia Interface, and the HDMI Logo are trademarks or registered trademarks of HDMI Licensing Administrator, Inc. in the United States and other countries.
note	

Art. Nr. Art. No.	Kabellänge Cable length	EAN EAN	Verpackungsart Packaging
HDM0070 043	0,7 m 0,7 m	4004005070101	Hängebänderole paper strip with euro hole
HDM0130 053	1,3 m 1,3 m	4004005013009	Hängebänderole paper strip with euro hole
HDM0150 043	1,5 m 1,5 m	4004005204476	Hängebänderole paper strip with euro hole
HDM0200 043	2 m 2 m	4004005020052	Hängebänderole paper strip with euro hole
HDM0300 043	3 m 3 m	4004005300857	Hängebänderole paper strip with euro hole
HDM0500 043	5 m 5 m	4004005500684	Hängebänderole paper strip with euro hole

- RECEIVER
- AINSTEIN
- HOME4YOU
- SECURE4YOU
- POWER4YOU
- SOUND4YOU
- LIGHT4YOU
- SAT
- ANTENNA
- VIDEO
- AUDIO
- PHONE & COMPUTER
- TV MOUNTING

HDMF-Serie-533



High-Speed-HDMI®-Kabel mit Ethernet | High Speed HDMI® Cable with Ethernet

HDMI®-Stecker > HDMI®-Stecker | HDMI® Connector > HDMI® Connector

- Anschlusskabel zur Bildübertragung
- Datenübertragungsrate bis zu 18 Gbits/s
- Übertragung von Netzwerkdaten (bis zu 100 Mbit/s) durch integrierten Ethernet-Kanal möglich
- 3D Übertragung mit einer Auflösung bis zu 1080p
- HDCP kompatibel
- Beste Leitfähigkeit und minimaler Übertragungswiderstand durch vergoldete Kontakte
- Kunststoffmantel ist für mechanische und elektrische Sicherheit sowie Stabilität hoch flexibel verarbeitet
- Robuster Kunststoffstecker mit angespritzter Zugentlastung
- connection cable for video transmission
- data transfer rate of up to 18 Gbits/s
- integrated ethernet channel allows for transmitting network data (up to 100 Mbit/s)
- 3D transmission with a resolution of up to 1080p
- HDCP compatible
- best-possible conductivity and minimum transmission resistance due to gold-plated contacts
- highly flexible plastic sheath for mechanical and electrical safety and stability
- solid plastic plug with moulded strain relief

Technische Daten | Technical data

Anschlüsse Connections	2x HDMI®-Stecker 2x HDMI® Connector	Schirmung Shielding	einzel geschirmt individually shielded
Farbe Colour	Schwarz black	Stecker Plugs	Kunststoff Kontakt vergoldet angespritzt plastic gold-plated pin moulded
Kabelform Form of cable	flach flat	Hinweis	Die Begriffe HDMI und HDMI High-Definition Multimedia Interface sowie das HDMI-Logo sind Marken oder eingetragene Warenzeichen von HDMI Licensing Administrator, Inc. in den USA und anderen Ländern. The terms HDMI and HDMI High-Definition Multimedia Interface, and the HDMI Logo are trademarks or registered trademarks of HDMI Licensing Administrator, Inc. in the United States and other countries.
Datenübertragung Data transfer	18 Gbit/s 18 Gbit/s		
Auflösung Resolution	4K (4096 x 2160) 4K (4096 x 2160)	note	
3D Übertragung 3D transmission	Ja yes		

Art. Nr. Art. No.	Kabellänge Cable length	EAN EAN	Verpackungsart Packaging
HDMF15 533	1,5 m 1,5 m	4004005204445	Schweißblister SBL04 sealed blister SBL04
HDMF30 533	3 m 3 m	4004005204452	Schweißblister SBL04 sealed blister SBL04

HDMG-Serie-063



High-Speed-HDMI®-Kabel mit Ethernet | High Speed HDMI® Cable with Ethernet

HDMI®-Stecker > HDMI®-Stecker | HDMI® Connector > HDMI® Connector

- High-Speed-HDMI®-Kabel mit Ethernet für perfekte, hochauflösende Ultra HD Übertragung
- Übertragung von Netzwerkdaten (bis zu 100 Mbit/s) durch integrierten Ethernet-Kanal möglich
- Beste Leitfähigkeit und minimaler Übertragungswiderstand durch vergoldete Kontakte
- Widerstandsfähiger und flexibler Gewebemantel für zusätzlichen Knickschutz
- Robuster Kunststoffstecker mit angespritzter Zugentlastung
- 3D Übertragung mit einer Auflösung bis zu 1080p
- High Speed HDMI® Cable with Ethernet for perfect, high-resolution Ultra HD transmission
- integrated ethernet channel allows for transmitting network data (up to 100 Mbit/s)
- best-possible conductivity and minimum transmission resistance due to gold-plated contacts
- resilient and flexible textile sheath for additional protection against breakage
- solid plastic plug with moulded strain relief
- 3D transmission with a resolution of up to 1080p

Technische Daten | Technical data

Anschlüsse Connections	2x HDMI®-Stecker 2x HDMI® Connector	Schirmung Shielding	einzel geschirmt individually shielded
Farbe Colour	Schwarz black	Stecker Plugs	Kontakt vergoldet gold-plated pin
Datenübertragung Data transfer	18 Gbit/s 18 Gbit/s	Hinweis	Die Begriffe HDMI und HDMI High-Definition Multimedia Interface sowie das HDMI-Logo sind Marken oder eingetragene Warenzeichen von HDMI Licensing Administrator, Inc. in den USA und anderen Ländern. The terms HDMI and HDMI High-Definition Multimedia Interface, and the HDMI Logo are trademarks or registered trademarks of HDMI Licensing Administrator, Inc. in the United States and other countries.
Auflösung Resolution	4K (4096 x 2160) 4K (4096 x 2160)	note	
3D Übertragung 3D transmission	Ja yes		
Schirmung	einzel geschirmt		

Art. Nr. Art. No.	Kabellänge Cable length	EAN EAN	Verpackungsart Packaging
HDM0070G 063	0,7 m 0,7 m	4004005370980	Hängebänderole paper strip with euro hole
HDM0150G 063	1,5 m 1,5 m	4004005370997	Hängebänderole paper strip with euro hole

HDMS360 533



High-Speed-HDMI®-Kabel mit Ethernet | High Speed HDMI® Cable with Ethernet

360° HDMI®-Stecker > 360° HDMI®-Stecker | 360° HDMI® Connector > 360° HDMI® Connector

- High-Speed-HDMI®-Kabel mit Ethernet für perfekte, hochauflösende Ultra HD Übertragung
- Zwei 360° drehbarer Stecker, ideal für Anschlüsse auf engstem Raum
- Übertragung von Netzwerkdaten (bis zu 100 Mbit/s) durch integrierten Ethernet-Kanal möglich
- 3D Übertragung mit einer Auflösung bis zu 1080p
- HDCP kompatibel
- Beste Leitfähigkeit und minimaler Übertragungswiderstand durch vergoldete Kontakte
- Robuster Kunststoffstecker mit angespritzter Zugentlastung
- High Speed HDMI® Cable with Ethernet for perfect, high-resolution Ultra HD transmission
- two 360° rotatable plugs, ideal for connections in narrow spaces
- integrated ethernet channel allows for transmitting network data (up to 100 Mbit/s)
- 3D transmission with a resolution of up to 1080p
- HDCP compatible
- best-possible conductivity and minimum transmission resistance due to gold-plated contacts
- solid plastic plug with moulded strain relief

Technische Daten | Technical data

Anschlüsse Connections	2x 360° HDMI®-Stecker 2x 360° HDMI® Connector	note
Farbe Colour	Schwarz black	
Datenübertragung Data transfer	18 Gbit/s 18 Gbit/s	
Auflösung Resolution	4K (4096 x 2160) 4K (4096 x 2160)	
3D Übertragung 3D transmission	Ja yes	
Schirmung Shielding	einzel geschirmt individually shielded	
Stecker Plugs	Kunststoff Kontakt vergoldet plastic gold-plated pin	
Hinweis	Die Begriffe HDMI und HDMI High-Definition Multimedia Interface sowie das HDMI-Logo sind Marken oder eingetragene Warenzeichen von HDMI Licensing Administrator, Inc. in den USA und anderen Ländern.	

note
The terms HDMI and HDMI High-Definition Multimedia Interface, and the HDMI Logo are trademarks or registered trademarks of HDMI Licensing Administrator, Inc. in the United States and other countries.

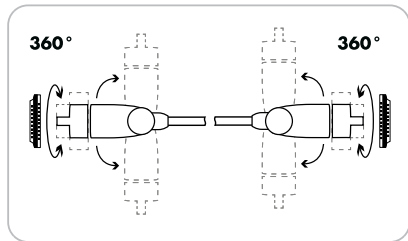

Art. Nr. Art. No.	Kabellänge Cable length	EAN EAN	Verpackungsart Packaging
HDMS360 533	1,5 m 1,5 m	4004005204421	Schweißblister SBL04 sealed blister SBL04

HDMS15 533



High-Speed-HDMI®-Kabel mit Ethernet | High Speed HDMI® Cable with Ethernet

180° HDMI®-Stecker > 180° HDMI®-Stecker | 180° HDMI® Connector > 180° HDMI® Connector

- High-Speed-HDMI®-Kabel mit Ethernet für perfekte, hochauflösende Ultra HD Übertragung
- Zwei 180° drehbarer Stecker, ideal für Anschlüsse auf engstem Raum
- Übertragung: Deep Color, HDCP kompatibel, HDMI Ethernet Kanal (HEC), HDMI-CEC, HDTV tauglich, Lip Sync, x.v. Color
- Übertragung von Netzwerkdaten (bis zu 100 Mbit/s) durch integrierten Ethernet-Kanal möglich
- Beste Leitfähigkeit und minimaler Übertragungswiderstand durch vergoldete Kontakte
- 3D Übertragung mit einer Auflösung bis zu 1080p
- High Speed HDMI® Cable with Ethernet for perfect, high-resolution Ultra HD transmission
- two 180° rotatable plugs, ideal for connections in the narrowest of spaces
- transmission: Deep Color, HDCP compatible, HDMI Ethernet Channel (HEC), HDMI-CEC, HDTV ready, Lip Sync, x.v. Color
- integrated ethernet channel allows for transmitting network data (up to 100 Mbit/s)
- best-possible conductivity and minimum transmission resistance due to gold-plated contacts
- 3D transmission with a resolution of up to 1080p

Technische Daten | Technical data

Anschlüsse Connections	2x 180° HDMI®-Stecker 2x 180° HDMI® Connector	note
Farbe Colour	Schwarz black	
Datenübertragung Data transfer	18 Gbit/s 18 Gbit/s	
Schirmung Shielding	einzel geschirmt individually shielded	
Stecker Plugs	Kunststoff angespritzt Kontakt vergoldet plastic moulded gold-plated pin	
Hinweis	Die Begriffe HDMI und HDMI High-Definition Multimedia Interface sowie das HDMI-Logo sind Marken oder eingetragene Warenzeichen von HDMI Licensing Administrator, Inc. in den USA und anderen Ländern.	

note
The terms HDMI and HDMI High-Definition Multimedia Interface, and the HDMI Logo are trademarks or registered trademarks of HDMI Licensing Administrator, Inc. in the United States and other countries.

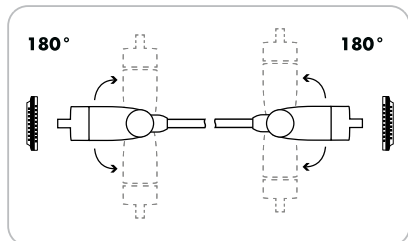

Art. Nr. Art. No.	Kabellänge Cable length	EAN EAN	Verpackungsart Packaging
HDMS15 533	1,5 m 1,5 m	4004005204353	Schweißblister SBL4-38 sealed blister SBL4-38

- RECEIVER
- AINSTEIN
- HOME4YOU
- SECURE4YOU
- POWER4YOU
- SOUND4YOU
- LIGHT4YOU
- SAT
- ANTENNA
- VIDEO
- AUDIO
- PHONE & COMPUTER
- TV MOUNTING

HDMW-Serie-533



High-Speed-HDMI®-Kabel mit Ethernet | High Speed HDMI® Cable with Ethernet

- HDMI®-Winkelstecker > HDMI®-Stecker | HDMI® angled plug > HDMI® plug
- High-Speed-HDMI®-Kabel mit Ethernet für perfekte, hochauflösende Ultra HD Übertragung
 - 90° Winkelstecker (einseitig)
 - Datenübertragungsrates bis zu 18 Gbit/s
 - Übertragung von Netzwerkdaten (bis zu 100 Mbit/s) durch integrierten Ethernet-Kanal möglich
 - 3D Übertragung mit einer Auflösung bis zu 1080p
 - HDCP kompatibel
 - Beste Leitfähigkeit und minimaler Übertragungswiderstand durch vergoldete Kontakte
 - Robuster Kunststoffstecker
- High Speed HDMI® Cable with Ethernet for perfect, high-resolution Ultra HD transmission
 - 90° angled plug (on one end)
 - data transfer rate of up to 18 Gbit/s
 - integrated ethernet channel allows for transmitting network data (up to 100 Mbit/s)
 - 3D transmission with a resolution of up to 1080p
 - HDCP compatible
 - best-possible conductivity and minimum transmission resistance due to gold-plated contacts
 - solid plug made of plastic

Technische Daten | Technical data

Anschlüsse Connections	2x HDMI®-Stecker 2x HDMI® Connector	Shielding	individually shielded
Farbe Colour	Schwarz black	Stecker Plugs	Kunststoff Kontakt vergoldet angespritzt plastic gold-plated pin moulded
Datenübertragung Data transfer	18 Gbit/s 18 Gbit/s	Hinweis	Die Begriffe HDMI und HDMI High-Definition Multimedia Interface sowie das HDMI-Logo sind Marken oder eingetragene Warenzeichen von HDMI Licensing Administrator, Inc. in den USA und anderen Ländern. The terms HDMI and HDMI High-Definition Multimedia Interface, and the HDMI Logo are trademarks or registered trademarks of HDMI Licensing Administrator, Inc. in the United States and other countries.
Auflösung Resolution	4K (4096 x 2160) 4K (4096 x 2160)	note	
3D Übertragung 3D transmission	Ja yes		
Schirmung	einzelnen geschirmt		
Art. Nr. Art. No.	Kabellänge Cable length	EAN EAN	Verpackungsart Packaging
HDMW15 533	1,5 m 1,5 m	4004005204384	Schweißblisten SBL4-38 sealed blister SBL4-38
HDMW30 533	3 m 3 m	4004005204391	Schweißblisten SBL04 sealed blister SBL04

HDMW13 053



High-Speed-HDMI®-Kabel mit Ethernet | High Speed HDMI® Cable with Ethernet

- HDMI®-Winkelstecker > HDMI®-Stecker | HDMI® angled plug > HDMI® plug
- High-Speed-HDMI®-Kabel mit Ethernet für perfekte, hochauflösende Ultra HD Übertragung
 - 90° Winkelstecker (einseitig)
 - Datenübertragungsrates bis zu 18 Gbit/s
 - Übertragung von Netzwerkdaten (bis zu 100 Mbit/s) durch integrierten Ethernet-Kanal möglich
 - HDCP kompatibel
 - Beste Leitfähigkeit und minimaler Übertragungswiderstand durch vergoldete Kontakte
 - 3D Übertragung mit einer Auflösung bis zu 1080p
 - Robuster Kunststoffstecker
- High Speed HDMI® Cable with Ethernet for perfect, high-resolution Ultra HD transmission
 - 90° angled plug (on one end)
 - data transfer rate of up to 18 Gbit/s
 - integrated ethernet channel allows for transmitting network data (up to 100 Mbit/s)
 - HDCP compatible
 - best-possible conductivity and minimum transmission resistance due to gold-plated contacts
 - 3D transmission with a resolution of up to 1080p
 - solid plug made of plastic

Technische Daten | Technical data

Anschlüsse Connections	2x HDMI®-Stecker 2x HDMI® Connector	Shielding	individually shielded
Farbe Colour	Schwarz black	Stecker Plugs	Kunststoff Kontakt vergoldet angespritzt plastic gold-plated pin moulded
Datenübertragung Data transfer	18 Gbit/s 18 Gbit/s	Hinweis	Die Begriffe HDMI und HDMI High-Definition Multimedia Interface sowie das HDMI-Logo sind Marken oder eingetragene Warenzeichen von HDMI Licensing Administrator, Inc. in den USA und anderen Ländern. The terms HDMI and HDMI High-Definition Multimedia Interface, and the HDMI Logo are trademarks or registered trademarks of HDMI Licensing Administrator, Inc. in the United States and other countries.
Auflösung Resolution	4K (4096 x 2160) 4K (4096 x 2160)	note	
3D Übertragung 3D transmission	Ja yes		
Schirmung	einzelnen geschirmt		
Art. Nr. Art. No.	Kabellänge Cable length	EAN EAN	Verpackungsart Packaging
HDMW13 053	1,3 m 1,3 m	4004005130133	Hängebanderole paper strip with euro hole

HDSET11 531



Ultra HD 4K

3D TV tauglich



HDTV SAT Anschlussset | HDTV SAT Connection Set

- Set bestehend aus:
1x 1,5 m SAT Anschlusskabel 110 dB (F-Stecker > F-Stecker)
1x 1,5 m High-Speed-HDMI®-Kabel mit Ethernet (HDMI®-Stecker > HDMI®-Stecker)
- SAT Anschlusskabel mit hochwertigen Vollmetallsteckern, 4-fach geschirmt
- Optimale Signalübertragung
- Grundausstattung für SAT-Empfang
- set consists of:
1x 1.5 m SAT connection cable 110 dB (F connector > F connector)
- 1x 1.5 m High Speed HDMI® Cable with Ethernet (HDMI® Connector > HDMI® Connector)
- SAT connection cable with high-quality, all-metal plugs, shielded 4 times
- best-possible signal transmission
- basic equipment for satellite reception

Technische Daten | Technical data

Anschlüsse	2x F-Stecker 2x HDMI®-Stecker	Hinweis	Die Begriffe HDMI und HDMI High-Definition Multimedia Interface sowie das HDMI-Logo sind Marken oder eingetragene Warenzeichen von HDMI Licensing Administrator, Inc. in den USA und anderen Ländern. The terms HDMI and HDMI High-Definition Multimedia Interface, and the HDMI Logo are trademarks or registered trademarks of HDMI Licensing Administrator, Inc. in the United States and other countries.
Connections	2x F connector 2x HDMI® Connector		
Farbe	Schwarz/Weiß	note	
Colour	black/white		
3D Übertragung	Ja		
3D transmission	yes		
Schirmung	4-fach geschirmt		
Shielding	shielded 4 times		
Art. Nr. Art. No.	Kabellänge Cable length	EAN EAN	Verpackungsart Packaging
HDSET11 531	1,5 m 1,5 m	4004005204582	Schweißblistertüte SBL04 sealed blister SBL04

HDMV15 533



Ultra HD 4K

3D TV tauglich



High-Speed-HDMI®-Kabel mit Ethernet | High Speed HDMI® Cable with Ethernet

- HDMI®-Stecker > HDMI®-Buchse | HDMI® Connector > HDMI® Jack
- FullHD und 3D-TV tauglich
 - Anschlusskabel zur Bild- und Tonübertragung
 - FullHD ready and suitable for 3D TV
 - connection cable for audio and video transmission

Technische Daten | Technical data

Anschlüsse	1x HDMI®-Stecker 1x HDMI®-Buchse	Hinweis	Die Begriffe HDMI und HDMI High-Definition Multimedia Interface sowie das HDMI-Logo sind Marken oder eingetragene Warenzeichen von HDMI Licensing Administrator, Inc. in den USA und anderen Ländern. The terms HDMI and HDMI High-Definition Multimedia Interface, and the HDMI Logo are trademarks or registered trademarks of HDMI Licensing Administrator, Inc. in the United States and other countries.
Connections	1x HDMI® Connector 1x HDMI® Jack		
Farbe	Schwarz	note	
Colour	black		
Schirmung	einzelnen geschirmt		
Shielding	individually shielded		
Stecker	Kunststoff angespritzt		
Plugs	plastic moulded		
Art. Nr. Art. No.	Kabellänge Cable length	EAN EAN	Verpackungsart Packaging
HDMV15 533	1,5 m 1,5 m	4004005204469	Schweißblistertüte SBL4-38 sealed blister SBL4-38

RECEIVER
AINSTEIN
HOME4YOU
SECURE4YOU
POWER4YOU
SOUND4YOU
LIGHT4YOU
SAT
ANTENNA
VIDEO
AUDIO
PHONE & COMPUTER
TV MOUNTING

HDMSL15M 531



ULTIMATE
Ultra HD 4K
3D TV tauglich
HDMI

High-Speed-HDMI®-Kabel mit Ethernet | High Speed HDMI® Cable with Ethernet

SLIMLINE, HDMI®-Stecker (Mini) > HDMI®-Stecker | SLIMLINE, HDMI® Connector (Mini) > HDMI® Connector

- High-Speed-HDMI®-Kabel mit Ethernet für perfekte, hochauflösende Ultra HD Übertragung
- Übertragung von Netzwerkdaten (bis zu 100 Mbit/s) durch integrierten Ethernet-Kanal möglich
- 3D Übertragung mit einer Auflösung bis zu 1080p
- Datenübertragungsrates bis zu 18 Gbit/s
- HDCP kompatibel
- Beste Leitfähigkeit und minimaler Übertragungswiderstand durch vergoldete Kontakte
- Flexibles Flachkabel mit strapazierfähiger Gewebeummantelung
- Schlanker Kabelaufbau eignet sich besonders gut für mobile Geräte wie Tablets und Kameras

- High Speed HDMI® Cable with Ethernet for perfect, high-resolution Ultra HD transmission
- integrated ethernet channel allows for transmitting network data (up to 100 Mbit/s)
- 3D transmission with a resolution of up to 1080p
- data transfer rate of up to 18 Gbit/s
- HDCP compatible
- best-possible conductivity and minimum transmission resistance due to gold-plated contacts
- flexible flat cable with hardwearing textile coat
- slim cable structure is particularly suitable for portable devices such as tablets and cameras

Technische Daten | Technical data

Anschlüsse	1 x HDMI®-Stecker 1 x HDMI®-Mini Stecker	3D transmission	yes
Connections	1 x HDMI® Connector 1 x HDMI® Mini Connector	Stecker Plugs	Gold Metall Kontakt vergoldet gold metal gold-plated pin
Produktmaterial Material of product	Gewebetextur hochwertig verarbeitet textile high-quality workmanship	Hinweis	Die Begriffe HDMI und HDMI High-Definition Multimedia Interface sowie das HDMI-Logo sind Marken oder eingetragene Warenzeichen von HDMI Licensing Administrator, Inc. in den USA und anderen Ländern. The terms HDMI and HDMI High-Definition Multimedia Interface, and the HDMI Logo are trademarks or registered trademarks of HDMI Licensing Administrator, Inc. in the United States and other countries.
Farbe Colour	Schwarz/Gold black/gold		note
Kabelform Form of cable	flach flat		
Datenübertragung Data transfer	18 Gbit/s 18 Gbit/s		
3D Übertragung	Ja		

Art. Nr. Art. No.	Kabellänge Cable length	EAN EAN	Verpackungsart Packaging
HDMSL15M 531	1,5 m 1,5 m	4004005205930	Schweißblister SBL02 sealed blister SBL02

HDMSL15MC 531



ULTIMATE
Ultra HD 4K
3D TV tauglich
HDMI

High-Speed-HDMI®-Kabel mit Ethernet | High Speed HDMI® Cable with Ethernet

SLIMLINE, HDMI®-Micro Stecker > HDMI®-Stecker | SLIMLINE, HDMI® Micro Connector > HDMI® Connector

- High-Speed-HDMI®-Kabel mit Ethernet für perfekte, hochauflösende Ultra HD Übertragung
- Übertragung von Netzwerkdaten (bis zu 100 Mbit/s) durch integrierten Ethernet-Kanal möglich
- Datenübertragungsrates bis zu 18 Gbit/s
- 3D Übertragung mit einer Auflösung bis zu 1080p
- HDCP kompatibel
- Beste Leitfähigkeit und minimaler Übertragungswiderstand durch vergoldete Kontakte
- Flexibles Flachkabel mit strapazierfähiger Gewebeummantelung
- Schlanker Kabelaufbau eignet sich besonders gut für mobile Geräte wie Smartphones, Tablets und Kameras

- High Speed HDMI® Cable with Ethernet for perfect, high-resolution Ultra HD transmission
- integrated ethernet channel allows for transmitting network data (up to 100 Mbit/s)
- data transfer rate of up to 18 Gbit/s
- 3D transmission with a resolution of up to 1080p
- HDCP compatible
- best-possible conductivity and minimum transmission resistance due to gold-plated contacts
- flexible flat cable with hardwearing textile coat
- slim cable structure is particularly suitable for portable devices such as smart phones, tablets and cameras

Technische Daten | Technical data

Anschlüsse	1 x HDMI®-Stecker 1 x HDMI®-Micro Stecker	3D transmission	yes
Connections	1 x HDMI® Connector 1 x HDMI® Micro Connector	Stecker Plugs	Gold Metall Kontakt vergoldet gold metal gold-plated pin
Produktmaterial Material of product	Gewebetextur hochwertig verarbeitet textile high-quality workmanship	Hinweis	Die Begriffe HDMI und HDMI High-Definition Multimedia Interface sowie das HDMI-Logo sind Marken oder eingetragene Warenzeichen von HDMI Licensing Administrator, Inc. in den USA und anderen Ländern. The terms HDMI and HDMI High-Definition Multimedia Interface, and the HDMI Logo are trademarks or registered trademarks of HDMI Licensing Administrator, Inc. in the United States and other countries.
Farbe Colour	Schwarz/Gold black/gold		note
Kabelform Form of cable	flach flat		
Datenübertragung Data transfer	18 Gbit/s 18 Gbit/s		
3D Übertragung	Ja		

Art. Nr. Art. No.	Kabellänge Cable length	EAN EAN	Verpackungsart Packaging
HDMSL15MC 531	1,5 m 1,5 m	4004005205947	Schweißblister SBL02 sealed blister SBL02

HDMM15 533



Ultra HD 4K

3D TV tauglich



High-Speed-HDMI®-Kabel mit Ethernet | High Speed HDMI® Cable with Ethernet

HDMI®-Mini Stecker > HDMI®-Stecker | HDMI® Connector (Mini) > HDMI® Connector

- Anschlusskabel zur Bild- und Tonübertragung
- High-Speed-HDMI®-Kabel mit Ethernet für perfekte, hochauflösende Ultra HD Übertragung
- Beste Leitfähigkeit und minimaler Übertragungswiderstand durch vergoldete Kontakte
- Übertragung von Netzwerkdaten (bis zu 100 Mbit/s) durch integrierten Ethernet-Kanal möglich
- Robuster Kunststoffstecker mit angespritzter Zugentlastung
- 3D Übertragung mit einer Auflösung bis zu 1080p
- connection cable for audio and video transmission
- High Speed HDMI® Cable with Ethernet for perfect, high-resolution Ultra HD transmission
- best-possible conductivity and minimum transmission resistance due to gold-plated contacts
- integrated ethernet channel allows for transmitting network data (up to 100 Mbit/s)
- solid plastic plug with moulded strain relief
- 3D transmission with a resolution of up to 1080p

Technische Daten | Technical data

Anschlüsse	1 x HDMI®-Stecker 1 x HDMI®-Mini Stecker
Connections	1 x HDMI® Connector 1 x HDMI® Mini Connector
Farbe	Schwarz
Colour	black
Datenübertragung	18 Gbit/s
Data transfer	18 Gbit/s
3D Übertragung	Ja
3D transmission	yes
Schirmung	einzelnd geschirmt
Shielding	individually shielded
Stecker	Kunststoff Kontakt vergoldet angespritzt
Plugs	plastic gold-plated pin moulded
Hinweis	Die Begriffe HDMI und HDMI High-Definition Multimedia Interface sowie das HDMI-Logo sind Marken oder eingetragene Warenzeichen von HDMI Licensing Administrator, Inc. in den USA und anderen Ländern.

note

chen von HDMI Licensing Administrator, Inc. in den USA und anderen Ländern. The terms HDMI and HDMI High-Definition Multimedia Interface, and the HDMI Logo are trademarks or registered trademarks of HDMI Licensing Administrator, Inc. in the United States and other countries.

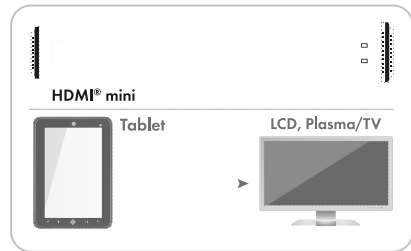

Art. Nr. Art. No.	Kabellänge Cable length	EAN EAN	Verpackungsart Packaging
HDMM15 533	1,5 m 1,5 m	4004005204438	Schweißblister SBL4-38 sealed blister SBL4-38

HDMMC15 533



Ultra HD 4K

3D TV tauglich



High-Speed-HDMI®-Kabel mit Ethernet | High Speed HDMI® Cable with Ethernet

HDMI®-Micro Stecker > HDMI®-Stecker | HDMI® Micro Connector > HDMI® Connector

- High-Speed-HDMI®-Kabel mit Ethernet für perfekte, hochauflösende Ultra HD Übertragung
- Datenübertragungsrate bis zu 18 Gbits/s
- 3D Übertragung mit einer Auflösung bis zu 1080p
- HDCP kompatibel
- Beste Leitfähigkeit und minimaler Übertragungswiderstand durch vergoldete Kontakte
- Robuster Kunststoffstecker
- High Speed HDMI® Cable with Ethernet for perfect, high-resolution Ultra HD transmission
- data transfer rate of up to 18 Gbits/s
- 3D transmission with a resolution of up to 1080p
- HDCP compatible
- best-possible conductivity and minimum transmission resistance due to gold-plated contacts
- solid plug made of plastic

Technische Daten | Technical data

Anschlüsse	1 x HDMI®-Stecker 1 x HDMI®-Micro Stecker
Connections	1 x HDMI® Connector 1 x HDMI® Micro Connector
Farbe	Schwarz
Colour	black
Datenübertragung	18 Gbit/s
Data transfer	18 Gbit/s
Schirmung	einzelnd geschirmt
Shielding	individually shielded
Stecker	Kunststoff Kontakt vergoldet angespritzt
Plugs	plastic gold-plated pin moulded

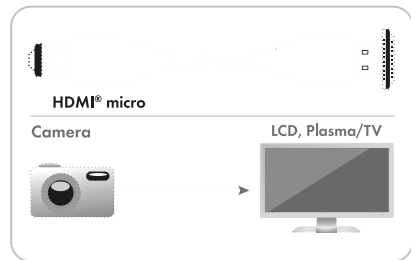

Art. Nr. Art. No.	Kabellänge Cable length	EAN EAN	Verpackungsart Packaging
HDMMC15 533	1,5 m 1,5 m	4004005204537	Schweißblister SBL4-38 sealed blister SBL4-38

- RECEIVER
- AINSTEIN
- HOME4YOU
- SECURE4YOU
- POWER4YOU
- SOUND4YOU
- LIGHT4YOU
- SAT
- ANTENNA
- VIDEO
- AUDIO
- PHONE & COMPUTER
- TV MOUNTING

- RECEIVER
- AINSTEIN
- HOME4YOU
- SECURE4YOU
- POWER4YOU
- SOUND4YOU
- LIGHT4YOU
- SAT
- ANTENNA
- VIDEO
- AUDIO
- PHONE & COMPUTER
- TV MOUNTING

CKDPM 532



HDMI@-Mini DisplayPort Adapterkabel | HDMI@-Mini DisplayPort Adapter Cable

Mini DisplayPort-Stecker > HDMI@-Buchse | Mini DisplayPort plug > HDMI@ jack

- Hochauflösende FullHD Qualität (1920 x 1080 Bildpunkte)
- Kompatibel mit Thunderbolt Technologie
- Keine externe Stromversorgung nötig
- Optimal zum Anschluss eines MacBook Air, MacBook Pro, iMac, Mac Pro und Mac mini mit einem Monitor, Fernseher oder Beamer mit HDMI@-Buchse
- Eingang über Mini DisplayPort-Stecker
- Ausgang über HDMI@-Buchse
- High-resolution FullHD quality (1920 x 1080 pixels)
- compatible with Thunderbolt Technology
- no need for external power supply
- ideal for connecting MacBook Air, MacBook Pro, iMac, Mac Pro and Mac mini to an Monitor/TV or projector with HDMI@ Socket
- input via Mini DisplayPort connector
- output via HDMI@ Jack

Technische Daten | Technical data

Anschlüsse	1x Mini DisplayPort Stecker 1x HDMI@-Buchse	Hinweis	sind Marken oder eingetragene Warenzeichen von HDMI Licensing Administrator, Inc. in den USA und anderen Ländern.
Connections	1x Mini DisplayPort plug 1x HDMI@ Jack	note	The terms HDMI and HDMI High-Definition Multimedia Interface, and the HDMI Logo are trademarks or registered trademarks of HDMI Licensing Administrator, Inc. in the United States and other countries.
Farbe Colour	Weiß white		
Hinweis	Die Begriffe HDMI und HDMI High-Definition Multimedia Interface sowie das HDMI-Logo		
Art. Nr. Art. No.	Kabellänge Cable length	EAN EAN	Verpackungsart Packaging
CKDPM 532	0,15 m 0,15 m	4004005026184	Schweißblister SBL03 sealed blister SBL03

HDMD15 533



High-Speed-HDMI@-Adapterkabel mit Ethernet | High Speed HDMI@ Adapter Cable

HDMI@-Stecker > DVI Stecker | HDMI@ Connector > DVI Connector

- FullHD tauglich
- Abwärtskompatibel
- Geeignet für xBox 360, xBox one, Playstation 3 und 4, Beamer, DVD Receiver, TFT Monitore etc.
- FullHD ready
- backwards compatible
- suitable for xBox 360, xBox one, Playstation 3 and 4, projector, DVD receiver, TFT monitors, etc.

Technische Daten | Technical data

Anschlüsse	1x HDMI@-Stecker 1x DVI Stecker	Hinweis	Die Begriffe HDMI und HDMI High-Definition Multimedia Interface sowie das HDMI-Logo sind Marken oder eingetragene Warenzeichen von HDMI Licensing Administrator, Inc. in den USA und anderen Ländern.
Connections	1x HDMI@ Connector 1x DVI plug	note	The terms HDMI and HDMI High-Definition Multimedia Interface, and the HDMI Logo are trademarks or registered trademarks of HDMI Licensing Administrator, Inc. in the United States and other countries.
Farbe Colour	Schwarz black		
Stecker	Silber Kunststoff Kontakt vergoldet angespritzt		
Plugs	silver plastic gold-plated pin moulded		
Art. Nr. Art. No.	Kabellänge Cable length	EAN EAN	Verpackungsart Packaging
HDMD15 533	2 m 2 m	4004005204568	Schweißblister SBL04 sealed blister SBL04

HDMSCA02 533



HDMI®-Scart-Konverter | HDMI®-SCART-Converter

HDMI®-Buchse > SCART-Buchse | HDMI® jack > SCART jack



- Einfache PLUG & PLAY Installation
- Hochwertige Skalierertechnologie für Eingangsaufösungen
- Unterstützt sowohl NTSC- als auch PAL-Standard-TV-Format
- Unterstützt HDMI® High Speed und ist abwärtskompatibel mit allen früheren Versionen
- Unterstützt MHL - Sie können Fotos, Musik und Filme von Ihrem Smartphone auf dem TV-Gerät wiedergeben
- Stromversorgung über USB-Kabel
- Im Lieferumfang enthalten: 1x HDMI-auf-SCART-Konverter, 1x Netzteil DC 5 V/1 A, 1x USB/DC-Kabel
- simply PLUG & PLAY installation
- high-quality scaling technology for input resolutions
- supports both NTSC and PAL standard TV formats
- supports HDMI® High Speed and is backward compatible with all earlier versions
- supports MHL - you can play photos, music and movies from your smartphone on the TV set
- power supply via USB cable
- Including: 1x HDMI®-to-SCART converter, 1x Power Supply DC 5V / 1A, 1x USB / DC cable



Technische Daten | Technical data

Anschlüsse	1x HDMI®-Buchse 1x SCART Buchse (21-pol.)
Connections	1x HDMI® Jack 1x SCART socket (21-pin)
Farbe	Schwarz
Colour	black
Auflösung	480i/576i
Resolution	480i/576i
Gewicht	60 g
Weight (set)	60 g
Abmessungen (Breite)	88,5 mm
Dimensions (width)	88,5 mm
Abmessungen (Tiefe)	57,2 mm
Dimensions (depth)	57,2 mm
Abmessungen (Höhe)	25 mm
Dimensions (height)	25 mm

Hinweis Die Begriffe HDMI und HDMI High-Definition Multimedia Interface sowie das HDMI-Logo sind Marken oder eingetragene Warenzeichen von HDMI Licensing Administrator, Inc. in den USA und anderen Ländern.

note The terms HDMI and HDMI High-Definition Multimedia Interface, and the HDMI Logo are trademarks or registered trademarks of

HDMI Licensing Administrator, Inc. in the United States and other countries.

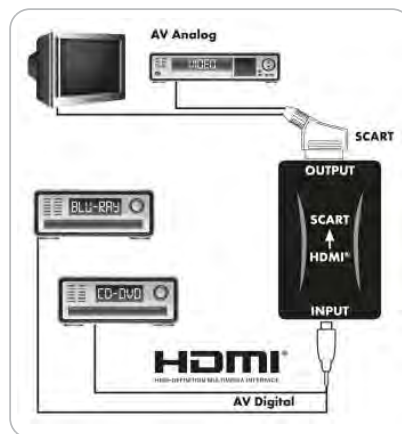

Art. Nr.	EAN	Verpackungsart
Art. No.	EAN	Packaging
HDMSCA02 533	4004005028287	Schweißblister SBL02 sealed blister SBL02

- RECEIVER
- AINSTEIN
- HOME4YOU
- SECURE4YOU
- POWER4YOU
- SOUND4YOU
- LIGHT4YOU
- SAT
- ANTENNA
- VIDEO
- AUDIO
- PHONE & COMPUTER
- TV MOUNTING

HDMSCA01 533



SCART-HDMI®-Konverter | SCART-HDMI®-Converter

SCART-Buchse > HDMI®-Buchse | SCART jack > HDMI® connector

- Einfache PLUG & PLAY Installation
- Verbesserte Signalverarbeitung für höchste Präzision, kräftige Farben und beste Auflösung
- Eingang unterstützt Standard TV-Formate PAL, NTSC3.58, NTSC4.43, SECAM, PAL/M und PAL/N
- Full HD tauglich
- Stromversorgung über USB-Kabel
- Im Lieferumfang enthalten: 1x SCART-auf-HDMI-Konverter, 1x Netzteil DC 5 V/1 A, 1x USB/DC-Kabel
- simply PLUG & PLAY installation
- improved signal processing for maximum precision, intense colors and best resolution
- input supports standard TV formats PAL, NTSC3.58, NTSC4.43, SECAM, PAL / M and PAL / N
- FullHD ready
- power supply via USB cable
- including: 1x SCART-to-HDMI converter, 1x Power Supply DC 5V / 1A, 1x USB / DC cable



Technische Daten | Technical data

Anschlüsse	1x SCART Buchse (21-pol.) 1x HDMI®-Buchse
Connections	1x SCART socket (21-pin) 1x HDMI® Jack
Farbe	Schwarz
Colour	black
Auflösung	Full HD 1080p
Resolution	Full HD 1080p
HDTV tauglich	Ja
HDTV ready	yes
Abmessungen (Breite)	88,5 mm
Dimensions (width)	88,5 mm
Abmessungen (Tiefe)	57,2 mm
Dimensions (depth)	57,2 mm
Abmessungen (Höhe)	25 mm
Dimensions (height)	25 mm
Hinweis	Die Begriffe HDMI und HDMI High-Definition Multimedia Interface sowie das HDMI-Logo sind Marken oder eingetragene Warenzeichen von HDMI Licensing Administrator, Inc. in den USA und anderen Ländern. The terms HDMI and HDMI High-Definition Multimedia Interface, and the HDMI Logo
note	

are trademarks or registered trademarks of HDMI Licensing Administrator, Inc. in the United States and other countries.

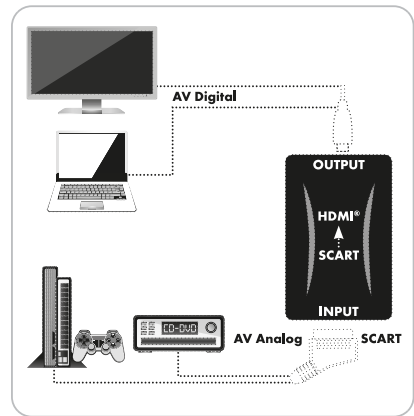

Art. Nr.	EAN	Verpackungsart
Art. No.	EAN	Packaging
HDMSCA01 533	4004005027020	Schweißblisten SBL02 sealed blister SBL02

- RECEIVER
- AINSTEIN
- HOME4YOU
- SECURE4YOU
- POWER4YOU
- SOUND4YOU
- LIGHT4YOU
- SAT
- ANTENNA
- VIDEO**
- AUDIO
- PHONE & COMPUTER
- TV MOUNTING

HDMRCA01 513



AV-HDMI®-Konverter | AV-HDMI®-Converter

3 CINCH Buchsen > HDMI®-Buchse | 3 CINCH jacks > HDMI®-connector



- Einfache PLUG & PLAY Installation
- Verbesserte Signalverarbeitung für höchste Präzision, kräftige Farben und beste Auflösung
- Eingang unterstützt Standard TV-Formate PAL, NTSC3.58, NTSC4.43, SECAM, PAL/M und PAL/N
- Full HD tauglich
- Stromversorgung über USB-Kabel
- Lieferumfang: 1x RCA-auf-HDMI-Konverter, 1x Netzteil mit USB Kabel
- simply PLUG & PLAY installation
- improved signal processing for maximum precision, intense colors and best resolution
- input supports standard TV formats PAL, NTSC3.58, NTSC4.43, SECAM, PAL / M and PAL / N
- FullHD ready
- power supply via USB cable
- Scope of delivery: 1x RCA to HDMI converter, 1x power supply unit with USB cable

Technische Daten | Technical data

Anschlüsse	3x CINCH Buchse 1x HDMI®-Buchse
Connections	3x CINCH jack 1x HDMI® Jack
Farbe	Weiß
Colour	white
Auflösung	Full HD 1080p
Resolution	Full HD 1080p
HDTV tauglich	Ja
HDTV ready	yes
Gewicht	40 g
Weight (set)	40 g
Abmessungen (Breite)	66 mm
Dimensions (width)	66 mm
Abmessungen (Tiefe)	55 mm
Dimensions (depth)	55 mm
Abmessungen (Höhe)	20 mm
Dimensions (height)	20 mm

are trademarks or registered trademarks of HDMI Licensing Administrator, Inc. in the United States and other countries.

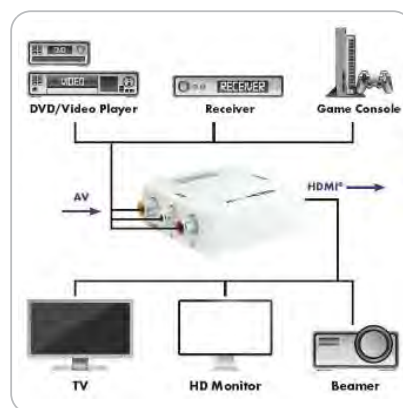

Hinweis Die Begriffe HDMI und HDMI High-Definition Multimedia Interface sowie das HDMI-Logo sind Marken oder eingetragene Warenzeichen von HDMI Licensing Administrator, Inc. in den USA und anderen Ländern.
note The terms HDMI and HDMI High-Definition Multimedia Interface, and the HDMI Logo

Art. Nr.	EAN	Verpackungsart
Art. No.	EAN	Packaging
HDMRCA01 513	400400529253	Karton carton



HDMK01 533



HDMI®-Verbinder | HDMI® Adapter

HDMI®-Buchse | HDMI®-Buchse | HDMI® Jack | HDMI® Jack



- High-Speed-HDMI®-Kabel mit Ethernet für perfekte, hochauflösende Ultra HD Übertragung
- Datenübertragungsrate bis zu 18 Gbits/s
- Übertragung von Netzwerkdaten (bis zu 100 Mbit/s) durch integrierten Ethernet-Kanal möglich
- Beste Leitfähigkeit und minimaler Übertragungswiderstand durch vergoldete Kontakte
- High Speed HDMI® Cable with Ethernet for perfect, high-resolution Ultra HD transmission
- data transfer rate of up to 18 Gbits/s
- integrated ethernet channel allows for transmitting network data (up to 100 Mbit/s)
- best-possible conductivity and minimum transmission resistance due to gold-plated contacts

Technische Daten | Technical data

Anschlüsse	2x HDMI®-Buchse
Connections	2x HDMI® Jack
Farbe	Schwarz
Colour	black
Schirmung	geschirmt
Shielding	shielded
Stecker	Kontakt vergoldet
Plugs	gold-plated pin

are trademarks or registered trademarks of HDMI Licensing Administrator, Inc. in the United States and other countries.

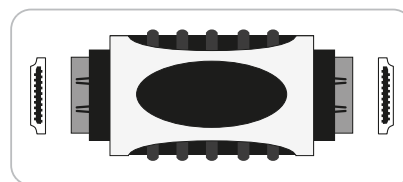

Hinweis Die Begriffe HDMI und HDMI High-Definition Multimedia Interface sowie das HDMI-Logo sind Marken oder eingetragene Warenzeichen von HDMI Licensing Administrator, Inc. in den USA und anderen Ländern.
note The terms HDMI and HDMI High-Definition Multimedia Interface, and the HDMI Logo

Art. Nr.	EAN	Verpackungsart
Art. No.	EAN	Packaging
HDMK01 533	4004005204551	Schiebeblister SBL1S-18 sliding blister SBL1S-18



RECEIVER
AINSTEIN
HOME4YOU
SECURE4YOU
POWER4YOU
SOUND4YOU
LIGHT4YOU
SAT
ANTENNA
VIDEO
AUDIO
PHONE & COMPUTER
TV MOUNTING

- RECEIVER
- AINSTEIN
- HOME4YOU
- SECURE4YOU
- POWER4YOU
- SOUND4YOU
- LIGHT4YOU
- SAT
- ANTENNA
- VIDEO
- AUDIO
- PHONE & COMPUTER
- TV MOUNTING

HDMD1590 533



HDMI®-/DVI-D Adapter | HDMI®/DVI-D Adapter

HDMI®-Buchse > DVI-D Stecker | HDMI® Jack > DVI-D Plug

- Adapter zur digitalen Bild- und Tonübertragung
- Verbindung von Geräten mit HDMI®-Anschluss zu DVI-D Anschluss
- Anschlussbeispiel 1: Computer (Grafikkarte) > Fernsehgerät
- Anschlussbeispiel 2: Computer (Grafikkarte) > Beamer
- Anschlussbeispiel 3: DVD Player > TFT Monitor
- adapter for digital audio and video transmission
- for connecting devices equipped with an HDMI® connection to a DVI-D connection
- 1. example for connections: computer (graphics board) > TV
- 2. example for connections: computer (graphics board) > projector
- 3. example for connections: DVD player > TFT monitor

Technische Daten | Technical data

Anschlüsse	1 x HDMI®-Buchse 1 x DVI-D Stecker (18+1-pol.)
Connections	1 x HDMI® Jack 1 x DVI-D plug (18+1-pin.)
Farbe Colour	Schwarz black
Datenübertragung Data transfer	bidirektional bidirectional
Schirmung Shielding	geschirmt shielded
Stecker Plugs	Kunststoff Kontakt vernickelt angespritzt plastic nickel-plated contact moulded
Hinweis	Die Begriffe HDMI und HDMI High-Definition Multimedia Interface sowie das HDMI-Logo sind Marken oder eingetragene Warenzeichen von HDMI Licensing Administrator, Inc. in den USA und anderen Ländern.

note
chen von HDMI Licensing Administrator, Inc. in den USA und anderen Ländern. The terms HDMI and HDMI High-Definition Multimedia Interface, and the HDMI Logo are trademarks or registered trademarks of HDMI Licensing Administrator, Inc. in the United States and other countries.

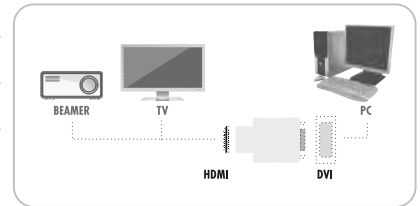

Art. Nr. Art. No.	EAN EAN	Verpackungsart Packaging
HDMD1590 533	4004005504934	Schiebeblister SBL1S-24 sliding blister SBL1S-24

HDMM01 533



HDMI®-Adapter (Mini) | HDMI® Adapter (Mini)

HDMI®-Mini Stecker > HDMI®-Buchse | HDMI® Connector (Mini) > HDMI® Jack

- Adapter zur Verbindung eines Gerätes (HDMI®-Ausgang (Mini)) mit einem Flachbildfernseher
- Adapter zur digitalen Bild- und Tonübertragung
- High-Speed-HDMI®-Kabel mit Ethernet für perfekte, hochauflösende Ultra HD Übertragung
- Beste Leitfähigkeit und minimaler Übertragungswiderstand durch vergoldete Kontakte
- adapter for connecting a device (HDMI® output (Mini)) to a flat screen TV
- adapter for digital audio and video transmission
- High Speed HDMI® Cable with Ethernet for perfect, high-resolution Ultra HD transmission
- best-possible conductivity and minimum transmission resistance due to gold-plated contacts

Technische Daten | Technical data

Anschlüsse	1 x HDMI®-Mini Stecker 1 x HDMI®-Buchse
Connections	1 x HDMI® Mini Connector 1 x HDMI® Jack
Farbe Colour	Schwarz black
Datenübertragung Data transfer	18 Gbit/s 18 Gbit/s
Auflösung Resolution	4K (4096 x 2160) 4K (4096 x 2160)
HDTV tauglich HDTV ready	Ja yes
3D Übertragung 3D transmission	Ja yes
Schirmung Shielding	geschirmt shielded
Stecker Plugs	Kontakt vergoldet gold-plated pin

Hinweis
note
Die Begriffe HDMI und HDMI High-Definition Multimedia Interface sowie das HDMI-Logo sind Marken oder eingetragene Warenzeichen von HDMI Licensing Administrator, Inc. in den USA und anderen Ländern. The terms HDMI and HDMI High-Definition Multimedia Interface, and the HDMI Logo are trademarks or registered trademarks of HDMI Licensing Administrator, Inc. in the United States and other countries.

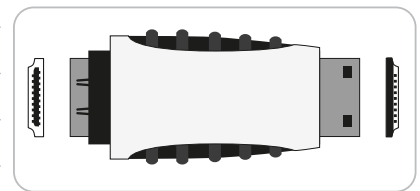

Art. Nr. Art. No.	EAN EAN	Verpackungsart Packaging
HDMM01 533	4004005176230	Schiebeblister SBL1S-18 sliding blister SBL1S-18

HDMW360 533



360° HDMI®-Adapter | 360° HDMI® Adapter

HDMI®-Stecker > HDMI®-Buchse | HDMI® Connector > HDMI® Jack



- Einstellbarer 360° HDMI®-Adapter
- Durch die Schwenk- und Drehfunktion universell einsetzbar auch an schwierig zugänglichen HDMI®-Buchsen eines TV-Gerätes
- adjustable 360° HDMI® Adapter
- universal use due to tiltable and rotatable plug, use even on difficult-to-reach HDMI® Sockets of TV devices

Technische Daten | Technical data

Anschlüsse	1x HDMI®-Stecker 1x HDMI®-Buchse	Hinweis	sind Marken oder eingetragene Warenzeichen von HDMI Licensing Administrator, Inc. in den USA und anderen Ländern.
Connections	1x HDMI® Connector 1x HDMI® Jack	note	The terms HDMI and HDMI High-Definition Multimedia Interface, and the HDMI Logo are trademarks or registered trademarks of HDMI Licensing Administrator, Inc. in the United States and other countries.
Farbe	Schwarz		
Colour	black		
Stecker	Kontakt: Metall vergoldet		
Plugs	contact: metal gold-plated		
Hinweis	Die Begriffe HDMI und HDMI High-Definition Multimedia Interface sowie das HDMI-Logo		

Art. Nr.	EAN	Verpackungsart
Art. No.	EAN	Packaging
HDMW360 533	4004005205855	Schiebeblister SBL1S-24 sliding blister SBL1S-24

HDM31A 531



HDMI®-Umschalter (3 IN > 1 OUT) | HDMI® Changeover Switch (3 IN > 1 OUT)

- automatisch - mit IR Empfänger | - automatically - with IR receiver



- Umschalter für bis zu drei digitale Wiedergabequellen (Bild und Ton) mit HDMI®-Anschluss auf ein Ausgabegerät
- Umschaltung der Eingänge erfolgt automatisch
- Manuelle Umschaltung durch Fernbedienung über den IR Empfänger
- LED Anzeige der eingestellten Kanäle am Gerät
- Keine externe Stromversorgung nötig
- Plug & Play - Keine Software Installation nötig
- Unterstützung von DTS und Dolby Digital True HD
- switch for up to three digital playback sources (audio and video) equipped with an HDMI® Connection to one output device
- automatically switches between the two inputs
- manual switching with remote control via IR receiver
- LED display for currently used channel
- no need for external power supply
- Plug & Play - No need for installing any software
- supports DTS and Dolby Digital True HD

Technische Daten | Technical data

Farbe	Schwarz		
Colour	black		
Kabelform	rund	note	chen von HDMI Licensing Administrator, Inc. in den USA und anderen Ländern.
Form of cable	round		The terms HDMI and HDMI High-Definition Multimedia Interface, and the HDMI Logo are trademarks or registered trademarks of HDMI Licensing Administrator, Inc. in the United States and other countries.
Auflösung	HDPC kompatibel		
Resolution	HDCP compatible		
Spannungsversorgung	über Wiedergabegerät		
Power supply	via playback device		
Stecker	Kontakt vergoldet		
Plugs	gold-plated pin		
Kabellänge	1,2 m		
Cable length	1,2 m		
Gewicht	Gerät 120 g		
Weight (set)	device 120 g		
Abmessungen (Breite)	90 mm		
Dimensions (width)	90 mm		
Abmessungen (Tiefe)	20 mm		
Dimensions (depth)	20 mm		
Abmessungen (Höhe)	90 mm		
Dimensions (height)	90 mm		
Hinweis	Die Begriffe HDMI und HDMI High-Definition Multimedia Interface sowie das HDMI-Logo sind Marken oder eingetragene Warenzeichen		

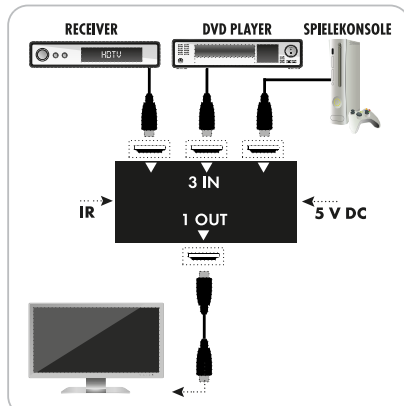

Art. Nr.	EAN	Verpackungsart
Art. No.	EAN	Packaging
HDM31A 531	4004005204544	Schweißblister SBL02 sealed blister SBL02

- RECEIVER
- AINSTEIN
- HOME4YOU
- SECURE4YOU
- POWER4YOU
- SOUND4YOU
- LIGHT4YOU
- SAT
- ANTENNA
- VIDEO
- AUDIO
- PHONE & COMPUTER
- TV MOUNTING

HDM21A 531



HDMI®-Umschalter | HDMI® Changeover Switch

2 IN > 1 OUT, automatisch | 2 IN > 1 OUT, automatic



- Umschalter für bis zu zwei digitale Wiedergabequellen (Bild und Ton) mit HDMI Anschluss auf ein Ausgabegerät
 - Umschaltung der Eingänge erfolgt automatisch
 - Keine externe Stromversorgung nötig
 - LED Anzeige der eingestellten Kanäle am Gerät
 - Plug & Play - Keine Software Installation nötig
 - Unterstützung von DTS und Dolby Digital True HD
- changeover switch for connecting up to two digital playback devices (audio and video) equipped with HDMI connections to one output device
 - automatically switches between the two inputs
 - no need for external power supply
 - LED display for currently used channel
 - Plug & Play - No need for installing any software
 - supports DTS and Dolby Digital True HD

Technische Daten | Technical data

Farbe Colour	Schwarz black
Kabelform Form of cable	rund round
Auflösung Resolution	HDPC kompatibel HDCP compatible
Spannungsversorgung Power supply	über Wiedergabegerät via playback device
Stecker Plugs	Kontakt vergoldet gold-plated pin
Kabellänge Cable length	0,7 m 0,7 m
Gewicht Weight (set)	180 g 180 g
Abmessungen (Breite) Dimensions (width)	90 mm 90 mm
Abmessungen (Tiefe) Dimensions (depth)	20 mm 20 mm
Abmessungen (Höhe) Dimensions (height)	90 mm 90 mm
Hinweis	Die Begriffe HDMI und HDMI High-Definition Multimedia Interface sowie das HDMI-Logo sind Marken oder eingetragene Warenzeichen von HDMI Licensing Administrator, Inc. in den USA und anderen Ländern. The terms HDMI and HDMI High-Definition Multimedia Interface, and the HDMI Logo are trademarks or registered trademarks of HDMI Licensing Administrator, Inc. in the United States and other countries.

note

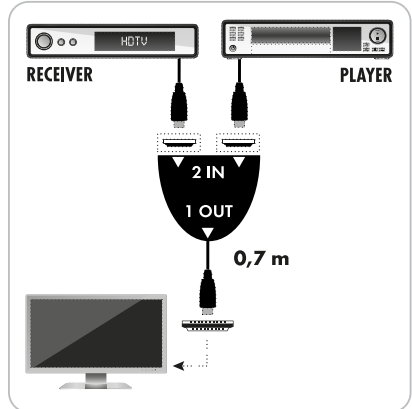

Art. Nr. Art. No.	EAN EAN	Verpackungsart Packaging
HDM21A 531	4004005595062	Schweißblister SBL04 sealed blister SBL04

CIK5320 533



YUV Komponentenkabel | YUV Component Cable

3 CINCH Stecker > 3 CINCH Stecker | 3 CINCH plugs > 3 CINCH plugs



- Anschlusskabel für die Komponenten-Bildübertragung (Y - Helligkeitssignal, Cr - Rotanteil, Cb - Blauanteil)
 - Anschlusskabel zur Verbindung eines hochwertigen Wiedergabegerätes mit einem Fernseher
- connection cable for transmission of components (Y - luma component, Cr - red component, Cb - blue component)
 - connection cable for connecting a high-quality playback device to a TV

Technische Daten | Technical data

Anschlüsse Connections	3x CINCH Stecker 3x CINCH Stecker
Farbe Colour	Schwarz black

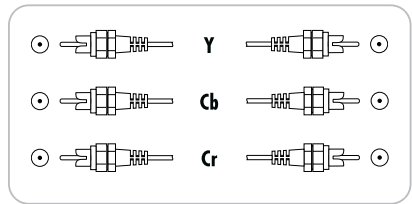

Art. Nr. Art. No.	Kabellänge Cable length	EAN EAN	Verpackungsart Packaging
CIK5320 533	2 m 2 m	4004005503470	Schweißblister SBL02 sealed blister SBL02

CIKHQ5015 533



VIDEO Anschlusskabel | VIDEO Connection Cable

3 CINCH Stecker > 3 CINCH Stecker | 3 CINCH plugs > 3 CINCH plugs



- Hochwertiges Anschlusskabel zur Bild- und Tonübertragung
- Zuordnung durch farblich markierte Stecker
- *high-quality connection cable for audio and video transmission*
- *easy matching due to colour-coded plugs*

Technische Daten | Technical data

Anschlüsse	3x CINCH Stecker
Connections	3x CINCH Stecker 3x CINCH plug
Farbe	Schwarz
Colour	black
Stecker	Kontakt vergoldet
Plugs	gold-plated pin

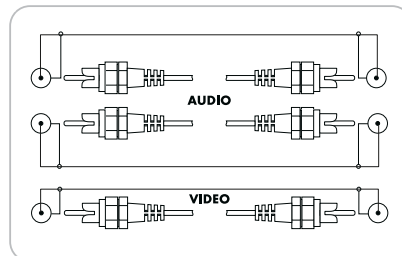

Art. Nr.	Kabellänge	EAN	Verpackungsart
Art. No.	Cable length	EAN	Packaging
CIKHQ5015 533	1,5 m 1,5 m	4004005176087	Schweißblister SBL03 sealed blister SBL03

CIK505-Serie-533



VIDEO Anschlusskabel | VIDEO Connection Cable

3 CINCH Stecker > 3 CINCH Stecker | 3 CINCH plugs > 3 CINCH plugs



- Anschlusskabel zur Bild- und Tonübertragung
- Zuordnung durch farblich markierte Stecker
- *connection cable for audio and video transmission*
- *easy matching due to colour-coded plugs*

Technische Daten | Technical data

Anschlüsse	3x CINCH Stecker	Colour	black
Connections	3x CINCH Stecker 3x CINCH plug	Schirmung	geschirmt
Farbe	Schwarz	Shielding	shielded

Art. Nr.	Kabellänge	EAN	Verpackungsart
Art. No.	Cable length	EAN	Packaging
CIK5015 533	1,5 m 1,5 m	4004005175844	Schweißblister SBL03 sealed blister SBL03
CIK5030 533	3 m 3 m	4004005175851	Schweißblister SBL02 sealed blister SBL02
CIK5050 533	5 m 5 m	4004005503128	Schweißblister SBL02 sealed blister SBL02

CIK500-Serie-533



VIDEO Anschlusskabel | VIDEO Connection Cable

CINCH Stecker > CINCH Stecker | CINCH plug > CINCH plug



- Anschlusskabel zur Bildübertragung
- Effektive Schirmung für optimale Signalqualität
- *connection cable for video transmission*
- *effective shielding for optimum signal quality*

Technische Daten | Technical data

Anschlüsse	2x CINCH Stecker	Colour	black
Connections	2x CINCH Stecker 2x CINCH plug	Schirmung	geschirmt
Farbe	Schwarz	Shielding	shielded

Art. Nr.	Kabellänge	EAN	Verpackungsart
Art. No.	Cable length	EAN	Packaging
CIK5001 533	1,5 m 1,5 m	4004005504675	Schweißblister SBL03 sealed blister SBL03
CIK5005 533	5 m 5 m	4004005504682	Schweißblister SBL02 sealed blister SBL02

RECEIVER

AINSTEIN

HOME4YOU

SECURE4YOU

POWER4YOU

SOUND4YOU

LIGHT4YOU

SAT

ANTENNA

VIDEO

AUDIO

PHONE & COMPUTER

TV MOUNTING

- RECEIVER
- AINSTEIN
- HOME4YOU
- SECURE4YOU
- POWER4YOU
- SOUND4YOU
- LIGHT4YOU
- SAT
- ANTENNA
- VIDEO
- AUDIO
- PHONE & COMPUTER
- TV MOUNTING

CIK5250 533



VIDEO Verlängerungskabel | VIDEO Extension Cable

3 CINCH Stecker > 3 CINCH Buchsen | 3 CINCH plugs > 3 CINCH jacks
 • Verlängerungskabel zur Bild- und Tonübertragung • extension cable for audio and video transmission

Technische Daten | Technical data

Anschlüsse	3x CINCH Buchse 3x CINCH Stecker
Connections	3x CINCH jack 3x CINCH plug
Farbe	Schwarz
Colour	black

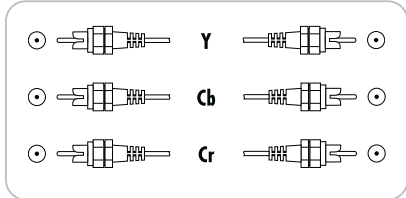

Art. Nr. Art. No.	Kabellänge Cable length	EAN EAN	Verpackungsart Packaging
CIK5250 533	5 m 5 m	4004005205435	Schweißblister SBL02 sealed blister SBL02

TFS11-Serie-533



VIDEO Adapterkabel | VIDEO Adapter Cable

3 CINCH Stecker > Klinkestecker (3,5 mm) | 3 CINCH plugs > jack plug (3.5 mm)
 • für Mobiltelefone, Mediaplayer oder Videokameras mit 3,5 mm Klinke • for mobile phones, media players or video cameras with 3.5 mm jack plug socket

Technische Daten | Technical data

Anschlüsse	3x CINCH Stecker 1x 3,5 mm Klinkestecker (4-polig)
Connections	3x CINCH plug

Connections	1x 3.5 mm jack plug (4-pin)
Farbe	Schwarz
Colour	black

Art. Nr. Art. No.	Kabellänge Cable length	EAN EAN	Verpackungsart Packaging
TFS1115 533	1,5 m 1,5 m	4004005175905	Schweißblister SBL03 sealed blister SBL03
TFS1130 533	3 m 3 m	4004005176049	Schweißblister SBL02 sealed blister SBL02



CIK8300 533



AUDIO Verbinder | AUDIO Adapter

3 CINCH Buchsen | 3 CINCH Buchsen | 3 CINCH jacks > 3 CINCH jacks
 • Kupplung zur Verbindung oder zur Verlängerung von CINCH Kabeln mit CINCH Steckern • adapter for connecting or extending CINCH cables with CINCH plugs

Technische Daten | Technical data

Anschlüsse	6x CINCH Buchse
Connections	6x CINCH jack
Produktmaterial	Metall mit Kunststoff

Material of product	metal with plastic
Farbe	Schwarz
Colour	black

Art. Nr. Art. No.	EAN EAN	Verpackungsart Packaging
CIK8300 533	4004005175912	Schiebblister SBL1S-18 sliding blister SBL1S-18



SCA3015-Serie

ULTIMATE

SCART Anschlusskabel (Ø 10 mm) | SCART Connection Cable (Ø 10 mm)

SCART Stecker (21-pol.) > SCART Stecker (21-pol.) | SCART plug (21-pin) > SCART plug (21-pin)



- Anschlusskabel zur Verbindung eines Audio/Video Gerätes mit einem Fernseher
- Doppelte Schirmung aller Signalleitungen
- RGB- und S-VHS-tauglich für eine stabile Signalübertragung
- Beste Leitfähigkeit und minimaler Übertragungswiderstand durch vergoldete Kontakte
- Robustes Steckergehäuse aus Metall
- connection cable for connecting an audio/video device to a TV
- all signal lines are shielded twice
- RGB and S-VHS ready for stable signal transmission
- best-possible conductivity and minimum transmission resistance due to gold-plated contacts
- solid plug housing made of metal

Technische Daten | Technical data

Anschlüsse Connections	2x SCART Stecker (21-pol.) 2x SCART plug (21-pin)
Farbe Colour	Schwarz black
Durchmesser Diameter	10 mm 10 mm
Stecker Plugs	Kontakt vergoldet angespritzt gold-plated pin moulded

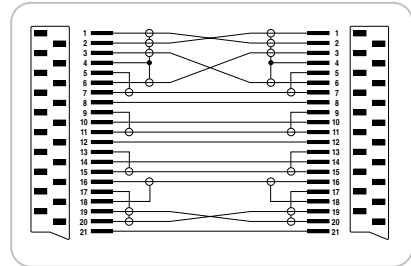

Art. Nr. Art. No.	Kabellänge Cable length	EAN EAN	Verpackungsart Packaging
SCA3015 537	1,5 m 1,5 m	4004005204636	Schweißblister SBL04 sealed blister SBL04
SCA3030 537	3 m 3 m	4004005204650	Schweißblister SBL04 sealed blister SBL04

SCA7-Serie-533

PROFESSIONAL

SCART Anschlusskabel (Ø 10 mm) | SCART Connection Cable (Ø 10 mm)

SCART Stecker (21 pol.) > SCART Stecker (21 pol.) | SCART plug (21 pin) > SCART plug (21 pin)



- Anschlusskabel zur Verbindung eines Audio/Video Gerätes mit einem Fernseher
- Vollverschaltete Stecker für eine optimale Kompatibilität zwischen den angeschlossenen Geräten
- RGB- und S-VHS-tauglich für eine stabile Signalübertragung
- Robustes Steckergehäuse aus Metall
- connection cable for connecting an audio/video device to a TV
- fully wired plug for optimum compatibility between the connected devices
- RGB and S-VHS ready for stable signal transmission
- solid plug housing made of metal

Technische Daten | Technical data

Anschlüsse Connections	2x SCART Stecker (21-pol.) 2x SCART plug (21-pin)
Farbe Colour	Schwarz black
Durchmesser Diameter	10 mm (Mantel) 10 mm (sheath)
Schirmung Shielding	doppelt geschirmt shielded twice

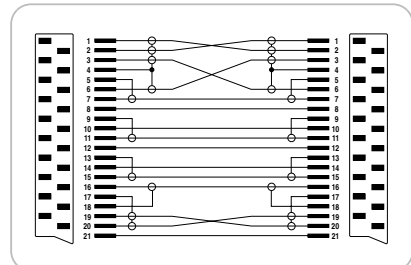

Art. Nr. Art. No.	Kabellänge Cable length	EAN EAN	Verpackungsart Packaging
SCA7197 533	2 m 2 m	4004005505221	Schweißblister SBL04 sealed blister SBL04
SCA7397 533	3 m 3 m	4004005204612	Schweißblister SBL04 sealed blister SBL04

- RECEIVER
- AINSTEIN
- HOME4YOU
- SECURE4YOU
- POWER4YOU
- SOUND4YOU
- LIGHT4YOU
- SAT
- ANTENNA
- VIDEO
- AUDIO
- PHONE & COMPUTER
- TV MOUNTING

SCA8150 057



SCART Anschlusskabel (Ø 12 mm) | SCART Connection Cable (Ø 12 mm)

SCART Stecker (21 pol.) > SCART Stecker (21-pol.) | SCART plug (21-pin) > SCART plug (21-pin)



- Anschlusskabel zur Verbindung eines Audio/Video Gerätes mit einem Fernseher
- RGB- und S-VHS-tauglich für eine stabile Signalübertragung
- Doppelte Schirmung aller Signalleitungen
- Beste Leitfähigkeit, minimaler Übertragungswiderstand und hoher Langzeitschutz vor Korrosion durch vergoldete Kontakte
- Robustes Steckergehäuse aus Metall
- connection cable for connecting an audio/video device to a TV
- RGB and S-VHS ready for stable signal transmission
- all signal lines are shielded twice
- gold-plated pins offer best-possible conductivity, minimum transmission resistance and high protection against corrosion
- solid plug housing made of metal

Technische Daten | Technical data

Anschlüsse Connections	2x SCART Stecker (21-pol.) 2x SCART plug (21-pin)	Diameter	12 mm
Produktmaterial Material of product	Kunststoff plastic	Schirmung Shielding	doppelt geschirmt shielded twice
Farbe Colour	Schwarz black	Stecker Plugs	Kontakt vergoldet angespritzt gold-plated pin moulded
Durchmesser	12 mm		

Art. Nr. Art. No.	Kabellänge Cable length	EAN EAN	Verpackungsart Packaging
SCA8150 057	1,5 m 1,5 m	4004005815047	Banderole paper strip

SCA71-Serie



SCART Anschlusskabel (Ø 6,8 mm) | SCART Connection Cable (Ø 6.8 mm)

SCART Stecker (21-pol.) > SCART Stecker (21-pol.) | SCART plug (21-pin) > SCART plug (21-pin)



- Anschlusskabel zur Verbindung eines Audio/Video Gerätes mit einem Fernseher
- Vollverschaltete Stecker für eine optimale Kompatibilität zwischen den angeschlossenen Geräten
- Getrennt geschirmte Audio- und Videoleitung (RGB) für eine stabile Signalübertragung
- connection cable for connecting an audio/video device to a TV
- fully wired plug for optimum compatibility between the connected devices
- separately shielded audio and video line (RGB) for stable signal transmission

Technische Daten | Technical data

Anschlüsse Connections	2x SCART Stecker (21-pol.) 2x SCART plug (21-pin)	Colour	black
Farbe	Schwarz	Durchmesser Diameter	6,8 mm 6,8 mm

Art. Nr. Art. No.	Kabellänge Cable length	EAN EAN	Verpackungsart Packaging
SCA7115 533	1,5 m 1,5 m	4004005176070	Schweißblister SBL4-38 sealed blister SBL4-38
SCA7121 533	2 m 2 m	4004005505368	Schweißblister SBL4-38 sealed blister SBL4-38
SCA7130 533	3 m 3 m	4004005204711	Schweißblister SBL4-38 sealed blister SBL4-38
SCA7120 053	1,5 m 1,5 m	4004005712001	Banderole paper strip

SCAC320 533



SCART/CINCH Adapterkabel | SCART/CINCH Adapter Cable

SCART Stecker (21-pol.) > 3 CINCH Stecker | SCART plug (21-pin) > 3 CINCH plugs



- Zum Verbinden von Audiogeräten (stereo) mit CINCH Ausgängen an Fernsehgeräte, Videorekorder u.a. mit einem SCART Eingang
- for connecting audio devices (stereo) equipped with CINCH outputs to TVs, video recorders, etc. equipped with CINCH inputs

Technische Daten | Technical data

Anschlüsse	3x CINCH Stecker 1x SCART Stecker (21-pol.)
Connections	3x CINCH plug 1x SCART plug (21-pin)
Farbe	Schwarz
Colour	black

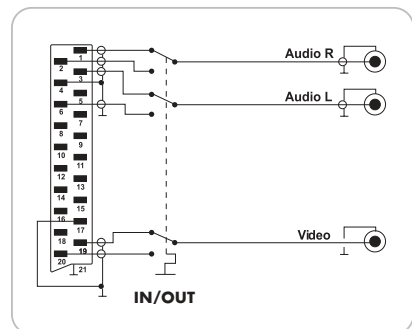

Art. Nr. Art. No.	Kabellänge Cable length	EAN EAN	Verpackungsart Packaging
SCAC320 533	1,5 m 1,5 m	4004005204674	Schweißblister SBL02 sealed blister SBL02

SCA7320 531

PROFESSIONAL

AV Adapter | AV Adapter

3 CINCH Buchsen + S-VHS Buchse > SCART Stecker (IN/OUT) | 3 CINCH jacks + S-VHS jack > SCART plug (IN/OUT)



- Zum Verbinden von beispielsweise einem Videorecorder oder SAT-Receiver über Scart mit einer Kamera oder PC Videokarte (A/V-Eingang)
- Durch die Umschaltung flexibel einsetzbar
- Vielfältiger Einsatz durch zusätzliche S-VHS-Buchse
- for connecting devices such as a video recorder or SAT receiver via Scart to a camera or PC video card A/V input
- flexible use due to the switching function
- various usage possibilities thanks to additional S-VHS jack

Technische Daten | Technical data

Anschlüsse	3x CINCH Buchse 1x S-VHS Buchse 1x SCART Stecker	Connections	1x S-VHS jack 1x SCART plug
Connections	3x CINCH jack	Farbe Colour	Schwarz black

Art. Nr. Art. No.	EAN EAN	Verpackungsart Packaging
SCA7320 531	4004005505252	Schiebeblister SBL1S-34F sliding bilster SBL1S-34F



RECEIVER

AINSTEIN

HOME4YOU

SECURE4YOU

POWER4YOU

SOUND4YOU

LIGHT4YOU

SAT

ANTENNA

VIDEO

AUDIO

PHONE & COMPUTER

TV MOUNTING

SCA7300 531

STANDARD

AV Adapter | AV Adapter

3 CINCH Buchsen (IN) > SCART Stecker (OUT) | 3 CINCH jacks (IN) > SCART plug (OUT)



- Zum Verbinden von beispielsweise einer Kamera oder Spielkonsole (Cinch A/V Ausgang) mit einem TV Gerät (Scart)
- for connecting devices such as a camera or games console (Cinch A/V output) to a TV (Scart)

Technische Daten | Technical data

Anschlüsse	3x CINCH Buchse 1x SCART Stecker	Connections	1x SCART plug
Connections	3x CINCH jack	Farbe Colour	Schwarz black

Art. Nr. Art. No.	EAN EAN	Verpackungsart Packaging
SCA7300 531	4004005505238	Schiebeblister SBL1S-34F sliding bilster SBL1S-34F



SCA7310 531

STANDARD

AV Adapter | AV Adapter

SCART Stecker (IN) > 3 CINCH Buchsen (OUT) | SCART plug (IN) > 3 CINCH jacks (OUT)



- Zum Verbinden von beispielsweise einem Videorecorder oder SAT-Receiver über Scart mit einer Kamera oder PC Videokarte (A/V-Eingang)
- for connecting devices such as a video recorder or SAT receiver via Scart to a camera or PC video card A/V input

Technische Daten | Technical data

Anschlüsse	3x CINCH Buchse 1x SCART Stecker	Connections	1x SCART plug
Connections	3x CINCH jack	Farbe Colour	Schwarz black

Art. Nr. Art. No.	EAN EAN	Verpackungsart Packaging
SCA7310 531	4004005505245	Schiebeblister SBL1S-34F sliding bilster SBL1S-34F



SCA7350 533

STANDARD

SCART Verbinder | SCART Adapter

SCART Buchse (21-pol.) | SCART Buchse (21-pol.) | SCART jack (21-pin.) > SCART jack (21-pin.)



- Adapter zur Verlängerung unter Nutzung vorhandener Kabel
- adapter for extension, using already existing cables

Technische Daten | Technical data

Anschlüsse	2x SCART Buchse (21-pol.)	Material of product	plastic
Connections	2x SCART socket (21-pin.)	Farbe Colour	Schwarz black
Produktmaterial	Kunststoff		

Art. Nr. Art. No.	EAN EAN	Verpackungsart Packaging
SCA7350 533	4004005176124	Schiebeblister SBL1S-34F sliding bilster SBL1S-34F



- RECEIVER
- AINSTEIN
- HOME4YOU
- SECURE4YOU
- POWER4YOU
- SOUND4YOU
- LIGHT4YOU
- SAT
- ANTENNA
- VIDEO
- AUDIO
- PHONE & COMPUTER
- TV MOUNTING

SCV8083 531



3-fach SCART Verteiler | 3-Way SCART Distributor



SCART Stecker (21-pol.) > 3 SCART Buchsen (21-pol.) | SCART plug (21-pin.) > 3 SCART sockets (21-pin.)

- 21-pol. verschaltet
- Ausführung: Kunststoff, hochglanz
- Steckerausführung: Vollmetall, vergoldet
- Angeschlossene Geräte können einzeln und unabhängig geschaltet werden
- 21-pin. interconnected
- version: plastic, high gloss
- plug version: full metal, gold-plated
- connected devices can be used individually and independently

Technische Daten | *Technical data*

Anschlüsse	3x SCART Buchse (21-pol.) 1x SCART Stecker (21-pol.)	Abmessungen (Breite) 55 mm Dimensions (width) 55 mm
Connections	3x SCART socket (21-pin) 1x SCART plug (21-pin)	Abmessungen (Tiefe) 75 mm Dimensions (depth) 75 mm
Produktmaterial Material of product	Kunststoff hochglanz plastic high gloss	Abmessungen (Höhe) 22 mm Dimensions (height) 22 mm
Farbe Colour	Schwarz black	

Art. Nr. Art. No.	EAN EAN	Verpackungsart Packaging
SCV8083 531	4004005503685	Schweißblistern SBL04 sealed blister SBL04



SCVG31 531



3-fach SCART Verteiler | 3-Way SCART Distributor



SCART Stecker (21-pol.) > 3 SCART Buchsen (21-pol.) | SCART plug (21-pin.) > 3 SCART sockets (21-pin.)

- Angeschlossene Geräte können einzeln und unabhängig geschaltet werden
- 21-pol. verschaltet
- Ausführung: Kunststoff, versilbert
- connected devices can be used individually and independently
- 21-pin. interconnected
- version: plastic, silver-plated

Technische Daten | *Technical data*

Anschlüsse	1x SCART Stecker (21-pol.) 3x SCART Buchse (21-pol.)	Abmessungen (Breite) 70 mm Dimensions (width) 70 mm
Connections	1x SCART plug (21-pin) 3x SCART socket (21-pin)	Abmessungen (Tiefe) 128 mm Dimensions (depth) 128 mm
Produktmaterial Material of product	Kunststoff plastic	Abmessungen (Höhe) 25 mm Dimensions (height) 25 mm
Farbe Colour	Silber silver	

Art. Nr. Art. No.	EAN EAN	Verpackungsart Packaging
SCVG31 531	4004005175875	Schweißblistern SBL04 sealed blister SBL04



SCV7083 533



2-fach SCART Umschalterverteiler | 2-Way SCART Changeover Switch



SCART Stecker (11-pol.) > 2x SCART Buchse (11-pol.) | SCART plug (11-pin.) > 2x SCART jack (11-pin.)

- Nutzung mehrere Quellen möglich, wenn nur ein TV Eingang vorhanden ist
- Manuelle Umschaltung der Quelle
- S-VHS tauglich
- using several sources is possible, when the TV only has one input
- manual switching of the source
- suitable for S-VHS

Technische Daten | *Technical data*

Farbe Colour	Schwarz black	Dimensions (depth) 75 mm
Abmessungen (Breite) Dimensions (width)	55 mm	Abmessungen (Höhe) 22 mm Dimensions (height) 22 mm
Abmessungen (Tiefe)	75 mm	

Art. Nr. Art. No.	EAN EAN	Verpackungsart Packaging
SCV7083 533	4004005204698	Schweißblistern SBL04 sealed blister SBL04



SCV7030-Serie

STANDARD

3-fach SCART Verteiler | 3-Way SCART Distributor

SCART Stecker (21-pol.) > 3 SCART Buchsen (21-pol.) | SCART plug (21-pin.) > 3 SCART sockets (21-pin.)

- 21-pol. verschaltet
- Ausführung: Kunststoff
- 21-pin. interconnected
- version: plastic

Technische Daten | Technical data

Anschlüsse	1 x SCART Stecker (21-pol.) 3 x SCART Buchse (21-pol.)	Dimensions (width)	99 mm
Connections	1 x SCART plug (21-pin) 3 x SCART socket (21-pin)	Abmessungen (Tiefe) Dimensions (depth)	55 mm
Farbe Colour	Schwarz black	Abmessungen (Höhe) Dimensions (height)	22 mm
Abmessungen (Breite)	99 mm		

Art. Nr. Art. No.	EAN EAN	Verpackungsart Packaging
SCV7030 533	4004005205299	Schweißblisten SBL02 sealed blister SBL02
SCV7030 043	4004005703023	Polybeutel polybag



SCV12 531

PROFESSIONAL

SCART Y-Verteiler | SCART Y Distributor

SCART Stecker (21-pol.) > SCART Buchse | SCART Buchse | SCART plug (21-pin.) > SCART socket | SCART socket

- 21-pol. verschaltet
- Zum parallelen Anschluss von zwei Anzeigegegeräten an ein Wiedergabegerät
- 21-pin. interconnected
- for simultaneous connection of two display devices with one playback device

Technische Daten | Technical data

Anschlüsse	1 x SCART Stecker (21-pol.) 2 x SCART Buchse (21-pol.)	Material of product	plastic
Connections	1 x SCART plug (21-pin) 2 x SCART socket (21-pin)	Farbe Colour	Schwarz black
Produktmaterial	Kunststoff		

Art. Nr. Art. No.	EAN EAN	Verpackungsart Packaging
SCV12 531	4004005503678	Schweißblisten SBL02 sealed blister SBL02



TVR300 501

Reinigungsset (250 ml) | Cleaning Set (250 ml)

mit Microfasertuch | with microfiber cloth

- Set bestehend aus:
1 x 250 ml Flasche mit Reinigungsgel
1 x Microfasertuch (20 cm x 20 cm)
- Streifenfreie Reinigung von TFT-, LCD- und LED Bildschirmen und mobilen Gerätedisplays
- Reiniger für empfindliche Oberflächen
- Pumpsprühsystem
- Nicht brennbar
- Biologisch abbaubar
- set consists of:
1 x 250 ml bottle of cleaning gel
1 x microfiber cloth (20 cm x 20 cm)
- streak free cleaning of TFT, LCD and LED monitors and displays of portable devices
- cleaner for sensitive surfaces
- pump spray system
- non-inflammable
- biodegradable

Technische Daten | Technical data

Produktmaterial Material of product	Flüssiggel liquid gel	Weight (set)	300 g
Farbe Colour	Weiß white	Abmessungen (Breite) Dimensions (width)	50 mm
Füllmenge Filling volume	250 ml 250 ml	Abmessungen (Tiefe) Dimensions (depth)	50 mm
Gewicht	300 g	Abmessungen (Höhe) Dimensions (height)	190 mm

Art. Nr. Art. No.	EAN EAN	Verpackungsart Packaging
TVR300 501	4004005011302	lose bulk



RECEIVER

AINSTEIN

HOME4YOU

SECURE4YOU

POWER4YOU

SOUND4YOU

LIGHT4YOU

SAT

ANTENNA

VIDEO

AUDIO

PHONE & COMPUTER

TV MOUNTING

397

UFB4801 031

PROFESSIONAL

8 IN 1 Universalfernbedienung | 8 IN 1 Universal Remote Control

mit umfangreicher Codebibliothek | with extensive code library

- 8 in 1 Infrarot Fernbedienung zur Bedienung von maximal 8 verschiedenen Audio/Video Geräten
- Steuerung von Geräten aller Marken möglich
- Umfangreiche Datenbank mit den Codes der gängigsten Geräte
- Zusätzliche Lernfunktion (alle Tasten) für nicht in der Codebibliothek enthaltene Steuerbefehle
- Programmierung per Eingabe eines 4-stelligen Gerätecodes oder mit Hilfe der "Quick-Search" Funktion
- Große Reichweite und Abstrahlwinkel des IR-Signales
- Separate Steuertasten für Aufnahme- und Wiedergabefunktion
- Batterien sind nicht im Lieferumfang enthalten

- 8 in 1 infrared remote control for controlling up to eight different audio/video devices
- suitable for devices of all brands
- large database with the codes of the most common devices
- additional learning function (all buttons) for control commands which are not included in the code library
- can be programmed by entering the 4-digit code of the device or by using the Quick-Search function
- large range and radiation angle of the IR signal
- separated control buttons for recording and playback function
- batteries not included

Technische Daten | Technical data

Farbe Colour	Schwarz black
Lernfunktion Learning function	Ja yes
Steuerbare Geräte Controllable devices	Fernseher/Videorekorder/DVD Player/ Satellitenreceiver/Blue-ray Player TV/video recorder/DVD player/SAT Receivers/Blue-ray player
Tastaturbeleuchtung Keypad lighting	Ja (Gerätetasten) yes (device buttons)
Spannungsversorgung Power supply	über Batterie: 1,5 V (2 Stück) via battery: 1,5 V (2 pieces)
Batterietyp Battery type	AAA (Micro) AAA (Micro)
Abmessungen (Breite) Dimensions (width)	50 mm 50 mm
Abmessungen (Tiefe) Dimensions (depth)	210 mm 210 mm
Abmessungen (Höhe) Dimensions (height)	18 mm

Dimensions (height) 18 mm

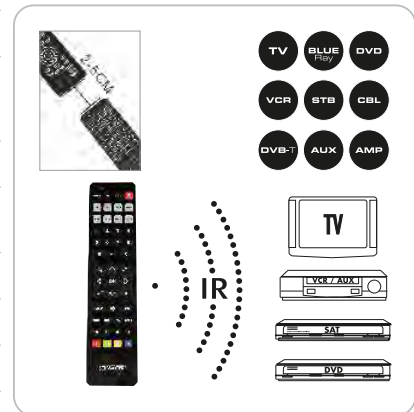

Art. Nr. UFB4801 031

EAN EAN 4004005480115

Verpackungsart
Packaging Schiebblisten SF | sliding blister SF

UFB100U 533

PROFESSIONAL

5 IN 1 Ersatzfernbedienung | 5 IN 1 Replacement Remote Control

vorprogrammiert | pre-programmed

- Ersatzfernbedienung für TV-Geräte fast aller großen Hersteller, u.a. Samsung, LG, Sony, Philips & Panasonic
- Kein Einrichten, Anlernen oder Einprogrammieren notwendig
- Zusätzliches Anlernen von bis zu 10 Tasten möglich
- Ergonomisches Design der Fernbedienung
- Große Reichweite und Abstrahlwinkel des IR-Signales
- Batteriebetrieben (Batterien im Lieferumfang enthalten)

- replacement remote control for TVs from almost all major manufacturers, including Samsung, LG, Sony, Philips & Panasonic
- no need for set up, configuration or programming
- additional configuration of up to 10 keys possible
- remote control with ergonomic design
- large range and radiation angle of the IR signal
- battery-operated (batteries included)

Technische Daten | Technical data

Farbe Colour	Schwarz black
Lernfunktion Learning function	Ja yes
Steuerbare Geräte Controllable devices	Fernseher TV
Vorprogrammiert Preprogrammed	Ja yes
Spannungsversorgung Power supply	über Batterie: 1,5 V (2 Stück) via battery: 1,5 V (2 pieces)
Batterietyp Battery type	2x AAA (Micro) 2x AAA (micro)

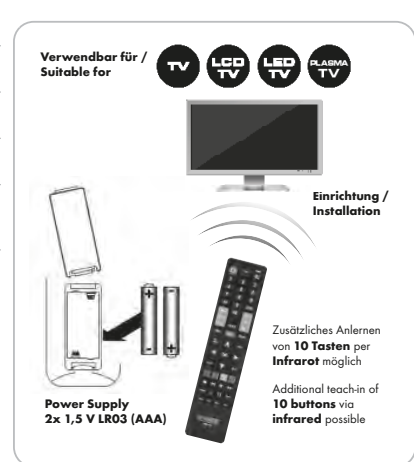

Art. Nr. UFB100U 533

EAN EAN 4004005023480

Verpackungsart
Packaging Schweißblisten SF | sealed blister SF

UFB100SA 533

PROFESSIONAL

Ersatzfernbedienung | Replacement Remote Control

für Samsung TV-Geräte | for Samsung TVs

- Ersatzfernbedienung für alle Samsung TV-Geräte
- Kein Einrichten, Anlernen oder Einprogrammieren notwendig
- 49 vorprogrammierte Tasten
- Aufbau und Layout ist den originalen Fernbedienungen der Geräte nachempfunden
- Ergonomisches Design der Fernbedienung
- Große Reichweite und Abstrahlwinkel des IR-Signales
- Batterien sind nicht im Lieferumfang enthalten
- replacement remote control for all Samsung TVs
- no need for set up, configuration or programming
- 49 preprogrammed buttons
- design and layout is similar to the original remote controls of the devices
- remote control with ergonomic design
- large range and radiation angle of the IR signal
- batteries not included

Technische Daten | Technical data

Farbe Colour	Schwarz black
Steuerbare Geräte Controllable devices	Fernsehgeräte der Marke Samsung (TV, LCD, LED, PLASMA) TVs of the manufacturer Samsung (TV, LCD, LED, PLASMA)
Spannungsversorgung Power supply	über Batterie: 1,5 V (2 Stück) via battery: 1,5 V (2 pieces)
Batterietyp Battery type	AAA (Micro) AAA (Micro)
Abmessungen (Breite) Dimensions (width)	47 mm 47 mm
Abmessungen (Tiefe) Dimensions (depth)	210 mm 210 mm
Abmessungen (Höhe) Dimensions (height)	20 mm 20 mm

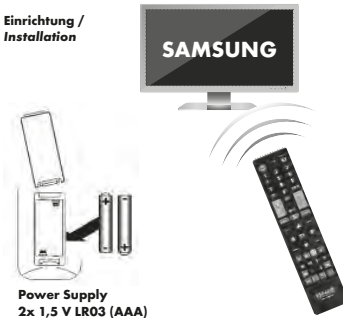
Verwendbar für / Suitable for**Einrichtung / Installation****Power Supply
2x 1,5 V LR03 (AAA)**

Art. Nr. Art. No.	EAN EAN	Verpackungsart Packaging
UFB100SA 533	4004005020632	Schweißblister SF sealed blister SF

for
SAMSUNG
TVsNO
programming
needed

UFB100LG 533

PROFESSIONAL

Ersatzfernbedienung | Replacement Remote Control

für LG TV-Geräte | for LG TVs

- Ersatzfernbedienung für alle LG TV-Geräte
- Kein Einrichten, Anlernen oder Einprogrammieren notwendig
- 49 vorprogrammierte Tasten
- Aufbau und Layout ist den originalen Fernbedienungen der Geräte nachempfunden
- Ergonomisches Design der Fernbedienung
- Große Reichweite und Abstrahlwinkel des IR-Signales
- Batterien sind nicht im Lieferumfang enthalten
- replacement remote control for all LG TVs
- no need for set up, configuration or programming
- 49 preprogrammed buttons
- design and layout is similar to the original remote controls of the devices
- remote control with ergonomic design
- large range and radiation angle of the IR signal
- batteries not included

Technische Daten | Technical data

Farbe Colour	Schwarz black
Steuerbare Geräte Controllable devices	Fernsehgeräte der Marke LG (TV, LCD, LED, PLASMA) TVs of the manufacturer LG (TV, LCD, LED, PLASMA)
Spannungsversorgung Power supply	über Batterie: 1,5 V (2 Stück) via battery: 1,5 V (2 pieces)
Batterietyp Battery type	AAA (Micro) AAA (Micro)
Abmessungen (Breite) Dimensions (width)	47 mm 47 mm
Abmessungen (Tiefe) Dimensions (depth)	210 mm 210 mm
Abmessungen (Höhe) Dimensions (height)	20 mm 20 mm

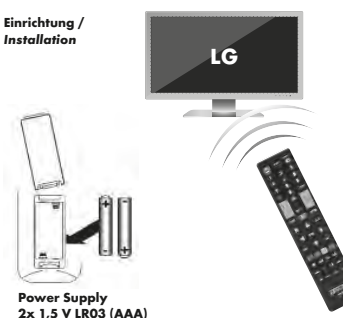
Verwendbar für / Suitable for**Einrichtung / Installation****Power Supply
2x 1,5 V LR03 (AAA)**

Art. Nr. Art. No.	EAN EAN	Verpackungsart Packaging
UFB100LG 533	4004005020625	Schweißblister SF sealed blister SF

for
LG
TVsNO
programming
needed

RECEIVER

AINSTEIN

HOME4YOU

SECURE4YOU

POWER4YOU

SOUND4YOU

LIGHT4YOU

SAT

ANTENNA

VIDEO

AUDIO

PHONE &
COMPUTER

TV MOUNTING

UFB1100 533



2 IN 1 Universalfernbedienung | 2 IN 1 Universal Remote Control

mit 20 Tasten | with 20 buttons



- Ersatzfernbedienung für alle Samsung, LG, Sony, Philips & Panasonic TV-Geräte
- Einfaches Anlernen via IR-Befehl der originalen Fernbedienung
- Einfache Verwendung und Bedienung
- Tastenprägung und Orientierungspunkte oberhalb der Tasten zur leichten Bedienbarkeit
- Große Reichweite und Abstrahlwinkel des IR-Signales
- Batteriebetrieben (Batterien im Lieferumfang enthalten)
- LEDs über den Tasten A und B zur Anzeige des momentan gesteuerten Gerätes
- Ergonomisches Design: Optimale Gewichtsverteilung und Ausformung des Gehäuses
- Lieferumfang: Fernbedienung, 2x Batterie (LR03/AAA), Bedienungsanleitung

- replacement remote control for all Samsung, LG, Sony, Philips & Panasonic TV sets
- easy learning via IR command of the original remote control
- easy usage
- key embossing and orientation points above the buttons for easy operation
- large range and radiation angle of the IR signal
- battery-operated (batteries included)
- LEDs above buttons A and B to indicate the currently controlled device
- ergonomic design: optimum weight distribution and shape of the housing
- content: remote control, 2x battery (LR03/AAA), user manual

Technische Daten | Technical data

Farbe Colour	Schwarz black	Controllable devices	vers/Blue-ray player/DVD player/video recorder
Lernfunktion Learning function	Ja yes	Vorprogrammiert Preprogrammed	Ja yes
Steuerbare Geräte	Fernsehgeräte der Marken Samsung, LG, Sony, Philips & Panasonic (TV, LCD, LED, PLASMA)/Satellitenreceiver/Blue-ray Player/DVD Player/Videorekorder	Tastaturbeleuchtung Keypad lighting	Ja (LED über den Tasten A und B) yes (LED above buttons A and B)
Controllable devices	Samsung, LG, Sony, Philips & Panasonic TV's (TV, LCD, LED, PLASMA)/SAT Recei-	Spannungsversorgung Power supply	über Batterie: 1,5 V (2 Stück) via battery: 1,5 V (2 pieces)
		Batterietyp Battery type	2x AAA (Micro) 2x AAA (micro)

Art. Nr. Art. No.	EAN EAN	Verpackungsart Packaging
UFB1100 533	4004005029499	Schweißblister SF sealed blister SF



UFB1000 533



2 IN 1 Universalfernbedienung | 2 IN 1 Universal Remote Control

mit 8 Tasten | with 8 buttons



- Ersatzfernbedienung für alle Samsung, LG, Sony, Philips & Panasonic TV-Geräte
- Einfaches Anlernen via IR-Befehl der originalen Fernbedienung
- Große Reichweite und Abstrahlwinkel des IR-Signales
- Einfache Verwendung und Bedienung
- Tastenprägung und Orientierungspunkte oberhalb der Tasten zur leichten Bedienbarkeit
- Batteriebetrieben (Batterien im Lieferumfang enthalten)
- LEDs über den Tasten A und B zur Anzeige des momentan gesteuerten Gerätes
- Ergonomisches Design: Optimale Gewichtsverteilung und Ausformung des Gehäuses
- Lieferumfang: Fernbedienung, 2x Batterie (LR03/AAA), Bedienungsanleitung

- replacement remote control for all Samsung, LG, Sony, Philips & Panasonic TV sets
- easy learning via IR command of the original remote control
- large range and radiation angle of the IR signal
- easy usage
- key embossing and orientation points above the buttons for easy operation
- battery-operated (batteries included)
- LEDs above buttons A and B to indicate the currently controlled device
- ergonomic design: optimum weight distribution and shape of the housing
- content: remote control, 2x battery (LR03/AAA), user manual

Technische Daten | Technical data

Farbe Colour	Schwarz black	Controllable devices	vers/Blue-ray player/DVD player/video recorder
Lernfunktion Learning function	Ja yes	Vorprogrammiert Preprogrammed	Ja yes
Steuerbare Geräte	Fernsehgeräte der Marken Samsung, LG, Sony, Philips & Panasonic (TV, LCD, LED, PLASMA)/Satellitenreceiver/Blue-ray Player/DVD Player/Videorekorder	Tastaturbeleuchtung Keypad lighting	Ja (LED über den Tasten A und B) yes (LED above buttons A and B)
Controllable devices	Samsung, LG, Sony, Philips & Panasonic TV's (TV, LCD, LED, PLASMA)/SAT Recei-	Spannungsversorgung Power supply	über Batterie: 1,5 V (2 Stück) via battery: 1,5 V (2 pieces)
		Batterietyp Battery type	2x AAA (Micro) 2x AAA (micro)

Art. Nr. Art. No.	EAN EAN	Verpackungsart Packaging
UFB1000 533	4004005029482	Schweißblister SF sealed blister SF



- RECEIVER
- AINSTEIN
- HOME4YOU
- SECURE4YOU
- POWER4YOU
- SOUND4YOU
- LIGHT4YOU
- SAT
- ANTENNA
- VIDEO
- AUDIO
- PHONE & COMPUTER
- TV MOUNTING

UFB3801 031



8 IN 1 Universalfernbedienung | 8 IN 1 Universal Remote Control

mit umfangreicher Codebibliothek | with extensive code library

- 8 in 1 Infrarot Fernbedienung zur Bedienung von maximal 8 verschiedenen Audio/Video Geräten
- Steuerung von Geräten aller Marken möglich
- Umfangreiche Datenbank mit den Codes der gängigsten Geräte
- Programmierung per Eingabe eines 4-stelligen Gerätecodes
- Große Reichweite und Abstrahlwinkel des IR-Signales
- Separate Steuertasten für Aufnahme- und Wiedergabefunktion
- Batterien sind nicht im Lieferumfang enthalten
- Lieferumfang: Fernbedienung
- 8 in 1 infrared remote control for controlling up to eight different audio/video devices
- suitable for devices of all brands
- large database with the codes of the most common devices
- can be programmed by entering the 4-digit device code
- large range and radiation angle of the IR signal
- separated control buttons for recording and playback function
- batteries not included
- content: remote control



Technische Daten | Technical data

Farbe Colour	Schwarz black
Steuerbare Geräte Controllable devices	Fernseher/Videorekorder/DVD Player/ Satellitenreceiver/Blue-ray Player TV/video recorder/DVD player/SAT Receivers/Blue-ray player
Spannungsversorgung Power supply	über Batterie: 1,5 V (2 Stück) via battery: 1,5 V (2 pieces)
Batterietyp Battery type	AAA (Micro) AAA (Micro)
Abmessungen (Breite) Dimensions (width)	44 mm 44 mm
Abmessungen (Tiefe) Dimensions (depth)	160 mm 160 mm
Abmessungen (Höhe) Dimensions (height)	15 mm 15 mm

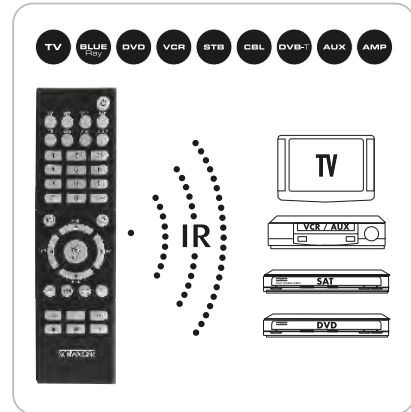

Art. Nr. Art. No.	EAN EAN	Verpackungsart Packaging
UFB3801 031	4004005801125	Schweißblister SF sealed blister SF

RECEIVER

AINSTEIN

HOME4YOU

SECURE4YOU

POWER4YOU

SOUND4YOU

LIGHT4YOU

SAT

ANTENNA

VIDEO

AUDIO

PHONE & COMPUTER

TV MOUNTING



AUDIO

LICHTWELLENLEITER KABELAUFBAU

Das Lichtwellenleiterkabel ist für eine nahezu verlustfreie Übertragung von Audiosignalen mit einer überragenden Qualität konzipiert. Es wird zur Verbindung von Geräten mit optischem Digitalausgang, wie Blu-Ray-Player oder Receiver, genutzt. Lichtwellenleiterkabel kommen häufig auch bei Heimkinoanlagen zum Einsatz.

STRUCTURE OF OPTICAL FIBER CABLES

Optical fiber cables are used for nearly loss-free transmission of audio signals in superior quality. It is used to connect devices equipped with an optical digital output, e.g. Blu-Ray player or receiver. Optical fiber cables are often used with home cinema systems, too.

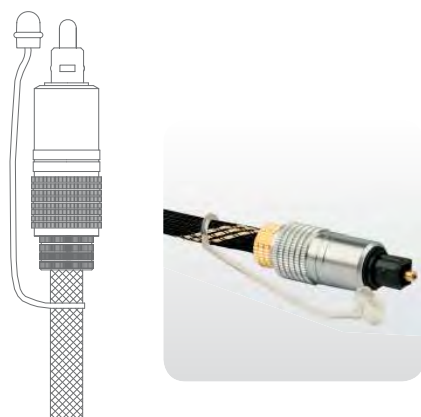

TOSLINK

CINCH/AC3 KABELAUFBAU

Das CINCH Kabel ist zur Übertragung von elektrischen Signalen über ein Koaxialkabel konzipiert. 2-polige Steckverbindungen sind die gängigsten Verbindungen für die Audiosignalübertragung. Dabei wird bei Stereo der linke (Weiß) und rechte Kanal (Rot) getrennt übertragen. 3-polige Steckverbindungen hingegen werden sowohl zur Ton- als auch zur Videoübertragung eingesetzt. Das 1-polige Kabel im AC3 Format dient der Audiosignalübertragung in Dolby Digital.

STRUCTURE OF CINCH/AC3 CABLES

A CINCH cable is used to transmit electrical signals via coaxial cable. 2-pin connections are most commonly used for audio signal transmission. In case of Stereo transmission, the channels left (white) and right (red) are transmitted through separate plugs. 3-pin connections are used for the transmission of audio as well as video signals. The 1-pin cable of the AC3 format is used for Dolby Digital transmission of audio signals.

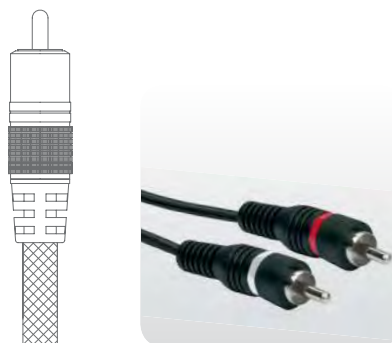

CINCH

ANSCHLÜSSE KLINKENKABEL

Das Klinkenkabel ist zur Verbindung von Audiogeräten konzipiert. Hierbei wird zwischen der Übertragungsart Stereo und Mono sowie dem Zweck des Einsatzes unterschieden. Ein Schaftdurchmesser von 3,5 mm wird bei kleinen Audiogeräten, wie z.B. Mobiltelefonen, verwendet. Der 6,35 mm Schaftdurchmesser kommt bei Geräten der Musikproduktion, wie z.B. Soundanlagen oder Verstärkern, zum Einsatz.

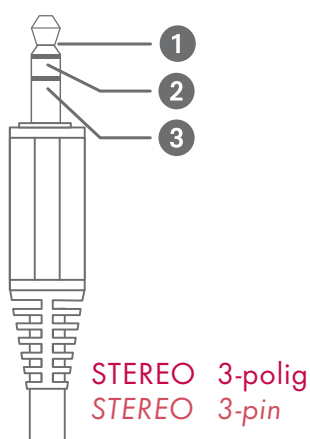

Einsatz | Usage

MP3-Player, Soundkarten, Kopfhörer, Mobiltelefone
MP3 players, sound cards, headphones, mobile phones

CONNECTIONS OF JACK PLUG CABLES

A jack plug cable is used to connect audio devices. We distinguish between the transmission types Stereo and Mono as well as the purpose of use. A shaft with a diameter of 3.5 mm is used with small audio devices, e.g. mobile phones. A shaft with a diameter of 6.3 mm is used with devices of music production, e.g. sound systems or amplifiers.

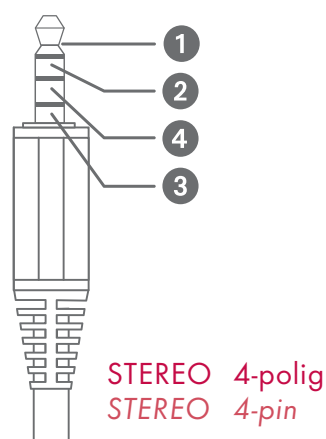

Einsatz | Usage

Digitale Receiver, Soundsysteme, Digitalkameras, Camcorder
Digital receivers, sound systems, digital cameras, camcorders

- ① Linkes Tonsignal
- ② Rechtes Tonsignal
- ③ Rückleitung (gemeinsame Masse)
- ④ Zusatzsignal (AUX)

- ① Left audio signal
- ② Right audio signal
- ③ Return path (common ground)
- ④ Additional signal (AUX)

LWLHQ-Serie

ULTIMATE

Lichtwellenleiter Anschlusskabel | Optical Fiber Connection Cable



Toslink-Stecker > Toslink-Stecker | Toslink plug > Toslink plug

- Optisches TOSLINK Kabel für maximale Signalübertragung und hohe Wiedergabetreue
- Beste Übertragung mit Dolby Digital und DTS Surround-Sound
- Beste Leitfähigkeit und minimaler Übertragungswiderstand durch vergoldete Kontakte
- Belastbarer Metallstecker für höchste Haltbarkeit und Leistungsfähigkeit
- Flexibler Gewebemantel für zusätzlichen Knickschutz
- Kontakte vergoldet
- optical TOSLINK cable for maximum signal transmission and high fidelity
- best-possible transmission with Dolby Digital and DTS Surround Sound
- best-possible conductivity and minimum transmission resistance due to gold-plated contacts
- solid metal plug for long service life
- flexible textile sheath for more protection against breaking
- gold-plated pins



Technische Daten | Technical data

Anschlüsse Connections	2x TOSLINK Stecker 2x TOSLINK plug
Produktmaterial Material of product	Gewebetextur mit Goldstreifen textile with golden stripes
Stecker Plugs	Metall Kontakt vergoldet metal gold-plated pin

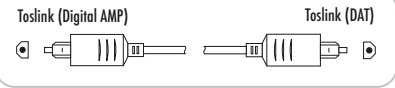

Art. Nr. Art. No.	Kabellänge Cable length	Farbe Colour	EAN EAN	Verpackungsart Packaging
LWLHQ15 531	1,5 m 1,5 m	Schwarz/Gold black/gold	4004005205169	Schweißblister SBL02 sealed blister SBL02
LWLHQ30 531	3 m 3 m	Schwarz/Gold black/gold	4004005205176	Schweißblister SBL02 sealed blister SBL02

LWL2-Serie-533

PROFESSIONAL

Lichtwellenleiter Anschlusskabel | Optical Fiber Connection Cable



TOSLINK Stecker > TOSLINK Stecker | TOSLINK plug > TOSLINK plug

- Optisches TOSLINK Kabel für maximale Signalübertragung und hohe Wiedergabetreue
- Beste Übertragung mit Dolby Digital und DTS Surround-Sound
- Beste Leitfähigkeit und minimaler Übertragungswiderstand durch vergoldete Kontakte
- Belastbarer Kunststoffstecker für höchste Haltbarkeit
- optical TOSLINK cable for maximum signal transmission and high fidelity
- best-possible transmission with Dolby Digital and DTS Surround Sound
- best-possible conductivity and minimum transmission resistance due to gold-plated contacts
- hardwearing plastic plug for long service life



Technische Daten | Technical data

Anschlüsse Connections	2x TOSLINK Stecker 2x TOSLINK plug
Produktmaterial Material of product	Kunststoff plastic



Art. Nr. Art. No.	Kabellänge Cable length	Farbe Colour	EAN EAN	Verpackungsart Packaging
LWL2075 533	0,75 m 0,75 m	Schwarz black	4004005205183	Schweißblister SBL03 sealed blister SBL03
LWL2150 533	1,5 m 1,5 m	Schwarz black	4004005504156	Schweißblister SBL03 sealed blister SBL03
LWL2300 533	3 m 3 m	Schwarz black	4004005205190	Schweißblister SBL03 sealed blister SBL03

LWV21 531

PROFESSIONAL

AUDIO Y Verteiler | AUDIO Y Distributor



TOSLINK Buchse > 2 TOSLINK Buchsen | TOSLINK jack > 2 TOSLINK jacks

- Übertragung erfolgt in jede Richtung (1 zu 1)
- Zum Verbinden von einem z.B. DVD Player an zwei Geräte mit optischen Eingängen z.B. MD Rekorder und Receiver
- Kompaktes Kunststoffgehäuse
- data transfer in any direction (1 on 1)
- for connecting devices, e.g. DVD player, to two devices equipped with optical inputs, e.g. MD recorder and receiver
- compact plastic housing



Technische Daten | Technical data

Anschlüsse Connections	1x TOSLINK Buchse IN 2x TOSLINK Buchse OUT 1x TOSLINK jack IN 2x TOSLINK jack OUT
---------------------------	--

Abmessungen (Breite) Dimensions (width)	41 mm
Abmessungen (Höhe) Dimensions (height)	19 mm
Abmessungen (Tiefe) Dimensions (depth)	54 mm

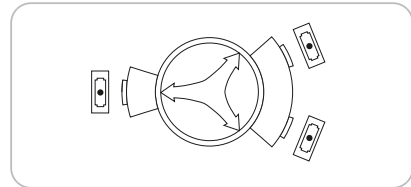

Art. Nr. Art. No.	Farbe Colour	EAN EAN	Verpackungsart Packaging
LWV21 531	Schwarz black	4004005205206	Schiebeblister SBL1S sliding blister SBL1S

RECEIVER

AINSTEIN

HOME4YOU

SECURE4YOU

POWER4YOU

SOUND4YOU

LIGHT4YOU

SAT

ANTENNA

VIDEO

AUDIO

PHONE & COMPUTER

TV MOUNTING

- RECEIVER
- AINSTEIN
- HOME4YOU
- SECURE4YOU
- POWER4YOU
- SOUND4YOU
- LIGHT4YOU
- SAT
- ANTENNA
- VIDEO
- AUDIO**
- PHONE & COMPUTER
- TV MOUNTING

CIK56-Serie-531

ULTIMATE

AC3 AUDIO Anschlusskabel | AC3 AUDIO Connection Cable

1 x CINCH Stecker > 1 x CINCH Stecker | 1 x CINCH plug > 1 x CINCH plug



- Zur Übertragung zwischen Audiogeräten, wie CD oder DVD Player, Receiver und Audioverstärker (PCM Eingang)
- Beste Übertragungsqualität durch vergoldete Kontakte (Korrosionsschutz, extrem niedriger Übertragungswiderstand)
- Flexibler Gewebemantel für zusätzlichen Knickschutz
- Robuster Metallstecker
- Hohe Langlebigkeit der Materialien
- for transmission between audio devices such as CD or DVD players, receivers and audio amplifiers (PCM input)
- best transmission quality due to gold-plated contacts (corrosion protection, extremely low transmission resistance)
- flexible textile sheath for more protection against breaking
- robust metal plug
- long-lasting materials



Technische Daten | Technical data

Anschlüsse
Connections 1x CINCH Stecker
1x CINCH plug

Produktmaterial
Material of product Gewebetextur mit Goldstreifen
textile with golden stripes

Stecker
Plugs Metall Kontakt vergoldet
metal gold-plated pin

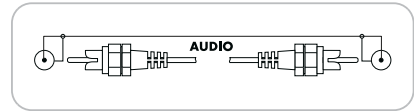

Art. Nr. Art. No.	Kabellänge Cable length	Farbe Colour	EAN EAN	Verpackungsart Packaging
CIK5615 531	1,5 m 1,5 m	Schwarz/Gold black/gold	4004005204810	Schweißblister SBL02 sealed blister SBL02
CIK5630 531	3 m 3 m	Schwarz/Gold black/gold	4004005176988	Schweißblister SBL02 sealed blister SBL02

CIK600-Serie-531

PROFESSIONAL

HQ AUDIO Anschlusskabel | HQ AUDIO Connection Cable

CINCH Stecker > CINCH Stecker | CINCH plug > CINCH plug



- Anschlusskabel zur Verbindung von AC3 Geräten
- Perfekter Halt durch das massive Steckergehäuse
- Perfekt für HiFi- und Heimkinosysteme
- connection cable for connecting AC3 devices
- perfect hold due to the solid housing of the plug
- perfect for HiFi and home cinema systems



Technische Daten | Technical data

Anschlüsse
Connections 1x CINCH Stecker
1x CINCH Stecker
1x CINCH plug
1x CINCH plug

Stecker
Plugs Schwarz Metall mit Kunststoff Kontakt vergoldet
black metal with plastic gold-plated pin

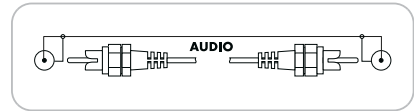

Art. Nr. Art. No.	Kabellänge Cable length	Farbe Colour	EAN EAN	Verpackungsart Packaging
CIK6001 531	1,5 m 1,5 m	Schwarz black	4004005505535	Schweißblister SBL03 sealed blister SBL03
CIK6003 531	3 m 3 m	Schwarz black	4004005505542	Schweißblister SBL03 sealed blister SBL03
CIK6005 531	5 m 5 m	Schwarz black	4004005176902	Schweißblister SBL03 sealed blister SBL03

CIK40-Serie

PROFESSIONAL

CINCH Y-Subwoofer-Kabel | CINCH Y-Subwoofer Cable

2 CINCH Stecker > 1 CINCH Stecker | 2 CINCH plug > 1 CINCH plug



- Hochwertiges Y-Subwoofer-Kabel für den Anschluss von einem Subwoofer mit 2 Cinch-Eingängen an einen Verstärker mit Subwoofer-Ausgang
- Doppelte Abschirmung eliminiert auftretende Signalstörungen
- Beste Übertragungsqualität durch vergoldeten Kontakte
- Robuster Metallstecker für perfekte Kontaktsicherheit
- Hohe Langlebigkeit der Materialien
- Lieferumfang: 1x Subwoofer Kabel
- high-quality Y-subwoofer cable for connecting a subwoofer with 2 Cinch inputs to an amplifier with subwoofer output
- double shielding eliminates signal interference
- best transmission quality due to gold-plated contacts
- robust metal plug for perfect contact reliability
- long-lasting materials
- content: 1x subwoofer cable



Technische Daten | Technical data

Anschlüsse
Connections 2x CINCH Stecker
1x CINCH Stecker
2x CINCH plug
1x CINCH plug

Stecker
Plugs Metall Kontakt vergoldet
metal gold-plated pin

Durchmesser
Diameter 6 mm (Außenmantel)
6 mm (outer coat)

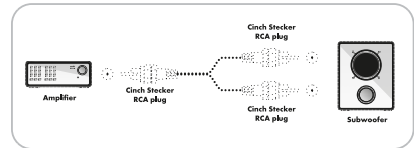

Art. Nr. Art. No.	Kabellänge Cable length	Farbe Colour	EAN EAN	Verpackungsart Packaging
CIK4030 533	3 m 3 m	Schwarz black	4004005028089	Schweißblister SBL04 sealed blister SBL04
CIK4050 533	5 m 5 m	Schwarz black	4004005028096	Schweißblister SBL04 sealed blister SBL04

CIK540-Serie-533



AUDIO Anschlusskabel | AUDIO Connection Cable

2 CINCH Stecker > 2 CINCH Stecker | 2 CINCH plugs > 2 CINCH plugs



- Verbindung von Geräten mit Cinch-Buchsen
- Perfekter Halt durch das massive Steckergehäuse
- Anschlussbeispiel: Satellitenreceiver, Fernsehgerät, Musik und DVD Player > Verstärker einer HiFi Anlage
- Stecker mit Farbringen (Weiß, Rot)
- connecting devices equipped with CINCH sockets
- perfect hold due to the solid housing of the plug
- example for connections: satellite receiver, TV, music and DVD player > amplifier of a HiFi system
- plug with coloured rings (white, red)



Technische Daten | Technical data

Anschlüsse	2x CINCH Stecker
Connections	2x CINCH plug
Produktmaterial	Kunststoff
Material of product	plastic
Stecker	Schwarz Metall mit Kunststoff mit Farbringen
Plugs	black metal with plastic with color rings

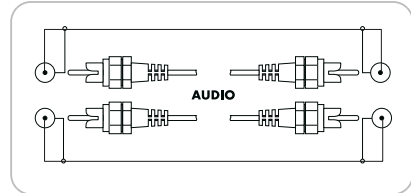

Art. Nr. Art. No.	Kabellänge Cable length	Farbe Colour	EAN EAN	Verpackungsart Packaging
CIK5415 533	1,5 m 1,5 m	Schwarz black	4004005505665	Schweißblister SBL03 sealed blister SBL03
CIK5430 533	3 m 3 m	Schwarz black	4004005204773	Schweißblister SBL02 sealed blister SBL02
CIK5450 533	5 m 5 m	Schwarz black	4004005505672	Schweißblister SBL02 sealed blister SBL02
CIK5499 533	10 m 10 m	Schwarz black	4004005204780	Schweißblister SBL02 sealed blister SBL02

CIKB5415 533



AUDIO Anschlusskabel | AUDIO Connection Cable

2 CINCH Stecker > 2 CINCH Stecker | 2 CINCH Buchsen | 2 CINCH plugs > 2 CINCH plugs | 2 CINCH jacks



- Verbindung eines Audioanschlusses, beispielsweise ein Satellitenreceiver mit einem Verstärker
- Mit zusätzlicher Durchschleiffunktion
- audio connection of two devices, e.g. a satellite receiver and an amplifier
- with additional loop-through function



Technische Daten | Technical data

Anschlüsse	2x CINCH Stecker Buchse
Connections	2x CINCH Buchse
	2x CINCH plug jack
	2x CINCH jack
Stecker	Weiß/Rot Metall mit Kunststoff
Plugs	white/red metal with plastic

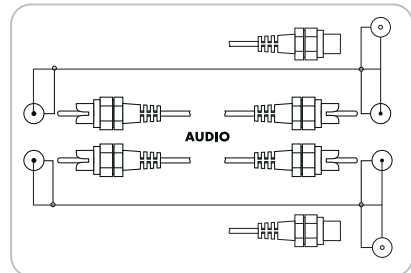

Art. Nr. Art. No.	Kabellänge Cable length	Farbe Colour	EAN EAN	Verpackungsart Packaging
CIKB5415 533	1,5 m 1,5 m	Schwarz black	4004005204797	Schweißblister SBL03 sealed blister SBL03

CIK502-Serie-533



AUDIO Anschlusskabel | AUDIO Connection Cable

2 CINCH Stecker > 2 CINCH Stecker | 2 CINCH plugs > 2 CINCH plugs



- Verbindung eines Audioanschlusses, beispielsweise ein Satellitenreceiver mit einem Verstärker
- Stecker mit Knickschutz
- audio connection of two devices, e.g. a satellite receiver and an amplifier
- plug with kink protection

Technische Daten | Technical data

Anschlüsse	2x CINCH Stecker
Connections	2x CINCH Stecker
	2x CINCH plug
	2x CINCH plug
Stecker	Weiß/Rot Metall mit Kunststoff
Plugs	white/red metal with plastic

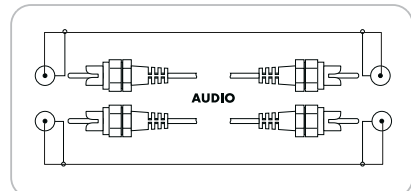

Art. Nr. Art. No.	Kabellänge Cable length	Farbe Colour	EAN EAN	Verpackungsart Packaging
CIK5022 533	1,5 m 1,5 m	Schwarz black	4004005176759	Schweißblister SBL03 sealed blister SBL03
CIK5023 533	3 m 3 m	Schwarz black	4004005176797	Schweißblister SBL03 sealed blister SBL03
CIK5025 533	5 m 5 m	Schwarz black	4004005176803	Schweißblister SBL03 sealed blister SBL03
CIK5125 533	10 m 10 m	Schwarz black	4004005504699	Schweißblister SBL02 sealed blister SBL02

RECEIVER
AINSTEIN
HOME4YOU
SECURE4YOU
POWER4YOU
SOUND4YOU
LIGHT4YOU
SAT
ANTENNA
VIDEO
AUDIO
PHONE & COMPUTER
TV MOUNTING

- RECEIVER
- AINSTEIN
- HOME4YOU
- SECURE4YOU
- POWER4YOU
- SOUND4YOU
- LIGHT4YOU
- SAT
- ANTENNA
- VIDEO
- AUDIO**
- PHONE & COMPUTER
- TV MOUNTING

CIK0-Serie-053

BASIC

AUDIO Anschlusskabel | AUDIO Connection Cable



2x CINCH Stecker > 2x CINCH Stecker | 2x CINCH plug > 2x CINCH plug

- Verbindung von Geräten mit Cinch-Buchsen
- Stecker mit Knickschutz
- connecting devices equipped with CINCH sockets
- plug with kink protection

Technische Daten | Technical data

Anschlüsse	2x CINCH Stecker 2x CINCH Stecker
Connections	2x CINCH plug 2x CINCH plug
Stecker Plugs	Weiß/Rot Metall mit Kunststoff white/red metal with plastic

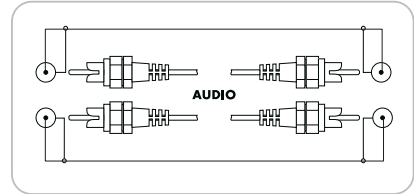

Art. Nr. Art. No.	Kabellänge Cable length	Farbe Colour	EAN EAN	Verpackungsart Packaging
CIK015 053	1,5 m 1,5 m	Schwarz black	4004005103656	Banderole paper strip
CIK025 053	2,5 m 2,5 m	Schwarz black	4004005103793	Banderole paper strip
CIK050 053	5 m 5 m	Schwarz black	4004005103663	Banderole paper strip

CIK5-Serie-533

STANDARD

AUDIO Verlängerungskabel | AUDIO Extension Cable



2 CINCH Stecker > 2 CINCH Buchse | 2 CINCH plugs > 2 CINCH jacks

- Verlängerung eines Audioanschlusses, beispielsweise zwischen einem Satellitenreceiver und einem Verstärker
- extension of an audio connection, e.g. between a satellite receiver and an amplifier

Technische Daten | Technical data

Anschlüsse	2x CINCH Stecker 2x CINCH Buchse
Connections	2x CINCH plug 2x CINCH jack
Kabelform Form of cable	rund round
Stecker	Rot
Plugs	Weiß Kunststoff red white plastic

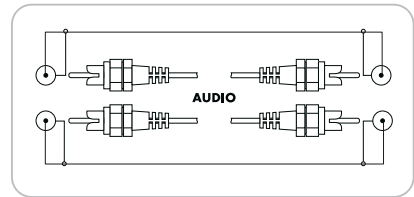

Art. Nr. Art. No.	Kabellänge Cable length	Farbe Colour	EAN EAN	Verpackungsart Packaging
CIK5052 533	1,5 m 1,5 m	Schwarz black	4004005176810	Schweißblister SBL03 sealed blister SBL03
CIK5053 533	3 m 3 m	Schwarz black	4004005204766	Schweißblister SBL03 sealed blister SBL03
CIK5055 533	5 m 5 m	Schwarz black	4004005176858	Schweißblister SBL03 sealed blister SBL03
CIK5155 533	10 m 10 m	Schwarz black	4004005504705	Schweißblister SBL02 sealed blister SBL02

CIK1-Serie-053

BASIC

AUDIO Verlängerungskabel | AUDIO Extension Cable



2 CINCH Stecker > 2 CINCH Buchsen | 2 CINCH plugs > 2 CINCH jacks

- Verlängerung eines Audioanschlusses, beispielsweise zwischen einem Satellitenreceiver und einem Verstärker
- extension of an audio connection, e.g. between a satellite receiver and an amplifier

Technische Daten | Technical data

Anschlüsse	2x CINCH Stecker 2x CINCH Buchse
Connections	2x CINCH plug 2x CINCH jack
Stecker Plugs	Weiß/Rot Metall mit Kunststoff white/red metal with plastic
Schirmung Shielding	geschirmt shielded

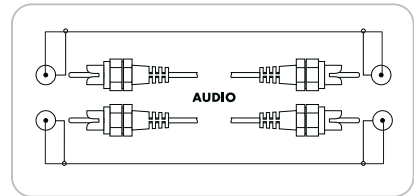

Art. Nr. Art. No.	Kabellänge Cable length	Farbe Colour	EAN EAN	Verpackungsart Packaging
CIK115 053	1,5 m 1,5 m	Schwarz black	4004005103670	Banderole paper strip
CIK125 053	2,5 m 2,5 m	Schwarz black	4004005103809	Banderole paper strip
CIK150 053	5 m 5 m	Schwarz black	4004005103687	Banderole paper strip

CIK9320 533

PROFESSIONAL

HQ AUDIO Y Adapterkabel | HQ AUDIO Y Adapter Cable

CINCH Stecker > CINCH Stecker | CINCH Buchse | CINCH plug > CINCH plug | CINCH jack



- Zur Splitting des Kanals z.B. für den Anschluss von zwei Endstufen
- Angespritzter Griffkörper für Knickschutz und Zugentlastung
- splits up the channel, e.g. for connecting two power amplifiers at once
- moulded body for bend protection and strain relief

Technische Daten | Technical data

Anschlüsse 2x CINCH Stecker
1x CINCH Buchse
Connections 2x CINCH plug
1x CINCH jack

Kabelform rund
Form of cable round

Stecker Metall mit Kunststoff mit Farbringen
Plugs metal with plastic with color rings

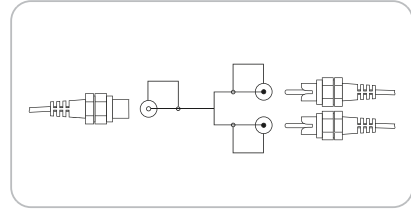

Art. Nr. Art. No.	Kabellänge Cable length	Farbe Colour	EAN EAN	Verpackungsart Packaging
CIK9320 533	0,2 m 0,2 m	Schwarz black	4004005204834	Schiebeblister SBL1S sliding blister SBL1S

RECEIVER

AINSTEIN

HOME4YOU

SECURE4YOU

POWER4YOU

SOUND4YOU

LIGHT4YOU

SAT

ANTENNA

VIDEO

AUDIO

PHONE & COMPUTER

TV MOUNTING

CIK9230 533

PROFESSIONAL

HQ AUDIO Y Adapterkabel | HQ AUDIO Y Adapter Cable

CINCH Stecker > 2 CINCH Buchsen | CINCH plug > 2 CINCH jack



- Anschlusskabel zur Verbindung eines tragbaren Audiogerätes oder einer PC-Soundkarte mit einer HiFi-Anlage
- cable for connecting a portable audio device or a computer sound card to a hifi system

Technische Daten | Technical data

Anschlüsse 2x CINCH Buchse
1x CINCH Stecker
Connections 2x CINCH jack
1x CINCH plug

Stecker Metall mit Kunststoff vernickelt mit Farbringen
Plugs metal with plastic nickel-plated with color rings

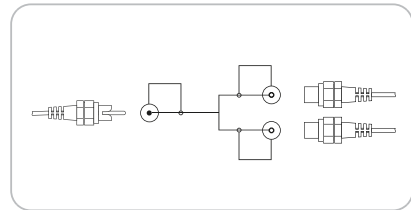

Art. Nr. Art. No.	Kabellänge Cable length	Farbe Colour	EAN EAN	Verpackungsart Packaging
CIK9230 533	0,2 m 0,2 m	Schwarz black	4004005204827	Schiebeblister SBL1S sliding blister SBL1S

CIK8320 533

STANDARD

AUDIO Y Adapterkabel | AUDIO Y Adapter Cable

CINCH Buchse > 2x CINCH Stecker | CINCH jack > 2x CINCH plug



- Verteilung Mono Signal an 2 Line-IN-Eingänge
- distribution of Mono signal to 2 Line-IN inputs

Technische Daten | Technical data

Anschlüsse 2x CINCH Stecker
1x CINCH Buchse
Connections 2x CINCH plug
1x CINCH jack

Stecker Weiß/Rot Metall mit Kunststoff
Plugs white/red metal with plastic

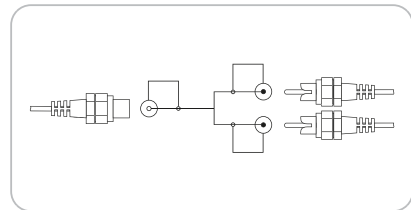

Art. Nr. Art. No.	Kabellänge Cable length	Farbe Colour	EAN EAN	Verpackungsart Packaging
CIK8320 533	0,2 m 0,2 m	Schwarz black	4004005176896	Schiebeblister SBL1S-18 sliding blister SBL1S-18

- RECEIVER
- AINSTEIN
- HOME4YOU
- SECURE4YOU
- POWER4YOU
- SOUND4YOU
- LIGHT4YOU
- SAT
- ANTENNA
- VIDEO
- AUDIO**
- PHONE & COMPUTER
- TV MOUNTING

CIK8230 533



AUDIO Y Adapterkabel | AUDIO Y Adapter Cable



CINCH Stecker > 2x CINCH Buchse | CINCH plug > 2x CINCH jacks

- Anschlusskabel zur Verbindung eines tragbaren Audiogerätes oder einer PC-Soundkarte mit einer HiFi-Anlage
- cable for connecting a portable audio device or a computer sound card to a hifi system

Technische Daten | Technical data

Anschlüsse	1x CINCH Stecker 2x CINCH Buchse
Connections	1x CINCH plug 2x CINCH jack
Stecker Plugs	Weiß/Rot Metall mit Kunststoff white/red metal with plastic

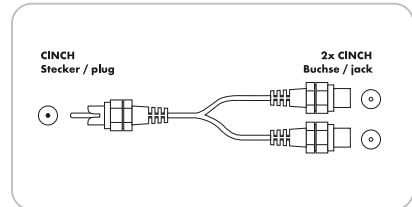

Art. Nr. Art. No.	Kabellänge Cable length	Farbe Colour	EAN EAN	Verpackungsart Packaging
CIK8230 533	0,2 m 0,2 m	Schwarz black	4004005504736	Schiebeblister SBL1S-18 sliding blister SBL1S-18

CIKSETHQ 533



Audio Anschluss-Set (5-teilig) | Audio Connection Set (5 Components)



- Zur Übertragung des analogen Audiosignals der gängigsten Verbindungen
- Set bestehend aus:
1x CINCH Audio Anschlusskabel (2x CINCH Stecker > 2x CINCH Stecker)
2x CINCH Adapter (CINCH Buchse > CINCH Buchse)
1x Klinken Adapter (3,5 mm Klinken Buchse > 6,3 mm Klinken Stecker)
1x Klinken Adapter (2x CINCH Buchse > 3,5 mm Klinken Stecker)
- Geeignet für: CD Player > Verstärker
- for audio signal transmission using the most common types of connectors
- set consists of:
1x CINCH audio connection cable (2x CINCH plug > 2x CINCH plug)
2x CINCH adapter (CINCH jack > CINCH jack)
1x jack plug adapter (3.5 mm jack plug socket > 6.3 mm jack plug)
1x jack plug adapter (2x CINCH jack > 3.5 mm jack plug)
- suitable for: CD player > amplifier

Technische Daten | Technical data

Schirmung Shielding	einzel geschirmt individually shielded
Kabellänge Cable length	2,5 m 2,5 m

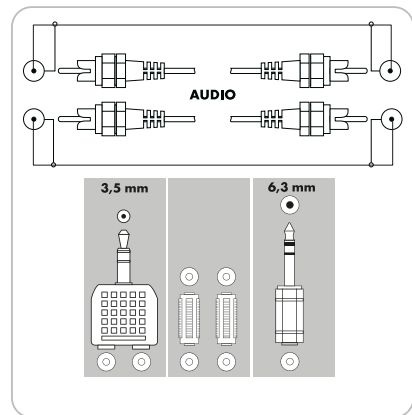

Art. Nr. Art. No.	Farbe Colour	EAN EAN	Verpackungsart Packaging
CIKSETHQ 533	Schwarz black	4004005204902	Schweißblister SBL02 sealed blister SBL02

CIK8220 533

★★★
STANDARD



AUDIO Verbinder | AUDIO Adapter

2 CINCH Buchsen | 2 CINCH Buchsen | 2 CINCH jacks | 2 CINCH jacks

- Kupplung zum Verbinden von stereo CINCH Kabeln mit CINCH Steckern
- connector for stereo CINCH cables and CINCH plugs

Technische Daten | Technical data

Anschlüsse	2x CINCH Buchse 2x CINCH Buchse
Connections	2x CINCH jack 2x CINCH jack
Produktmaterial	Kunststoff Metall
Material of product	plastic metal

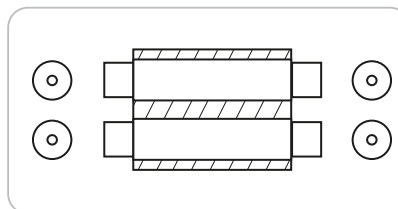

Art. Nr. Art. No.	Farbe Colour	EAN EAN	Verpackungsart Packaging
CIK8220 533	Schwarz black	4004005504729	Schiebeblister SBL1S-18 sliding blister SBL1S-18

CIK8200 533

★★★
STANDARD



AUDIO Verbinder | AUDIO Adapter

CINCH Buchse | CINCH Buchse | CINCH jack | CINCH jack

- Kupplung zum Verbinden von mono CINCH Kabel mit CINCH Steckern
- coupler for connecting mono CINCH cables equipped with CINCH plugs

Technische Daten | Technical data

Anschlüsse	1x CINCH Buchse 1x CINCH Buchse
Connections	1x CINCH jack 1x CINCH jack
Produktmaterial	Kunststoff Metall
Material of product	plastic metal

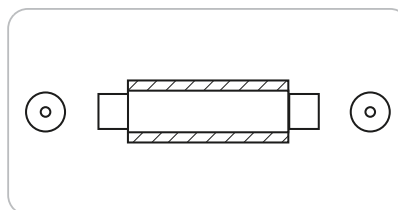

Art. Nr. Art. No.	Farbe Colour	EAN EAN	Verpackungsart Packaging
CIK8200 533	Schwarz black	4004005504835	Schiebeblister SBL1S-18 sliding blister SBL1S-18

CIS8112 533

★★★
STANDARD



CINCH Stecker 2-er Set | CINCH Plugs 2-Piece Set

zur Selbstmontage | for self-assembly

- Optimaler Ersatz bei zu erneuernden Cinch-Buchsen im Audio-Bereich
- perfect substitute for exchanging audio Cinch sockets
- Stecker mit Lötanschluss und Zugentlastung
- connector with soldered connection and strain relief

Technische Daten | Technical data

Anschlüsse	2x CINCH Stecker
Connections	2x CINCH plug
Inhalt (Packung)	2
Content (package)	2

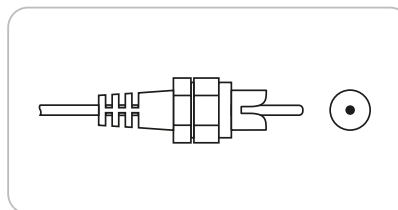

Art. Nr. Art. No.	Farbe Colour	EAN EAN	Verpackungsart Packaging
CIS8112 533	Weiß/Rot white/red	4004005503500	Schiebeblister SBL1S-18 sliding blister SBL1S-18



RECEIVER

AINSTEIN

HOME4YOU

SECURE4YOU

POWER4YOU

SOUND4YOU

LIGHT4YOU

SAT

ANTENNA

VIDEO

AUDIO

PHONE &
COMPUTER

TV MOUNTING

CIK8122 533

STANDARD

CINCH Buchsen 2-er Set | CINCH Jacks 2-Piece Set

zur Selbstmontage | for self-assembly



- Optimaler Ersatz bei zu erneuernden Cinch-Buchsen im Audio-Bereich
- perfect substitute for exchanging audio Cinch sockets

Technische Daten | Technical data

Anschlüsse Connections	2x CINCH Buchse 2x CINCH jack
Inhalt (Packung) Content (package)	2 2

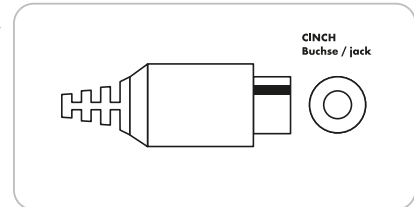

Art. Nr. Art. No.	Farbe Colour	EAN EAN	Verpackungsart Packaging
CIK8122 533	Weiß/Rot white/red	4004005502824	Schiebeblister SBL1S-18 sliding blister SBL1S-18

TFSRB080 533

PROFESSIONAL

AUDIO Anschlusskabel (ausziehbar) | AUDIO Connection Cable (extendible)

90° Klinkenstecker (3,5 mm) > Klinkenstecker (3,5 mm) | 90° jack plug (3.5 mm) > jack plug (3.5 mm)



- Anschlusskabel zur Verbindung von zwei Audiogeräten
- Platzsparend
- Kein Verknoten aufgrund des Aufrollmechanismus
- Beste Leitfähigkeit und minimaler Übertragungswiderstand durch vergoldete Kontakte
- Kompatibel mit vielen Tablets, Smartphones, Autoradios, mobilen Lautsprechern, usw.
- Anschlussvarianten:
Smartphone, Tablet, MP3 Player > Kopfhöreranschluss
Smartphone, MP3 Player > Verstärker oder Radio
- connection cable for connecting two audio devices
- space-saving
- roll-up mechanism avoids knots in the cable
- best-possible conductivity and minimum transmission resistance due to gold-plated contacts
- compatible with many tablets, smart phones, car radios, portable loudspeakers, etc.
- possible connections:
smart phone, tablet, MP3 player > headphone socket
smart phone, MP3 player > amplifier or radio



Technische Daten | Technical data

Anschlüsse	1x 3,5 mm Klinkenstecker (stereo) 1x 3,5 mm Klinkenstecker 90° gewinkelt (stereo)
Connections	1x 3.5 mm jack plug (stereo) 1x 90° angled stereo jack plug (3.5 mm)
Stecker Plugs	Metall mit Kunststoff Kontakt vergoldet metal with plastic gold-plated pin

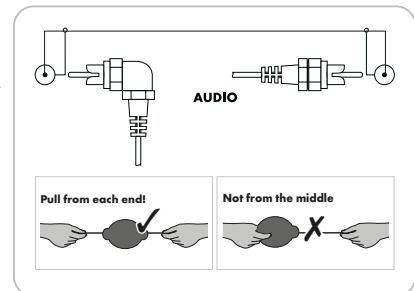

Art. Nr. Art. No.	Kabellänge Cable length	Farbe Colour	EAN EAN	Verpackungsart Packaging
TFSRB080 533	0,8 m 0,8 m	Schwarz black	4004005033335	Schiebeblister SBL1S-18 sliding blister SBL1S-18

TFS5150 531

ULTIMATE

AUDIO Anschlusskabel | AUDIO Connection Cable

Klinkenstecker (3,5 mm) > Klinkenstecker (3,5 mm) | jack plug (3.5 mm) > jack plug (3.5 mm)



- Anschlusskabel zur Verbindung von zwei Audiogeräten
- Beste Übertragungsqualität durch vergoldete Kontakte (Korrosionsschutz, extrem niedriger Übertragungswiderstand)
- Robuster Metallstecker
- Hohe Langlebigkeit der Materialien
- Anschlussvarianten:
Smartphone, Tablet, MP3 Player > Kopfhöreranschluss
Smartphone, MP3 Player > Verstärker oder Radio

- connection cable for connecting two audio devices
- best transmission quality due to gold-plated contacts (corrosion protection, extremely low transmission resistance)
- robust metal plug
- long-lasting materials
- possible connections:
smart phone, tablet, MP3 player > headphone socket
smart phone, MP3 player > amplifier or radio



Technische Daten | Technical data

Anschlüsse Connections 2x 3,5 mm Klinkenstecker (stereo)
2x 3.5 mm jack plug (stereo)

Stecker Plugs Metall Kontakt vergoldet
metal gold-plated pin

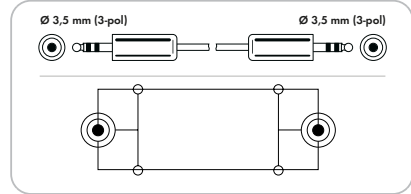

Art. Nr. Art. No.	Kabellänge Cable length	Farbe Colour	EAN EAN	Verpackungsart Packaging
TFS5150 531	1,5 m 1,5 m	Schwarz black	4004005204933	Schweißblister SBL03 sealed blister SBL03

RECEIVER

AINSTEIN

HOME4YOU

SECURE4YOU

POWER4YOU

SOUND4YOU

LIGHT4YOU

SAT

ANTENNA

VIDEO

AUDIO

PHONE & COMPUTER

TV MOUNTING

TFS4150 532

PROFESSIONAL

AUDIO Anschlusskabel | AUDIO Connection Cable

Klinkenstecker (3,5 mm) > Klinkenstecker (3,5 mm) | jack plug (3.5 mm) > jack plug (3.5 mm)



- Anschlusskabel zur Verbindung von zwei Audiogeräten
- Beste Übertragungsqualität durch vergoldete Kontakte (Korrosionsschutz, extrem niedriger Übertragungswiderstand)
- Anschlussvarianten:
Smartphone, Tablet, MP3 Player > Kopfhöreranschluss
Smartphone, MP3 Player > Verstärker oder Radio

- connection cable for connecting two audio devices
- best transmission quality due to gold-plated contacts (corrosion protection, extremely low transmission resistance)
- possible connections:
smart phone, tablet, MP3 player > headphone socket
smart phone, MP3 player > amplifier or radio



Technische Daten | Technical data

Anschlüsse Connections 2x 3,5 mm Klinkenstecker (stereo)
2x 3.5 mm jack plug (stereo)

Stecker Plugs Metall mit Kunststoff Kontakt vergoldet
metal with plastic gold-plated pin

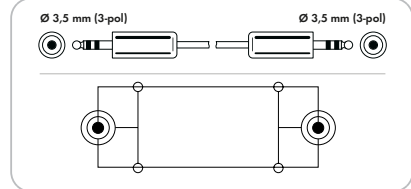

Art. Nr. Art. No.	Kabellänge Cable length	Farbe Colour	EAN EAN	Verpackungsart Packaging
TFS4150 532	1,5 m 1,5 m	Weiß white	4004005505658	Schweißblister SBL03 sealed blister SBL03

TFS3150 533

STANDARD

AUDIO Anschlusskabel | AUDIO Connection Cable

Klinkenstecker (3,5 mm) > Klinkenstecker (3,5 mm) | jack plug (3.5 mm) > jack plug (3.5 mm)



- Anschlusskabel zur Verbindung von zwei Audiogeräten
- Anschlussvarianten:
Smartphone, Tablet, MP3 Player > Kopfhöreranschluss
Smartphone, MP3 Player > Verstärker oder Radio

- connection cable for connecting two audio devices
- possible connections:
smart phone, tablet, MP3 player > headphone socket
smart phone, MP3 player > amplifier or radio



Technische Daten | Technical data

Anschlüsse Connections 2x 3,5 mm Klinkenstecker (stereo)
2x 3.5 mm jack plug (stereo)

Stecker Plugs Metall mit Kunststoff
metal with plastic

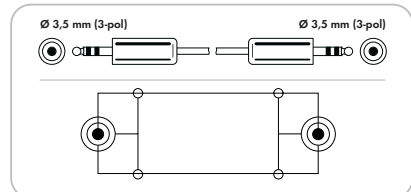

Art. Nr. Art. No.	Kabellänge Cable length	Farbe Colour	EAN EAN	Verpackungsart Packaging
TFS3150 533	1,5 m 1,5 m	Schwarz black	4004005503302	Schweißblister SBL03 sealed blister SBL03

- RECEIVER
- AINSTEIN
- HOME4YOU
- SECURE4YOU
- POWER4YOU
- SOUND4YOU
- LIGHT4YOU
- SAT
- ANTENNA
- VIDEO
- AUDIO**
- PHONE & COMPUTER
- TV MOUNTING

TFS30-Serie-533



AUDIO Anschlusskabel | AUDIO Connection Cable



Klinkenstecker (3,5 mm) > Klinkenstecker (3,5 mm) | jack plug (3.5 mm) > jack plug (3.5 mm)

- Anschlusskabel zur Verbindung von zwei Audiogeräten
- Anschlussvarianten: Smartphone, Tablet, MP3 Player > Kopfhöreranschluss Smartphone, MP3 Player > Verstärker oder Radio
- connection cable for connecting two audio devices
- possible connections: smart phone, tablet, MP3 player > headphone socket smart phone, MP3 player > amplifier or radio

Technische Daten | Technical data

Anschlüsse	2x 3,5 mm Klinkenstecker (stereo)
Connections	2x 3.5 mm jack plug (stereo)
Stecker	Metall mit Kunststoff
Plugs	metal with plastic

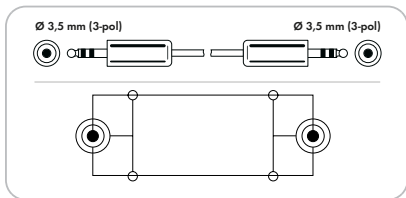

Art. Nr. Art. No.	Kabellänge Cable length	Farbe Colour	EAN EAN	Verpackungsart Packaging
TFS3075 533	0,75 m 0,75 m	Schwarz black	4004005204919	Schweißblister SBL03 sealed blister SBL03
TFS3300 533	3 m 3 m	Schwarz black	4004005204926	Schweißblister SBL03 sealed blister SBL03
TFS3500 533	5 m 5 m	Schwarz black	4004005176711	Schweißblister SBL03 sealed blister SBL03

KHALR4030 533



AUDIO Verlängerungskabel | AUDIO Extension Cable



Klinkenstecker (3,5 mm) > Klinkenbuchse (3,5 mm) mit Lautstärkeregelung | jack plug (3.5 mm) > jack socket (3.5 mm) with volume control

- Zur Verlängerung eines 3,5 mm Klinkenkabels
- Klinkenkabel mit Lautstärkeregelung
- Robuste Stecker sowie angespritzte Zugentlastungen, mechanisch belastbar
- Auch geeignet für alle Audiogeräte mit 3,5 mm Kopfhöreranschluss, z.B. CD Player, MP3 Player, Tablet, Smartphone, Autoradio
- for extending a 3.5 mm jack cable
- jack plug cable with volume control panel
- solid plugs and moulded strain relief, mechanically resilient
- also suitable for all audio devices equipped with a 3.5 mm jack plug socket, e.g. CD player, MP3 player, tablet, smart phone, car radio

Technische Daten | Technical data

Anschlüsse	1x 3,5 mm Klinkenstecker (stereo)
	1x 3,5 mm Klinkenbuchse (stereo)
Connections	1x 3.5 mm jack plug (stereo)
	1x 3.5 mm jack plug socket (stereo)
Stecker	Metall mit Kunststoff
Plugs	metal with plastic

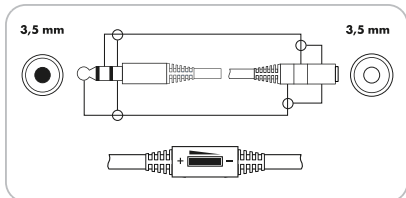

Art. Nr. Art. No.	Kabellänge Cable length	Farbe Colour	EAN EAN	Verpackungsart Packaging
KHALR4030 533	3 m 3 m	Schwarz black	4004005204957	Schweißblister SBL03 sealed blister SBL03

KHA4035 533



AUDIO Spiralverlängerungskabel | Coiled AUDIO Extension Cable



Klinkenstecker (3,5 mm) > Klinkenbuchse (3,5 mm) | jack plug (3.5 mm) > jack plug socket (3.5 mm)

- Zur Verlängerung eines 3,5 mm Klinkenkabels
- Robuste Stecker sowie angespritzte Zugentlastungen, mechanisch belastbar
- Auch geeignet für alle Audiogeräte mit 3,5 mm Kopfhöreranschluss, z.B. CD Player, MP3 Player, Tablet, Smartphone, Autoradio
- for extending a 3.5 mm jack cable
- solid plugs and moulded strain relief, mechanically resilient
- also suitable for all audio devices equipped with a 3.5 mm jack plug socket, e.g. CD player, MP3 player, tablet, smart phone, car radio

Technische Daten | Technical data

Anschlüsse	1x 3,5 mm Klinkenstecker (stereo)
	1x 3,5 mm Klinkenbuchse (stereo)
Connections	1x 3.5 mm jack plug (stereo)
	1x 3.5 mm jack plug socket (stereo)
Kabelform	rund (spiral)
Form of cable	round (coiled)
Stecker	Metall mit Kunststoff
Plugs	metal with plastic

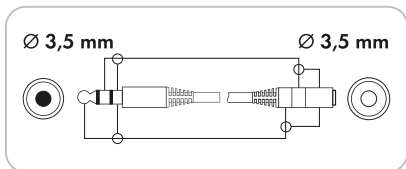

Art. Nr. Art. No.	Kabellänge Cable length	Farbe Colour	EAN EAN	Verpackungsart Packaging
KHA4035 533	3 m 3 m	Schwarz black	4004005505337	Schweißblister SBL03 sealed blister SBL03

KHA5031 532

PROFESSIONAL

AUDIO Verlängerungskabel | AUDIO Extension Cable

Klinkenstecker (3,5 mm) > Klinkenbuchse (3,5 mm) | jack plug (3.5 mm) > jack plug socket (3.5 mm)



- Zur Verlängerung eines 3,5 mm Klinkenkabels
- Beste Übertragungsqualität durch vergoldete Kontakte (Schutz vor Korrosion, Erhöhung des Übertragungswiderstandes)
- Robuste Stecker sowie angespritzte Zugentlastungen, mechanisch belastbar
- Auch geeignet für alle Audiogeräte mit 3,5 mm Kopfhöreranschluss, z.B. CD Player, MP3 Player, Tablet, Smartphone, Autoradio
- for extending a 3.5 mm jack cable
- best-possible transmission quality due to gold-plated contacts (protected against corrosion, higher transmission resistance)
- solid plugs and moulded strain relief, mechanically resilient
- also suitable for all audio devices equipped with a 3.5 mm jack plug socket, e.g. CD player, MP3 player, tablet, smart phone, car radio



Technische Daten | Technical data

Anschlüsse	1 x 3,5 mm Klinkenstecker (stereo) 1 x 3,5 mm Klinkenbuchse (stereo)
Connections	1 x 3.5 mm jack plug (stereo) 1 x 3.5 mm jack plug socket (stereo)
Stecker Plugs	Metall mit Kunststoff Kontakt vergoldet metal with plastic gold-plated pin

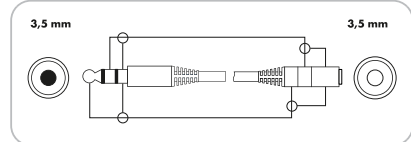

Art. Nr. Art. No.	Kabellänge Cable length	Farbe Colour	EAN EAN	Verpackungsart Packaging
KHA5031 532	1,5 m 1,5 m	Weiß white	4004005033328	Schweißblister SBL03 sealed blister SBL03

KHA4031 533

STANDARD

AUDIO Verlängerungskabel | AUDIO Extension Cable

Klinkenstecker (3,5 mm) > Klinkenbuchse (3,5 mm) | jack plug (3.5 mm) > jack plug socket (3.5 mm)



- Zur Verlängerung eines 3,5 mm Klinkenkabels
- Robuste Stecker sowie angespritzte Zugentlastungen, mechanisch belastbar
- Auch geeignet für alle Audiogeräte mit 3,5 mm Kopfhöreranschluss, z.B. CD Player, MP3 Player, Tablet, Smartphone, Autoradio
- for extending a 3.5 mm jack cable
- solid plugs and moulded strain relief, mechanically resilient
- also suitable for all audio devices equipped with a 3.5 mm jack plug socket, e.g. CD player, MP3 player, tablet, smart phone, car radio



Technische Daten | Technical data

Anschlüsse	1 x 3,5 mm Klinkenstecker (stereo) 1 x 3,5 mm Klinkenbuchse (stereo)
Connections	1 x 3.5 mm jack plug (stereo) 1 x 3.5 mm jack plug socket (stereo)
Stecker Plugs	Metall mit Kunststoff metal with plastic

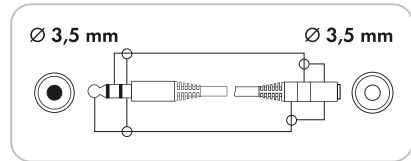

Art. Nr. Art. No.	Kabellänge Cable length	Farbe Colour	EAN EAN	Verpackungsart Packaging
KHA4031 533	1,5 m 1,5 m	Schwarz black	4004005204964	Schweißblister SBL03 sealed blister SBL03

KHA4036 533

STANDARD

AUDIO Verlängerungskabel | AUDIO Extension Cable

Klinkenstecker (3,5 mm) > Klinkenbuchse (3,5 mm) | jack plug (3.5 mm) > jack plug socket (3.5 mm)



- Zur Verlängerung eines 3,5 mm Klinkenkabels
- Robuste Stecker sowie angespritzte Zugentlastungen, mechanisch belastbar
- Auch geeignet für alle Audiogeräte mit 3,5 mm Kopfhöreranschluss, z.B. CD Player, MP3 Player, Tablet, Smartphone, Autoradio
- for extending a 3.5 mm jack cable
- solid plugs and moulded strain relief, mechanically resilient
- also suitable for all audio devices equipped with a 3.5 mm jack plug socket, e.g. CD player, MP3 player, tablet, smart phone, car radio



Technische Daten | Technical data

Anschlüsse	1 x 3,5 mm Klinkenstecker (stereo) 1 x 3,5 mm Klinkenbuchse (stereo)
Connections	1 x 3.5 mm jack plug (stereo) 1 x 3.5 mm jack plug socket (stereo)
Stecker Plugs	Metall mit Kunststoff metal with plastic

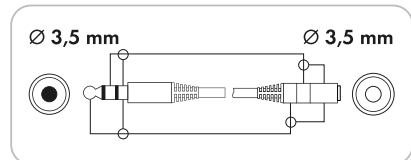

Art. Nr. Art. No.	Kabellänge Cable length	Farbe Colour	EAN EAN	Verpackungsart Packaging
KHA4036 533	5 m 5 m	Schwarz black	4004005503838	Schweißblister SBL03 sealed blister SBL03

- RECEIVER
- AINSTEIN
- HOME4YOU
- SECURE4YOU
- POWER4YOU
- SOUND4YOU
- LIGHT4YOU
- SAT
- ANTENNA
- VIDEO
- AUDIO**
- PHONE & COMPUTER
- TV MOUNTING

KHA4076 533

STANDARD

AUDIO Verlängerungskabel | AUDIO Extension Cable

Klinkenstecker (6,3 mm) > Klinkenbuchse (6,3 mm) | jack plug (6.3 mm) > jack plug socket (6.3 mm)



- Zur Verlängerung eines 6,3 mm Klinkenkabels
- Robuste Stecker sowie angespritzte Zugentlastungen, mechanisch belastbar
- for extending a 6.3 mm jack plug cable
- solid plugs and moulded strain relief, mechanically resilient

Technische Daten | Technical data

Anschlüsse	1x 6,35 mm Klinkenstecker (stereo)
	1x 6,35 mm Klinkenbuchse (stereo)
Connections	1x 6.35 mm jack plug (stereo)
	1x 6.35 mm stereo jack socket
Stecker Plugs	Metall mit Kunststoff metal with plastic

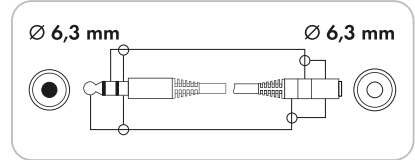

Art. Nr. Art. No.	Kabellänge Cable length	Farbe Colour	EAN EAN	Verpackungsart Packaging
KHA4076 533	5 m 5 m	Schwarz black	4004005503845	Schweißblister SBL03 sealed blister SBL03

TFS2215HQ 533

ULTIMATE

HQ AUDIO Y Adapterkabel | HQ AUDIO Y Adapter Cable

Klinkenstecker (3,5 mm) > 2 CINCH Stecker | jack plug (3.5 mm) > 2 CINCH plugs



- Anschlusskabel zur Verbindung eines tragbaren Audiogerätes oder einer PC-Soundkarte mit einer HiFi-Anlage
- Perfekter Halt durch das massive Steckergehäuse
- Beste Leitfähigkeit und minimaler Übertragungswiderstand durch vergoldete Kontakte
- Robuste Stecker sowie angespritzte Zugentlastungen, mechanisch belastbar
- Geeignet für den Anschluss eines Subwoofers (2 Cinch IN) an eine Verstärker (1 Cinch OUT)
- cable for connecting a portable audio device or a computer sound card to a hifi system
- perfect hold due to the solid housing of the plug
- best-possible conductivity and minimum transmission resistance due to gold-plated contacts
- solid plugs and moulded strain relief, mechanically resilient
- suitable for connecting a subwoofer (2 Cinch IN) to an amplifier (1 Cinch OUT)

Technische Daten | Technical data

Anschlüsse	2x CINCH Stecker
	1x 3,5 mm Klinkenstecker (stereo)
Connections	2x CINCH plug
	1x 3.5 mm jack plug (stereo)
Stecker	Metall mit Kunststoff Kontakt vergoldet mit Farbringen
Plugs	metal with plastic gold-plated pin

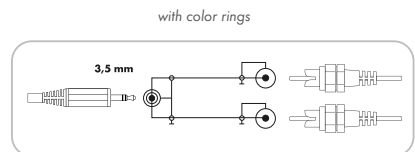

Art. Nr. Art. No.	Kabellänge Cable length	Farbe Colour	EAN EAN	Verpackungsart Packaging
TFS2215HQ 533	1,5 m 1,5 m	Schwarz black	4004005204889	Schweißblister SBL03 sealed blister SBL03

TFS21HQ-Serie-533

PROFESSIONAL

HQ AUDIO Y Adapterkabel | HQ AUDIO Y Adapter Cable

Klinkenstecker (3,5 mm) > 2x CINCH Stecker | 2x CINCH plug > jack plug (3.5 mm)



- Anschlusskabel zur Verbindung eines tragbaren Audiogerätes oder einer PC-Soundkarte mit einer HiFi-Anlage
- Perfekter Halt durch das massive Steckergehäuse
- Robuste Stecker sowie angespritzte Zugentlastungen, mechanisch belastbar
- cable for connecting a portable audio device or a computer sound card to a hifi system
- perfect hold due to the solid housing of the plug
- solid plugs and moulded strain relief, mechanically resilient

Technische Daten | Technical data

Anschlüsse	1x 3,5 mm Klinkenstecker (stereo)
	2x CINCH Stecker
Connections	1x 3.5 mm jack plug (stereo)
	2x CINCH plug
Stecker Plugs	Metall mit Kunststoff mit Farbringen
	metal with plastic with color rings

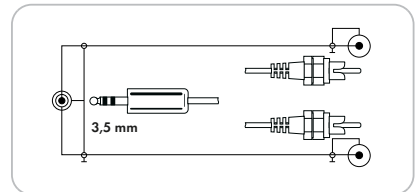

Art. Nr. Art. No.	Kabellänge Cable length	Farbe Colour	EAN EAN	Verpackungsart Packaging
TFS2115HQ 533	1,5 m 1,5 m	Schwarz black	4004005505634	Schweißblister SBL03 sealed blister SBL03
TFS2130HQ 533	3 m 3 m	Schwarz black	4004005204858	Schweißblister SBL03 sealed blister SBL03
TFS2150HQ 533	5 m 5 m	Schwarz black	4004005505641	Schweißblister SBL02 sealed blister SBL02
TFS21100HQ533	10 m 10 m	Schwarz black	4004005204872	Schweißblister SBL02 sealed blister SBL02

TFS2102HQ 533



HQ AUDIO Y Adapterkabel | HQ AUDIO Y Adapter Cable



Klinkenbuchse (3,5 mm) > 2x CINCH Stecker | jack plug socket (3.5 mm) > 2x CINCH plug

- Perfekter Halt durch das massive Steckergehäuse
- Zum Anschluss für Audiogeräte mit 3,5 mm Klinkenstecker an Geräte mit Cinch-Ausgängen
- perfect hold due to the solid housing of the plug
- for connecting audio devices equipped with a 3.5 mm jack plug to devices equipped with Cinch outputs

Technische Daten | Technical data

Anschlüsse 1x 3,5 mm Klinkenbuchse (stereo)
2x CINCH Stecker
Connections 1x 3,5 mm jack plug socket (stereo)
2x CINCH plug
Stecker Metall mit Kunststoff vernickelt mit Farbringen
Plugs metal with plastic nickel-plated with color rings

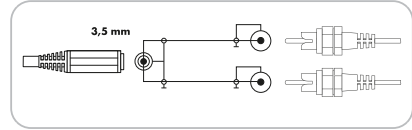

Art. Nr. Art. No.	Kabellänge Cable length	Farbe Colour	EAN EAN	Verpackungsart Packaging
TFS2102HQ 533	0,2 m 0,2 m	Schwarz black	4004005204896	Schiebeblister SBL1S sliding blister SBL1S

RECEIVER

AINSTEIN

HOME4YOU

SECURE4YOU

POWER4YOU

SOUND4YOU

LIGHT4YOU

SAT

ANTENNA

VIDEO

AUDIO

PHONE & COMPUTER

TV MOUNTING

TFS10-Serie-533



AUDIO Y Adapterkabel | AUDIO Y Adapter Cable



Klinkenstecker (3,5 mm) > 2 CINCH Stecker | jack plug (3.5 mm) > 2 CINCH plugs

- Anschlusskabel zur Verbindung eines tragbaren Audiogerätes oder einer PC-Soundkarte mit einer HiFi-Anlage
- Robuster Stecker mit angespritzter Zugentlastung
- cable for connecting a portable audio device or a computer sound card to a hifi system
- solid plug with moulded strain relief

Technische Daten | Technical data

Anschlüsse 2x CINCH Stecker
1x 3,5 mm Klinkenstecker (stereo)
Connections 2x CINCH plug
1x 3,5 mm jack plug (stereo)
Stecker Schwarz/Rot/Weiß Metall mit Kunststoff
Plugs black/red/white metal with plastic

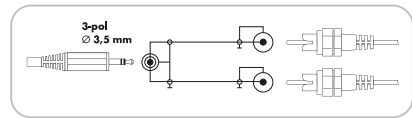

Art. Nr. Art. No.	Kabellänge Cable length	Farbe Colour	EAN EAN	Verpackungsart Packaging
TFS1015 533	1,5 m 1,5 m	Schwarz black	4004005248494	Schweißblister SBL03 sealed blister SBL03
TFS1030 533	3 m 3 m	Schwarz black	4004005176742	Schweißblister SBL03 sealed blister SBL03
TFS1050 533	5 m 5 m	Schwarz black	4004005177749	Schweißblister SBL03 sealed blister SBL03

TFS2050 533



AUDIO Y Adapterkabel | AUDIO Y Adapter Cable



Klinkenstecker (3,5 mm) > 2 CINCH Stecker | jack plug (3.5 mm) > 2 CINCH plugs

- Anschlusskabel zur Verbindung eines tragbaren Audiogerätes oder einer PC-Soundkarte mit einer HiFi-Anlage
- Robuster Stecker mit angespritzter Zugentlastung
- cable for connecting a portable audio device or a computer sound card to a hifi system
- solid plug with moulded strain relief

Technische Daten | Technical data

Anschlüsse 1x 3,5 mm Klinkenstecker (stereo)
2x CINCH Stecker
Connections 1x 3,5 mm jack plug (stereo)
2x CINCH plug
Stecker Schwarz/Rot/Weiß Metall mit Kunststoff
Plugs black/red/white metal with plastic

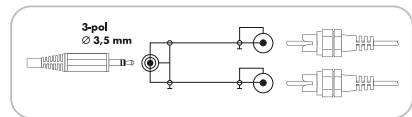

Art. Nr. Art. No.	Kabellänge Cable length	Farbe Colour	EAN EAN	Verpackungsart Packaging
TFS2050 533	1,5 m 1,5 m	Schwarz black	4004005504804	Schweißblister SBL03 sealed blister SBL03

TFS2002 533



AUDIO Y Adapterkabel | AUDIO Y Adapter Cable



Klinkenbuchse (3,5 mm) > 2x CINCH Stecker | jack plug socket (3.5 mm) > 2x CINCH plug

- Zum Anschluss für Audiogeräte mit 3,5 mm Klinkenstecker an Geräte mit Cinch-Ausgängen
- Perfekter Halt durch das massive Steckergehäuse
- for connecting audio devices equipped with a 3.5 mm jack plug to devices equipped with Cinch outputs
- perfect hold due to the solid housing of the plug

Technische Daten | Technical data

Anschlüsse 2x CINCH Stecker
1x 3,5 mm Klinkenbuchse (stereo)
Connections 2x CINCH plug
1x 3,5 mm jack plug socket (stereo)
Stecker Schwarz/Rot/Weiß Metall mit Kunststoff
Plugs black/red/white metal with plastic

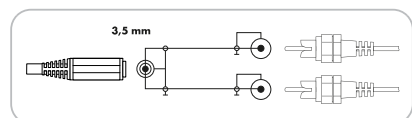

Art. Nr. Art. No.	Kabellänge Cable length	Farbe Colour	EAN EAN	Verpackungsart Packaging
TFS2002 533	0,2 m 0,2 m	Schwarz black	4004005177114	Schiebeblister SBL1S-24 sliding blister SBL1S-24

- RECEIVER
- AINSTEIN
- HOME4YOU
- SECURE4YOU
- POWER4YOU
- SOUND4YOU
- LIGHT4YOU
- SAT
- ANTENNA
- VIDEO
- AUDIO**
- PHONE & COMPUTER
- TV MOUNTING

KHA4280 533



AUDIO Y Adapterkabel | AUDIO Y Adapter Cable

Klinkenstecker (3,5 mm) > 2 Klinkenbuchsen (3,5 mm) | jack plug (3.5 mm) > 2 jack plug sockets (3.5 mm)

- Zum Anschluss mehrerer Kopfhörer an ein Gerät
- Geeignet für Geräte mit Klinkeausgang/Kopfhörerausgang wie z.B. Smartphones, iPhones, iPads, iPods, Tablets, MP3 Player, etc.
- suitable for connecting two headphones to a single device suitable for devices equipped with a jack plug socket / headphones socket such as smart phones, iPhones, iPads, iPods, tablets, MP3 players, etc.

Technische Daten | Technical data

Anschlüsse 1x 3,5 mm Klinkenstecker (stereo)
2x 3,5 mm Klinkenbuchse (stereo)
Connections 1x 3,5 mm jack plug (stereo)
2x 3,5 mm jack plug socket (stereo)

Stecker Plugs Weiß/Rot Metall mit Kunststoff
white/red metal with plastic

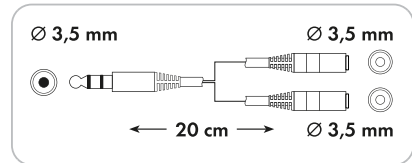

Art. Nr. Art. No.	Kabellänge Cable length	Farbe Colour	EAN EAN	Verpackungsart Packaging
KHA4280 533	0,2 m 0,2 m	Schwarz black	4004005204988	Schiebeblister SBL1S-24 sliding blister SBL1S-24

KHA4255 533



AUDIO Adapterkabel | AUDIO Adapter Cable

Klinkenstecker (3,5 mm) > Klinkenbuchse (6,3 mm) | jack plug (3.5 mm) > jack plug socket (6.3 mm)

- Geeignet zum Anschluss von 6,3 mm Steckern an portable Geräte (CD-Player, MP3...) oder Kopfhörer mit 6,3 mm Klinkenstecker an Geräte mit 3,5 mm Buchsen
- suitable for connecting 6.3 mm plugs to portable devices (CD player, MP3..) or headphones with 6.3 mm jack plugs to devices with 3.5 mm jack sockets

Technische Daten | Technical data

Anschlüsse 1x 3,5 mm Klinkenstecker (stereo)
1x 6,3 mm Klinkenbuchse (stereo)
Connections 1x 3,5 mm jack plug (stereo)
1x 6,3 mm jack plug socket (stereo)

Stecker Plugs Metall mit Kunststoff
metal with plastic

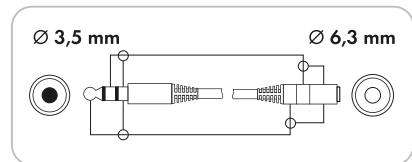

Art. Nr. Art. No.	Kabellänge Cable length	Farbe Colour	EAN EAN	Verpackungsart Packaging
KHA4255 533	0,2 m 0,2 m	Schwarz black	4004005503166	Schweißblister SBL03 sealed blister SBL03

KHA4250 533



AUDIO Adapterkabel | AUDIO Adapter Cable

Klinkenstecker (2,5 mm) > Klinkenbuchse (3,5 mm) | jack plug (2.5 mm) > jack socket (3.5 mm)

- Adapter um aus einem 3,5 mm Anschluss einen 2,5 mm Anschluss zu machen z.B. zum Verbinden von Kopfhörern mit MP3 Player oder Smartphone
- Flexibler Kabeladapter mit Knickschutz
- adapter for turning a 3.5 mm connection into a 2.5 mm connection, e.g. connecting headphones to an MP3 player or a smart phone
- flexible cable adapter with bend protection

Technische Daten | Technical data

Anschlüsse 1x 2,5 mm Klinkenstecker 90° gewinkelt (stereo)
1x 3,5 mm Klinkenbuchse (stereo)
Connections 1x 2,5 mm 90° angled jack plug (stereo)
1x 3,5 mm jack plug socket (stereo)

Stecker Plugs Metall mit Kunststoff
metal with plastic

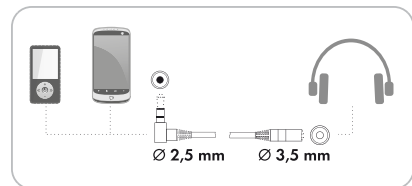

Art. Nr. Art. No.	Kabellänge Cable length	Farbe Colour	EAN EAN	Verpackungsart Packaging
KHA4250 533	0,2 m 0,2 m	Schwarz black	4004005503852	Schiebeblister SBL1S-18 sliding blister SBL1S-18

KHASETHQ 533



Kopfhöreradapter Set | Headphones Adapter Set



Verlängerungskabel + 2 Adapter + Verbinder + Verteiler | extension cable + 2 adapters + connector + distributor

- Set bestehend aus:
1x 2,5 m Audio Verlängerungskabel (3,5 mm ST > 3,5 mm BU)
1x Audio Verbinder (3,5 mm ST > 3,5 mm ST)
1x Audio Adapter (3,5 mm BU > 6,3 mm ST)
1x Audio Adapter (6,3 mm BU > 3,5 mm ST)
1x Audio Verteiler (3,5 mm ST > 2x 3,5 mm BU)
- Geeignet für:
Kopfhörerverlängerung
Stereo verlängerung
AUX-Verlängerung z.B. Auto
- set consists of:
1x 2.5 m audio extension cable (3,5 mm PL > 3,5 mm JA)
1x audio connector (3,5 mm PL > 3,5 mm PL)
1x audio adapter (3,5 mm JA > 6,3 mm PL)
1x audio adapter (6,3 mm JA > 3,5 mm PL)
1x audio distributor (3,5 mm PL > 2x 3,5 mm JA)
- suitable for:
headphones extension
stereo extension
AUX extension, e.g. in the car



Technische Daten | Technical data

Kabellänge 2,5 m
Cable length 2,5 m

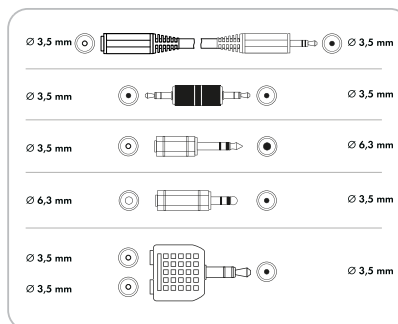

Art. Nr. Art. No.	Farbe Colour	EAN EAN	Verpackungsart Packaging
KHASETHQ 533	Schwarz black	4004005205039	Schweißblister SBL02 sealed blister SBL02

KHA4090 533



AUDIO Adapter | Audio Adapter



Klinkenstecker (3,5 mm) > 2 CINCH Buchsen | jack plug (3,5 mm) > 2 CINCH jacks

- Zur Verbindung von z.B. einem tragbaren CD Player mit einem HiFi Verstärker
- Zum Anschluss des Soundkartenausgangs an eine Stereoanlage mit Cinch-Eingang
- Kompakte Bauform, ideal für unterwegs
- for connecting, for example, a portable CD player to a stereo system equipped with a Cinch input
- for connecting the sound card output to a stereo system equipped with a Cinch input
- compact design, perfect for on the go

Technische Daten | Technical data

Anschlüsse 1x 3,5 mm Klinkenstecker (stereo)
2x CINCH Buchse
Connections 1x 3,5 mm jack plug (stereo)
2x CINCH jack
Inhalt (Packung) 1
Content (package) 1

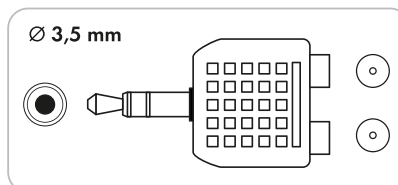

Art. Nr. Art. No.	Farbe Colour	EAN EAN	Verpackungsart Packaging
KHA4090 533	Schwarz black	4004005504774	Schiebeblister SBL1S-24 sliding blister SBL1S-24

- RECEIVER
- AINSTEIN
- HOME4YOU
- SECURE4YOU
- POWER4YOU
- SOUND4YOU
- LIGHT4YOU
- SAT
- ANTENNA
- VIDEO
- AUDIO**
- PHONE & COMPUTER
- TV MOUNTING

KHA4010 533

STANDARD

AUDIO Adapter | AUDIO Adapter



Ø 6,3 mm

CINCH Buchse > Klinkestecker (6,3 mm, mono) | CINCH jack > jack plug (6.3 mm, mono)

- Zum Anschluss von Audiogeräten mit CINCH Stecker an Geräte, die über einen 6,3 mm Anschluss verfügen, oder zum Anschluss eines Mikrofons mit CINCH Kabel an einen Verstärker.
- 6,35 mm Klinkestecker, zweipolig, mono auf CINCH Buchse
- for connecting audio devices equipped with a Cinch plug to devices equipped with a 6.3 mm jack plug socket or for connecting a microphone equipped with a Cinch cable to an amplifier
- bipolar 6.35 mm jack plug, mono to Cinch socket

Technische Daten | Technical data

Anschlüsse	1x CINCH Buchse
	1x 6,3 mm Klinkestecker (mono)
Connections	1x CINCH jack
	1x 6.3 mm jack plug (mono)
Inhalt (Packung)	1
Content (package)	1

Ø 6,3 mm

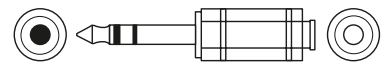

Art. Nr.	Farbe	EAN	Verpackungsart
Art. No.	Colour	EAN	Packaging
KHA4010 533	Schwarz black	4004005503821	Schiebeblister SBL1S-18 sliding blister SBL1S-18

KHA9181 533

ULTIMATE

Kopfhöreradapter (Stereo) | Headphones Adapter (Stereo)



Ø 3,5 mm Ø 6,3 mm METAL GOLD QUALITY high end

Klinkestecker (6,3 mm) > Klinkebuchse (3,5 mm) | jack plug (6.3 mm) > jack plug socket (3.5 mm)

- Ideal für den Anschluss von Kopfhörern mit 3,5 mm Klinkestecker an ein Audiogerät mit 6,3 mm Klinkebuchse
- Beste Leitfähigkeit und minimaler Übertragungswiderstand durch vergoldete Kontakte
- perfect for connecting headphones equipped with a 3.5 mm jack plug to an audio device equipped with a 6.3 mm jack plug socket
- best-possible conductivity and minimum transmission resistance due to gold-plated contacts

Technische Daten | Technical data

Anschlüsse	1x 6,3 mm Klinkestecker (stereo)
	1x 3,5 mm Klinkebuchse (stereo)
Connections	1x 6.3 mm jack plug (stereo)
	1x 3.5 mm jack plug socket (stereo)
Produktmaterial	Metall vergoldet
Material of product	metal gold-Plated
Inhalt (Packung)	1

Content (package) 1

Ø 6,3 mm

Ø 3,5 mm

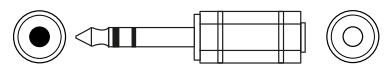

Art. Nr.	Farbe	EAN	Verpackungsart
Art. No.	Colour	EAN	Packaging
KHA9181 533	Gold gold	4004005204995	Schiebeblister SBL1S-18 sliding blister SBL1S-18

KHA8181 533

STANDARD

Kopfhöreradapter (Stereo) | Headphones Adapter (Stereo)



Ø 3,5 mm Ø 6,3 mm

Klinkebuchse (3,5 mm) > Klinkestecker (6,3 mm) | jack plug socket (3.5 mm) > jack plug (6.3 mm)

- Ideal für den Anschluss von Kopfhörern mit 3,5 mm Klinkestecker an ein Audiogerät mit 6,3 mm Klinkebuchse
- perfect for connecting headphones equipped with a 3.5 mm jack plug to an audio device equipped with a 6.3 mm jack plug socket

Technische Daten | Technical data

Anschlüsse	1x 6,3 mm Klinkestecker (stereo)
	1x 3,5 mm Klinkebuchse (stereo)
Connections	1x 6.3 mm jack plug (stereo)
	1x 3.5 mm jack plug socket (stereo)
Inhalt (Packung)	1
Content (package)	1

Ø 6,3 mm

Ø 3,5 mm

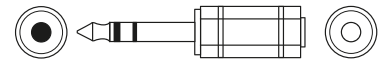

Art. Nr.	Farbe	EAN	Verpackungsart
Art. No.	Colour	EAN	Packaging
KHA8181 533	Schwarz black	4004005505160	Schiebeblister SBL1S-18 sliding blister SBL1S-18

KHA8282 533

★★★
STANDARD

AUDIO Adapter | AUDIO Adapter

Klinkenstecker (3,5 mm) > Klinkenbuchse (6,3 mm) | jack plug (3.5 mm) > jack plug socket (6.3 mm)

- Geeignet zum Anschluss von 6,3 mm Steckern an portable Geräte (CD-Player, MP3...) oder Kopfhörer mit 6,3 mm Klinkenstecker an Geräte mit 3,5 mm Buchsen
- suitable for connecting 6.3 mm plugs to portable devices (CD player, MP3..) or headphones with 6.3 mm jack plugs to devices with 3.5 mm jack sockets



Technische Daten | Technical data

Anschlüsse	1x 3,5 mm Klinkenstecker (stereo) 1x 6,3 mm Klinkenbuchse (stereo)
Connections	1x 3.5 mm jack plug (stereo) 1x 6.3 mm jack plug socket (stereo)
Inhalt (Packung)	1
Content (package)	1

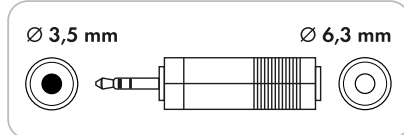

Art. Nr. Art. No.	Farbe Colour	EAN EAN	Verpackungsart Packaging
KHA8282 533	Schwarz black	4004005204971	Schiebeblister SBL1S-18 sliding blister SBL1S-18

KHA4080 533

★★★
STANDARD

Kopfhöreradapter | Headphones Adapter

Klinkenstecker (3,5 mm) > 2 Klinkenbuchsen (3,5 mm) | jack plug (3.5 mm) > 2 jack plug sockets (3.5 mm)

- Zum Anschluss mehrerer Kopfhörer an ein Gerät
- Geeignet für Geräte mit Klinkenausgang/Kopfhörerausgang wie z.B. Smartphones, iPhones, iPads, iPods, Tablets, MP3 Player, etc.
- for connecting two headphones to a single device
- suitable for devices equipped with a jack plug socket / headphones socket such as smart phones, iPhones, iPads, iPods, tablets, MP3 players, etc.



Technische Daten | Technical data

Anschlüsse	1x 3,5 mm Klinkenstecker (stereo) 2x 3,5 mm Klinkenbuchse (stereo)
Connections	1x 3.5 mm jack plug (stereo) 2x 3.5 mm jack plug socket (stereo)
Inhalt (Packung)	1
Content (package)	1

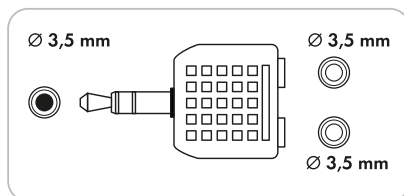

Art. Nr. Art. No.	Farbe Colour	EAN EAN	Verpackungsart Packaging
KHA4080 533	Schwarz black	4004005503159	Schiebeblister SBL1S-18 sliding blister SBL1S-18

KHA4020 533

★★★
STANDARD

AUDIO Flugzeugadapter | AUDIO Airplane Adapter

2 Klinkenstecker (3,5 mm) > Klinkenbuchse (3,5 mm) | 2 jack plugs (3.5 mm) > jack plug socket (3.5 mm)

- Zum Anschluss von Kopfhörern im Flugzeug
- Funktioniert mit allen Kopfhörern mit 3,5 mm Klinkenstecker
- Kompakte Bauform
- for connecting headphones in an airplane
- compatible with all headphones equipped with a 3.5 mm jack plug
- compact design



Technische Daten | Technical data

Anschlüsse	2x 3,5 mm Klinkenstecker (stereo) 1x 3,5 mm Klinkenbuchse (stereo)
Connections	2x 3.5 mm jack plug (stereo) 1x 3.5 mm jack plug socket (stereo)
Inhalt (Packung)	1
Content (package)	1

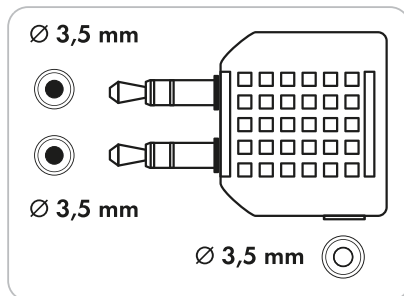

Art. Nr. Art. No.	Farbe Colour	EAN EAN	Verpackungsart Packaging
KHA4020 533	Schwarz black	4004005205022	Schiebeblister SBL1S-18 sliding blister SBL1S-18

RECEIVER
AINSTEIN
HOME4YOU
SECURE4YOU
POWER4YOU
SOUND4YOU
LIGHT4YOU
SAT
ANTENNA
VIDEO
AUDIO
PHONE & COMPUTER
TV MOUNTING

KLK8110 533

STANDARD

AUDIO Verbinder | AUDIO Adapter



Ø 3,5 mm

Klinkenbuchse (3,5 mm) | Klinkenbuchse (3,5 mm) | jack plug socket (3.5 mm) | jack plug socket (3.5 mm)

- Verbindung von Geräten mit Klinkenanschluss
- connection of devices equipped with jack plugs

Technische Daten | Technical data

Anschlüsse Connections	2x 3,5 mm Klinkenbuchse (stereo) 2x 3.5 mm jack plug socket (stereo)
Produktmaterial Material of product	Kunststoff plastic Metall metal
Durchmesser Diameter	3,5 mm 3,5 mm

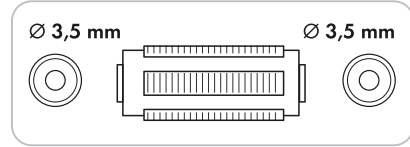

Art. Nr. Art. No.	Farbe Colour	EAN EAN	Verpackungsart Packaging
KLK8110 533	Schwarz black	4004005205053	Schiebeblister SBL1S-18 sliding blister SBL1S-18

KSS8170 533

STANDARD

Klinkenstecker (Stereo) | Jack Plug (Stereo)



Ø 3,5 mm
MONTAGE

zur Selbstmontage | for self-assembly

- Optimaler Ersatz bei zu erneuernden Klinkensteckern im Audio-Bereich
- perfect substitute for exchanging audio jacks

Technische Daten | Technical data

Anschlüsse Connections	1x 3,5 mm Klinkenstecker (stereo) 1x 3.5 mm jack plug (stereo)
Inhalt (Packung) Content (package)	1 1

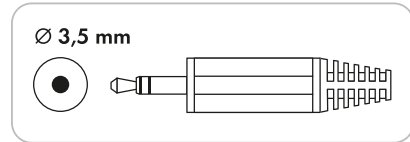

Art. Nr. Art. No.	Farbe Colour	EAN EAN	Verpackungsart Packaging
KSS8170 533	Schwarz black	4004005504866	Schiebeblister SBL1S sliding blister SBL1S

LSK35-Serie-055

ULTIMATE

Lautsprecherkabel (2x 2,5 mm²) | Loudspeaker Cable (2x 2.5 mm²)



Ø 2,5 mm

- Hochwertiges Kabel zum Anschluss von Lautsprechern an Verstärker
- high-quality cable for connecting loudspeakers to amplifiers
- Kabel mit grüner Kennzeichnungslinie
- cable with green marking line

Technische Daten | Technical data

Kabelquerschnitt (max.) Cable cross section (max.)	2,50 mm² 2,50 mm²
---	----------------------

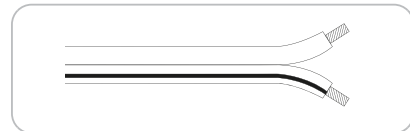

Art. Nr. Art. No.	Innenleiter Innenleiter	Kabellänge Cable length	Farbe Colour	EAN EAN	Verpackungsart Packaging
LSK3510 055	CCA CCA	10 m 10 m	Transparent transparent	4004005351002	Spule spool
LSK3525 055	CCA CCA	25 m 25 m	Transparent transparent	4004005205077	Spule spool

LSK34-Serie-055

PROFESSIONAL

Lautsprecherkabel (2x 1,5 mm²) | Loudspeaker Cable (2x 1.5mm²)



Ø 1,5 mm

- Hochwertiges Kabel zum Anschluss von Lautsprechern an Verstärker
- high-quality cable for connecting loudspeakers to amplifiers
- Robuster und hochflexibler Außenmantel
- hardwearing and highly flexible outer jacket
- Kabel mit grüner Kennzeichnungslinie
- cable with green marking line

Technische Daten | Technical data

Kabelquerschnitt (max.) Cable cross section (max.)	1,50 mm² 1,50 mm²
---	----------------------

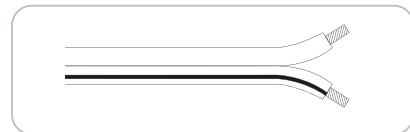

Art. Nr. Art. No.	Kabellänge Cable length	Farbe Colour	EAN EAN	Verpackungsart Packaging
LSK3410 055	10 m 10 m	Transparent transparent	4004005505795	Spule spool
LSK3425 055	25 m 25 m	Transparent transparent	4004005205060	Spule spool

LSK3310 055

★★★
STANDARD

Lautsprecherkabel (2x 0,75 mm²) | Loudspeaker Cable (2x 0.75 mm²)

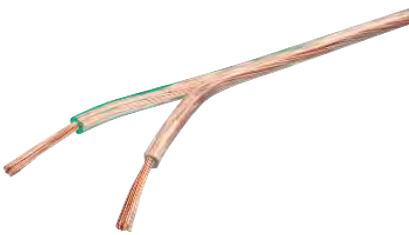

- Hochwertiges Kabel zum Anschluss von Lautsprechern an Verstärker
- Kabel mit grüner Kennzeichnungslinie
- *high-quality cable for connecting loudspeakers to amplifiers*
- *cable with green marking line*

Technische Daten | Technical data

Kabelquerschnitt (max.) 0,75 mm²
Cable cross section (max.) 0,75 mm²



Art. Nr. Art. No.	Innenleiter Innenleiter	Kabellänge Cable length	Farbe Colour	EAN EAN	Verpackungsart Packaging
LSK3310 055	Aluminium Aluminium	10 m 10 m	Transparent transparent	4004005505788	Spule spool

RECEIVER

AINSTEIN

HOME4YOU

SECURE4YOU

POWER4YOU

SOUND4YOU

LIGHT4YOU

SAT

ANTENNA

VIDEO

AUDIO

PHONE & COMPUTER

TV MOUNTING

423

LSK32-Serie

★★★
STANDARD

Lautsprecherkabel (2x 0,75 mm²) | Loudspeaker Cable (2x 0.75 mm²)



- Hochwertiges Kabel zum Anschluss von Lautsprechern an Verstärker
- Kabel mit weißer Kennzeichnungslinie
- Lieferumfang: 1x Lautsprecherkabel
- *high-quality cable for connecting loudspeakers to amplifiers*
- *cable with white marking line*
- *content: 1x speaker cable*

Technische Daten | Technical data

Kabelquerschnitt (max.) 0,75 mm²
Cable cross section (max.) 0,75 mm²



Art. Nr. Art. No.	Kabellänge Cable length	Farbe Colour	EAN EAN	Verpackungsart Packaging
LSK3205 533	5 m 5 m	Schwarz black	4004005502831	Schweißblister SBL03 sealed blister SBL03
LSK3210 533	10 m 10 m	Schwarz black	4004005502848	Schweißblister SBL02 sealed blister SBL02

LSS8022 533

★★★
STANDARD

Lautsprecherstecker 2-er Set | Loudspeaker Plug 2-Piece Set



zur Selbstmontage | for self-assembly

- Ersatz für defekte Stecker und Buchsen an Lautsprecheranschluss- oder Verlängerungskabeln mit entsprechendem Anschlussystem
- 2-pol. Lautsprecherstecker mit Schraubanschluss
- *perfect replacement for defective plugs of loudspeaker connection or extension cables equipped with this kind of connection*
- *2x 2-pin, loudspeaker plug with screw connection*

Technische Daten | Technical data

Stecker
Plugs
Inhalt (Packung)
Content (package)

lötbar
solderable
2
2

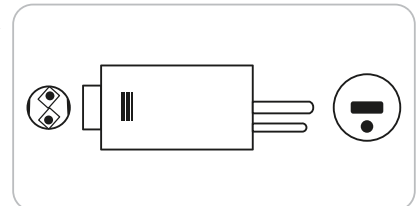

Art. Nr. Art. No.	Farbe Colour	EAN EAN	Verpackungsart Packaging
LSS8022 533	Schwarz black	4004005503296	Schiebeblister SBL1S-24 sliding blister SBL1S-24

LSK8042 533

STANDARD

Lautsprecherbuchse 2-er Set | Loudspeaker Socket 2-Piece Set

zur Selbstmontage | for self-assembly



- Idealer Ersatz für defekte Buchsen an Lautsprecheranschluss- oder Verlängerungskabeln mit entsprechendem Anschlusssystem
- Gerade Ausführung mit Knickschutz
- perfect replacement for defective sockets on loudspeaker connection or extension cables equipped with this kind of connection
- straight version with protection against breaking

Technische Daten | Technical data

Klassifikation *Classification* DIN 41529
 Inhalt (Packung) *Content (package)* 2

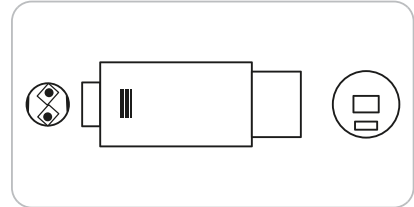

Art. Nr. Art. No.	Farbe Colour	EAN EAN	Verpackungsart Packaging
LSK8042 533	Schwarz black	4004005503289	Schiebeblister SBL1S-24 sliding blister SBL1S-24

- RECEIVER
- AINSTEIN
- HOME4YOU
- SECURE4YOU
- POWER4YOU
- SOUND4YOU
- LIGHT4YOU
- SAT
- ANTENNA
- VIDEO
- AUDIO**
- PHONE & COMPUTER
- TV MOUNTING



LED Statusanzeige und POWER
LED status display and power



Anschlüsse Rückseite
Connections located on the back



Bedientasten rechte Seite
keys on the right side

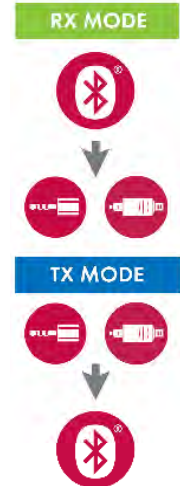

DAR100 513

ULTIMATE

Schwaiger Bluetooth® Sender & Empfänger | Bluetooth® Transmitter and Receiver

zur Erweiterung von Geräten um eine Bluetooth® Funktion | for adding Bluetooth® function to devices



- Sender: Umwandlung eines Klinken- oder optischen Signals (Eingang) in ein Bluetooth® Signal (Ausgang)
- Empfänger: Umwandlung eines Bluetooth® Signals (Eingang) in ein Klinken- oder optisches Signal (Ausgang)
- Geeignet für alle Bluetooth®-fähigen Geräte
- Automatischer Verbindungsaufbau
- Dual Pairing - Gleichzeitiger Betrieb von zwei Geräten
- Keine Übertragungsverzögerungen durch eine aptX Low Latency Technology
- Betrieb über integrierten Akku oder permanente Spannungsversorgung über Micro USB
- Spezielle Rauschfilter für eine optimale Audioübertragung ohne Störeinflüsse
- Lieferumfang: Hauptgerät, USB 2.0 Micro-A Anschlusskabel (0,8 m, Schwarz), Lichtwellenleiter Anschlusskabel (TOSLINK (S/PDIF), 1,0 m, Schwarz), 3,5 mm Klinkenkabel (10 cm, Schwarz), Bedienungsanleitung
- transmitter: turns jack plug signals or optical signals (input) into Bluetooth® signals (output)
- receiver: turns Bluetooth® signals (input) into jack plug signals or optical signals (output)
- compatible with all Bluetooth®-enabled devices
- automatic pairing
- Dual Pairing - simultaneous operation of two devices
- no transmission delay due to aptX Low Latency Technology
- power is supplied via the built-in battery or via Micro USB connection
- special noise filters for optimum audio transmission without signal interference
- content: main device, USB 2.0 Micro-A connection cable (0.8 m, black), optical fibre connection cable (TOSLINK (S/PDIF), 1.0 m, black), 3.5 mm jack plug cable (10 cm, black), user manual

Technische Daten | Technical data

Anschlüsse	1x Bluetooth® 1x USB 2.0 Micro-A Buchse 1x TOSLINK Buchse IN 1x TOSLINK Buchse OUT 1x 3,5 mm Klinkenbuchse (stereo)	Power supply	input: 5 VDC , 200 mA
Connections	1x Bluetooth® 1x USB 2.0 Micro-A jack 1x TOSLINK jack IN 1x TOSLINK jack OUT 1x 3.5 mm jack plug socket (stereo)	Überladeschutz Overcharge protection	Ja yes
Produktmaterial Material of product	Kunststoff plastic	Kurzschlusschutz Short-circuit protection	Ja yes
Bluetooth® Version Bluetooth® version	v4.1	Ladezeit (ca.) Charging time (approx.)	2 h 2 h
Bluetooth® Reichweite (max.) Bluetooth® range (max.)	10 m	Frequenzband Frequency range	2.402 - 2.480 GHz 2.402 - 2.480 GHz
Bluetooth® Profil Bluetooth® profile	A2DP (Stereoprofil)/AVRCP A2DP (stereo profile)/AVRCP	Sendeleistung Transmission power	1,3 mW 1.3 mW
Batterietyp Battery type	Lithium Polymer (wiederaufladbar) lithium polymer (rechargeable)	Wiedergabedauer Play time	15 h (AUX) 12 h (S/PDIF) 15 h (AUX) 12 h (S/PDIF)
Batteriekapazität Capacity of battery	350 mAh 350 mAh	Abmessungen (Breite) Dimensions (width)	60 mm 60 mm
Spannungsversorgung Power supply	Eingang: 5 V DC , 200 mA	Abmessungen (Höhe) Dimensions (height)	19 mm 19 mm
Art. Nr. Art. No.	Farbe Colour	EAN EAN	Verpackungsart Packaging
DAR100 513	Schwarz black	4004005012910	Karton carton

Irrtümer, Abweichungen und Änderungen bei den technischen Angaben und Abbildungen vorbehalten. Es gelten unsere Allgemeinen Bedingungen für Lieferungen und Leistungen.
Errors, variations and changes concerning technical data and illustrations are subject to change. Our General Terms and Conditions for the Supply of Goods and Services apply.

RECEIVER

AINSTEIN

HOME4YOU

SECURE4YOU

POWER4YOU

SOUND4YOU

LIGHT4YOU

SAT

ANTENNA

VIDEO

AUDIO

PHONE & COMPUTER

TV MOUNTING



Anschlüsse Rückseite
Connections located on the back

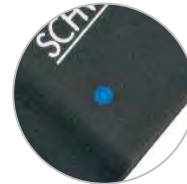

LED Statusanzeige
LED status display



Verbindungstaste
Pairing button

KHTRANS 513

ULTIMATE

Schwaiger Bluetooth® Stereo Sender | Bluetooth® Stereo Transmitter

für den Klinkeausgang | for the jack plug socket



- Umwandlung und Übertragung eines 3,5 mm Klinkensignals (Eingang) auf ein Bluetooth® Signal (Ausgang)
 - Dual Pairing - Gleichzeitiger Betrieb von zwei Geräten
 - Geeignet für alle Bluetooth® Empfangsgeräte
 - Einfacher und automatischer Verbindungsaufbau
 - Spannungsversorgung über USB
 - Spezielle Rauschfilter für eine hochwertige Audioübertragung
 - Lieferumfang: Sender, 3,5 mm Klinkenkabel (1,8 m, schwarz), Bedienungsanleitung
- conversion and transmission of a 3.5 mm jack signal (input) to a Bluetooth® signal (output)
 - Dual Pairing - simultaneous operation of two devices
 - suitable for all Bluetooth® receiving devices
 - easy and automatic pairing
 - power supply via USB
 - special noise filters for high-quality audio transmission
 - content: transmitter, 3.5 mm jack plug cable (1.8 m, black), user manual

Technische Daten | Technical data

Anschlüsse	1x 3,5 mm Klinkebuchse (stereo) 1x Bluetooth® 1x USB A Stecker
Connections	1x 3.5 mm jack plug socket (stereo) 1x Bluetooth® 1x USB A plug

Dimensions (depth) 58 mm

Bluetooth® Reichweite (max.)	10 m
Bluetooth® range (max.)	10 m
Bluetooth® Profil	A2DP (Stereo profil)
Bluetooth® profile	A2DP (stereo profile)
Spannungsversorgung	über USB Schnittstelle 5 V DC, 500 mA
Power supply	via USB interface 5 VDC, 500 mA
Abmessungen (Breite)	29 mm
Dimensions (width)	29 mm
Abmessungen (Höhe)	14 mm
Dimensions (height)	14 mm
Abmessungen (Tiefe)	58 mm

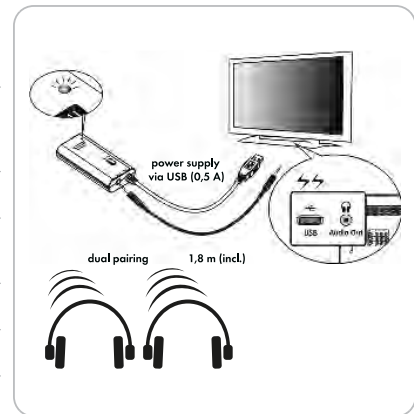

Art. Nr. Art. No.	Farbe Colour	EAN EAN	Verpackungsart Packaging
KHTRANS 513	Schwarz black	4004005033922	Karton carton

ADW200 513

ULTIMATE

Digital zu Analog Audio Konverter | Digital to Analog Audio Converter

Nutzen Sie moderne Wiedergabegeräte an Ihrer alten Stereoanlage | Use modern playback devices on your old stereo system



- Konvertiert ein digitales Koaxial oder Toslink Audiosignal in ein analoges Stereosignal um
- Optimale Signalqualität durch integrierten Rauschfilter - verhindert Brummen und Rauschen
- Hochwertiges Metallgehäuse
- Geringer Stromverbrauch von 0,5 Watt
- Lieferumfang: Digital zu Analog Konverter, USB Kabel, Netzteil
- converts a digital coaxial or Toslink audio signal to an analog stereo signal by
- optimum signal quality through integrated noise filter - prevents hum and noise
- high-quality metal housing
- low power consumption of 0.5 Watt
- content: digital to analog converter, USB cable, power supply unit

Technische Daten | Technical data

Anschlüsse	1x Koaxial Buchse 1x TOSLINK Buchse IN 2x CINCH Buchse
Connections	1x coaxial jack 1x TOSLINK jack IN 2x CINCH jack
Produktmaterial Material of product	Metall metal
Spannungsversorgung Power supply	über ext. Netzteil: 5 V DC, 1000 mA, 100 cm Kabellänge via ext. power supply unit: 5 VDC, 1000 mA, 100 cm cable
Gewicht Weight (set)	78 g 78 g
Abmessungen (Breite) Dimensions (width)	50 mm 50 mm
Abmessungen (Höhe) Dimensions (height)	30 mm 30 mm
Abmessungen (Tiefe) Dimensions (depth)	40 mm 40 mm

Dimensions (depth) 40 mm

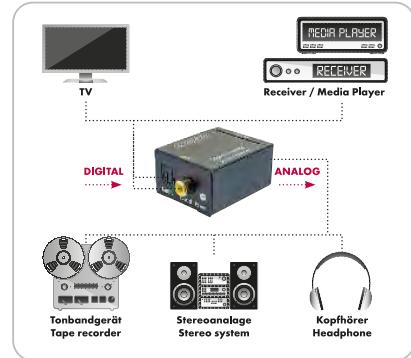

Art. Nr. Art. No.	Farbe Colour	EAN EAN	Verpackungsart Packaging
ADW200 513	Schwarz black	4004005028294	Karton carton

ADW100 513

ULTIMATE

Analog zu Digital Audio Konverter | Analog to Digital Audio Converter

Konvertiert ein analoges Stereosignal in ein digitales Audio-signal über Koaxial oder Toslink to



- Konvertiert ein analoges Stereosignal in ein digitales Audio-signal über Koaxial oder Toslink to
- Optimale Signalqualität durch integrierten Rauschfilter - verhindert Brummen und Rauschen
- Hochwertiges Metallgehäuse
- Geringer Stromverbrauch von 0,5 Watt
- Einfache Installation und Bedienung
- Lieferumfang: Analog zu Digital Konverter, USB Kabel, Netzteil
- converts an analog stereo signal to a digital audio signal via coaxial or Toslink to
- optimum signal quality through integrated noise filter - prevents hum and noise
- high-quality metal housing
- low power consumption of 0.5 Watt
- easy installation and operation
- content: Analog to Digital Converter, USB cable, power supply unit

Technische Daten | Technical data

Anschlüsse	1x Koaxial Buchse 1x TOSLINK Buchse IN 2x CINCH Buchse
Connections	1x coaxial jack 1x TOSLINK jack IN 2x CINCH jack
Produktmaterial Material of product	Metall metal
Spannungsversorgung Power supply	über ext. Netzteil: 5 V DC, 1000 mA, 100 cm Kabellänge via ext. power supply unit: 5 VDC, 1000 mA, 100 cm cable
Gewicht Weight (set)	78 g 78 g
Abmessungen (Breite) Dimensions (width)	50 mm 50 mm
Abmessungen (Höhe) Dimensions (height)	30 mm 30 mm
Abmessungen (Tiefe) Dimensions (depth)	40 mm 40 mm

Dimensions (depth) 40 mm

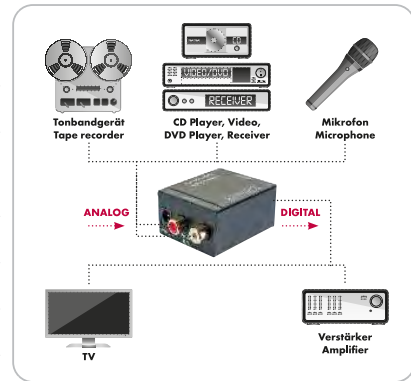

Art. Nr. Art. No.	Farbe Colour	EAN EAN	Verpackungsart Packaging
ADW100 513	Schwarz black	4004005028195	Karton carton

RECEIVER

AINSTEIN

HOME4YOU

SECURE4YOU

POWER4YOU

SOUND4YOU

LIGHT4YOU

SAT

ANTENNA

VIDEO

AUDIO

PHONE & COMPUTER

TV MOUNTING

427

RECEIVER
AINSTEIN
HOME4YOU
SECURE4YOU
POWER4YOU
SOUND4YOU
LIGHT4YOU
SAT
ANTENNA
VIDEO
AUDIO
PHONE & COMPUTER
TV MOUNTING

NLE7-Serie

STANDARD

Netzleitung | Power Supply Cable



Europäische Norm | European standard

- Für den Anschluss an eine 230 V Steckdose
- Für alle Geräte mit Euroanorm
- for plugging into a 230 V power outlet
- for all devices with European standard

Technische Daten | Technical data

Anschlüsse	1x Eurostecker (Typ C) 1x Kaltgerätebuchse (IEC 60320 C7)	Connections	1x socket of cold appliances (IEC 60320 C7)
Connections	1x Euro plug (type C)		

Art. Nr. Art. No.	Kabellänge Cable length	Farbe Colour	EAN EAN	Verpackungsart Packaging
NLE7280 533	1,5 m 1,5 m	Schwarz black	4004005504163	Schweißblister SBL03 sealed blister SBL03
NLE7300 533	3 m 3 m	Schwarz black	4004005029666	Schweißblister SBL03 sealed blister SBL03



AAC080 531

STANDARD

Adapterkassette | Cassette Adapter



- Zur Verbindung eines tragbaren Gerätes an Autoradios mit Kassettenschacht
- Zum Anschluss an ein tragbares Gerät mit 3,5 mm Klinkenbuchse
- for connecting portable devices to car radios with cassette slots
- for connection to a portable device equipped with a 3.5 mm jack plug socket

Technische Daten | Technical data

Anschlüsse	1x 3,5 mm Klinkenstecker (stereo)	Dimensions (depth)	17 mm
Connections	1x 3.5 mm jack plug (stereo)		

Stecker Plugs	Kunststoff plastic
------------------	-----------------------

Abmessungen (Breite) Dimensions (width)	109 mm
--	--------

Abmessungen (Höhe) Dimensions (height)	70 mm
---	-------

Abmessungen (Tiefe) Dimensions (depth)	17 mm
---	-------

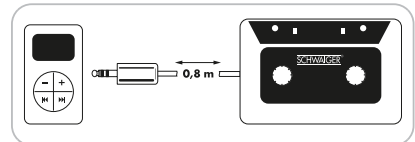

Art. Nr. Art. No.	Kabellänge Cable length	Farbe Colour	EAN EAN	Verpackungsart Packaging
AAC080 531	0,8 m 0,8 m	Schwarz black	4004005205244	Schweißblister SBL03 sealed blister SBL03



BST15 531

STANDARD

Bananenstecker 4er Set | Banana Plug 4-Piece Set



mit Schraubklemme | with screw terminal

- Geeignet für:
Lautsprecher, Verstärker, Audio/Video Receiver
- Für Kabel bis 4 mm²
- suitable for:
loudspeakers, amplifiers, Audio/Video receivers
- for cables up to 4 mm²

Technische Daten | Technical data

Anschlüsse Connections	Bananenstecker Banana Plug
---------------------------	-------------------------------

Produktmaterial Material of product	Metall mit Kunststoff metal with plastic
--	---

Stecker Plugs	Metall metal
------------------	-----------------

Inhalt (Packung) Content (package)	4 4
---------------------------------------	--------

Ø 4 mm

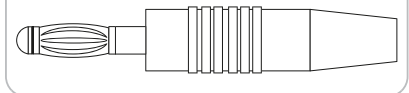

Art. Nr. Art. No.	Farbe Colour	EAN EAN	Verpackungsart Packaging
BST15 531	Schwarz/Rot black/red	4004005503463	Schiebeblister SBL1S-18 sliding blister SBL1S-18



KKL002 531

STANDARD

Krokodilklemmen 2er Set | Alligator Clips (2-Piece Set)



- Schraub-, Klemm- oder Lötanschluss von offenen Kabeln
- Kunststoff-Griffstücke sind farblich gekennzeichnet
- screw, clamping or soldered connection of open cables
- handling pieces are made of plastic and marked in colour

Technische Daten | Technical data

Produktmaterial Material of product	Metall vernickelt metal nickel-plated	Content (package)	2
--	--	-------------------	---

Inhalt (Packung)	2
------------------	---

Art. Nr. Art. No.	Farbe Colour	EAN EAN	Verpackungsart Packaging
KKL002 531	Schwarz/Rot black/red	4004005503869	Schiebeblister SBL1S-18 sliding blister SBL1S-18





PHONE & COMPUTER

PLC8383



devolo Magic 2 WiFi | devolo Magic 2 WiFi

Heute schon im Übermorgen leben. Mit High Speed Mesh-WiFi. | Live today the day after tomorrow. With High Speed Mesh WiFi.



- Hier wirken unsichtbare Kräfte: Neuartiges Mesh WLAN und innovative Powerline-Technologie verbinden alle devolo Magic-Adapter zu einem zusammenhängenden Netzwerk
- Übersteigt die Vorstellungskraft: Surfen Sie mit bis zu 2400 Mbit/s kabellos durchs Internet! Streaming, Gaming, Virtual Reality – und das so zauberhaft einfach, schnell und zuverlässig wie nie zuvor
- Bindet alle ein: Schließen Sie Ihre stationären Geräte wie Smart-TV, Konsole oder PC über zwei Gigabit LAN-Anschlüsse an
- An alles gedacht: Dank der integrierten Steckdose mit Kindersicherung geht Ihnen kein Stromanschluss verloren
- Die Instanz für große Distanzen: Überbrückt bisher unerreichte Entfernungen und liefert Ihnen immer eine starke Verbindung, auch über Strecken bis zu 500 m
- Übernimmt die Einrichtung: Einfach in die Steckdose stecken – dank smartem Plug & Play verbinden sich die Adapter in wenigen Sekunden selbst miteinander
- Echter Teamworker: Kompatibel mit allen Routern, devolo Magic-Adaptoren und vom HomeGrid Forum zertifizierten Produkten, jedoch keine dLAN® Powerline-Adapter und andere HomePlug AV-Produkte
- Lieferumfang: 2x Adapter, 1x Netzwerkkabel, Bedienungsanleitung
- Invisible forces at work: the new mesh WiFi and innovative powerline technology connect all devolo Magic adapters to form a coherent network
- Beyond imagination: surf the Internet wirelessly at up to 2400 Mbps! Streaming, Gaming, Virtual Reality - and it's as easy, fast and reliable as never before
- Includes all: connect your stationary devices such as Smart TV, console or computer via two Gigabit LAN ports
- Everything in mind: thanks to the integrated socket with child safety, you won't lose any power connection
- The instance for long distances: covers distances you never reach before and always provides you with a strong connection, even up to 500 m
- Takes over the setup: simply plug it into the socket - thanks to smart Plug & Play, the adapters connect to each other in just a few seconds
- True teamworker: Compatible with all routers, devolo Magic adapters and products certified by the HomeGrid Forum, but not dLAN® Powerline adapters or other HomePlug AV products.
- Scope of delivery: 2x adapter, 1x network cable, manual

Technische Daten | Technical data

Anschlüsse	1x Schukostecker (Typ F) 1x Schukobuchse (Typ F) 2x RJ45 Buchse	Leistungsaufnahme	typ. 9,0 W im Standby 3,4 W
Connections	1x Schuko plug (type F) 1x Schuko socket (type F) 2x RJ45 jack	Power consumption	max. 12,0 W typ. 9,0 W in sleep mode 3,4 W
Reichweite	bis zu 500 m (PLC) bis zu 300 m (WLAN)	Spannungsversorgung	196 - 250 V AC , 50 Hz
Range	up to 500 m (PLC) up to 300 m (WiFi)	Power supply	196 - 250 V AC , 50 Hz
Datenübertragung	bis zu 1200/2400 Mbit/s (PLC) bis zu 300 Mbit/s (WLAN)	Lagertemperatur	-25° - 70 °C
Data transfer	up to 1200/2400 Mbit/s (PLC) up to 300 Mbit/s (WiFi)	Storage temperature	-25° - 70 °C
Betriebstemperatur	0° - 40 °C	Umgebungsbedingung	10 - 90 % (nicht kondensierend)
Operating temperature	0° - 40 °C	Ambient conditions	10 - 90 % (non-condensing)
Datenschutz	WPA/WPA2, WPS PIN, WPS PBC, Wi-Fi Time Schedule, 128 Bit AES	Taster	Einbuchen, WiFi (ON/OFF), Factory Default
Data protection	WPA/WPA2, WPS PIN, WPS PBC, Wi-Fi Time Schedule, 128 Bit AES	Button	Login, WiFi (ON/OFF), Factory Default
Betriebssysteme	ab Windows® 7 (32/64 Bit)/Ubuntu-Linux 16.04 (32/64 Bit)/MAC OS® X 10.9 /iOS 10/Android 5.1	Zulassung	CE compliant
Operating systems	Windows® 7 (32/64 bit)/Ubuntu-Linux 16.04 (32/64 bit)/MAC OS® X 10.9/iOS 10/Android 5.1 or higher	Certifications	CE compliant
Anzeige	LED Anzeige (PLC und WiFi)	Farbe	Weiß
Display	LED indicator (PLC and WiFi)	Colour	white
Leistungsaufnahme	max. 12,0 W	Abmessungen (Breite)	152 mm
		Dimensions (width)	152 mm
		Abmessungen (Höhe)	76 mm
		Dimensions (height)	76 mm
		Abmessungen (Tiefe)	40 mm
		Dimensions (depth)	40 mm
		Garantie	3 Jahre Herstellergarantie
		Guarantee	3 years manufacturer's guarantee

Art. Nr.	EAN	Verpackungsart
Art. No.	EAN	Packaging
PLC8383	4250059683839	Karton carton

- RECEIVER
- AINSTEIN
- HOME4YOU
- SECURE4YOU
- POWER4YOU
- SOUND4YOU
- LIGHT4YOU
- SAT
- ANTENNA
- VIDEO
- AUDIO
- PHONE & COMPUTER
- TV MOUNTING

PLC8359



devolo Magic 1 WiFi | devolo Magic 1 WiFi



Unsichtbar, aber immer da. Mobil surfen wie von Zauberhand. | Invisible, but always there. Mobile surfing like magic.

- Hier wirken unsichtbare Kräfte: Neuartiges Mesh WLAN und innovative Powerline-Technologie verbinden alle devolo Magic-Adapter zu einem zusammenhängenden Netzwerk
- Fantastische Leistung: Surfen Sie mit bis zu 1200 Mbit/s kabellos durchs Internet! Streaming, Gaming, Virtual Reality - und das so zauberhaft einfach, schnell und zuverlässig wie nie zuvor
- Bindet alle ein: Schließen Sie Ihre stationären Geräte wie Smart-TV, Konsole oder PC über zwei Gigabit LAN-Anschlüsse an
- Übernimmt die Einrichtung: Einfach in die Steckdose stecken - dank smartem Plug & Play verbinden sich die Adapter in wenigen Sekunden selbst miteinander
- An alles gedacht: Dank der integrierten Steckdose mit Kindersicherung geht Ihnen kein Stromanschluss verloren
- Nimmt weite Wege auf sich: Überbrückt extrem weite Entfernungen bis zu 400 m, damit Sie immer eine starke Verbindung haben
- Echter Teamworker: Kompatibel mit allen Routern, devolo Magic-Adaptern und vom HomeGrid Forum zertifizierten Produkten, jedoch keine dLAN® Powerline-Adapter und andere HomePlug AV-Produkte
- Lieferumfang: 2x Adapter, 1x Netzwerkkabel, Bedienungsanleitung
- Invisible forces at work: the new mesh WiFi and innovative powerline technology connect all devolo Magic adapters to form a coherent network
- Fantastic performance: surf the Internet wirelessly at up to 1200 Mbps! Streaming, Gaming, Virtual Reality - and it's as easy, fast and reliable as never before
- Includes all: connect your stationary devices such as Smart TV, console or computer via two Gigabit LAN ports
- Takes over the setup: simply plug it into the socket - thanks to smart Plug & Play, the adapters connect to each other in just a few seconds
- Everything in mind: thanks to the integrated socket with child safety, you won't lose any power connection
- Takes on long distances: covers extremely long distances up to 400 m, so that you always have a strong connection
- True teamworker: Compatible with all routers, devolo Magic adapters and products certified by the HomeGrid Forum, but not dLAN® Powerline adapters or other HomePlug AV products.
- Scope of delivery: 2x adapter, 1x network cable, manual

Technische Daten | Technical data

Anschlüsse	1x Schukostecker (Typ F) 1x Schukobuchse (Typ F) 2x RJ45 Buchse	Leistungsaufnahme	typ. 5,1 W im Standby 2,0 W
Connections	1x Schuko plug (type F) 1x Schuko socket (type F) 2x RJ45 jack	Power consumption	max. 7,6 W typ. 5,1 W in sleep mode 2,0 W
Reichweite	bis zu 400 m (PLC) bis zu 300 m (WLAN)	Spannungsversorgung	196 - 250 V AC, 50 Hz
Range	up to 400 m (PLC) up to 300 m (WiFi)	Power supply	196 - 250 V AC, 50 Hz
Datenübertragung	bis zu 1200 Mbit/s (PLC) bis zu 300 Mbit/s (WLAN)	Lagertemperatur	-25° - 70 °C
Data transfer	up to 1200 Mbit/s (PLC) up to 300 Mbit/s (WiFi)	Storage temperature	-25° - 70 °C
Betriebstemperatur	0° - 40 °C	Umgebungsbedingung	10 - 90 % (nicht kondensierend)
Operating temperature	0° - 40 °C	Ambient conditions	10 - 90 % (non-condensing)
Datenschutz	WPA/WPA2, WPS PIN, WPS PBC, Wi-Fi Time Schedule, 128 Bit AES	Taster	Einbuchen, WiFi (ON/OFF), Factory Default
Data protection	WPA/WPA2, WPS PIN, WPS PBC, Wi-Fi Time Schedule, 128 Bit AES	Button	Login, WiFi (ON/OFF), Factory Default
Betriebssysteme	ab Windows® 7 (32/64 Bit)/Ubuntu-Linux 16.04 (32/64 Bit)/MAC OS® X 10.9 /iOS 10/Android 5.1	Zulassung	CE compliant
Operating systems	Windows® 7 (32/64 bit)/Ubuntu-Linux 16.04 (32/64 bit)/MAC OS® X 10.9/iOS 10/Android 5.1 or higher	Certifications	CE compliant
Anzeige	LED Anzeige (PLC und WiFi)	Farbe	Weiß
Display	LED indicator (PLC and WiFi)	Colour	white
Leistungsaufnahme	max. 7,6 W	Abmessungen (Breite)	152 mm
		Dimensions (width)	152 mm
		Abmessungen (Höhe)	76 mm
		Dimensions (height)	76 mm
		Abmessungen (Tiefe)	40 mm
		Dimensions (depth)	40 mm
		Garantie	3 Jahre Herstellergarantie
		Guarantee	3 years manufacturer's guarantee
Art. Nr.	EAN	Verpackungsart	
Art. No.	EAN	Packaging	
PLC8359	4250059683594	Karton carton	

RECEIVER

AINSTEIN

HOME4YOU

SECURE4YOU

POWER4YOU

SOUND4YOU

LIGHT4YOU

SAT

ANTENNA

VIDEO

AUDIO

PHONE & COMPUTER

TV MOUNTING

431

PLC8107-Serie



devoLO WLAN Komfort Plus | devoLO WiFi Komfort Plus

Endlich WLAN überall – so schnell und einfach wie nie zuvor | WiFi everywhere now - faster and easier than ever before



- Beste Heimnetz-Verbindung dank Powerline-Technologie. WLAN aus jeder Steckdose. Einfach auspacken, einstecken, loslegen.
- Endlich WLAN in ac-Geschwindigkeit: bis zu 1200 Mbit/s für Smartphone, Tablet, Laptop etc.
- Powerline-Verbindung über die Stromleitung mit bis zu 1200 Mbit/s.
- devoLO range+ Technologie nutzt erstmals alle drei Leitungen des Stromkreises parallel für noch mehr Leistung und höhere Reichweite.
- Mit zwei integrierten Gigabit LAN-Anschlüssen für Ihre internetfähigen Geräte (Smart-TV, Spielekonsole, PC, etc.).
- Mit der integrierten Steckdose inklusive Kindersicherung geht kein Stromanschluss im Raum verloren.
- Die WiFi Move Technology verbindet automatisch mehrere Adapter zu einem WLAN-Netzwerk. Optimaler WLAN-Empfang, im gesamten Haus, voll automatisch.
- Zusätzliche Features: Interfaces an-/abschaltbar, HTML Konfigurationsseite, WiFi Move Technology
- Best home network connection thanks to powerline technology. WiFi from any socket. Simply unpack, plug in, get started.
- Finally WiFi at ac-speed: up to 1200 Mbit/s for Smartphone, Tablet, Laptop etc.
- Powerline connection via the power line with up to 1200 Mbit/s.
- For the first time, devoLO range+ Technology uses all three lines of the circuit in parallel for even more power and greater range.
- With two integrated Gigabit LAN ports for your Internet-enabled devices (Smart TV, game console, PC, etc.).
- With the integrated socket outlet including child safety lock, no power connection is lost in the room.
- WiFi Move Technology automatically connects multiple adapters to a WiFi network. Optimum WiFi reception, throughout the house, fully automatic.
- Additional features: Interfaces can be switched on/off, HTML configuration page, WiFi Move Technology

Technische Daten | Technical data

Integrierte Protokolle Integrated protocols	CSMA/CA (Powerline) CSMA/CA (Powerline)
Anschlüsse (Eingang) Connections (input)	1x Schukostecker (Typ F) 1x Schuko plug (type F)
Anschlüsse (Ausgang) Connections (output)	1x Schukobuchse (Typ F) 2x RJ45 Buchse 1x Schuko socket (type F) 2x RJ45 jack
Reichweite Range	400 m (PLC) 300 m (WLAN) 400 m (PLC) 300 m (WiFi)
Datenübertragung Data transfer	10/100/1000 Mbit/s (Ethernet) 200/500/600/1200 Mbit/s (PLC) 5 GHz (WiFi 867) 2,4 GHz (WiFi 300)
Betriebstemperatur Operating temperature	0 bis +40 °C 0 bis +40 °C
Datenschutz Data protection	WPA/WPA2, WPS PIN, WPS PBC, MAC-Address Filter, Wi-Fi Time Schedule, 128 Bit AES
Betriebssysteme Operating systems	ab Windows® 7 (32/64 Bit)/Mac OS® X/Linux® (Ubuntu) Windows® 7 (32/64 bit)/Mac OS® X/Linux® (Ubuntu)
Anzeige Display	LEDs
Leistungsaufnahme Power consumption	max. 10,4 W typ. 8,1 W im Standby 2,2 W max. 10,4 W typ. 8,1 W in sleep mode 2,2 W
Spannungsversorgung Power supply	196-250 V AC , 50 Hz 196-250 V AC , 50 Hz
Inhalt (Packung)	1

Content (package)	1
Lagertemperatur Storage temperature	-25 bis +70 °C -25 to +70 °C
Umgebungsbedingung Ambient conditions	10-90 % Luftfeuchtigkeit (nicht kondensierend) 10-90 % humidity (non-condensing)
Taster Button	Einbuchen, WiFi (ON/OFF), Reset Pairing, Wi-Fi (ON/OFF), Reset
Ausgangsleistung (max.) Output power	16 A 16 A
Zulassung Certifications	CE Class B (EU, CH, NO) CE Class B (EU, CH, NO)
Abmessungen (Breite) Dimensions (width)	152 mm 152 mm
Abmessungen (Höhe) Dimensions (height)	76 mm 76 mm
Abmessungen (Tiefe) Dimensions (depth)	40 mm 40 mm
Garantie Guarantee	3 Jahre Herstellergarantie 3 years manufacturer's guarantee



Art. Nr. Art. No.	EAN EAN	Verpackungsart Packaging
PLC8107	4250059681071	Karton carton
PLC8108	4250059681088	Karton carton

- RECEIVER
- AINSTEIN
- HOME4YOU
- SECURE4YOU
- POWER4YOU
- SOUND4YOU
- LIGHT4YOU
- SAT
- ANTENNA
- VIDEO
- AUDIO
- PHONE & COMPUTER
- TV MOUNTING

PLC8105-Serie



devolo LAN Komfort Plus | devolo LAN Comfort Plus



Einfach noch mehr Powerline-Leistung an Ihren Steckdosen | Simply even more powerline performance at your sockets

- Ihr Heimnetz aus der Steckdose. Auspacken. Einstecken. Loslegen. Die einfache Verbindung über die hausinterne Stromleitung. Und schon wird jede gewünschte Steckdose zum Internetzugang.
- Die optimale Internetverbindung für PCs, Fernseher und Spielekonsolen. Ohne Signalverlust - stabil und konstant.
- Mit blitzschnellen 1200 Mbit/s für anspruchsvollste Datenübertragungen.
- Mit der range+ Technologie noch leistungsstärker und mit höherer Reichweite.
- Kinderleichte Installation. Einfach auspacken, einstecken und loslegen.
- Mit dem Gigabit LAN-Anschluss können Sie ein internetfähiges Gerät jederzeit per Netzwerkabel mit dem Internet verbinden (z.B. Spielekonsole oder Smart-TV).
- Mit der integrierten Steckdose geht Ihnen kein Stromanschluss im Raum verloren.
- Your home network from the socket. Unpack. Plug it in. Get started. The simple connection via the in-house power line. And every desired socket becomes an Internet access.
- The optimal Internet connection for PCs, televisions and game consoles. No signal loss - stable and constant.
- With ultra-fast 1200 Mbit/s for the most demanding data transmissions.
- With the range+ technology even more powerful and with a higher range.
- Easy installation. Simply unpack, plug in and get started.
- With the Gigabit LAN connection, you can connect an Internet-enabled device to the Internet at any time via a network cable (e.g. game console or Smart TV).
- With the integrated socket you won't lose any power connection in the room.

Technische Daten | Technical data

Integrierte Protokolle Integrated protocols	CSMA/CA (Powerline) CSMA/CA (Powerline)	Ambient conditions	10-90 % humidity (non-condensing)
Anschlüsse (Eingang) Connections (input)	1x Schukostecker (Typ F) 1x Schuko plug (type F)	Taster Button	Einbuchung Recognition
Anschlüsse (Ausgang) Connections (output)	1x Schukobuchse (Typ F) 1x RJ45 Buchse 1x Schuko socket (type F) 1x RJ45 jack	Ausgangsleistung (max.) Output power	16 A 16 A
Reichweite Range	400 m (PLC) 400 m (PLC)	Zulassung Certifications	CE Class B (EU, CH, NO) CE Class B (EU, CH, NO)
Datenübertragung Data transfer	10/100/1000 Mbit/s (Ethernet) 200/500/600/1200 Mbit/s (PLC) 10/100/1000 Mbit/s (ethernet) 200/500/600/1200 Mbit/s (PLC)	Gewicht Weight (set)	380 g 380 g
Datenschutz Data protection	128 Bit AES-Verschlüsselung 128 Bit AES encryption	Abmessungen (Breite) Dimensions (width)	190 mm 190 mm
Betriebstemperatur Operating temperature	0 °C bis +40 °C 0 °C bis +40 °C	Abmessungen (Höhe) Dimensions (height)	118 mm 118 mm
Betriebssysteme Operating systems	ab Windows® 7 (32/64 Bit)/Mac OS® X/Linux® (Ubuntu) Windows® 7 (32/64 bit)/Mac OS® X/Linux® (Ubuntu)	Abmessungen (Tiefe) Dimensions (depth)	80 mm 80 mm
Anzeige Display	LEDs LEDs	Garantie Guarantee	3 Jahre Herstellergarantie 3 years manufacturer's guarantee
Leistungsaufnahme Power consumption	max. 4,2 W typ. 3 W im Standby 0,7 W max. 4,2 W typ. 3 W in sleep mode 0,7 W		
Spannungsversorgung Power supply	196-250 V AC 196-250 V AC		
Inhalt (Packung) Content (package)	1 1		
Lagertemperatur Storage temperature	-25 bis +70 °C -25 to +70 °C		
Umgebungsbedingung Environment condition	10-90 % Luftfeuchtigkeit (nicht kondensierend)		
Art. Nr. Art. No.	EAN EAN	Verpackungsart Packaging	
PLC8105	4250059681057	Karton carton	
PLC8106	4250059681064	Karton carton	

RECEIVER

AINSTEIN

HOME4YOU

SECURE4YOU

POWER4YOU

SOUND4YOU

LIGHT4YOU

SAT

ANTENNA

VIDEO

AUDIO

PHONE & COMPUTER

TV MOUNTING

PLC8186



devolo Heimnetzwerk Sonderedition LAN + WLAN | network special edition LAN + WiFi

Mehr Leistung – Mehr Reichweite – Mehr Möglichkeiten | More power - More range - More possibilities



- SET bestehend aus:
 - » 1x devolo LAN Komfort Starterset
 - » 1x devolo WLAN Komfort Einzeladapter
 - Bis zu 500 Mbit/s bei 400m Powerline / WLAN
 - Voller Empfang für Ihr Handy, Tablet & Notebook
 - Stromanschluss behalten mit integrierter Steckdose
 - Range+ Technologie für mehr Leistung & Reichweite
 - Starter Kit (3 Adapter), Kindersicherung, 1x WLAN
- SET consists of:
 - » 1x devolo LAN Comfort Starter Kit
 - » 1x devolo WiFi Comfort Single Adapter
 - Up to 500 Mbit/s with 400m Powerline / WiFi
 - full reception for your mobile phone, tablet & notebook
 - maintain electrical connection with integrated socket outlet
 - range+ technology for more power & range
 - Starter Kit (3 adapters), child safety lock, 1x WiFi

Technische Daten | Technical data

Farbe Colour	Weiß white	Garantie	3 years manufacturer's guarantee
Garantie	3 Jahre Herstellergarantie		

Art. Nr. Art. No.	SET Inhalt SET content	EAN EAN	Verpackungsart Packaging
PLC8186	1x devolo LAN Komfort Starterset devolo LAN Comfort Starter Kit 1x devolo WLAN Komfort Einzeladapter devolo WiFi Comfort Single Adapter	4250059681866	Karton carton



SET bestehend aus: | SET consists of:

1x

devolo LAN Komfort Starterset | devolo LAN Comfort Starter Kit



- Ihr Heimnetz aus der Steckdose. Auspacken. Einstecken. Loslegen. Die einfache Verbindung über die hausinterne Stromleitung. Und schon wird jede gewünschte Steckdose zum Internetzugang.
 - Mit der range+ Technologie noch leistungsstärker und mit höherer Reichweite.
 - Die optimale Internetverbindung für PCs, Fernseher und Spielekonsolen. Ohne Signalverlust - stabil und konstant.
 - Kinderleichte Installation. Einfach auspacken, einstecken und loslegen.
 - Mit den zwei Fast-Ethernet-LAN Anschlüssen können Sie zwei internetfähige Geräte jederzeit per Netzwerkkabel mit dem Internet verbinden (z.B. Spielekonsole, Fernseher oder Media Receiver).
 - Mit der integrierten Steckdose geht Ihnen kein Stromanschluss im Raum verloren.
 - Setzen Sie auf die Nummer 1: Bereits über 10 Mio. zufriedene devolo-Kunden weltweit.
 - Lieferumfang: Installationsanleitung, Ethernet-Kabel RJ45-RJ45
- Your home network from the power outlet. Unpack. Plug in. Get started. The simple connection via the household power line. Turns any electrical socket into an internet access port.
 - The range+ technology makes for more power and higher range.
 - The perfect internet connection for PCs, TVs and games consoles. Without signal loss - steady and solid.
 - Installation is a breeze. Unpack, plug in, get started.
 - The two fast ethernet LAN ports allow for connecting two network-compatible devices to the internet via network cable (e.g. games console, TV or media receiver).
 - Thanks to the integrated power outlet you do not lose the power outlet used in the process.
 - Trust in the number 1: devolo has more than 10 million satisfied customers across the globe.
 - Scope of delivery: set up manual, ethernet cable RJ45-RJ45

Technische Daten | Technical data

Anschlüsse (Eingang) Connections (input)	1x Schuko stecker (Typ F) 1x Schuko plug (type F)	Power supply	196 - 250 V AC
Anschlüsse (Ausgang) Connections (output)	1x Schukobuchse (Typ F) 2x RJ45 Buchse 1x Schuko socket (type F) 2x RJ45 jack	Inhalt (Packung) Content (package)	2 2
Datenübertragung Data transfer	bis zu 500 Mbit/s (PLC) bis zu 100 Mbit/s (Ethernet) up to 500 Mbit/s (PLC) up to 100 Mbit/s (ethernet)	Farbe Colour	Weiß white
Datenschutz Data protection	128 Bit AES-Verschlüsselung 128 Bit AES encryption	Abmessungen (Breite) Dimensions (width)	55 mm 55 mm
Leistungsaufnahme Power consumption	max. 3,1 W typ. 2,6 W im Standby 0,6 W max. 3,1 W typ. 2,6 W in sleep mode 0,6 W	Abmessungen (Höhe) Dimensions (height)	110 mm 110 mm
Spannungsversorgung	196 - 250 V AC	Abmessungen (Tiefe) Dimensions (depth)	40 mm 40 mm
		Garantie Guarantee	3 Jahre Herstellergarantie 3 years manufacturer's guarantee
		Verpackungsart Packaging	Karton carton

1x



devolo WLAN Komfort Einzeladapter | devolo WiFi Comfort Single Adapter

- **Superschnelles Netzwerk:** Bis zu 500 Mbit/s per Powerline ermöglicht gleichzeitiges Surfen, HD-Streamen, Online-Spielen, etc.
- **Perfektes WLAN** mit bis zu 300 Mbit/s, für die optimale Anbindung von Smartphone, Tablet und Notebook.
- Die exklusive devolo range+ Technology sorgt für deutlich mehr Reichweite und Stabilität und macht den WLAN Komfort zum leistungsstärksten Adapter der 500-Mbit-Klasse.
- Die Steckdose mit integrierter Kindersicherung ermöglicht die flexible Platzierung des Adapters, ohne dass ein Stromanschluss verloren geht.
- Immer mit dem stärksten WLAN-Zugangspunkt verbunden dank devolo WiFi Move Technology.
- Sichere Verschlüsselung per Knopfdruck für maximale Datensicherheit.
- PCs, Smart TVs und Spielekonsolen komfortabel per LAN-Port verbinden.
- Zeitsteuerung und Kindsicherung per intuitivem Web-Interface oder über die my devolo App.
- Gast-Netzwerk als einfacher Internetzugang für Freunde und Gäste - ohne Zugriff auf das eigentliche Heimnetzwerk
- Lieferumfang: Ethernet-Kabel RJ45-RJ45, Bedienungsanleitung
- **Super-fast network:** Up to 500 Mbit/s via powerline enables simultaneous surfing, HD streaming, online gaming, etc.
- **Perfect WiFi** with up to 300 Mbit/s, for the optimal connection of Smartphone, Tablet and Notebook
- **The exclusive devolo range+ technology** ensures significantly greater range and stability and makes the WiFi comfort the most powerful adapter in the 500 Mbit class
- **The socket outlet with integrated child safety lock** allows flexible placement of the adapter without losing a power connection
- **Always connected to the strongest WiFi access point** thanks to devolo WiFi Move Technology
- **Secure encryption at the push of a button** for maximum data security
- **Connect computers, Smart TVs and game consoles** conveniently via LAN port
- **Time control and child safety** via intuitive web interface or via the my devolo App
- **Guest network** as a simple Internet access for friends and guests - without access to the actual home network
- **Scope of delivery:** adapter, Ethernet cable RJ45-RJ45, manual

Technische Daten | Technical data

Integrierte Protokolle Integrated protocols	CSMA/CA (Powerline) CSMA/CA (Powerline)	Display	LED display (power and active data transfer)
Anschlüsse Connections	1x Schukostecker (Typ F) 1x Schuko plug (type F)	Leistungsaufnahme Power consumption	max. 6,3 W typ. 4,4 W im Standby 1,1 W
Anschlüsse (Ausgang) Connections (output)	1x RJ45 Buchse 1x Schukobuchse (Typ F) 2x Antenne 1x RJ45 jack 1x Schuko socket (type F) 2x antenna	Spannungsversorgung Power supply	max. 6,3 W typ. 4,4 W in sleep mode 1,1 W
Datenübertragung Data transfer	bis zu 200/500 Mbit/s (PLC) bis zu 300 Mbit/s (WLAN) bis zu 10/100 Mbit/s (Ethernet) up to 200/500 Mbit/s (PLC) up to 300 Mbit/s (WiFi) up to 10/100 Mbit/s (ethernet)	Inhalt (Packung) Content (package)	196 - 250 V AC, 50 Hz 196 - 250 V AC, 50 Hz
Betriebstemperatur Operating temperature	0° - 40 °C 0° - 40 °C	Lagertemperatur Storage temperature	1 1
Datenschutz Data protection	WPA/WPA2, WPS PIN, WPS PBC, MAC-Address Filter, Wi-Fi Time Schedule, 128 Bit AES WPA/WPA2, WPS PIN, WPS PBC, MAC-Address Filter, Wi-Fi Time Schedule, 128 Bit AES	Umgebungsbedingung Ambient conditions	-25° - 70 °C -25° - 70 °C
Betriebssysteme Operating systems	Windows® 7 (32/64 Bit)/Windows® 8 (32/64 Bit)/Windows® 8 Pro (32/64 Bit)/Windows® 10.x Pro (32/64 Bit)/Mac OS® X Windows® 7 (32/64bit)/Windows® 8 (32/64Bit)/Windows® 8 Pro (32/64Bit)/Windows® 10.x Pro (32/64 Bit)/Mac OS® X	Taster Button	10 - 90 % (nicht kondensierend) 10 - 90 % (non-condensing)
Anzeige	LED Anzeige (Power und aktive Datenübertragung)	Farbe Colour	Einbuchen, WiFi (ON/OFF), WPS, Reset Pairing, Wi-Fi on/off, WPS, Factory Default Weiß white
		Abmessungen (Breite) Dimensions (width)	68 mm 68 mm
		Abmessungen (Höhe) Dimensions (height)	130 mm 130 mm
		Abmessungen (Tiefe) Dimensions (depth)	42 mm 42 mm
		Garantie Guarantee	3 Jahre Herstellergarantie 3 years manufacturer's guarantee
		Verpackungsart Packaging	Karton carton

RECEIVER

AINSTEIN

HOME4YOU

SECURE4YOU

POWER4YOU

SOUND4YOU

LIGHT4YOU

SAT

ANTENNA

VIDEO

AUDIO

PHONE & COMPUTER

TV MOUNTING

- RECEIVER
- AINSTEIN
- HOME4YOU
- SECURE4YOU
- POWER4YOU
- SOUND4YOU
- LIGHT4YOU
- SAT
- ANTENNA
- VIDEO
- AUDIO
- PHONE & COMPUTER
- TV MOUNTING

PLC9872-Serie



devolo WLAN Komfort Einzeladapter/Starterkit | WiFi comfort single adapter/starter kit

Mehr Leistung – Mehr Reichweite – Mehr Möglichkeiten | More power - More range - More possibilities

- **Superschnelles Netzwerk:** Bis zu 500 Mbit/s per Powerline ermöglicht gleichzeitiges Surfen, HD-Streamen, Online-Spielen, etc.
- **Perfektes WLAN** mit bis zu 300 Mbit/s, für die optimale Anbindung von Smartphone, Tablet und Notebook.
- Die exklusive devolo range+ Technologie sorgt für deutlich mehr Reichweite und Stabilität und macht den WLAN Komfort zum leistungsstärksten Adapter der 500-Mbit-Klasse.
- Die Steckdose mit integrierter Kindersicherung ermöglicht die flexible Platzierung des Adapters, ohne dass ein Stromanschluss verloren geht.
- Immer mit dem stärksten WLAN-Zugangspunkt verbunden dank devolo WiFi Move Technology.
- Sichere Verschlüsselung per Knopfdruck für maximale Datensicherheit.
- PCs, Smart TVs und Spielekonsolen komfortabel per LAN-Port verbinden.
- Zeitsteuerung und Kindesicherung per intuitivem Web-Interface oder über die my devolo App.
- Gast-Netzwerk als einfacher Internetzugang für Freunde und Gäste – ohne Zugriff auf das eigentliche Heimnetzwerk
- Lieferumfang: Ethernet-Kabel RJ45-RJ45, Bedienungsanleitung
- **Super-fast network:** Up to 500 Mbit/s via powerline enables simultaneous surfing, HD streaming, online gaming, etc.
- **Perfect WiFi** with up to 300 Mbit/s, for the optimal connection of Smartphone, Tablet and Notebook
- The exclusive devolo range+ technology ensures significantly greater range and stability and makes the WiFi comfort the most powerful adapter in the 500 Mbit class
- The socket outlet with integrated child safety lock allows flexible placement of the adapter without losing a power connection
- Always connected to the strongest WiFi access point thanks to devolo WiFi Move Technology
- Secure encryption at the push of a button for maximum data security
- Connect computers, Smart TVs and game consoles conveniently via LAN port
- Time control and child safety via intuitive web interface or via the my devolo App
- Guest network as a simple Internet access for friends and guests - without access to the actual home network
- Scope of delivery: adapter, Ethernet cable RJ45-RJ45, manual

Technische Daten | Technical data

Integrierte Protokolle Integrated protocols	CSMA/CA (Powerline) CSMA/CA (Powerline)	Display	LED display (power and active data transfer)
Anschlüsse Connections	1x Schukostecker (Typ F) 1x Schuko plug (type F)	Leistungsaufnahme	max. 6,3 W typ. 4,4 W im Standby 1,1 W
Anschlüsse (Ausgang) Connections (output)	1x RJ45 Buchse 1x Schukobuchse (Typ F) 2x Antenne 1x RJ45 jack 1x Schuko socket (type F) 2x antenna	Power consumption	max. 6,3 W typ. 4,4 W in sleep mode 1,1 W
Datenübertragung	bis zu 200/500 Mbit/s (PLC) bis zu 300 Mbit/s (WLAN) bis zu 10/100 Mbit/s (Ethernet)	Spannungsversorgung Power supply	196 - 250 V AC, 50 Hz 196 - 250 V AC, 50 Hz
Data transfer	up to 200/500 Mbit/s (PLC) up to 300 Mbit/s (WiFi) up to 10/100 Mbit/s (ethernet)	Inhalt (Packung) Content (package)	1 1
Betriebstemperatur Operating temperature	0° - 40 °C 0° - 40 °C	Lagertemperatur Storage temperature	-25° - 70 °C -25° - 70 °C
Datenschutz	WPA/WPA2, WPS PIN, WPS PBC, MAC-Address Filter, Wi-Fi Time Schedule, 128 Bit AES	Umgebungsbedingung Ambient conditions	10 - 90 % (nicht kondensierend) 10 - 90 % (non-condensing)
Data protection	WPA/WPA2, WPS PIN, WPS PBC, MAC-Address Filter, Wi-Fi Time Schedule, 128 Bit AES	Taster Button	Einbuchen, WiFi (ON/OFF), WPS, Reset Pairing, Wi-fi on/off, WPS, Factory Default
Betriebssysteme	Windows® 7 (32/64 Bit)/Windows® 8 (32/64 Bit)/Windows® 10.x Pro (32/64 Bit)/Mac OS® X	Farbe Colour	Weiß white
Operating systems	Windows® 7 (32/64bit)/Windows® 8 (32/64Bit)/Windows® 8 Pro (32/64Bit)/Windows® 10.x Pro (32/64 Bit)/Mac OS® X	Abmessungen (Breite) Dimensions (width)	68 mm 68 mm
Anzeige	LED Anzeige (Power und aktive Datenübertragung)	Abmessungen (Höhe) Dimensions (height)	130 mm 130 mm
		Abmessungen (Tiefe) Dimensions (depth)	42 mm 42 mm
		Garantie Guarantee	3 Jahre Herstellergarantie 3 years manufacturer's guarantee

Art. Nr. Art. No.	EAN EAN	Verpackungsart Packaging
PLC9872	4250059698727	Karton carton
PLC9873	4250059698734	Karton carton

PLC-LAN-Komfort-Serie



devolo LAN Komfort | devolo LAN Comfort



Das Plus an Reichweite für Ihr Heimnetz! | Higher range for your home network!



- Ihr Heimnetz aus der Steckdose. Auspacken. Einstecken. Loslegen. Die einfache Verbindung über die hausinterne Stromleitung. Und schon wird jede gewünschte Steckdose zum Internetzugang.
- Mit der range+ Technology noch leistungsstärker und mit höherer Reichweite.
- Die optimale Internetverbindung für PCs, Fernseher und Spielekonsolen. Ohne Signalverlust - stabil und konstant.
- Kinderleichte Installation. Einfach auspacken, einstecken und loslegen.
- Mit den zwei Fast-Ethernet-LAN Anschlüssen können Sie zwei internetfähige Geräte jederzeit per Netzwerkkabel mit dem Internet verbinden (z.B. Spielekonsole, Fernseher oder Media Receiver).
- Mit der integrierten Steckdose geht Ihnen kein Stromanschluss im Raum verloren.
- Setzen Sie auf die Nummer 1: Bereits über 10 Mio. zufriedene devolo-Kunden weltweit.
- Lieferumfang: Installationsanleitung, Ethernet-Kabel RJ45-RJ45
- Your home network from the power outlet. Unpack. Plug in. Get started. The simple connection via the household power line. Turns any electrical socket into an internet access port.
- The range+ technology makes for more power and higher range.
- The perfect internet connection for PCs, TVs and games consoles. Without signal loss - steady and solid.
- Installation is a breeze. Unpack, plug in, get started.
- The two fast ethernet LAN ports allow for connecting two network-compatible devices to the internet via network cable (e.g. games console, TV or media receiver).
- Thanks to the integrated power outlet you do not lose the power outlet used in the process.
- Trust in the number 1: devolo has more than 10 million satisfied customers across the globe.
- Scope of delivery: set up manual, ethernet cable RJ45-RJ45

Technische Daten | Technical data

Anschlüsse (Eingang)	1x Schukostecker (Typ F)	Power supply	196 - 250 V AC
Connections (input)	1x Schuko plug (type F)	Inhalt (Packung)	1
Anschlüsse (Ausgang)	1x Schukobuchse (Typ F)	Content (package)	1
Connections (output)	2x RJ45 Buchse 1x Schuko socket (type F) 2x RJ45 jack	Farbe	Weiß
Datenübertragung	bis zu 500 Mbit/s (PLC) bis zu 100 Mbit/s (Ethernet)	Abmessungen (Breite)	55 mm
Data transfer	up to 500 Mbit/s (PLC) up to 100 Mbit/s (ethernet)	Dimensions (width)	55 mm
Datenschutz	128 Bit AES-Verschlüsselung	Abmessungen (Höhe)	110 mm
Data protection	128 Bit AES encryption	Dimensions (height)	110 mm
Leistungsaufnahme	max. 3,1 W typ. 2,6 W im Standby 0,6 W	Abmessungen (Tiefe)	40 mm
Power consumption	max. 3,1 W typ. 2,6 W in sleep mode 0,6 W	Dimensions (depth)	40 mm
Spannungsversorgung	196 - 250 V AC	Garantie	3 Jahre Herstellergarantie
		Guarantee	3 years manufacturer's guarantee

Art. Nr.	EAN	Verpackungsart
Art. No.	EAN	Packaging
PLC9777	4250059697775	Karton carton
PLC9778	4250059697782	Karton carton

RECEIVER

AINSTEIN

HOME4YOU

SECURE4YOU

POWER4YOU

SOUND4YOU

LIGHT4YOU

SAT

ANTENNA

VIDEO

AUDIO

PHONE &
COMPUTER

TV MOUNTING

- RECEIVER
- AINSTEIN
- HOME4YOU
- SECURE4YOU
- POWER4YOU
- SOUND4YOU
- SOUND4YOU
- LIGHT4YOU
- SAT
- ANTENNA
- VIDEO
- PHONE & COMPUTER
- TV MOUNTING

PLC-WLAN-Kompakt-Serie



devolo WLAN Kompakt | devolo WiFi Compact



Der perfekte Einstieg in die Heimvernetzung | The perfect start to home networking.

- Ihr Heimnetz aus der Steckdose. Auspacken. Einstecken. Loslegen. Die einfache Verbindung über die hausinterne Stromleitung. Und schon wird jede gewünschte Steckdose zum Internetzugang.
- Die Steckdose ist der neue WLAN-Zugang. Und Sie entscheiden, wo Sie ihn brauchen.
- Die WiFi Move Technology ist die intelligente Erweiterung Ihres bestehenden WiFi-Netzes. Damit haben Sie im gesamten Haus besten WLAN-Empfang - und zwar voll automatisch (Mind. zwei devolo WLAN Kompakt erforderlich).
- WLAN-Vollausschlag! Endlich Maximaler WiFi-Empfang. Überall.
- Highspeed-Datenübertragung mit bis zu 500 Mbit/s und einem Fast-Ethernet-Anschluss für den Anschluss eines weiteren Endgeräts (z.B. Smart-TV, Spielekonsole etc.).
- Konstante Internet-Leistung für alle internetfähigen Geräte.
- Beste WLAN-Verbindung für Smartphones, Notebooks und Tablets.
- Einfache Überwachung des devolo-Heimnetzwerks via my devolo App.
- Lieferumfang: Installationsanleitung, Ethernet-Kabel RJ45-RJ45, CD-ROM: PDF-Bedienungsanleitung, Konfigurationssoftware
- Your home network from the power outlet. Unpack. Plug in. Get started. The simple connection via the household power line. Turns any electrical socket into an internet access port.
- The power outlet is the new WiFi access point. It's on you to decide where you want it.
- The WiFi Move Technology is the smart expansion of your existing WiFi network. It provides excellent wireless LAN connection throughout the house - automatically (at least two devolo WiFi Compact devices are needed).
- Best-possible WiFi connection! Finally, full WiFi signal. Everywhere.
- High-speed data transfer with up to 500 Mbit/s and a fast ethernet port for connecting an additional device (e.g. Smart TV, games console, etc.)
- Solid internet connection for all network-compatible devices.
- Best-possible wireless LAN connection for smart phones, notebooks and tablets.
- Easily control the devolo home network via the my devolo app.
- Scope of delivery: installation instructions, ethernet cable RJ45-RJ45, CD-ROM: user manual as pdf, configuration software

500 Mbit/s
bis zu
RECHNUNG
POWERLINE

300 Mbit/s
bis zu
RECHNUNG
POWERLINE

150 Mbit/s
bis zu
RECHNUNG
WLAN

128 Mbit/s
bis zu
RECHNUNG
ETHERNET

2,4 GHz
STANDARD
WLAN

Technische Daten | Technical data

Anschlüsse (Eingang) Connections (input)	1x Eurostecker (Typ C) 1x Euro plug (type C)
Anschlüsse (Ausgang) Connections (output)	1x RJ45 Buchse 1x RJ45 jack
Datenübertragung Data transfer	bis zu 500 Mbit/s (PLC) bis zu 150 Mbit/s (WLAN) bis zu 100 Mbit/s (Ethernet) up to 500 Mbit/s (PLC) up to 150 Mbit/s (WiFi) up to 100 Mbit/s (ethernet)
Datenschutz Data protection	WEP, WPA/WPA2, WPS PBC, MAC-Address Filter, Wi-Fi Time Schedule, 128 Bit AES WEP, WPA/WPA2, WPS PBC, MAC-Address Filter, Wi-Fi Time Schedule, 128 Bit AES
Anzeige Display	LED Anzeige (Power, WLAN- und LAN-Konnektivität) LED display (power, Wifi and LAN connectivity)
Leistungsaufnahme Power consumption	max. 5,0 W typ. 4,4 W im Standby 1,0 W max. 5,0 W typ. 4,4 W in sleep mode 1,0 W
Spannungsversorgung Power supply	196 - 250 V AC , 50 Hz

Power supply	196 - 250 V AC , 50 Hz
Inhalt (Packung) Content (package)	1 1
Farbe Colour	Weiß white
Abmessungen (Breite) Dimensions (width)	68 mm 68 mm
Abmessungen (Höhe) Dimensions (height)	68 mm 68 mm
Abmessungen (Tiefe) Dimensions (depth)	41 mm 41 mm
Garantie Guarantee	3 Jahre Herstellergarantie 3 years manufacturer's guarantee



Art. Nr. Art. No.	EAN EAN	Verpackungsart Packaging
PLC9773	4250059697737	Karton carton
PLC9774	4250059697744	Karton carton

PLC-LAN-Kompakt-Serie



devolo LAN Kompakt | devolo LAN Compact



Kleiner Adapter - doppelter Spaß! | Small adapter, double the fun!

- Ihr Heimnetz aus der Steckdose. Auspacken. Einstecken. Loslegen. Die einfache Verbindung über die hausinterne Stromleitung. Und schon wird jede gewünschte Steckdose zum Internetzugang.
- Konstante Internet-Leistung für alle internetfähigen Geräte.
- Highspeed-Datenübertragung mit bis zu 500 Mbit/s und zwei Fast-Ethernet-Anschlüssen für den Anschluss weiterer Endgeräte.
- Kompaktes Design für komfortable Platzierung im ganzen Haus, an jeder Steckdose.
- Einfacher geht es nicht: Adapter 1 mit dem Router verbinden und das Wunschgerät an Adapter 2 anschließen. Und schon kann es losgehen.
- Vernetzt Computer, Smartphones, Smart-TVs, Receiver, u.v.m.
- Erweitern Sie Ihr Netzwerk jederzeit und integrieren Sie weitere Geräte in Ihr Heimnetz, ganz einfach mit einem zusätzlichen devolo Powerline-Adapter.
- Lieferumfang: Installationsanleitung, Ethernet-Kabel RJ45-RJ45
- Your home network from the power outlet. Unpack. Plug in. Get started. The simple connection via the household power line. Turns any electrical socket into an internet access port.
- Solid internet connection for all network-compatible devices.
- High-speed data transfer with up to 500 Mbit/s and two fast ethernet ports for connecting additional devices.
- Compact design allows unobtrusive placement of the adapter at any electrical socket in the house.
- It doesn't get any easier: Connect adapter 1 with the router and then connect the desired device with adapter 2. Now you can get started.
- Connects computers, smart phones, smart TVs, receivers, etc.
- Expand your network at any time and integrate additional devices to your home network by adding another devolo Powerline adapter.
- Scope of delivery: set up manual, ethernet cable RJ45-RJ45

Technische Daten | Technical data

Anschlüsse (Eingang) Connections (input)	1 x Eurostecker (Typ C) 1 x Euro plug (type C)	Content (package)	1
Anschlüsse (Ausgang) Connections (output)	4 x RJ45 Buchse 4 x RJ45 jack	Farbe Colour	Weiß white
Datenübertragung Data transfer	bis zu 500 Mbit/s (PLC) bis zu 100 Mbit/s (Ethernet) up to 500 Mbit/s (PLC) up to 100 Mbit/s (ethernet)	Abmessungen (Breite) Dimensions (width)	65 mm 65 mm
Datenschutz Data protection	128 Bit AES-Verschlüsselung 128 Bit AES encryption	Abmessungen (Höhe) Dimensions (height)	81 mm 81 mm
Anzeige Display	LED LED	Abmessungen (Tiefe) Dimensions (depth)	29 mm 29 mm
Leistungsaufnahme Power consumption	max. 3,5 W typ. 2,5 W im Standby 0,3 W max. 3,5 W typ. 2,5 W in sleep mode 0,3 W	Garantie Guarantee	3 Jahre Herstellergarantie 3 years manufacturer's guarantee
Spannungsversorgung Power supply	196 - 250 V AC		
Inhalt (Packung)	1		
Art. Nr. Art. No.	EAN EAN	Verpackungsart Packaging	
PLC9775	4250059697751	Karton carton	
PLC9776	4250059697768	Karton carton	

RECEIVER

AINSTEIN

HOME4YOU

SECURE4YOU

POWER4YOU

SOUND4YOU

LIGHT4YOU

SAT

ANTENNA

VIDEO

AUDIO

PHONE & COMPUTER

TV MOUNTING

- RECEIVER
- AINSTEIN
- HOME4YOU
- SECURE4YOU
- POWER4YOU
- SOUND4YOU
- LIGHT4YOU
- SAT
- ANTENNA
- VIDEO
- AUDIO
- PHONE & COMPUTER**
- TV MOUNTING

PLC9844



devolo WLAN Verstärker ac | devolo WiFi Repeater ac

Erweitern Sie Ihre WLAN-Reichweite! | Expand your WiFi range!



- Sofort mehr WLAN-ac in der ganzen Wohnung zum Surfen, Streamen und Chatten.
- In wenigen Minuten mehr WLAN ac Reichweite.
- Dank WLAN ac bis zu 1200 Mbit/s Datendurchsatz für maximale Geschwindigkeit.
- Integrierter Gigabit-LAN-Anschluss für Smart-TVs, PCs, Streaming-Boxen etc.
- Einfache Einrichtung wahlweise per WPS, PC, Notebook, Tablet oder Smartphone.
- Kostenlose devolo WLAN App hilft bei der optimalen Platzierung.
- Praktische LED-Signalstärkeanzeige.
- Kompaktes, formschönes Design – flexible Platzierung in der ganzen Wohnung.
- Kompatibel mit WLAN-Standards ac/n/g/b/a.
- Alternativfunktion als Access-Point, um ein neues WLAN ac-Netzwerk aufzubauen.
- Lieferumfang: Installationsanleitung
- Instantly more WiFi ac throughout the house for surfing, streaming and chatting.
- Larger WiFi ac range in a matter of minutes.
- WiFi ac makes for up to 1200 Mbit/s data throughput for maximum speed.
- Integrated Gigabit LAN port for Smart TVs, PCs, streaming boxes, etc.
- Easy installation either via WPS, PC, notebook, tablet or smart phone.
- Free devolo WiFi app helps you find the perfect place for the repeater.
- Useful LED indicator for signal strength.
- Compact and elegant design - flexible placement anywhere in the house.
- Compatible with WiFi standards ac/n/g/b/a.
- Alternatively functions as access point to establish a new WLAN ac network.
- Scope of delivery: installation instructions

Technische Daten | Technical data

Anschlüsse (Eingang) <i>Connections (input)</i>	1 x Eurobuchse (Typ C) 1 x Euro socket (type C)
Anschlüsse (Ausgang) <i>Connections (output)</i>	1 x RJ45 Buchse 1 x RJ45 jack
Datenübertragung <i>Data transfer</i>	bis zu 5 GHz (WLAN) bis zu 2,4 GHz (WLAN) bis zu 1000 Mbit/s (Ethernet) up to 5 GHz (WiFi) up to 2,4 GHz (WiFi) up to 1000 Mbit/s (ethernet)
Datenschutz <i>Data protection</i>	Verschlüsselung für WLAN (WPS PBC,WPA/WPA2) encryption for WiFi (WPS, PBC, WPA/WPA2)
Leistungsaufnahme <i>Power consumption</i>	max. 4,2 W typ. 3,6 W max. 4,2 W typ. 3,6 W
Spannungsversorgung <i>Power supply</i>	196 - 250 V AC 196 - 250 V AC
Farbe <i>Colour</i>	Weiß white

Abmessungen (Breite) <i>Dimensions (width)</i>	59 mm 59 mm
Abmessungen (Höhe) <i>Dimensions (height)</i>	91 mm 91 mm
Abmessungen (Tiefe) <i>Dimensions (depth)</i>	38 mm 38 mm
Garantie <i>Guarantee</i>	3 Jahre Herstellergarantie 3 years manufacturer's guarantee



Art. Nr. <i>Art. No.</i>	EAN <i>EAN</i>	Verpackungsart <i>Packaging</i>
PLC9844	4250059698444	Karton carton

PLC9779



devolo WLAN Verstärker | devolo WiFi Repeater



Ihre WLAN-Verstärkung ist da | Your WiFi booster is here

- Einfach einstecken, lossurfen und Spaß haben!
- Erhöht einfach und schnell die Reichweite des vorhandenen WLAN-Netztes.
- Mit 300 Mbit/s Datendurchsatz für maximale WLAN-Geschwindigkeit.
- Integrierter Fast Ethernet LAN-Anschluss für ein zusätzliches Endgerät (Smart-TV, Spielekonsole, PC).
- Neben der einfachen Anbindung über WPS, kann die Verbindung alternativ bequem vom Smartphone, Tablet oder PC erfolgen.
- Mehrstufige, visuelle Signalstärkeanzeige direkt am Gerät.
- Kompaktes Design - flexible Platzierung in der ganzen Wohnung.
- Setzen Sie auf die Nummer 1: Bereits über 10 Mio. zufriedene devolo Kunden weltweit.
- Lieferumfang: Installationsanleitung
- *Simply plug it in, start surfing and have fun!*
- *Expands the range of the existing WiFi network in a fast and easy way.*
- *300 Mbit/s data throughput for WiFi at maximum speed.*
- *Integrated fast ethernet LAN port for connecting an additional device (Smart TV, games console, etc.).*
- *Apart from the easy integration via WPS, the connection can also be made via smart phone, tablet or PC.*
- *Multi-level, visual signal strength display directly on the device.*
- *Compact design - flexible placement of the adapter anywhere in the house.*
- *Trust in the number 1: devolo has more than 10 million satisfied customers across the globe.*
- *Scope of delivery: installation instructions*

Technische Daten | Technical data

Anschlüsse (Eingang) Connections (input)	1 x Eurostecker (Typ C) 1 x Euro plug (type C)	Colour	white
Anschlüsse (Ausgang) Connections (output)	1 x RJ45 Buchse 1 x RJ45 jack	Abmessungen (Breite) Dimensions (width)	58 mm 58 mm
Datenübertragung Data transfer	bis zu 300 Mbit/s (WLAN) bis zu 100 Mbit/s (Ethernet) up to 300 Mbit/s (WiFi) up to 100 Mbit/s (ethernet)	Abmessungen (Höhe) Dimensions (height)	105 mm 105 mm
Datenschutz Data protection	Verschlüsselung für WLAN (WPS PBC, WPA/WPA2) encryption for WiFi (WPS, PBC, WPA/WPA2)	Abmessungen (Tiefe) Dimensions (depth)	42 mm 42 mm
Anzeige Display	LED LED	Garantie Guarantee	3 Jahre Herstellergarantie 3 years manufacturer's guarantee
Leistungsaufnahme Power consumption	max. 3,9 W typ. 3,0 W max. 3,9 W typ. 3,0 W		
Spannungsversorgung Power supply	100 - 250 V AC 100 - 250 V AC		
Farbe	Weiß		
Art. Nr. Art. No.	EAN EAN	Verpackungsart Packaging	
PLC9779	4250059697799	Karton carton	

RECEIVER

AINSTEIN

HOME4YOU

SECURE4YOU

POWER4YOU

SOUND4YOU

LIGHT4YOU

SAT

ANTENNA

VIDEO

AUDIO

PHONE & COMPUTER

TV MOUNTING

RECEIVER
 AINSTEIN
 HOME4YOU
 SECURE4YOU
 POWER4YOU
 SOUND4YOU
 LIGHT4YOU
 SAT
 ANTENNA
 VIDEO
 AUDIO
PHONE & COMPUTER
 TV MOUNTING

USB

USB (Universelle Serielle Bus) basiert seit 1996 auf der seriellen Datenübertragung. Dabei werden die einzelnen Bits eines Datenpaketes zeitlich nacheinander übertragen. Über USB können mittlerweile zahlreiche Gerätetypen, wie Festplatten, Drucker, Scanner oder Kameras, angeschlossen werden (Plug and Play).

USB

USB (Universelle Serielle Bus) is based on serial data transfer since 1996. The individual bits of a data package are transferred one after another. By now, numerous types of devices can be connected via USB (Plug and Play), e.g. hard disk drives, printers, scanners or cameras.



STECKERTYPEN USB 2.0

Die Stecker und Buchsen unterscheiden sich je nach Klassifikation nicht nur in der Geschwindigkeit. Nachfolgend bilden wir die Stecker-Typen der USB 2.0 Klassifikation ab.

TYPES OF PLUGS USB 2.0

Depending on the classification, the plugs and sockets differ in more ways than just the transmission rate. Below you can see the plug types of the classification USB 2.0.

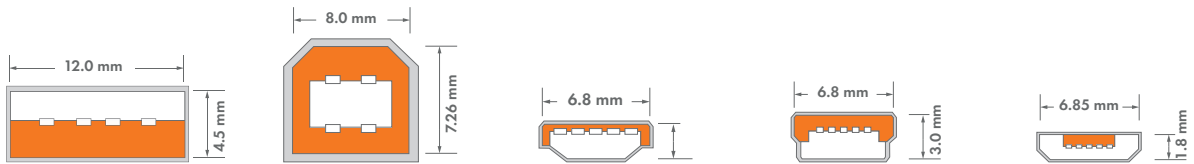

A Stecker
A plug

B Stecker
B plug

Mini-A Stecker
Mini A plug

Mini-B Stecker
Mini B plug

Micro-B Stecker
Micro B plug



STECKERTYPEN USB 3.0 / 3.1 TYP C

Nachfolgend bilden wir die Stecker-Typen der Klassifikationen USB 3.0 und 3.1 Typ C ab.

Der USB 3.1 Typ C Stecker ist so entwickelt, dass er verdrehsicher - also beidseitig - in die Buchse eingesteckt werden kann.

TYPES OF PLUGS USB 3.0 / 3.1 TYPE C

Below you can see the plug types of the classifications USB 3.0 and 3.1 type C.

The USB 3.1 type C plug was designed in such a way that it is reversible, meaning that it can be plugged into the socket from both sides.

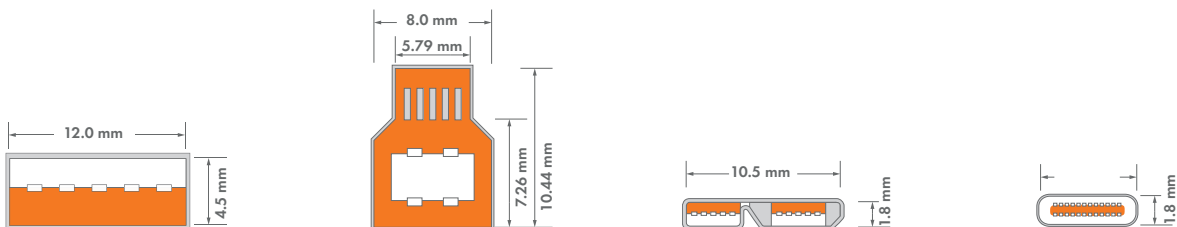

3.0 A Stecker
3.0 A plug

3.0 B Stecker
3.0 B plug

3.0 Micro-B Stecker
3.0 Micro B plug

3.1 C Stecker
3.1 C plug

USB Datenraten

USB Data rates

Klassifikation Classification	Geschwindigkeit Speed	Datenrate Data rate	Anwendung Usage
USB 1.0	Low Speed	1,5 Mbit/s	Zum Anschluss von Peripheriegeräten an PCs
USB 1.0	Full Speed	12 Mbit/s	For connecting peripheral devices to PCs
USB 2.0	Hi-Speed	480 Mbit/s	Zum Anschluss von Festplatten oder Videogeräten
USB 3.0	SuperSpeed	4000 Mbit/s	For connecting hard disk drives or video devices
USB 3.1	SuperSpeed +	9697 Mbit/s	

CK3131 533



USB 3.2 Anschlusskabel | USB 3.2 Connection Cable



USB Type C Stecker > USB Type C Stecker | USB Type C plug > USB Type C plug

- Kabel zum Laden, Synchronisieren und Übertragen von Daten
- SuperSpeed Plus Datenübertragung bis zu 20 Gbit/s
- Typ C Stecker ist beidseitig verwendbar und verdrehsicher
- Zusätzliche Abschirmung für die Reduzierung von elektromagnetischen Störeinflüssen
- Kupferinnenleiter für eine gute Signalübertragung
- Robuster Stecker, mechanisch belastbar
- Zum Anschluss von Geräten mit USB Typ C Buchse an Geräte mit USB Typ C Buchse, wie: Notebook / Computer / Ladegerät > Smartphone / Tablet / Festplatte
- cable for charging, synchronising and data transfer
- SuperSpeed Plus data transfer up to 20 Gbit/s
- reversible type C plug can be used on both sides
- additional shielding reduces electromagnetic interference
- inner conductor made of copper for good signal transmission
- solid plug, mechanically resistant
- for connecting devices equipped with USB Type C jack to devices equipped with USB Type C jack, for example: notebook / computer / charger > smartphone / tablet / hard drive

Technische Daten | Technical data

Klassifikation Classification	USB 3.2 Standard USB 3.2 Standard
Anschlüsse Connections	2x USB Type C Stecker 2x USB Type C plug
Kabelform Form of cable	rund round
Datenübertragung Data transfer	(max.) 20 Gbit/s (max.) 20 Gbit/s
Schirmung Shielding	doppelt geschirmt shielded twice
Innenleiter Inner conductor	Cu CU
Farbe	Schwarz

Colour black

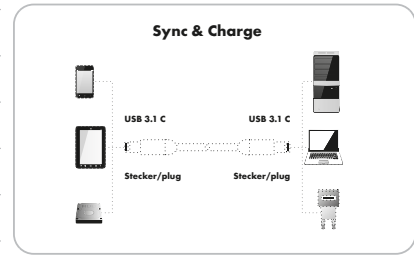

Art. Nr. Art. No.	Kabellänge Cable length	EAN EAN	Verpackungsart Packaging
CK3131 533	1 m 1 m	4004005011050	Schweißblistertüte SBL03 sealed blister SBL03

CK3105 533



USB 3.1 Anschlusskabel | USB 3.1 Connection Cable



USB 3.1 C Stecker > USB 3.0 A Buchse | USB 3.1 C plug > USB 3.1 C jack

- Kabel zum Laden, Synchronisieren und Übertragen von Daten
- Mit OTG-Funktion (On-The-Go)
- Typ C Stecker ist beidseitig verwendbar und verdrehsicher
- SuperSpeed Datenübertragung bis zu 5 Gbit/s
- Zur Verbindung von Geräten mit USB 3.1 C Buchse an Geräteanschluss mit USB 3.0 A Stecker, wie: Smartphone / Tablet / Notebook > USB Stick / Maus / Tastatur
- cable for charging, synchronising and data transfer
- OTG function (On-The-Go)
- reversible type C plug can be used on both sides
- SuperSpeed data transfer with up to 5 Gbit/s
- for connecting devices equipped with USB 3.1 C jack to devices equipped with USB 3.0 A plug, for example: smartphone / tablet / notebook > USB stick / mouse / keyboard

Technische Daten | Technical data

Klassifikation Classification	USB 3.1 Standard USB 3.1 standard
Anschlüsse Connections	1x USB 3.1 C Stecker 1x USB 3.0 A Buchse 1x USB 3.1 C plug 1x USB 3.0 A jack
Datenübertragung Data transfer	(max.) 5 Gbit/s (max.) 5 Gbit/s
Schirmung Shielding	doppelt geschirmt shielded twice
Innenleiter Inner conductor	Cu CU
Farbe	Schwarz

Colour black

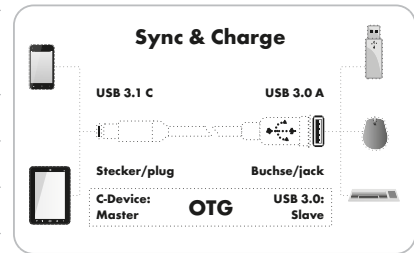

Art. Nr. Art. No.	Kabellänge Cable length	EAN EAN	Verpackungsart Packaging
CK3105 533	0,15 m 0,15 m	4004005021318	Schweißblistertüte SBL03 sealed blister SBL03

CK3141 533



USB 3.1 Adapterkabel | USB 3.1 Adapter Cable



USB 3.1 C Stecker > USB 3.0 A Stecker | USB 3.1 C plug > USB 3.0 A plug

- Kabel zum Laden, Synchronisieren und Übertragen von Daten
- SuperSpeed Datenübertragung bis zu 5 Gbit/s
- Typ C Stecker ist beidseitig verwendbar und verdrehsicher
- Robuster Stecker, mechanisch belastbar
- Zum Anschluss von Geräten mit USB 3.1 C Buchse an Geräte mit USB 3.0 A Buchse, wie: Smartphone / Tablet / Notebook > Notebook / Computer / Festplatte
- cable for charging, synchronising and data transfer
- SuperSpeed data transfer with up to 5 Gbit/s
- reversible type C plug can be used on both sides
- solid plug, mechanically resistant
- for connecting devices equipped with USB 3.1 C jack to devices equipped with USB 3.0 A jack, for example: smart-phone / tablet / notebook > notebook / computer / hard drive

Technische Daten | Technical data

Klassifikation Classification	USB 3.1 Standard USB 3.1 standard
Anschlüsse Connections	1x USB 3.1 C Stecker 1x USB 3.0 A Stecker 1x USB 3.1 C plug 1x USB 3.0 A plug
Datenübertragung Data transfer	5 Gbit/s 5 Gbit/s
Schirmung Shielding	doppelt geschirmt shielded twice
Farbe Colour	Schwarz black

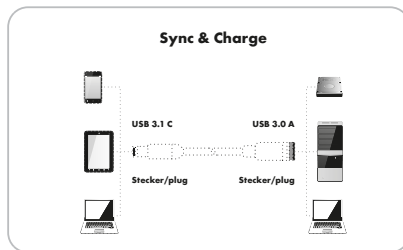

Art. Nr. Art. No.	Kabellänge Cable length	EAN EAN	Verpackungsart Packaging
CK3141 533	1 m 1 m	4004005010992	Schweißblister SBL03 sealed blister SBL03

CK3112 533

USB 3.1 Adapterkabel | USB 3.1 Adapter Cable



USB 3.1 C Stecker / USB 2.0 Micro-B Stecker > USB 2.0 A Stecker | USB 3.1 C jack / USB 2.0 Micro-B jack > USB 2.0 A jack

- Kabel zum Laden, Synchronisieren und Übertragen von Daten
- Typ C Stecker ist beidseitig verwendbar und verdrehsicher
- HighSpeed Datenübertragung von bis zu 480 Mbit/s
- Zusätzliche Abschirmung für die Reduzierung von elektromagnetischen Störeinflüssen
- Robuster Kunststoffstecker
- Zum Anschluss von Geräten mit USB 3.1 C Buchse oder USB 2.0 Micro B Buchse an Geräte mit USB 2.0 Micro-B Buchse, wie z.B. ein Smartphone, Tablet, Notebook, Festplatte oder eine Kamera an einen PC, Laptop oder Ladeadapter
- cable for charging, synchronising and data transfer
- reversible type C plug can be used on both sides
- high-speed data transfer of up to 480 Mbit/s
- additional shielding reduces electromagnetic interference
- solid plug made of plastic
- for connecting devices with USB 3.1 C jack or USB 2.0 Micro B jack to devices with USB 2.0 Micro-B jack, such as a smartphone, tablet, notebook, hard disk or a camera to a PC, laptop or charging adapter

Technische Daten | Technical data

Klassifikation Classification	USB 3.1 Standard USB 3.1 standard
Anschlüsse Connections	1x USB 3.1 C Stecker 1x USB 2.0 Micro B Stecker 1x USB 3.1 C plug 1x USB 2.0 Micro B plug
Datenübertragung Data transfer	480 Mbit/s 480 Mbit/s
Schirmung Shielding	doppelt geschirmt shielded twice
Farbe Colour	Schwarz black

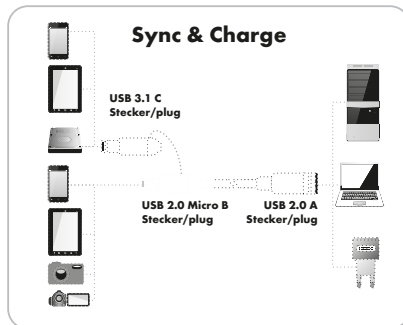

Art. Nr. Art. No.	Kabellänge Cable length	EAN EAN	Verpackungsart Packaging
CK3112 533	1 m 1 m	4004005021325	Schweißblister SBL03 sealed blister SBL03

CK3104 533



USB 3.1 Adapterkabel | USB 3.1 Adapter Cable



USB 3.1 C Stecker > USB 2.0 Micro-B Buchse | USB 3.1 C plug > USB 2.0 Micro B jack

- Kabel zum Synchronisieren und Übertragen von Daten
- HighSpeed Datenübertragung von bis zu 480 Mbit/s
- Typ C Stecker ist beidseitig verwendbar und verdrehsicher
- Zusätzliche Abschirmung für die Reduzierung von elektromagnetischen Störeinflüssen
- Zur Verbindung von Geräten mit USB 3.1 C Buchse an Geräteanschluss mit USB 2.0 Micro-B Stecker, wie: Kopfhörer / Kabel > Smartphone / Tablet / Notebook
- cable for synchronising and data transfer
- high-speed data transfer of up to 480 Mbit/s
- reversible type C plug can be used on both sides
- additional shielding reduces electromagnetic interference
- for connecting devices equipped with USB 2.0 Micro B plug, for example: headphone / cable > smartphone / tablet / notebook

Technische Daten | Technical data

Klassifikation Classification	USB 3.1 Standard USB 3.1 standard
Anschlüsse Connections	1x USB 3.1 C Stecker 1x USB 2.0 Micro-B Buchse 1x USB 3.1 C plug 1x USB 2.0 Micro-B jack
Datenübertragung Data transfer	480 Mbit/s 480 Mbit/s
Schirmung Shielding	doppelt geschirmt shielded twice
Farbe Colour	Schwarz black

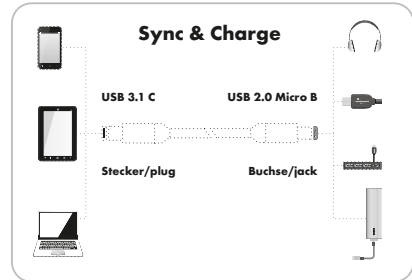

Art. Nr. Art. No.	Kabellänge Cable length	EAN EAN	Verpackungsart Packaging
CK3104 533	0,15 m 0,15 m	4004005021301	Schweißblister SBL03 sealed blister SBL03

CK3110 533



USB 3.1 Adapterkabel | USB 3.1 Adapter Cable



USB 3.1 C Stecker > USB 2.0 A Stecker | USB 3.1 C plug > USB 2.0 A plug

- Kabel zum Laden, Synchronisieren und Übertragen von Daten
- Typ C Stecker ist beidseitig verwendbar und verdrehsicher
- HighSpeed Datenübertragung von bis zu 480 Mbit/s
- Zusätzliche Abschirmung für die Reduzierung von elektromagnetischen Störeinflüssen
- Zum Anschluss von Geräten mit USB 3.1 C Buchse an Geräte mit USB 2.0 A Buchse, wie: Smartphone / Tablet / Festplatte > Notebook / Computer
- cable for charging, synchronising and data transfer
- reversible type C plug can be used on both sides
- high-speed data transfer of up to 480 Mbit/s
- additional shielding reduces electromagnetic interference
- for connecting devices equipped with USB 3.1 C jack to devices equipped with USB 2.0 A jack, for example: smart phone/notebook/tablet/hard drive > notebook/ computer

Technische Daten | Technical data

Klassifikation Classification	USB 3.1 Standard USB 3.1 standard
Anschlüsse Connections	1x USB 3.1 C Stecker 1x USB 2.0 A Stecker 1x USB 3.1 C plug 1x USB 2.0 A plug
Datenübertragung Data transfer	480 Mbit/s 480 Mbit/s
Schirmung Shielding	einzelnen geschirmt individually shielded
Farbe Colour	Schwarz black

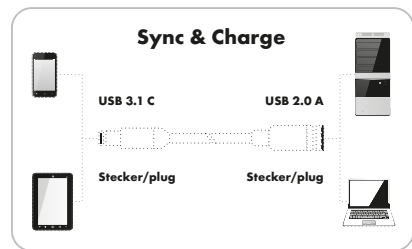

Art. Nr. Art. No.	Kabellänge Cable length	EAN EAN	Verpackungsart Packaging
CK3110 533	1 m 1 m	4004005011074	Schweißblister SBL03 sealed blister SBL03

CK3111 533



USB 3.1 Adapterkabel | USB 3.1 Adapter Cable



USB 3.1 C Stecker > USB 2.0 Micro-B Stecker | USB 3.1 C plug > USB 2.0 Micro-B plug

- Kabel zum Laden, Synchronisieren und Übertragen von Daten
- Mit OTG-Funktion (On-The-Go)
- Typ C Stecker ist beidseitig verwendbar und verdrehsicher
- HighSpeed Datenübertragung von bis zu 480 Mbit/s
- Zum Anschluss von Geräten mit USB 3.1 C Buchse an Geräte mit USB 2.0 Micro-B Buchse, wie: Smartphone / Tablet > Tablet / Kamera / Camcorder / Kopfhörer
- cable for charging, synchronising and data transfer
- OTG function (On-The-Go)
- reversible type C plug can be used on both sides
- high-speed data transfer of up to 480 Mbit/s
- for connecting devices equipped with USB 3.1 C jack to devices equipped with USB 2.0 Micro-B jack, for example: smartphone / tablet > camera / camcorder / headphone

Technische Daten | Technical data

Klassifikation Classification	USB 3.1 Standard USB 3.1 standard
Anschlüsse Connections	1x USB 3.1 C Stecker 1x USB 2.0 Micro B Stecker 1x USB 3.1 C plug 1x USB 2.0 Micro B plug
Datenübertragung Data transfer	480 Mbit/s 480 Mbit/s
Schirmung Shielding	doppelt geschirmt shielded twice
Farbe Colour	Schwarz black

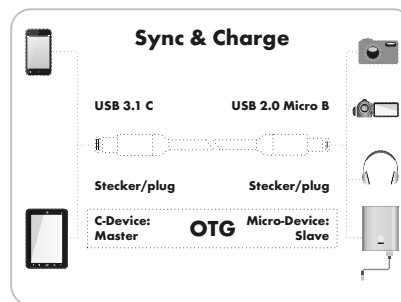

Art. Nr. Art. No.	Kabellänge Cable length	EAN EAN	Verpackungsart Packaging
CK3111 533	1 m 1 m	4004005011067	Schweißblister SBL03 sealed blister SBL03

CAU400 531



USB 3.1 Multiport Adapter | USB 3.1 Multiport Adapter



USB 3.1 C Stecker > 2x USB 3.0 A Buchse | HDMI®-Buchse | RJ45 Buchse | USB 3.1 Connector C > 2x USB 3.0 Jack A | HDMI® Jack | RJ45 Jack

- Zum Anschluss von Geräten mit USB 3.1 C Buchse an Geräte mit USB 3.0 A Stecker, Ethernet-Anschluss und HDMI®-Stecker, wie: Notebook / Beamer / TV > Tablet
- SuperSpeed Datenübertragung bis zu 5 Gbit/s
- USB C Buchse unterstützt Datenübertragung (USB 3.1 Gen 1) und Ladefunktion (USB PD)
- USB C Adapter für perfekte, hochauflösende Ultra-HD-Qualität (3840 x 2160 Bildpunkte)
- Ethernet-Datenübertragung bis zu 1000 Mbit/s
- Robuste Aluminiumoberfläche
- Typ C Stecker ist beidseitig verwendbar und verdrehsicher
- Robuster Stecker, mechanisch belastbar
- Großer Buchsenabstand für problemloses Anstecken von breiten USB-Steckern/-Dongles
- for connecting devices equipped with USB 3.1 C jack to devices equipped with USB 3.0 A plug, Ethernet Connection and HDMI® Connector such as notebook / beamer / TV > tablet
- SuperSpeed data transfer with up to 5 Gbit/s
- USB C jack supports data transfer (USB 3.1 Gen 1) and charging function (USB PD)
- USB C adapter for perfect, high-resolution Ultra HD quality (3840 x 2160 pixels)
- Ethernet data transmission up to 1000 Mbit/s
- solid aluminium surface
- reversible type C plug can be used on both sides
- solid plug, mechanically resistant
- big distance between sockets for an easy plug in of wide USB plugs / dongles

Technische Daten | Technical data

Klassifikation Classification	USB 3.1 Standard USB 3.1 standard
Anschlüsse Connections	1x USB 3.1 C Stecker 2x USB 3.0 A Buchse 1x HDMI®-Buchse 1x RJ45 Buchse 1x USB 3.1 C plug 2x USB 3.0 A jack 1x HDMI® Jack 1x RJ45 jack
Datenübertragung Data transfer	bis zu 1000 Mbit/s up to 1000 Mbit/s
Farbe	Silber/Weiß

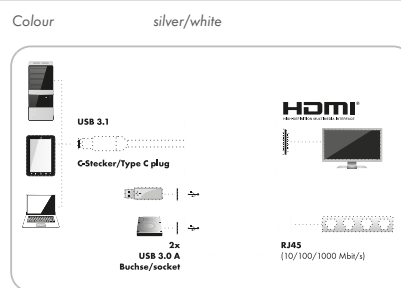

Art. Nr. Art. No.	EAN EAN	Verpackungsart Packaging
CAU400 531	4004005021332	Schweißblister SBL04 sealed blister SBL04

RECEIVER
AINSTEIN
HOME4YOU
SECURE4YOU
POWER4YOU
SOUND4YOU
LIGHT4YOU
SAT
ANTENNA
VIDEO
AUDIO
PHONE & COMPUTER
TV MOUNTING

CAU314 533



USB 3.1 Adapter | USB 3.1 Adapter



USB 3.1 C Stecker > 2 USB 2.0 A Buchsen + USB 3.0 A Buchse | USB 3.1 C plug > 2 USB 2.0 A jacks + USB 3.0 A jack

- Zum Anschluss von Geräten mit USB 3.1 C Buchse an Geräte mit USB 2.0 A Stecker sowie USB 3.0 A Stecker, wie: Notebook / Tablet > Maus / Tastatur
- SuperSpeed Datenübertragung bis zu 5 Gbit/s
- HighSpeed Datenübertragung von bis zu 480 Mbit/s
- Typ C Stecker ist beidseitig verwendbar und verdrehsicher
- Robuster Stecker, mechanisch belastbar
- for connecting devices equipped with USB 3.1 type C jack to devices equipped with USB 2.0 A plug and USB 3.0 A plug, for example: notebook / tablet > mouse / keyboard
- SuperSpeed data transfer with up to 5 Gbit/s
- high-speed data transfer of up to 480 Mbit/s
- reversible type C plug can be used on both sides
- solid plug, mechanically resistant

Technische Daten | Technical data

Klassifikation Classification	USB 3.1 Standard USB 3.1 standard	Farbe Colour	Schwarz black
Anschlüsse	1x USB 3.1 C Stecker 1x USB 3.0 A Buchse 2x USB 2.0 A Buchse		
Connections	1x USB 3.1 C plug 1x USB 3.0 A jack 2x USB 2.0 A jack		
Datenübertragung Data transfer	480 Mbit/s seriell nach USB 2.0 5 Gbit/s seriell nach USB 3.0 480 Mbit/s serial to USB 2.0 5 Gbit/s serially to USB 3.0		
Schirmung Shielding	doppelt geschirmt shielded twice		

Art. Nr. Art. No.	EAN EAN	Verpackungsart Packaging
CAU314 533	4004005011043	Schiebeblister SBL15-24 sliding blister SBL15-24

CAU310 533



USB 3.1 Adapter | USB 3.1 Adapter



USB 3.1 C Stecker > USB 3.0 A Buchse | USB 3.1 C plug > USB 3.0 A jack

- Zum Anschluss von Geräten mit USB 3.1 C Buchse an Geräte mit USB 3.0 A Stecker, wie: Notebook / Tablet > Maus / Tastatur
- HighSpeed Datenübertragung von bis zu 480 Mbit/s
- Typ C Stecker ist beidseitig verwendbar und verdrehsicher
- Robuster Stecker, mechanisch belastbar
- for connecting devices equipped with USB 3.1 C jack to devices equipped with USB 3.0 A plug, for example: notebook/tablet > mouse/keyboard
- high-speed data transfer of up to 480 Mbit/s
- reversible type C plug can be used on both sides
- solid plug, mechanically resistant

Technische Daten | Technical data

Klassifikation Classification	USB 3.1 Standard USB 3.1 standard	Datenübertragung Data transfer	480 Mbit/s
Anschlüsse	1x USB 3.1 C Stecker 1x USB 3.0 A Buchse	Schirmung Shielding	doppelt geschirmt shielded twice
Connections	1x USB 3.1 C plug 1x USB 3.0 A jack	Farbe Colour	Schwarz black
Datenübertragung	480 Mbit/s		

Art. Nr. Art. No.	EAN EAN	Verpackungsart Packaging
CAU310 533	4004005011722	Schiebeblister SBL15-18 sliding blister SBL15-18

CK1533 531



USB 3.0 Verlängerungskabel | USB 3.0 Extension Cable



USB 3.0 A Stecker > USB 3.0 A Buchse | USB 3.0 A plug > USB 3.0 A jack

- Kompatibel mit USB 3.0 | 2.0 Steckern vom Typ A
- SuperSpeed Datenübertragung bis zu 5 Gbit/s
- 10x schneller als USB 2.0
- compatible with USB 3.0 | 2.0 plugs (type A)
- SuperSpeed data transfer with up to 5 Gbit/s
- 10x faster than USB 2.0

Technische Daten | Technical data

Anschlüsse	1x USB 3.0 A Stecker 1x USB 3.0 A Buchse	Farbe Colour	Schwarz black
Connections	1x USB 3.0 A plug 1x USB 3.0 A jack		
Datenübertragung Data transfer	5 Gbit/s bidirektional 5 Gbit/s bidirectional		
Schirmung Shielding	2-fach geschirmt shielded twice		
Kabelform Form of cable	rund round		

Art. Nr. Art. No.	Kabellänge Cable length	EAN EAN	Verpackungsart Packaging
CK1533 531	3 m 3 m	4004005505849	Schweißblister SBL02 sealed blister SBL02

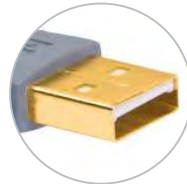

Goldkontakte
gold-plated contacts

VDCP220 053



Verkaufsdisplay | Sales Display

USB 2.0 Anschlusskabel (A > Micro B) | USB 2.0 connection cable (A > Micro B)

- Abmessungen Display (B x H x T): 290 x 110 (275 aufgeklappt) x 210 mm
- Zum Laden und Synchronisieren von Digitalkamera, Camcorder, Mobiltelefon, Tablet oder Kopfhörer
- Anschluss eines Tablets oder Readers an einen Computer mit USB Schnittstelle
- USB 2.0 (abwärtskompatibel)
- HighSpeed Datenübertragung von bis zu 480 Mbit/s
- Beste Leitfähigkeit und minimaler Übertragungswiderstand durch vergoldete Kontakte
- Robuste Stecker mit Zugentlastung
- dimensions of display (W x H x D): 290 x 110 (275 opened) x 210 mm
- for charging and synchronising a digital camera, camcorder, mobile phone, tablet or headphones
- connecting a tablet or a reader to a computer equipped with USB interface
- USB 2.0 (backward-compatible)
- high-speed data transfer of up to 480 Mbit/s
- best-possible conductivity and minimum transmission resistance due to gold-plated contacts
- solid plugs with strain relief

Technische Daten | Technical data

Anschlüsse	1x USB 2.0 A Stecker 1x USB 2.0 Micro B Stecker
Connections	1x USB 2.0 A plug 1x USB 2.0 Micro B plug
Datenübertragung	(max.) 480 Mbit/s
Data transfer	(max.) 480 Mbit/s
Kabelform	rund
Form of cable	round
Stecker	Grau Kunststoff Kontakt vergoldet
Plugs	grey plastic gold-plated pin
Inhalt (Packung)	50
Content (package)	50
Farbe	Schwarz
Colour	black

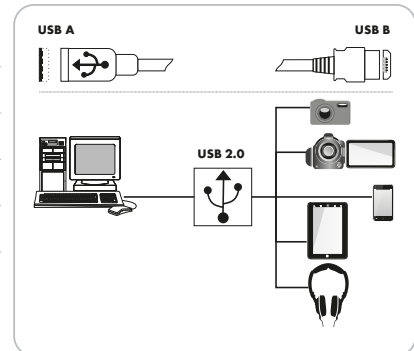

Art. Nr. Art. No.	Farbe Colour	Kabellänge Cable length	EAN EAN	Verpackungsart Packaging
VDCP220 053	Schwarz black	2 m 2 m	4004005016499	Karton carton

- RECEIVER
- AINSTEIN
- HOME4YOU
- SECURE4YOU
- POWER4YOU
- SOUND4YOU
- LIGHT4YOU
- SAT
- ANTENNA
- VIDEO
- AUDIO
- PHONE & COMPUTER
- TV MOUNTING

CK3552 533



USB 2.0 Anschlusskabel | USB 2.0 Connection Cable

USB 2.0 A Stecker > USB 2.0 B Stecker | USB 2.0 A plug > USB 2.0 B plug

- Verbindet PC (mit USB-Schnittstelle) mit USB-HUB (z. B. Tastatur, Monitor), USB-HUB/PC mit USB-Schnittstelle an USB-Endgerät (z. B. Scanner, Drucker)
- HighSpeed Datenübertragung von bis zu 480 Mbit/s
- USB 2.0 (abwärtskompatibel)
- Beste Leitfähigkeit und minimaler Übertragungswiderstand durch vergoldete Kontakte
- Robuste Stecker mit Zugentlastung
- connects a computer (with USB interface) to a USB HUB (e.g. keyboard, monitor), USB HUB/computer with USB interface to USB terminal device (e.g. scanner, printer)
- high-speed data transfer of up to 480 Mbit/s
- USB 2.0 (backward-compatible)
- best-possible conductivity and minimum transmission resistance due to gold-plated contacts
- solid plugs with strain relief

Technische Daten | Technical data

Anschlüsse	1x USB 2.0 A Stecker 1x USB 2.0 B Stecker
Connections	1x USB 2.0 A plug 1x USB 2.0 B plug
Datenübertragung Data transfer	(max.) 480 Mbit/s (max.) 480 Mbit/s
Stecker Plugs	Metall Kontakt vergoldet metal gold-plated pin
Produktmaterial Material of product	Kunststoff plastic
Farbe	Schwarz

Colour black

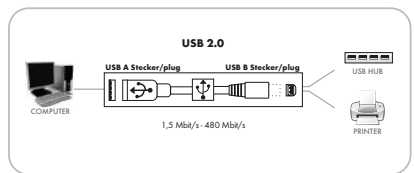

Art. Nr. Art. No.	Kabellänge Cable length	EAN EAN	Verpackungsart Packaging
CK3552 533	2 m 2 m	4004005475944	Schweißblister SBL03 sealed blister SBL03

CKS16-Serie-533



USB 2.0 Anschlusskabel | USB 2.0 Connection Cable

360° USB 2.0 A Stecker > USB 2.0 B Stecker | 360° USB 2.0 A plug > USB 2.0 B plug

- Verbindet PC (mit USB-Schnittstelle) mit USB-HUB (z. B. Tastatur, Monitor), USB-HUB/PC mit USB-Schnittstelle an USB-Endgerät (z. B. Scanner, Drucker)
- HighSpeed Datenübertragung von bis zu 480 Mbit/s
- USB 2.0 (abwärtskompatibel)
- Robuste Stecker mit Zugentlastung
- connects a computer (with USB interface) to a USB HUB (e.g. keyboard, monitor), USB HUB/computer with USB interface to USB terminal device (e.g. scanner, printer)
- high-speed data transfer of up to 480 Mbit/s
- USB 2.0 (backward-compatible)
- solid plugs with strain relief

Technische Daten | Technical data

Anschlüsse	1x USB 2.0 A Stecker 1x USB 2.0 B Stecker
Connections	1x USB 2.0 A plug 1x USB 2.0 B plug
Datenübertragung Data transfer	(max.) 480 Mbit/s (max.) 480 Mbit/s
Stecker Plugs	Schwarz Kunststoff Kontakt vernickelt black plastic nickel-plated contact
Produktmaterial Material of product	Kunststoff Metall plastic metal
Farbe Colour	Schwarz black

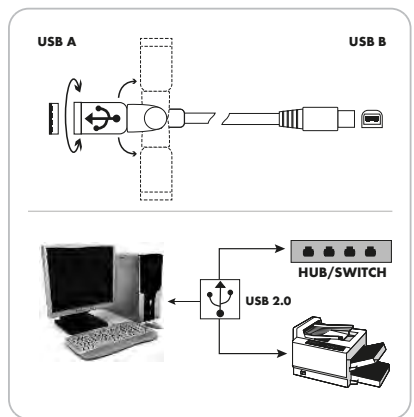

Art. Nr. Art. No.	Kabellänge Cable length	EAN EAN	Verpackungsart Packaging
CKS1615 533	1,5 m 1,5 m	4004005475982	Schweißblister SBL02 sealed blister SBL02
CKS1630 533	3 m 3 m	4004005475937	Schweißblister SBL02 sealed blister SBL02

CK155-Serie-531

★★★
STANDARD



ADAPTER
USB
2.0

USB 2.0 Anschlusskabel | USB 2.0 Connection Cable

USB 2.0 A Stecker > USB 2.0 B Stecker | USB 2.0 A plug > USB 2.0 B plug

- Passend für viele Peripheriegeräte wie Drucker, Scanner oder externe Speichermedien
- Ungestörter Signalfluss
- compatible with many peripheral devices such as printers, scanners or external memory devices
- uninterrupted signal flow

Technische Daten | Technical data

Anschlüsse 1x USB 2.0 A Stecker
1x USB 2.0 B Stecker
Connections 1x USB 2.0 A plug
1x USB 2.0 B plug

Colour grey

Datenübertragung 480 Mbit/s seriell nach USB 2.0
Data transfer 480 Mbit/s serial to USB 2.0

Schirmung 2-fach geschirmt
Shielding shielded twice

Farbe Grau

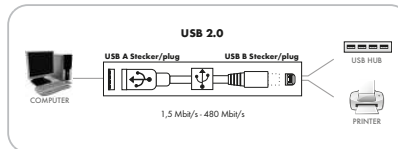

Art. Nr. Art. No.	Kabellänge Cable length	EAN EAN	Verpackungsart Packaging
CK1551 531	1,5 m 1,5 m	4004005503517	Schweißblister SBL03 sealed blister SBL03
CK1563 531	3 m 3 m	4004005503531	Schweißblister SBL03 sealed blister SBL03
CK1555 531	5 m 5 m	4004005503524	Schweißblister SBL02 sealed blister SBL02

RECEIVER

AINSTEIN

HOME4YOU

SECURE4YOU

CUK306 061

★★★
STANDARD

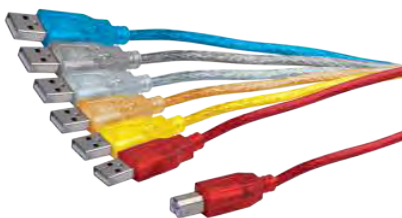

USB
2.0

USB 2.0 Anschlusskabel | USB 2.0 Connection Cable

USB 2.0 A Stecker > USB 2.0 B Stecker | USB 2.0 A plug > USB 2.0 B plug

- Im Display farblich sortiert
- 5x Transparent (Grün)
- 5x Transparent (Gelb)
- 5x Transparent (Blau)
- 5x Transparent (Rot)
- 5x Transparent (Orange)
- 5x Transparent (Silber)
- Passend für viele Peripheriegeräte wie Drucker, Scanner oder externe Speichermedien
- assorted colours in the display
- 5x transparent (green)
- 5x transparent (yellow)
- 5x transparent (blue)
- 5x transparent (red)
- 5x transparent (orange)
- 5x transparent (silver)
- compatible with many peripheral devices such as printers, scanners or external memory devices

Technische Daten | Technical data

Anschlüsse 1x USB 2.0 A Stecker
1x USB 2.0 B Stecker
Connections 1x USB 2.0 A plug
1x USB 2.0 B plug

Inhalt (Packung) 30
Content (package) 30

Datenübertragung 480 Mbit/s seriell nach USB 2.0
Data transfer 480 Mbit/s serial to USB 2.0

Farbe Transparent
Colour transparent

Art. Nr. Art. No.	EAN EAN	Verpackungsart Packaging
CUK306 061	4004005306019	Promostick promostick

POWER4YOU

SOUND4YOU

LIGHT4YOU

SAT

CK3522 533

★★★
ULTIMATE



USB
2.0

mini
USB

GOLD

QUALITY
high-end

USB 2.0 Anschlusskabel | USB 2.0 Connection Cable

USB 2.0 A Stecker > USB 2.0 Mini-B Stecker | USB 2.0 A plug > USB 2.0 Mini-B plug

- Zum Laden und Synchronisieren von Digitalkamera, externe Festplatte, USB-Hub/Kartenleser
- Verbindung vom PC z. B. mit einem MP3-Player
- HighSpeed Datenübertragung von bis zu 480 Mbit/s
- USB 2.0 (abwärtskompatibel)
- Beste Leitfähigkeit und minimaler Übertragungswiderstand durch vergoldete Kontakte
- Robuste Stecker mit Zugentlastung
- for charging and synchronising a digital camera, external hard disk drive, USB Hub/card reader
- connecting a computer to another device, e.g. MP3 player
- high-speed data transfer of up to 480 Mbit/s
- USB 2.0 (backward-compatible)
- best-possible conductivity and minimum transmission resistance due to gold-plated contacts
- solid plugs with strain relief

Technische Daten | Technical data

Anschlüsse 1x USB 2.0 Mini-B Stecker
1x USB 2.0 A Stecker
Connections 1x USB 2.0 Mini-B plug
1x USB 2.0 A plug

Colour black

Datenübertragung (max.) 480 Mbit/s
Data transfer (max.) 480 Mbit/s

Stecker Metall Kontakt vergoldet
Plugs metal gold-plated pin

Produktmaterial Kunststoff
Material of product plastic

Farbe Schwarz

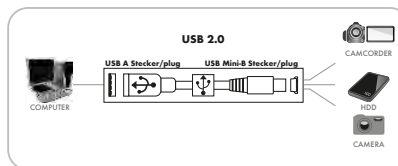

Art. Nr. Art. No.	Kabellänge Cable length	EAN EAN	Verpackungsart Packaging
CK3522 533	2 m 2 m	4004005475968	Schweißblister SBL03 sealed blister SBL03

ANTENNA

VIDEO

AUDIO

PHONE &
COMPUTER

TV MOUNTING

- RECEIVER
- AINSTEIN
- HOME4YOU
- SECURE4YOU
- POWER4YOU
- SOUND4YOU
- LIGHT4YOU
- SAT
- ANTENNA
- VIDEO
- AUDIO
- PHONE & COMPUTER
- TV MOUNTING

CK152-Serie



USB 2.0 Anschlusskabel | USB 2.0 Connection Cable



USB 2.0 A Stecker > USB 2.0 Mini-B Stecker | USB 2.0 A plug > USB 2.0 Mini-B plug

- Zur Verbindung von PC zu externer Festplatte, Kamera oder Mobiltelefon
- for connecting a computer to an external hard disk drive, camera or mobile phone

Technische Daten | Technical data

Anschlüsse	1x USB 2.0 A Stecker 1x USB 2.0 Mini-B Stecker (5 pol.)
Connections	1x USB 2.0 A plug 1x USB 2.0 Mini-B plug (5-pin)
Datenübertragung Data transfer	480 Mbit/s 480 Mbit/s
Farbe Colour	Schwarz black

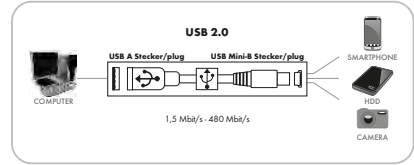

Art. Nr. Art. No.	Kabellänge Cable length	EAN EAN	Verpackungsart Packaging
CK1521 533	1 m 1 m	4004005152241	Schweißblister SBL03 sealed blister SBL03
CK1522 533	1,8 m 1,8 m	4004005152258	Schweißblister SBL03 sealed blister SBL03

CK3512 533



USB 2.0 Anschlusskabel | USB 2.0 Connection Cable



USB 2.0 A Stecker > USB 2.0 Micro-B Stecker | USB 2.0 A plug > USB 2.0 Micro-B plug

- Zum Laden und Synchronisieren von Digitalkamera, Camcorder, Mobiltelefon, Tablet oder Kopfhörer
- Anschluss eines Tablets oder Readers an einen Computer mit USB Schnittstelle
- HighSpeed Datenübertragung von bis zu 480 Mbit/s
- USB 2.0 (abwärtskompatibel)
- Beste Leitfähigkeit und minimaler Übertragungswiderstand durch vergoldete Kontakte
- Robuste Stecker mit Zugentlastung
- for charging and synchronising a digital camera, camcorder, mobile phone, tablet or headphones
- connecting a tablet or a reader to a computer equipped with USB interface
- high-speed data transfer of up to 480 Mbit/s
- USB 2.0 (backward-compatible)
- best-possible conductivity and minimum transmission resistance due to gold-plated contacts
- solid plugs with strain relief

Technische Daten | Technical data

Anschlüsse	1x USB 2.0 A Stecker 1x USB 2.0 Micro B Stecker
Connections	1x USB 2.0 A plug 1x USB 2.0 Micro B plug
Datenübertragung Data transfer	(max.) 480 Mbit/s (max.) 480 Mbit/s
Stecker Plugs	Metall Kontakt vergoldet metal gold-plated pin
Produktmaterial Material of product	Kunststoff plastic
Farbe	Schwarz

Colour black

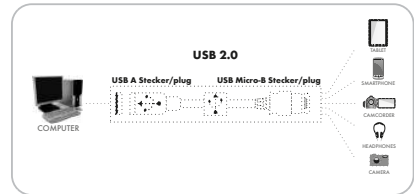

Art. Nr. Art. No.	Kabellänge Cable length	EAN EAN	Verpackungsart Packaging
CK3512 533	2 m 2 m	4004005475951	Schweißblister SBL03 sealed blister SBL03

CKRB1712 533



USB 2.0 Anschlusskabel | USB 2.0 Connection Cable



USB 2.0 A-Stecker > USB 2.0 Micro B-Stecker | USB 2.0 A Plug > USB 2.0 Micro B Plug

- Zum Laden und Synchronisieren von Digitalkamera, Camcorder, Mobiltelefon, Tablet oder Kopfhörer
- Anschluss eines Tablets oder Readers an einen Computer mit USB Schnittstelle
- HighSpeed Datenübertragung von bis zu 480 Mbit/s
- Praktischer Rollup Organizer zur Vermeidung von Kabelsalat
- for charging and synchronising a digital camera, camcorder, mobile phone, tablet or headphones
- connecting a tablet or a reader to a computer equipped with USB interface
- high-speed data transfer of up to 480 Mbit/s
- functional roll-up organiser to prevent cable tangle

Technische Daten | Technical data

Anschlüsse	1x USB 2.0 A Stecker 1x USB 2.0 Micro B Stecker
Connections	1x USB 2.0 A plug 1x USB 2.0 Micro B plug
Datenübertragung Data transfer	(max.) 480 Mbit/s (max.) 480 Mbit/s
Stecker Plugs	Schwarz Kunststoff black plastic
Produktmaterial Material of product	Kunststoff plastic
Farbe Colour	Schwarz black

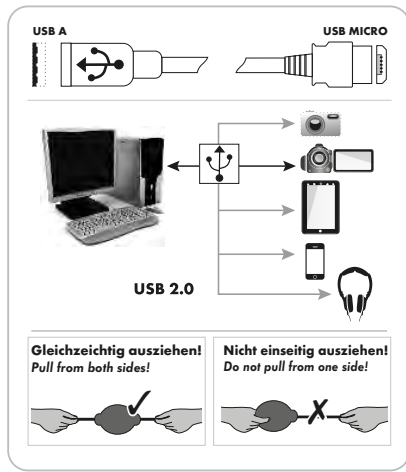

Art. Nr. Art. No.	Kabellänge Cable length	EAN EAN	Verpackungsart Packaging
CKRB1712 533	1,2 m 1,2 m	4004005475807	Schweißblister SBL03 sealed blister SBL03

CK151-Serie



USB 2.0 Anschlusskabel | USB 2.0 Connection Cable



USB 2.0 A Stecker > USB 2.0 Micro-B Stecker | USB 2.0 A plug > USB 2.0 Micro-B plug

- Zum Laden und Synchronisieren einer Digitalkamera, Mobiltelefon, Tablet
- HighSpeed Datenübertragung von bis zu 480 Mbit/s
- Angespritzter Kunststoffstecker
- for charging and synchronising a digital camera, mobile phone, tablet
- high-speed data transfer of up to 480 Mbit/s
- moulded plastic plug

Technische Daten | Technical data

Anschlüsse	1x USB 2.0 A Stecker 1x USB 2.0 Micro B Stecker
Connections	1x USB 2.0 A plug 1x USB 2.0 Micro B plug
Datenübertragung Data transfer	480 Mbit/s 480 Mbit/s
Farbe Colour	Schwarz black

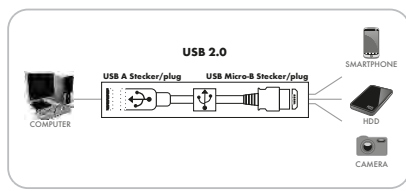

Art. Nr. Art. No.	Kabellänge Cable length	EAN EAN	Verpackungsart Packaging
CK1511 533	1 m 1 m	4004005152227	Schweißblister SBL03 sealed blister SBL03
CK1512 533	1,8 m 1,8 m	4004005152234	Schweißblister SBL03 sealed blister SBL03

RECEIVER
AINSTEIN
HOME4YOU
SECURE4YOU
POWER4YOU
SOUND4YOU
LIGHT4YOU
SAT
ANTENNA
VIDEO
AUDIO
PHONE & COMPUTER
TV MOUNTING

- RECEIVER
- AINSTEIN
- HOME4YOU
- SECURE4YOU
- POWER4YOU
- SOUND4YOU
- LIGHT4YOU
- SAT
- ANTENNA
- VIDEO
- AUDIO
- PHONE & COMPUTER
- TV MOUNTING

CK1501 531

★★★
STANDARD

USB 2.0 Anschlusskabel | USB 2.0 Connection Cable



USB 2.0

USB 2.0 A Stecker > USB 2.0 A Stecker | USB 2.0 A plug > USB 2.0 A plug

- Kompatibel mit USB 2.0 Buchsen Typ A
- Einsatz bei Software Updates, z.B. Receiver
- compatible with USB 2.0 sockets type A
- applicable for software updates, such as receiver

Technische Daten | Technical data

Anschlüsse Connections	2x USB 2.0 A Stecker 2x USB 2.0 A plug
Datenübertragung Data transfer	bidirektional bidirectional
Schirmung Shielding	2-fach geschirmt shielded twice
Farbe Colour	Hellgrau light grey

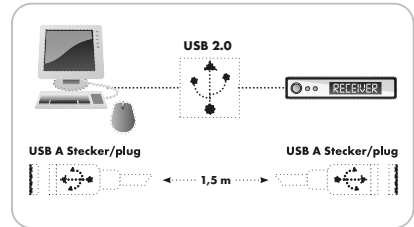

Art. Nr. Art. No.	Kabellänge Cable length	EAN EAN	Verpackungsart Packaging
CK1501 531	1,5 m 1,5 m	4004005022766	Schweißblistert SBL03 sealed blister SBL03

CK1502 531

★★★
PROFESSIONAL

USB 2.0 Verlängerungskabel | USB 2.0 Extension Cable



USB 2.0

USB 2.0 A Stecker > USB 2.0 A Buchse | USB 2.0 A plug > USB 2.0 A jack

- Kompatibel mit USB 2.0 Steckern Typ A
- compatible with USB 2.0 plugs type A

Technische Daten | Technical data

Anschlüsse Connections	1x USB 2.0 A Stecker 1x USB 2.0 A Buchse 1x USB 2.0 A plug 1x USB 2.0 A jack
Datenübertragung Data transfer	bidirektional bidirectional
Schirmung Shielding	2-fach geschirmt shielded twice
Farbe Colour	Hellgrau light grey

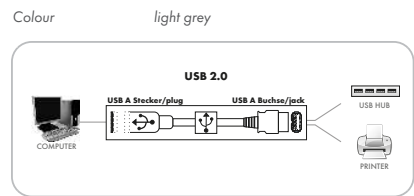

Art. Nr. Art. No.	Kabellänge Cable length	EAN EAN	Verpackungsart Packaging
CK1502 531	2 m 2 m	4004005504743	Schweißblistert SBL03 sealed blister SBL03

LKF515 532

★★★
PROFESSIONAL

Made for
iPod iPhone iPad

Apple® Lightning Sync & Ladekabel | Apple® Lightning Sync & Charging Cable



USB 2.0

FLAT
cable

- Von Apple® autorisiertes Produkt aus dem "Made for" Programm
- Zum Laden und Synchronisieren von iPad, iPod und iPhone mit Lightning Anschluss
- Apple® Lightning Stecker beidseitig verwendbar
- Besonders robuste Stecker für erhöhte Lebenszeit des Kabels
- Apple® authorised cable from the "Made for" programme
- for charging and synchronising iPad, iPod and iPhone with Lightning connection
- Apple® Lightning plug can be used on both sides
- especially robust plugs for longer service life of the cable

Technische Daten | Technical data

Anschlüsse Connections	1x USB 2.0 A Stecker 1x Apple® Lightning Stecker 1x USB 2.0 A plug 1x Apple® Lightning plug
Kabelform Form of cable	rund round
Produktmaterial Material of product	Kunststoff plastic
Farbe Colour	Weiß white

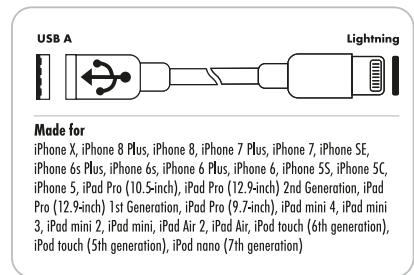

Art. Nr. Art. No.	Kabellänge Cable length	EAN EAN	Verpackungsart Packaging
LKF515 532	1,5 m 1,5 m	4004005013429	Schweißblistert SBL03 sealed blister SBL03

CAU14 533

★★★
STANDARD

USB 2.0 OTG Adapterkabel | USB 2.0 OTG Adapter Cable



USB 2.0 Micro-B Stecker > USB 2.0 Standard-A Buchse | USB 2.0 Micro-B plug > USB 2.0 Standard-A jack

- Unterstützt USB-On-The-Go (USB-OTG)
- Zubehörbeispiele:
USB-Speicherstick, externe Festplatte, Maus, Tastatur
- Zum Anschluss eines mobilen Gerätes mit hosfähiger Micro-USB Buchse an ein USB-Zubehör
- Vielfältig einsetzbar - USB 2.0 Micro-B ist der Standardanschluss vieler mobiler Geräte
- HighSpeed Datenübertragung von bis zu 480 Mbit/s
- supports USB-On-The-Go (USB-OTG)
- possible accessories:
USB thumb drive, external hard drive, mouse, keyboard
- for connecting a portable device equipped with host-enabled Micro USB jack to a USB accessory
- highly versatile - USB 2.0 Micro-B is the standard connection of many devices
- high-speed data transfer of up to 480 Mbit/s

Technische Daten | Technical data

Anschlüsse	1x USB 2.0 A Buchse 1x USB 2.0 Micro-B Buchse	Farbe	Schwarz
Connections	1x USB 2.0 A jack 1x USB 2.0 Micro-B jack	Colour	black
Datenübertragung	480 Mbit/s		
Data transfer	480 Mbit/s		
Produktmaterial	Kunststoff	Verpackungsart	
Material of product	plastic	Packaging	
Art. Nr.	Kabellänge	EAN	Verpackungsart
Art. No.	Cable length	EAN	Packaging
CAU14 533	0,1 m 0,1 m	4004005026177	Schiebeblister SBL1S sliding blister SBL1S

CKRB1915 533

★★★★
ULTIMATE

USB 2.0 Anschlusskabel | USB 2.0 Connection Cable



USB 2.0 A Stecker > USB 2.0 Micro-B Stecker | USB 2.0 Mini-B Stecker | USB 2.0 Standard-A plug > USB 2.0 Micro-B plug | USB 2.0 Mini-B plug

- Hinweis: Bei den Anschlüssen USB 2.0 Micro B-Stecker oder USB 2.0 Mini B-Stecker kann immer nur ein Stecker verwendet werden. Die gleichzeitige Verwendung beider Stecker ist nicht möglich.
- Zum Laden und Synchronisieren von Digitalkamera, Camcorder, Mobiltelefon, Tablet, Kopfhörer, externe Festplatte oder USB-Hub/Kartenleser und MP3-Player
- HighSpeed Datenübertragung von bis zu 480 Mbit/s
- notice: with the connections USB 2.0 micro B plug or USB 2.0 mini B plug, only one plug can be used at a time. Using both plugs simultaneously is not possible.
- for charging and synchronising a digital camera, camcorder, mobile phone, tablet, headphones, external hard disk drive or USB Hub/card reader and MP3 player
- high-speed data transfer of up to 480 Mbit/s

Technische Daten | Technical data

Anschlüsse	1x USB 2.0 A Stecker 1x USB 2.0 Mini-B Stecker 1x USB 2.0 Micro B Stecker	Farbe	Schwarz
Connections	1x USB 2.0 A plug 1x USB 2.0 Mini-B plug 1x USB 2.0 Micro B plug	Colour	black
Datenübertragung	(max.) 480 Mbit/s		
Data transfer	(max.) 480 Mbit/s		
Stecker	Schwarz Kunststoff Kontakt vernickelt	Verpackungsart	
Plugs	black plastic nickel-plated contact	Packaging	
Produktmaterial	Kunststoff Metall	Schweißblister SBL03 sealed blister SBL03	
Material of product	plastic metal		
Art. Nr.	Kabellänge	EAN	Verpackungsart
Art. No.	Cable length	EAN	Packaging
CKRB1915 533	1 m 1 m	4004005475821	Schweißblister SBL03 sealed blister SBL03

CAUSET 531



USB 2.0 Anschlussset (7-teilig) | USB 2.0 Connection Set (7 Components)



- Anschluss sämtlicher gängiger Geräte mit USB Schnittstelle an einen PC oder Laptop möglich
- Zum Laden oder Datenaustausch verwendbar
- allows for connecting devices equipped with a USB interface to a computer or laptop
- suitable for charging or for data transfer

Technische Daten | Technical data

Anschlüsse	2x USB 2.0 A Stecker 1x USB 2.0 A Buchse 1x USB 2.0 B Stecker 1x USB 2.0 Mini-B Stecker (4 pol.) 1x USB 2.0 Mini-A Stecker (4 pol.) 1x USB 2.0 Mini-B Stecker (5 pol.) 1x USB 2.0 Micro B Stecker
Connections	2x USB 2.0 A plug 1x USB 2.0 A jack 1x USB 2.0 B plug 1x USB 2.0 Mini-B plug (4-pin) 1x USB 2.0 Mini-A plug (4-pin) 1x USB 2.0 Mini-B plug (5-pin) 1x USB 2.0 Micro B plug
Kabellänge Cable length	1,5 m 1,5 m
Farbe Colour	Schwarz black

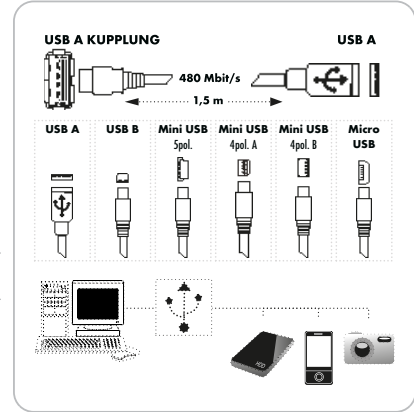

Art. Nr. Art. No.	EAN EAN	Verpackungsart Packaging
CAUSET 531	4004005124903	Schweißblister SBL02 sealed blister SBL02

NWM1 531



Netzwerkkabeltester | Network cable tester



Spüren Sie fehlerhafte RJ45- und RJ11-Kabel schnell und zuverlässig auf! | Detect faulty RJ45 and RJ11 cables quickly and reliably!

- Zum Testen von Netzwerk- und ISDN-Verbindungen
- Verbindungstest mit Anzeige über LED für 8 Einzeladern und Abschirmung
- Automatischer Prüfablauf
- Leicht ablesbarer Kabelstatus, der Durchgang, Kabelunterbrechungen, Kabelkurzschlüsse und Belegungsfehler erkennt
- Einfache Prüfung von Kabeln mit großen Längen durch mitgelieferte Remote-Einheit
- Lieferumfang: Mastereinheit, Remoteeinheit, Bedienungsanleitung
- to test network and ISDN connections
- connection test with LED display for 8 single wires and shielding
- automatic test sequence
- easy-to-read cable status that detects continuity, cable interruptions, cable shorts and occupancy errors
- simple testing of cables with long lengths by remote unit included in delivery
- content: master unit, remote unit, user manual

Technische Daten | Technical data

Anschlüsse	2x RJ45 Buchse (8P8C) 2x RJ11 Buchse	Abmessungen (Höhe) Dimensions (height)	100 mm 100 mm
Connections	2x RJ45 jack (8P8C) 2x RJ11 jack	Abmessungen (Tiefe) Dimensions (depth)	29 mm 29 mm
Anzeige Display	LED LED		
Spannungsversorgung Power supply	9 V Blockbatterie 9 V block battery		
Produktmaterial Material of product	Kunststoff plastic		
Gewicht Weight (set)	150 g 150 g		
Farbe Colour	Schwarz/Weiß black/white		
Abmessungen (Breite) Dimensions (width)	105 mm 105 mm		



Art. Nr. Art. No.	EAN EAN	Verpackungsart Packaging
NWM1 531	4004005021592	Schweißblister SBL04 sealed blister SBL04

NWPP8 011



8-Port Patchpanel | 8-Port Patch Panel

für RJ45, CAT 6 | for RJ45, CAT 6



- Für den privaten und professionellen Bereich konzipiert
- Zur Tisch- und Wandmontage geeignet
- Farbcodiert nach EIA/TIA 586 A und B
- Hochwertiges Metallgehäuse
- Lieferumfang: Patchpanel, Bedienungsanleitung, Schrauben
- designed for the private and professional sector
- suitable for table and wall mounting
- colour-coded in compliance with EIA/TIA 586 A and B
- high-quality metal housing
- content: patch panel, screws, user manual



Technische Daten | Technical data

Anschlüsse Connections	8x RJ45 Buchse 8x RJ45 jack
Datenübertragung Data transfer	bis zu 1 Gbit/s up to 1 Gbit/s
Produktmaterial Material of product	Metall metal
Abmessungen (Breite) Dimensions (width)	173 mm 173 mm
Abmessungen (Höhe) Dimensions (height)	45 mm 45 mm
Abmessungen (Tiefe) Dimensions (depth)	110 mm 110 mm

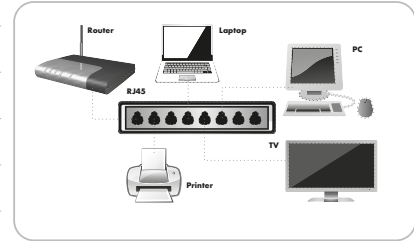

Ari. Nr. Art. No.	EAN EAN	Verpackungsart Packaging
NWPP8 011	4004005021561	Karton carton

NWSW8 011



8-Port Netzwerk Switch | 8-port Network Switch

zum Netzwerkausbau der Gigabit-Geschwindigkeit | for the network expansion of the Gigabit speed



- Nahtlose Integration netzwerkfähiger Geräte (im Unternehmen oder privaten Bereich)
- Automatische Erkennung und Einstellung der Geschwindigkeit (Half Duplex, Full Duplex)
- Leiser Betrieb (ohne Lüfter)
- Spannungsversorgung über Netzteil
- Hochwertiges Metallgehäuse
- Lieferumfang: Netzwerk-Switch, Netzteil, Bedienungsanleitung
- seamless integration of network-capable devices (in the enterprise or private sector)
- automatic detection and adjustment of speed (half duplex, full duplex)
- quiet operation (no fan)
- power supply via power supply unit
- high-quality metal housing
- content: network switch, power supply, manual



Technische Daten | Technical data

Anschlüsse Connections	8x RJ45 Buchse 8x RJ45 jack
Datenübertragung Data transfer	bis zu 10/100/1000 Mbps up to 10/100/1000 Mbps
Standards	IEEE 802.3 10BASE-T Ethernet/IEEE 802.3u 100BASE-TX Fast Ethernet/ANSI/IEEE 802.3 Nway Auto-Negotiation/IEEE 802.3x Flow control
Standard used	IEEE 802.3 10BASE-T Ethernet/IEEE802.3u 100BASE-TX Fast Ethernet/ANSI / IEEE 802.3 Nway auto-negotiation/IEEE 802.3x flow control

Produktmaterial Material of product	Metall metal
Farbe Colour	Schwarz black
Abmessungen (Breite) Dimensions (width)	136,5 mm 136,5 mm
Abmessungen (Höhe) Dimensions (height)	25 mm 25 mm
Abmessungen (Tiefe) Dimensions (depth)	75 mm 75 mm

Data Transfer Rate	Ethernet: 100 Mbit/s (Halbduplex), 200 Mbit/s (Voll duplex)/Fast Ethernet: 1000 Mbit/s (Halbduplex), 2000 Mbit/s (Voll duplex)
Data Transfer Rate	Ethernet: 100 Mbit/s (Halbduplex), 200 Mbit/s (Voll duplex)/Fast Ethernet: 1000 Mbit/s (Halbduplex), 2000 Mbit/s (Voll duplex)
Anzeige Display	LED Anzeige (Power und aktive Datenübertragung) LED display (power and active data transfer)

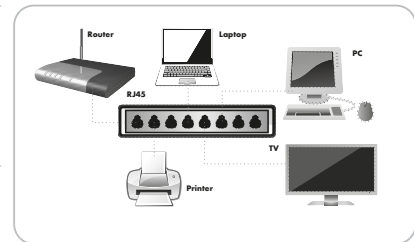

Ari. Nr. Art. No.	EAN EAN	Verpackungsart Packaging
NWSW8 011	4004005010565	Karton carton

RECEIVER

AINSTEIN

HOME4YOU

SECURE4YOU

POWER4YOU

SOUND4YOU

LIGHT4YOU

SAT

ANTENNA

VIDEO

AUDIO

PHONE & COMPUTER

TV MOUNTING

NWSW5 011

STANDARD

5-Port Netzwerk-Switch | 5-Port Network Switch

zum Netzerkausbau | for network expansion



- Nahtlose Integration netzwerkfähiger Geräte (im Unternehmen oder privaten Bereich)
- Automatische Erkennung und Einstellung der Geschwindigkeit (Half Duplex, Full Duplex)
- Leiser Betrieb (ohne Lüfter)
- Spannungsversorgung über Netzteil
- Lieferumfang: Netzwerk-Switch, Netzteil, Bedienungsanleitung

- seamless integration of network-capable devices (in the enterprise or private sector)
- automatic detection and adjustment of speed (half duplex, full duplex)
- quiet operation (no fan)
- power supply via power supply unit
- content: network switch, power supply, manual



Technische Daten | Technical data

Anschlüsse Connections	5x RJ45 Buchse 5x RJ45 jack	Farbe Colour	Weiß white
Datenübertragung Data transfer	bis zu 10/100 Mbps up to 10/100 Mbps	Abmessungen (Breite) Dimensions (width)	80 mm 80 mm
Standards	IEEE 802.3 10BASE-T Ethernet/IEEE 802.3u 100BASE-TX Fast Ethernet/ANSI/IEEE 802.3 Nway Auto-Negotiation/IEEE 802.3x Flow control	Abmessungen (Höhe) Dimensions (height)	21 mm 21 mm
Standard used	IEEE 802.3 10BASE-T Ethernet/IEEE 802.3u 100BASE-TX Fast Ethernet/ANSI / IEEE 802.3 Nway auto-negotiation/IEEE 802.3x flow control	Abmessungen (Tiefe) Dimensions (depth)	51 mm 51 mm
Data Transfer Rate	Ethernet: 10Mbps (Half duplex), 20Mbps (Full Duplex)/Fast Ethernet: 100Mbps (Half duplex), 200Mbps (Full Duplex)		
Data Transfer Rate	Ethernet: 10Mbps (Half duplex), 20Mbps (Full Duplex)/Fast Ethernet: 100Mbps (Half duplex), 200Mbps (Full Duplex)		
Produktmaterial Material of product	Kunststoff plastic		

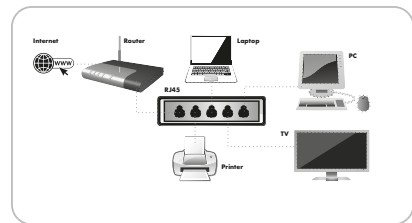

Art. Nr. Art. No.	EAN EAN	Verpackungsart Packaging
NWSW5 011	4004005021554	Karton carton

- RECEIVER
- AINSTEIN
- HOME4YOU
- SECURE4YOU
- POWER4YOU
- SOUND4YOU
- LIGHT4YOU
- SAT
- ANTENNA
- VIDEO
- AUDIO
- PHONE & COMPUTER
- TV MOUNTING

CAT KABELAUFBAU

CAT-Kabel kommen in der Telekommunikations- und Computer- bzw. Netzwerktechnik zum Einsatz. CAT steht für die englische Abkürzung „Category“ und dient in Verbindung mit einer Zahl der Klassifizierung eines Kabels. Die unterschiedlichen Kategorien unterscheiden sich hinsichtlich Störfestigkeit und Übertragungsgeschwindigkeit bzw. der maximalen Betriebsfrequenz. Der Innenaufbau besteht bei diesem Kabel aus mindestens zwei verdrehten Aderpaaren – „Twisted Pair“.

CAT Klassifikationen

Klassifikation <i>Classification</i>	Kabeltyp <i>Type of cable</i>	Betriebsfrequenz <i>Operating Frequency</i>	Anwendung <i>Usage</i>
CAT5	UTP	100 MHz	} Telefon, ISDN, ISDN-Primärmultiplexanschlüsse <i>Telephone, ISDN, ISDN Primary Rate Interfaces</i>
CAT5e	UTP	100 MHz	
CAT6	UTP	250 MHz	} Je länger das Kabel, desto geringer die Übertragungsqualität <i>The longer the cable, the lower the transmission quality</i>
CAT6a	STP	500 MHz	
CAT7	STP, S/FTP	600 MHz	} Norm IEEE 802.3an <i>Standard IEEE 802.3an</i>
CAT7a	STP, S/FTP	1000 MHz	

UTP | U/UTP

UTP ist die Abkürzung für „Unshielded Twisted Pair“. Hierbei handelt es sich um ein Kabel mit ungeschirmten Paaren und ohne Gesamtschirm. Zusätzlich kann ein Kabel hier durch eine Geflecht- und Folienschirmung, SF/UTP, verarbeitet sein.

UTP

UTP is short for “Unshielded Twisted Pair”. This type of cable has unshielded pairs and no overall shielding. In addition, such a cable can have braided shielding and foil shielding, SF/UTP.

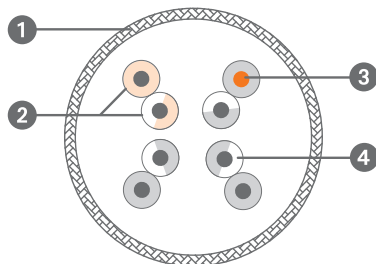

- | | |
|------------------------|---------------------|
| 1 Außenmantel | 1 Outer sheath |
| 2 Verdrilltes Aderpaar | 2 Twisted wire pair |
| 3 Innenleiter | 3 Inner conductor |
| 4 Aderisolation | 4 Wire insulation |

CAT CABLE STRUCTURE

CAT cables are used in telecommunications as well as in computer and network technology. CAT is short for “Category” and is used - in combination with a number - to grade a cable. The individual categories differ in interference resistance and transmission rate or maximum operating frequency. The internal structure of this cable is made up of at least two twisted wire pairs - “Twisted Pair”.

CAT Classifications

STP | S/STP | F/STP

STP ist die Abkürzung für „Shielded Twisted Pair“. Bei einem STP-Kabel unterscheidet man zusätzlich zwischen S/STP „Screened Shielded Twisted Pair“, einem Kabel mit Drahtgeflecht als Gesamtschirm und als Paarschirm, und F/STP „Foiled Shielded Twisted Pair“, einem Kabel mit Drahtgeflecht als Paarschirm und Folie als Gesamtschirm.

STP | S/STP | F/STP

STP is short for “Shielded Twisted Pair”. There are two types of STP cables. S/STP “Screened Shielded Twisted Pair” cables have a wire braid as overall shielding and as pair shielding. F/STP “Foiled Shielded Twisted Pair” cables have a wire braid as pair shielding and foil as overall shielding.

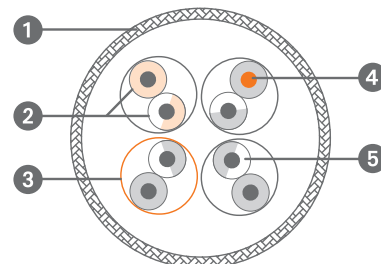

- | | |
|----------------------------|--------------------------|
| 1 Außenmantel | 1 Outer sheath |
| 2 Verdrilltes Aderpaar | 2 Twisted wire pair |
| 3 Schirmung des Aderpaares | 3 Shielding of wire pair |
| 4 Innenleiter | 4 Inner conductor |
| 5 Aderisolation | 5 Wire insulation |

Legende der Abkürzungen

Legend of abbreviations

AA/BCC

AA - Gesamtschirmung AA - Overall shielding	
U	Ungeschirmt <i>unshielded</i>
F	Folienschirm <i>foil shielding</i>
S	Schirmgeflecht <i>braided shielding</i>
SF	Geflecht- und Folienschirm <i>braided shielding and foil shielding</i>

B - Aderschirmung B - Wire shielding	
U	Ungeschirmt <i>unshielded</i>
F	Folienschirm <i>foil shielding</i>
S	Schirmgeflecht <i>braided shielding</i>

CC - Adern CC - Wires	
TP	Twisted Pair
QP	Quad Pair

FTP | S/FTP

FTP ist die Abkürzung für „Foiled Twisted Pair“. Hierbei handelt es sich um ein Kabel bei dem sowohl die Aderpaare einzeln geschirmt sind als auch ein Gesamtschirm eingesetzt wird. Neben der Folienschirmung wird im Kabel die Geflechschirmung eingesetzt. Diese Kabel sind durch S/FTP „Screened Foiled Twisted Pair“ ausgewiesen.

FTP | S/FTP

FTP is short for “Foiled Twisted Pair”. This type of cable has individually shielded wire pairs in addition to an overall shielding of the cable. Besides foil shielding, the cable is also equipped with braided shielding. This type of cable is called S/FTP “Screened Foiled Twisted Pair”.

S/UTP | F/UTP | SF/UTP

Das „Unshielded Twisted Pair“ Kabel ist mit zusätzlicher metallischer Schirmung um die Leiterbündel (Screened Unshielded Twisted Pair) versehen. Gemäß aktueller EN50173 werden diese Kabel mit F für einen Folienschirm, mit S für einen Kupfergeflechtsschirm und mit SF für einen Gesamtschirm aus Folie und Geflecht ausgewiesen.

S/UTP | F/UTP | SF/UTP

With „Unshielded Twisted Pair“ cables, the wire bundles are surrounded by a metal shielding (Screened Unshielded Twisted Pair). In accordance with the latest standard EN50173, these cables are labelled F when they are shielded with foil. The label S stands for a copper braid and SF means that the overall shielding is made of foil and braid.

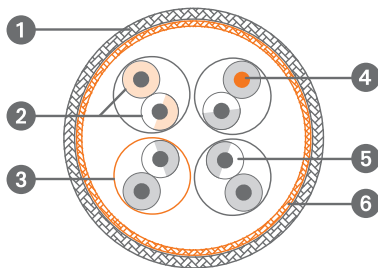

- | | |
|---------------------------|--------------------------|
| 1 Außenmantel | 1 Outer sheath |
| 2 Verdrilltes Aderpaar | 2 Twisted wire pair |
| 3 Schirmung des Aderpaars | 3 Shielding of wire pair |
| 4 Innenleiter | 4 Inner conductor |
| 5 Aderisolation | 5 Wire insulation |
| 6 Geflechschirm | 6 Braided shielding |

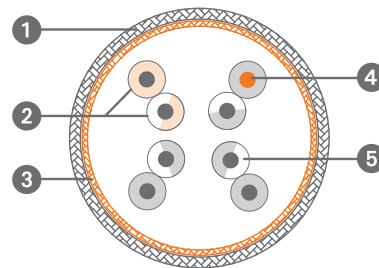

- | | |
|------------------------|-----------------------|
| 1 Außenmantel | 1 Outer sheath |
| 2 Verdrilltes Aderpaar | 2 Twisted wire pair |
| 3 Geflechschirm | 3 Internal insulation |
| 4 Innenleiter | 4 Inner conductor |
| 5 Aderisolation | 5 Wire insulation |

CKO80-Serie

ULTIMATE

CAT 8 Netzwerkkabel (S/FTP) | CAT 8 network cable (S/FTP)



CAT8 40 Gbit/s RJ45 8P8C

RJ45 Stecker > RJ45 Stecker | RJ45 plug > RJ45 plug

- Zum Verbinden eines Computers/ TV mit dem Internet bzw. Netzwerk (z.B. über Wanddose, Hub, Switch oder Router)
- Belastbarer Metallstecker für höchste Haltbarkeit und Leistungsfähigkeit
- Knickschutz und Rasternasenschutz
- Beste Leitfähigkeit und minimaler Übertragungswiderstand durch vergoldete Kontakte
- 2-fach Abschirmung für bestmöglichen Schutz vor elektromagnetischen Störeinflüssen
- Schirmung S/FTP (= Shielded/ Foiled Twisted Pair)
- for connecting a computer/ TV to the internet or to a network (e.g. via wall socket/Hub/switch or router)
- solid metal plug for long service life
- kink protection and detent protection
- best-possible conductivity and minimum transmission resistance due to gold-plated contacts
- shielded twice for optimum protection against electromagnetic interference
- shielding S/FTP (= Shielded / Foiled Twisted Pair)

Technische Daten | Technical data

Klassifikation Classification	CAT 8 CAT 8	Colour	blue
Anschlüsse Connections	2x RJ45 Stecker 2x RJ45 plug		
Kabelform Form of cable	rund round		
Datenübertragung Data transfer	2000 MHz 2000 MHz		
Schirmung Shielding	Twisted Pair, S/FTP Twisted Pair, S/FTP		
Stecker Plugs	Metall metal		
Farbe	Blau		



Art. Nr. Art. No.	Kabellänge Cable length	EAN EAN	Verpackungsart Packaging
CKO8020 531	2 m 2 m	4004005024340	Schweißblister SBL04 sealed blister SBL04
CKO8050 531	5 m 5 m	4004005024357	Schweißblister SBL04 sealed blister SBL04

CKO70-Serie

ULTIMATE

CAT 7 Netzwerkkabel (S/FTP) | CAT 7 network cable (S/FTP)



CAT7 10 Gbit/s RJ45 8P8C

RJ45 Stecker > RJ45 Stecker | RJ45 plug > RJ45 plug

- Zum Verbinden eines Computers/ TV mit dem Internet bzw. Netzwerk (z.B. über Wanddose, Hub, Switch oder Router)
- Belastbarer, geschirmter Metallstecker für höchste Haltbarkeit und Leistungsfähigkeit
- Knickschutz und Rasternasenschutz
- Beste Leitfähigkeit und minimaler Übertragungswiderstand durch vergoldete Kontakte
- 2-fach Abschirmung für bestmöglichen Schutz vor elektromagnetischen Störeinflüssen
- Schirmung S/FTP (= Shielded/ Foiled Twisted Pair)
- for connecting a computer/ TV to the internet or to a network (e.g. via wall socket/Hub/switch or router)
- resilient shielded metal plugs for maximum durability and performance
- kink protection and detent protection
- best-possible conductivity and minimum transmission resistance due to gold-plated contacts
- shielded twice for optimum protection against electromagnetic interference
- shielding S/FTP (= Shielded / Foiled Twisted Pair)

Technische Daten | Technical data

Klassifikation Classification	CAT 7 CAT 7	Colour	black
Anschlüsse Connections	2x RJ45 Stecker 2x RJ45 plug		
Datenübertragung Data transfer	600 MHz 600 MHz		
Schirmung Shielding	Twisted Pair, S/FTP Twisted Pair, S/FTP		
Farbe Colour	Schwarz black		

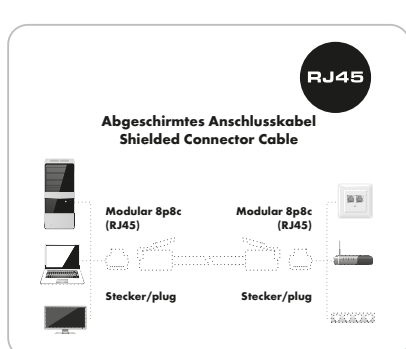

Art. Nr. Art. No.	Kabellänge Cable length	EAN EAN	Verpackungsart Packaging
CKO7020 531	2 m 2 m	4004005021639	Schweißblister SBL04 sealed blister SBL04
CKO7050 531	5 m 5 m	4004005021646	Schweißblister SBL04 sealed blister SBL04

Irrtümer, Abweichungen und Änderungen bei den technischen Angaben und Abbildungen vorbehalten. Es gelten unsere Allgemeinen Bedingungen für Lieferungen und Leistungen. Errors, variations and changes concerning technical data and illustrations are subject to change. Our General Terms and Conditions for the Supply of Goods and Services apply.

- RECEIVER
- AINSTEIN
- HOME4YOU
- SECURE4YOU
- POWER4YOU
- SOUND4YOU
- LIGHT4YOU
- SAT
- ANTENNA
- VIDEO
- AUDIO
- PHONE & COMPUTER
- TV MOUNTING

- RECEIVER
- AINSTEIN
- HOME4YOU
- SECURE4YOU
- POWER4YOU
- SOUND4YOU
- LIGHT4YOU
- SAT
- ANTENNA
- VIDEO
- AUDIO
- PHONE & COMPUTER
- TV MOUNTING

CKS7XXX-Serie-533

ULTIMATE

CAT 6 Netzwerkkabel (F/UTP) | CAT 6 Network Cable (F/UTP)

360° RJ45 Stecker > 360° RJ45 Stecker | 360° RJ45 plug > 360° RJ45 plug



- Zum Verbinden eines Computers/ TV mit dem Internet bzw. Netzwerk (z.B. über Wanddose, Hub, Switch oder Router)
- 360° drehbare Stecker für Anschluss auf engstem Raum
- Ideal für das Hochgeschwindigkeitsinternet VDSL
- Schirmung F/UTP (= Foil/Unshielded Twisted Pair)
- for connecting a computer/ TV to the internet or to a network (e.g. via wall socket/Hub/switch or router)
- 360° rotatable plug for connections in narrow spaces
- ideal for VDSL high-speed internet
- shielding F/UTP (Foil/Unshielded Twisted Pair)

Technische Daten | Technical data

Klassifikation Classification	CAT 6 CAT 6	Datenübertragung Data transfer	250 MHz 250 MHz
Anschlüsse Connections	2x RJ45 Stecker (8P8C) 2x RJ45 plug (8P8C)	Schirmung Shielding	Twisted Pair (1:1) verschaltet Twisted Pair (1:1) interconnected
Datenübertragung Data transfer	1 GBit/s 1 GBit/s	Farbe Colour	Schwarz black



Art. Nr. Art. No.	Kabellänge Cable length	EAN EAN	Verpackungsart Packaging
CKS7200 533	2 m 2 m	4004005720068	Schweißblisten SBL04 sealed blister SBL04
CKS7500 533	5 m 5 m	4004005750041	Schweißblisten SBL04 sealed blister SBL04

CKF6-Serie-532

PROFESSIONAL

CAT 6 Netzwerflachkabel (U/FTP) | CAT 6 Network Flat Cable (U/FTP)

RJ45 Stecker > RJ45 Stecker | RJ45 plug > RJ45 plug



- Zum Verbinden eines Computers/ TV mit dem Internet bzw. Netzwerk (z.B. über Wanddose, Hub, Switch oder Router)
- Flachkabel zum platzsparenden Verlegen
- Robuste Stecker mit Zugentlastung
- Knickschutz zur Verhinderung von Kabelbruch
- Ideal für das Hochgeschwindigkeitsinternet VDSL
- Schirmung U/FTP (= Unshielded/Foil Twisted Pair)
- for connecting a computer/ TV to the internet or to a network (e.g. via wall socket/Hub/switch or router)
- flat cable for space-saving installation
- solid plugs with strain relief
- kink protection to prevent cable breakage
- ideal for VDSL high-speed internet
- shielding U/FTP (= Unshielded/Foil Twisted Pair)

Technische Daten | Technical data

Klassifikation Classification	CAT 6 CAT 6
Anschlüsse Connections	2x RJ45 Stecker 2x RJ45 plug
Kabellänge Form of cable	flach flat
Datenübertragung Data transfer	1 GBit/s 1 GBit/s
Schirmung Shielding	Twisted Pair, U/FTP Twisted Pair, U/FTP
Farbe Colour	Weiß white

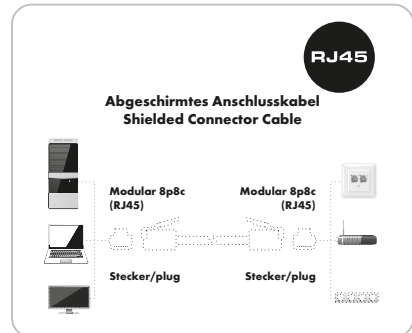

Art. Nr. Art. No.	Kabellänge Cable length	EAN EAN	Verpackungsart Packaging
CKF615 532	1,5 m 1,5 m	4004005020168	Schweißblisten SBL03 sealed blister SBL03
CKF630 532	3 m 3 m	4004005020175	Schweißblisten SBL03 sealed blister SBL03
CKF650 532	5 m 5 m	4004005020182	Schweißblisten SBL04 sealed blister SBL04
CKF6100 532	10 m 10 m	4004005020199	Schweißblisten SBL04 sealed blister SBL04

CKY6XXX-Serie-531



CAT 6 Netzwerkkabel (SF/FTP) | CAT 6 Network Cable (SF/FTP)



RJ45 Stecker > RJ45 Stecker | RJ45 plug > RJ45 plug

- Zum Verbinden eines Computers/ TV mit dem Internet bzw. Netzwerk (z.B. über Wanddose, Hub, Switch oder Router)
- Nach CAT 6 Norm vollgeschirmt
- Robuste Kunststoffstecker mit angespritzter Zugentlastung (extrem belastbar)
- Schirmung SF/FTP (= Braiding, Foil/Foil Twisted Pair)
- for connecting a computer/ TV to the internet or to a network (e.g. via wall socket/Hub/switch or router)
- completely shielded in compliance with the CAT 6 standard
- solid plastic plug with moulded strain relief (extremely resilient)
- shielding SF / FTP (= Braiding, Foil / Foil Twisted Pair)

Technische Daten | Technical data

Klassifikation Classification	CAT 6 CAT 6
Anschlüsse Connections	2x RJ45 Stecker (8P8C) 2x RJ45 plug (8P8C)
Übertragungsfrequenz (max.) Transmission frequency	250 MHz 250 MHz
Datentransferrate, bis zu Data transfer rate, up to	1 GBit/s 1 GBit/s
Schirmung Shielding	Twisted Pair, SF/FTP Twisted Pair, SF/FTP
Farbe Colour	Grün green

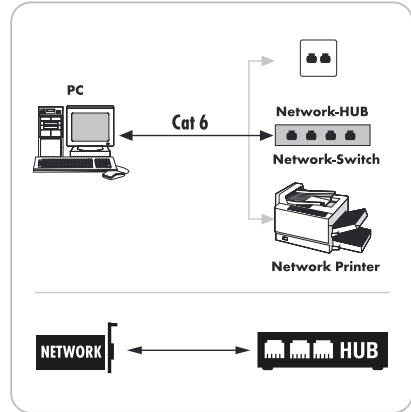

Art. Nr. Art. No.	Kabellänge Cable length	EAN EAN	Verpackungsart Packaging
CKY6200 531	2 m 2 m	4004005505696	Schweißblister SBL04 sealed blister SBL04
CKY6500 531	5 m 5 m	4004005505702	Schweißblister SBL04 sealed blister SBL04

CKG6-Serie



CAT 6 Slim Netzwerkkabel (SF/UTP) | CAT 6 Slim Network Cable (SF/UTP)

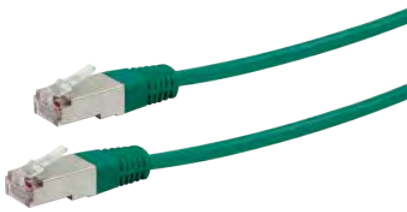

RJ45 Stecker > RJ45 Stecker | RJ45 plug > RJ45 plug

- Zum Verbinden eines Computers/ TV mit dem Internet bzw. Netzwerk (z.B. über Wanddose, Hub, Switch oder Router)
- Belastbarer, geschirmter Metallstecker für höchste Haltbarkeit und Leistungsfähigkeit
- Knickschutz und Rasternasenschutz
- Leicht und platzsparend durch dünnes, flexibles Kabel
- Schirmung SF/UTP (=Shielded Foil/Unshielded Twisted Pair)
- 2-fach Abschirmung für bestmöglichen Schutz vor elektromagnetischen Störeinflüssen
- for connecting a computer/ TV to the internet or to a network (e.g. via wall socket/Hub/switch or router)
- resilient shielded metal plugs for maximum durability and performance
- kink protection and detent protection
- lightweight and space-saving due to thin and flexible cable
- shielding SF/UTP (= Shielded Foil / Unshielded Twisted Pair)
- shielded twice for optimum protection against electromagnetic interference

Technische Daten | Technical data

Klassifikation Classification	CAT 6 CAT 6	Colour	green
Anschlüsse Connections	2x RJ45 Stecker (8P8C) 2x RJ45 plug (8P8C)		
Übertragungsfrequenz (max.) Transmission frequency	250 MHz 250 MHz		
Datentransferrate, bis zu Data transfer rate, up to	1 GBit/s 1 GBit/s		
Schirmung Shielding	Twisted Pair, SF/UTP Twisted Pair, SF/UTP		
Stecker Plugs	Metall mit Kunststoff metal with plastic		
Farbe	Grün		



Art. Nr. Art. No.	Kabellänge Cable length	EAN EAN	Verpackungsart Packaging
CKG6020 539	2 m 2 m	4004005021608	Schweißblister SBL02 sealed blister SBL02
CKG6050 539	5 m 5 m	4004005021615	Schweißblister SBL04 sealed blister SBL04
CKG6100 539	10 m 10 m	4004005021622	Schweißblister SBL04 sealed blister SBL04

RECEIVER

AINSTEIN

HOME4YOU

SECURE4YOU

POWER4YOU

SOUND4YOU

LIGHT4YOU

SAT

ANTENNA

VIDEO

AUDIO

PHONE & COMPUTER

TV MOUNTING

- RECEIVER
- AINSTEIN
- HOME4YOU
- SECURE4YOU
- POWER4YOU
- SOUND4YOU
- LIGHT4YOU
- SAT
- ANTENNA
- VIDEO
- AUDIO
- PHONE & COMPUTER
- TV MOUNTING

CKB6-052-Serie



CAT 6 Netzwerkkabel (SF/UTP) | CAT 6 Network Cable (SF/UTP)

RJ45 Stecker > RJ45 Stecker | RJ45 plug > RJ45 plug

- Zum Verbinden eines Computers/ TV mit dem Internet bzw. Netzwerk (z.B. über Wanddose, Hub, Switch oder Router)
- Belastbarer Metallstecker für höchste Haltbarkeit und Leistungsfähigkeit
- Schirmung SF/UTP (=Shielded Foil/Unshielded Twisted Pair)
- 2-fach Abschirmung für bestmöglichen Schutz vor elektromagnetischen Störeinflüssen
- for connecting a computer/ TV to the internet or to a network (e.g. via wall socket/Hub/switch or router)
- solid metal plug for long service life
- shielding SF/UTP (= Shielded Foil / Unshielded Twisted Pair) shielded twice for optimum protection against electromagnetic interference

Technische Daten | Technical data

Klassifikation Classification	CAT 6 CAT 6	Colour	white
Anschlüsse Connections	2x RJ45 Stecker (8P8C) 2x RJ45 plug (8P8C)		
Übertragungsfrequenz (max.) Transmission frequency	250 MHz 250 MHz		
Datentransfer rate, bis zu Data transfer rate, up to	1 GBit/s 1 GBit/s		
Schirmung Shielding	Twisted Pair, SF/UTP Twisted Pair, SF/UTP		
Stecker Plugs	Metall mit Kunststoff metal with plastic		
Farbe	Weiß		



Art. Nr. Art. No.	Kabellänge Cable length	EAN EAN	Verpackungsart Packaging
CKB6005 052	0,5 m 0,5 m	4004005018837	Banderole paper strip
CKB6010 052	1 m 1 m	4004005018875	Banderole paper strip
CKB6025 052	2,5 m 2,5 m	4004005019513	Banderole paper strip
CKB6050 052	5 m 5 m	4004005019537	Banderole paper strip
CKB6100 052	10 m 10 m	4004005019544	Banderole paper strip
CKB6150 052	15 m 15 m	4004005019551	Banderole paper strip
CKB6200 052	20 m 20 m	4004005019568	Banderole paper strip
CKB6300 052	30 m 30 m	4004005023688	Banderole paper strip
CKB6500 052	50 m 50 m	4004005023695	Banderole paper strip

CKB6-053-Serie



CAT 6 Netzwerkkabel (SF/UTP) | CAT 6 Network Cable (SF/UTP)

RJ45 Stecker > RJ45 Stecker | RJ45 plug > RJ45 plug

- Zum Verbinden eines Computers/ TV mit dem Internet bzw. Netzwerk (z.B. über Wanddose, Hub, Switch oder Router)
- Belastbarer Metallstecker für höchste Haltbarkeit und Leistungsfähigkeit
- Schirmung SF/UTP (=Shielded Foil/Unshielded Twisted Pair)
- 2-fach Abschirmung für bestmöglichen Schutz vor elektromagnetischen Störeinflüssen
- for connecting a computer/ TV to the internet or to a network (e.g. via wall socket/Hub/switch or router)
- solid metal plug for long service life
- shielding SF/UTP (= Shielded Foil / Unshielded Twisted Pair) shielded twice for optimum protection against electromagnetic interference

Technische Daten | Technical data

Klassifikation Classification	CAT 6 CAT 6	Colour	black
Anschlüsse Connections	2x RJ45 Stecker (8P8C) 2x RJ45 plug (8P8C)		
Übertragungsfrequenz (max.) Transmission frequency	250 MHz 250 MHz		
Datentransfer rate, bis zu Data transfer rate, up to	1 GBit/s 1 GBit/s		
Schirmung Shielding	Twisted Pair, SF/UTP Twisted Pair, SF/UTP		
Stecker Plugs	Metall mit Kunststoff metal with plastic		
Farbe	Schwarz		

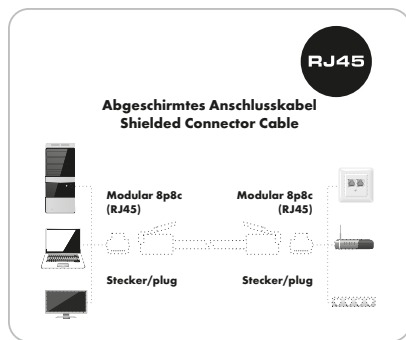

Art. Nr. Art. No.	Kabellänge Cable length	EAN EAN	Verpackungsart Packaging
CKB6005 053	0,5 m 0,5 m	4004005018844	Banderole paper strip
CKB6010 053	1 m 1 m	4004005018882	Banderole paper strip
CKB6025 053	2,5 m 2,5 m	4004005019520	Banderole paper strip

CKB6-058-Serie



CAT 6 Netzwerkkabel (SF/UTP) | CAT 6 Network Cable (SF/UTP)

RJ45 Stecker > RJ45 Stecker | RJ45 plug > RJ45 plug

- Zum Verbinden eines Computers/ TV mit dem Internet bzw. Netzwerk (z.B. über Wanddose, Hub, Switch oder Router)
- Belastbarer Metallstecker für höchste Haltbarkeit und Leistungsfähigkeit
- Schirmung SF/UTP (=Shielded Foil/Unshielded Twisted Pair)
- 2-fach Abschirmung für bestmöglichen Schutz vor elektromagnetischen Störeinflüssen
- for connecting a computer/ TV to the internet or to a network (e.g. via wall socket/Hub/switch or router)
- solid metal plug for long service life
- shielding SF/UTP (= Shielded Foil / Unshielded Twisted Pair)
- shielded twice for optimum protection against electromagnetic interference

Technische Daten | Technical data

Klassifikation Classification	CAT 6 CAT 6	Colour	blue
Anschlüsse Connections	2x RJ45 Stecker (8P8C) 2x RJ45 plug (8P8C)		
Übertragungsfrequenz (max.) Transmission frequency	250 MHz 250 MHz		
Datenübertragungsrate, bis zu Data transfer rate, up to	1 GBit/s 1 GBit/s		
Schirmung Shielding	Twisted Pair, SF/UTP Twisted Pair, SF/UTP		
Stecker Plugs	Metall mit Kunststoff metal with plastic		
Farbe	Blau		

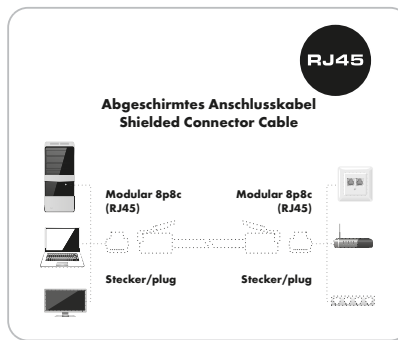

Art. Nr. Art. No.	Kabellänge Cable length	EAN EAN	Verpackungsart Packaging
CKB6005 058	0,5 m 0,5 m	4004005018813	Banderole paper strip
CKB6010 058	1 m 1 m	4004005018851	Banderole paper strip
CKB6025 058	2,5 m 2,5 m	4004005018899	Banderole paper strip

CKB6-059-Serie



CAT 6 Netzwerkkabel (SF/UTP) | CAT 6 Network Cable (SF/UTP)

RJ45 Stecker > RJ45 Stecker | RJ45 plug > RJ45 plug

- Zum Verbinden eines Computers/ TV mit dem Internet bzw. Netzwerk (z.B. über Wanddose, Hub, Switch oder Router)
- Belastbarer Metallstecker für höchste Haltbarkeit und Leistungsfähigkeit
- Schirmung SF/UTP (=Shielded Foil/Unshielded Twisted Pair)
- 2-fach Abschirmung für bestmöglichen Schutz vor elektromagnetischen Störeinflüssen
- for connecting a computer/ TV to the internet or to a network (e.g. via wall socket/Hub/switch or router)
- solid metal plug for long service life
- shielding SF/UTP (= Shielded Foil / Unshielded Twisted Pair)
- shielded twice for optimum protection against electromagnetic interference

Technische Daten | Technical data

Klassifikation Classification	CAT 6 CAT 6	Colour	green
Anschlüsse Connections	2x RJ45 Stecker (8P8C) 2x RJ45 plug (8P8C)		
Übertragungsfrequenz (max.) Transmission frequency	250 MHz 250 MHz		
Datenübertragungsrate, bis zu Data transfer rate, up to	1 GBit/s 1 GBit/s		
Schirmung Shielding	Twisted Pair, SF/UTP Twisted Pair, SF/UTP		
Stecker Plugs	Metall mit Kunststoff metal with plastic		
Farbe	Grün		

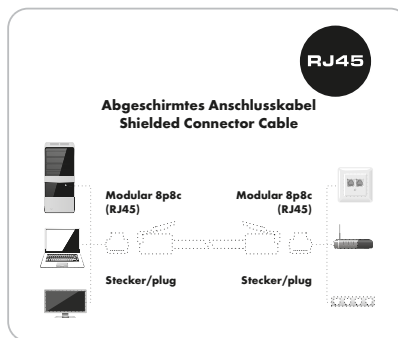

Art. Nr. Art. No.	Kabellänge Cable length	EAN EAN	Verpackungsart Packaging
CKB6005 059	0,5 m 0,5 m	4004005018820	Banderole paper strip
CKB6010 059	1 m 1 m	4004005018868	Banderole paper strip
CKB6025 059	2,5 m 2,5 m	4004005019506	Banderole paper strip

- RECEIVER
- AINSTEIN
- HOME4YOU
- SECURE4YOU
- POWER4YOU
- SOUND4YOU
- LIGHT4YOU
- SAT
- ANTENNA
- VIDEO
- AUDIO
- PHONE & COMPUTER
- TV MOUNTING



RJ45 Stecker
RJ45 plug

VDPC10-Serie



Verkaufsdisplay | Sales Display

CAT 5e Netzwerk-Kabel | CAT 5e network cable

- Abmessungen Display (B x H x T): 290 x 110 (275 aufgeklappt) x 210 mm
- Zum Verbinden eines Computers/ TV mit dem Internet bzw. Netzwerk (z.B. über Wanddose, Hub, Switch oder Router)
- Robuste Kunststoffstecker mit angespritzter Zugentlastung (extrem belastbar)
- Schirmung U/UTP (Unshielded Twisted Pair)
- dimensions of display (W x H x D): 290 x 110 (275 opened) x 210 mm
- for connecting a computer/ TV to the internet or to a network (e.g. via wall socket/Hub/switch or router)
- solid plastic plug with moulded strain relief (extremely resilient)
- shielding U/UTP (Unshielded Twisted Pair)

Technische Daten | Technical data

Klassifikation Classification	CAT 5e CAT 5e
Anschlüsse Connections	2x RJ45 Stecker (8P8C) 2x RJ45 plug (8P8C)
Kabelform Form of cable	rund round
Übertragungsfrequenz (max.) Transmission frequency	100 MHz 100 MHz
Datenübertragung Data transfer	1000 Mbit/s 1000 Mbit/s
Schirmung Shielding	Twisted Pair, U/UTP Twisted Pair, U/UTP
Stecker Plugs	Transparent Kunststoff transparent plastic
Inhalt (Packung) Content (package)	25 25
Produktmaterial	Kunststoff

Material of product	plastic
Farbe Colour	Grau grey

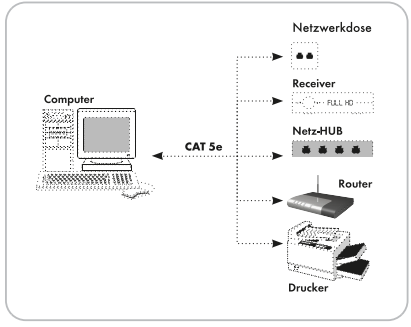

Art. Nr. Art. No.	Farbe Colour	Kabellänge Cable length	EAN EAN	Verpackungsart Packaging
VDPC102 051	Grau grey	2 m 2 m	4004005016475	Karton carton
VDPC105 051	Grau grey	5 m 5 m	4004005016482	Karton carton

CKS5200 533



CAT 5e Netzwerkkabel (U/UTP) | CAT 5e Network Cable (U/UTP)

360° RJ45 Stecker > 360° RJ45 Stecker | 360° RJ45 Plug > 360° RJ45 Plug



- Zum Verbinden eines Computers/ TV mit dem Internet bzw. Netzwerk (z.B. über Wanddose, Hub, Switch oder Router)
- 360° drehbare Stecker für Anschluss auf engstem Raum
- Nach CAT 5e Norm vollgeschirmt
- Schirmung U/UTP (Unshielded Twisted Pair)
- for connecting a computer/ TV to the internet or to a network (e.g. via wall socket/Hub/switch or router)
- 360° rotatable plug for connections in narrow spaces
- completely shielded in compliance with the CAT 5e standard
- shielding U/UTP (Unshielded Twisted Pair)

Technische Daten | Technical data

Klassifikation Classification	CAT 5e CAT 5e	Datenübertragung Data transfer rate, up to	1 GBit/s
Anschlüsse Connections	2x RJ45 Stecker (8P8C) 2x RJ45 plug (8P8C)	Schirmung Shielding	Twisted Pair (1:1) verschaltet Twisted Pair (1:1) interconnected
Kabelform Form of cable	rund round	Farbe Colour	Schwarz black

Datenübertragung, bis zu
Data transfer rate, up to

Art. Nr. Art. No.	Kabellänge Cable length	EAN EAN	Verpackungsart Packaging
CKS5200 533	2 m 2 m	4004005475838	Schweißblister SBL02 sealed blister SBL02



CKR123-Serie



CAT 5e Netzwerkkabel (STP, crossover) | CAT 5e Network Cable (STP, crossover)

RJ45 Stecker > RJ45 Stecker | RJ45 plug > RJ45 plug

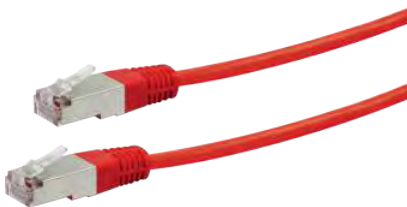

- Zum Verbinden eines Computers/ TV mit dem Internet bzw. Netzwerk (z.B. über Wanddose, Hub, Switch oder Router)
- Nach CAT 5e Norm vollgeschirmt
- Robuste Kunststoffstecker mit angespritzter Zugentlastung (extrem belastbar)
- Schirmung STP (Shielded Twisted Pair)
- for connecting a computer/ TV to the internet or to a network (e.g. via wall socket/Hub/switch or router)
- completely shielded in compliance with the CAT 5e standard
- solid plastic plug with moulded strain relief (extremely resilient)
- shielding STP (Shielded Twisted Pair)

Technische Daten | Technical data

Klassifikation Classification	CAT 5e CAT 5e	Datenübertragung Data transfer	bidirektional bidirectional
Anschlüsse Connections	2x RJ45 Stecker (8P4C) 2x RJ45 plug (8P4C)	Schirmung Shielding	crossover (gekreuzt) verschaltet crossover interconnected
Übertragungsfrequenz (max.) Transmission frequency	100 MHz 100 MHz	Stecker Plugs	geschirmt shielded
Datenübertragung, bis zu Data transfer rate, up to	1 GBit/s	Farbe Colour	Rot red

Art. Nr. Art. No.	Kabellänge Cable length	EAN EAN	Verpackungsart Packaging
CKR1231 531	10 m 10 m	4004005503562	Schweißblister SBL04 sealed blister SBL04
CKR1232 531	2 m 2 m	4004005503579	Schweißblister SBL03 sealed blister SBL03
CKR1235 531	5 m 5 m	4004005123500	Schweißblister SBL04 sealed blister SBL04



RECEIVER

AINSTEIN

HOME4YOU

SECURE4YOU

POWER4YOU

SOUND4YOU

LIGHT4YOU

SAT

ANTENNA

VIDEO

AUDIO

PHONE & COMPUTER

TV MOUNTING

- RECEIVER
- AINSTEIN
- HOME4YOU
- SECURE4YOU
- POWER4YOU
- SOUND4YOU
- LIGHT4YOU
- SAT
- ANTENNA
- VIDEO
- AUDIO
- PHONE & COMPUTER
- TV MOUNTING

CKY12-Serie



CAT 5e Netzwerkkabel (STP) | CAT 5e Network Cable (STP)



RJ45 Stecker > RJ45 Stecker | RJ45 plug > RJ45 plug

- Zum Verbinden eines Computers/ TV mit dem Internet bzw. Netzwerk (z.B. über Wanddose, Hub, Switch oder Router)
- Nach CAT 5e Norm vollgeschirmt
- Robuste Kunststoffstecker mit angespritzter Zugentlastung (extrem belastbar)
- Schirmung STP (Shielded Twisted Pair)
- for connecting a computer/ TV to the internet or to a network (e.g. via wall socket/Hub/switch or router)
- completely shielded in compliance with the CAT 5e standard
- solid plastic plug with moulded strain relief (extremely resilient)
- shielding STP (Shielded Twisted Pair)

Technische Daten | Technical data

Klassifikation Classification	CAT 5e CAT 5e	Datenübertragung Data transfer	bidirektional bidirectional
Anschlüsse Connections	2x RJ45 Stecker (8P4C) 2x RJ45 plug (8P4C)	Schirmung Shielding	Twisted Pair (1:1) verschaltet Twisted Pair (1:1) interconnected
Übertragungsfrequenz (max.) Transmission frequency	100 MHz 100 MHz	Stecker Plugs	geschirmt shielded
Datenübertragung Data transfer rate, up to	1 GBit/s 1 GBit/s	Farbe Colour	Gelb yellow

Art. Nr. Art. No.	Kabellänge Cable length	EAN EAN	Verpackungsart Packaging
CKY1221 531	10 m 10 m	4004005503586	Schweißblisten SBL04 sealed blister SBL04
CKY1222 531	2 m 2 m	4004005503593	Schweißblisten SBL03 sealed blister SBL03
CKY1225 531	5 m 5 m	4004005503609	Schweißblisten SBL4-38 sealed blister SBL4-38

CKB10-Serie



CAT 5 Netzwerkkabel (F/UTP) | CAT 5 Network Cable (F/UTP)



RJ45 Stecker > RJ45 Stecker | RJ45 plug > RJ45 plug

- Zum Verbinden eines Computers/ TV mit dem Internet bzw. Netzwerk (z.B. über Wanddose, Hub, Switch oder Router)
- Nach CAT 5 Norm vollgeschirmt
- Robuste Kunststoffstecker mit angespritzter Zugentlastung (extrem belastbar)
- Schirmung F/UTP (= Foil/Unshielded Twisted Pair)
- for connecting a computer/ TV to the internet or to a network (e.g. via wall socket/Hub/switch or router)
- completely shielded in compliance with the CAT 5 standard
- solid plastic plug with moulded strain relief (extremely resilient)
- shielding F/UTP (Foil/Unshielded Twisted Pair)

Technische Daten | Technical data

Klassifikation Classification	CAT 5 CAT 5	Datenübertragung Data transfer	100 Mbit/s
Anschlüsse Connections	2x RJ45 Stecker (8P8C) 2x RJ45 plug (8P8C)	Schirmung Shielding	Twisted Pair, F/UTP Twisted Pair, F/UTP
Kabelform Form of cable	rund round	Stecker Plugs	Transparent Kunststoff transparent plastic
Übertragungsfrequenz (max.) Transmission frequency	100 MHz 100 MHz	Produktmaterial Material of product	Kunststoff plastic
Datenübertragung Data transfer rate, up to	100 Mbit/s	Farbe Colour	Grau grey

Art. Nr. Art. No.	Kabellänge Cable length	EAN EAN	Verpackungsart Packaging
CKB1010 051	10 m 10 m	4004005101546	Bänderole paper strip
CKB1015 051	15 m 15 m	4004005101553	Bänderole paper strip
CKB1020 051	20 m 20 m	4004005101560	Bänderole paper strip

NKSD2 532

PROFESSIONAL

Keystone Anschlussdose | *Keystone Connector Socket*für Unterputzmontage | *for in-wall installation*

- Unterputzinstallation mit Abdeckplatte
- Zum Anschluss von 2 Keystone Modulen
- 45° Einbauwinkel der Keystone Module
- Mit Beschriftungsfeld
- Integrierte Staubschutzkappen
- *in-wall installation with cover plate*
- *for connection of 2 Keystone modules*
- *45° installation angle of the Keystone modules*
- *with labeling space*
- *integrated dust caps*

Technische Daten | *Technical data*

Montageart <i>Mounting type</i>	Unterputz <i>in-wall installation</i>
Anschlüsse <i>Connections</i>	2x RJ45 Buchse (8P8C) <i>2x RJ45 jack (8P8C)</i>
Farbe <i>Colour</i>	Weiß <i>white</i>

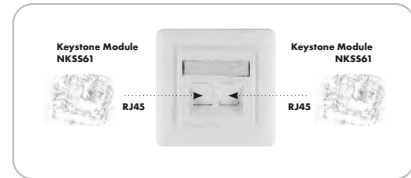

Art. Nr. <i>Art. No.</i>	EAN <i>EAN</i>	Verpackungsart <i>Packaging</i>
NKSD2 532	4004005022247	Schiebeblister SBL7S-43 <i>sliding blister SBL7S-43</i>



TDA1628 532

PROFESSIONAL

Netzwerk Anschlussdose (AP) | *Network Connector Socket (on-wall)*2 RJ45 Buchsen (8P8C) | *2 RJ45 jacks (8P8C)*

- Zum professionellen und sicheren Auflegen der Leitungsadern
- Nach CAT 6 Norm vollgeschirmt
- Buchsenwinkel 40 Grad
- Farbcodiert nach EIA/TIA 586 A und B
- Mit Beschriftungsfeld
- *for professional and secure connection of the wires*
- *completely shielded in compliance with the CAT 6 standard*
- *40° angled jack*
- *colour-coded in compliance with EIA/TIA 586 A and B*
- *with labeling space*

Technische Daten | *Technical data*

Montageart <i>Mounting type</i>	Aufputz <i>on-wall installation</i>	Transmission frequen- <i>cy</i>	250 MHz
Klassifikation <i>Classification</i>	CAT 6 CAT 6	Datenübertragung <i>Data transfer</i>	1 Gbit/s 1 Gbit/s
Anschlüsse <i>Connections</i>	2x RJ45 Buchse (8P8C) <i>2x RJ45 jack (8P8C)</i>	Farbe <i>Colour</i>	Weiß <i>white</i>
Übertragungsfrequenz (max.)	250 MHz		

Art. Nr. <i>Art. No.</i>	EAN <i>EAN</i>	Verpackungsart <i>Packaging</i>
TDA1628 532	4004005505764	Schiebeblister SBL7S-60 <i>sliding blister SBL7S-60</i>



TDU2628 532

PROFESSIONAL

Netzwerk Anschlussdose (UP) | *Network Connector Socket (in-wall)*2 RJ45 Buchsen (8P8C) | *2 RJ45 jacks (8P8C)*

- Zum professionellen und sicheren Auflegen der Leitungsadern
- Nach CAT 6 Norm vollgeschirmt
- Buchsenwinkel 40 Grad
- Farbcodiert nach EIA/TIA 586 A und B
- Mit Beschriftungsfeld
- *for professional and secure connection of the wires*
- *completely shielded in compliance with the CAT 6 standard*
- *40° angled jack*
- *colour-coded in compliance with EIA/TIA 586 A and B*
- *with labeling space*

Technische Daten | *Technical data*

Montageart <i>Mounting type</i>	Unterputz <i>in-wall installation</i>	Transmission frequen- <i>cy</i>	250 MHz
Klassifikation <i>Classification</i>	CAT 6 CAT 6	Datenübertragung <i>Data transfer</i>	1 Gbit/s 1 Gbit/s
Anschlüsse <i>Connections</i>	2x RJ45 Buchse (8P8C) <i>2x RJ45 jack (8P8C)</i>	Farbe <i>Colour</i>	Weiß <i>white</i>
Übertragungsfrequenz (max.)	250 MHz		

Art. Nr. <i>Art. No.</i>	EAN <i>EAN</i>	Verpackungsart <i>Packaging</i>
TDU2628 532	4004005505771	Schiebeblister SBL7S-60 <i>sliding blister SBL7S-60</i>



RECEIVER
AINSTEIN
HOME4YOU
SECURE4YOU
POWER4YOU
SOUND4YOU
LIGHT4YOU
SAT
ANTENNA
VIDEO
AUDIO
PHONE & COMPUTER
TV MOUNTING

TDA1428 531



Netzwerk Anschlussdose (AP) | Network Connector Socket (on-wall)

2 RJ45 Buchsen (8P8C) | 2 RJ45 jacks (8P8C)

- Zum professionellen und sicheren Auflegen der Leitungsadern
- Nach CAT 5e Norm vollgeschirmt
- Buchsenwinkel 40 Grad
- Farbcodiert nach EIA/TIA 586 A und B
- Mit Beschriftungsfeld
- for professional and secure connection of the wires
- completely shielded in compliance with the CAT 5e standard
- 40° angled jack
- colour-coded in compliance with EIA/TIA 586 A and B
- with labeling space

Technische Daten | Technical data

Montageart Mounting type	Aufputz on-wall installation	Transmission frequen- cy	100 MHz
Klassifikation Classification	CAT 5e CAT 5e	Datenübertragung Data transfer	1 Gbit/s 1 Gbit/s
Anschlüsse Connections	2x RJ45 Buchse (8P8C) 2x RJ45 jack (8P8C)	Farbe Colour	Weiß white
Übertragungsfre- quenz (max.)	100 MHz		
Art. Nr. Art. No.	EAN EAN	Verpackungsart Packaging	
TDA1428 531	4004005502800	Schiebeblister SBL7S-60 sliding blister SBL7S-60	

TDU2428 531



Netzwerk Anschlussdose (UP) | Network Connector Socket (in-wall)

2 RJ45 Buchsen (8P8C) | 2 RJ45 jacks (8P8C)

- Zum professionellen und sicheren Auflegen der Leitungsadern
- Nach CAT 5e Norm vollgeschirmt
- Buchsenwinkel 40 Grad
- Farbcodiert nach EIA/TIA 586 A und B
- Mit Beschriftungsfeld
- for professional and secure connection of the wires
- completely shielded in compliance with the CAT 5e standard
- 40° angled jack
- colour-coded in compliance with EIA/TIA 586 A and B
- with labeling space

Technische Daten | Technical data

Montageart Mounting type	Unterputz in-wall installation	Transmission frequen- cy	100 MHz
Klassifikation Classification	CAT 5e CAT 5e	Datenübertragung Data transfer	1 Gbit/s 1 Gbit/s
Anschlüsse Connections	2x RJ45 Buchse (8P8C) 2x RJ45 jack (8P8C)	Farbe Colour	Weiß white
Übertragungsfre- quenz (max.)	100 MHz		
Art. Nr. Art. No.	EAN EAN	Verpackungsart Packaging	
TDU2428 531	4004005502817	Schiebeblister SBL7S-60 sliding blister SBL7S-60	

NWDK16 533



CAT 6A Netzwerkverbinder Outdoor | CAT 6A Network Connector Outdoor

RJ45 Buchse | RJ45 Buchse | RJ45 socket | RJ45 socket

- Zur Verbindung von Patchkabeln
- Schutzklasse IP68 (staub- und wasserdicht)
- Einfache & schnelle Verbindung
- Kein zusätzliches Werkzeug benötigt
- Für ISDN Kabel geeignet
- Für eine individuelle Verlängerung
- Lieferumfang: 1x Netzwerkverbinder CAT 6A
- for connecting patch cables
- protection class IP68 (dust and water proof)
- quick & easy connection
- no additional tools required
- suitable for ISDN cables
- for an individual extension
- scope of delivery: 1x network connector CAT 6A

Technische Daten | Technical data

Klassifikation Classification	CAT 6A CAT 6A	Farbe Colour	Schwarz black
Anschlüsse Connections	2x RJ45 Buchse (8P8C) 2x RJ45 jack (8P8C)		
Übertragungsfre- quenz (max.)	500 MHz		
Transmission frequen- cy	500 MHz		
Schirmung Shielding	STP STP		

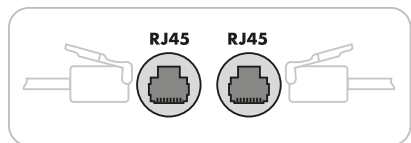

Art. Nr. Art. No.	Inhalt (Packung) Content (package)	EAN EAN	Verpackungsart Packaging
NWDK16 533	1 1	4004005029901	Schweißblister SBL02 sealed blister SBL02

NWDK6 531



CAT 6 Netzwerkverbinder | CAT 6 Network Connector

- Für Netzwerkabel geeignet
- Für ISDN Kabel geeignet
- Für eine individuelle Verlängerung
- suitable for network cables
- suitable for ISDN cables
- for an individual extension

Technische Daten | Technical data

Klassifikation Classification	CAT 6 CAT 6	Shielding	shielded
Anschlüsse Connections	2x RJ45 Buchse (8P8C) 2x RJ45 jack (8P8C)	Farbe Colour	Silber silver
Schirmung Shielding	geschirmt		

Art. Nr. Art. No.	EAN EAN	Verpackungsart Packaging
NWDK6 531	4004005377934	Schiebeblister SBL1S-24 sliding blister SBL1S-24

NWST67-Serie



CAT 6A / CAT 7 Netzwerkstecker | CAT 6A / CAT 7 network connector

- Zur Selbstmontage von Netzwerkkabeln in beliebiger Länge
- Mit Rasthebel
- Geeignet für SCHWAIGER® Netzwerkkabel NWKU60xx 051 und NWKU70xx 051
- for self-assembly of network cables in any length
- with locking lever
- suitable for SCHWAIGER® network cable NWKU60xx 051 and NWKU70xx 051

Technische Daten | Technical data

Klassifikation Classification	CAT 6A / CAT 7 CAT 6A / CAT 7
Anschlüsse Connections	RJ45 Stecker (8P8C) RJ45 plug (8P8C)
Schirmung Shielding	geschirmt shielded
Farbe Colour	Grau/Silber grey/silver

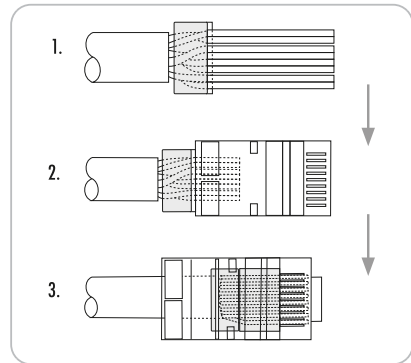

Art. Nr. Art. No.	Inhalt (Packung) Content (package)	EAN EAN	Verpackungsart Packaging
NWST672 531	2 2	4004005021691	Schiebeblister SBL1S-24 sliding blister SBL1S-24
NWST674 531	4 4	4004005021547	Schiebeblister SBL1S-24 sliding blister SBL1S-24

NWST0-Serie



CAT 6 Netzwerkstecker | CAT6 Network Connector

- Mit Rasthebel
- Angespritzte Knickschutzhülse mit Zugentlastung
- Für Netzwerkabel geeignet
- Für ISDN Kabel geeignet
- with locking lever
- moulded bend protection sleeve with strain relief
- suitable for network cables
- suitable for ISDN cables

Technische Daten | Technical data

Klassifikation Classification	CAT 6 CAT 6
Anschlüsse Connections	RJ45 Stecker (8P8C) RJ45 plug (8P8C)
Schirmung Shielding	geschirmt shielded
Farbe Colour	Grau/Silber grey/silver

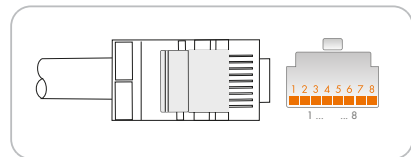

Art. Nr. Art. No.	Inhalt (Packung) Content (package)	EAN EAN	Verpackungsart Packaging
NWST04 531	4 4	4004005377910	Schiebeblister SBL1S sliding blister SBL1S
NWST310 531	10 10	4004005019599	Schiebeblister SBL1S sliding blister SBL1S

- RECEIVER
- AINSTEIN
- HOME4YOU
- SECURE4YOU
- POWER4YOU
- SOUND4YOU
- LIGHT4YOU
- SAT
- ANTENNA
- VIDEO
- AUDIO
- PHONE & COMPUTER
- TV MOUNTING

NWST32 532



CAT 5e Netzwerkstecker 2er-Set | CAT 5e Network Connector 2-Piece Set



"Easy Install" | "Easy Install"

- Mit Kabelführung
- Für Netzwerkkabel geeignet
- Für ISDN Kabel geeignet
- Kein Installationsaufwand
- with cable gland
- suitable for network cables
- suitable for ISDN cables
- no installation necessary

Technische Daten | Technical data

Klassifikation Classification	CAT 5e CAT 5e
Anschlüsse Connections	2x RJ45 Stecker (8P8C) 2x RJ45 plug (8P8C)
Farbe Colour	Weiß white

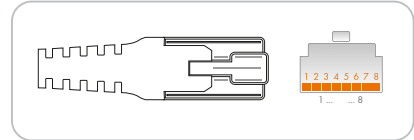

Art. Nr. Art. No.	Inhalt (Packung) Content (package)	EAN EAN	Verpackungsart Packaging
NWST32 532	2 2	4004005377927	Schiebeblister SBL1S-24 sliding blister SBL1S-24

NKSV1 531



CAT 6A Keystone Netzwerkkabelverbinder | CAT 6A Keystone Network Cable Connector



- Robustes Modulgehäuse aus Zinkdruckguss
- Farbcodiert nach EIA/TIA 586 A und B
- Geeignet für SCHWAIGER® Netzwerkkabel NWKU60xx 051
- Für eine individuelle Verlängerung
- Mehrfach verwendbar
- robust die-cast zinc module housing
- colour-coded in compliance with EIA/TIA 586 A and B
- suitable for SCHWAIGER® network cable NWKU60xx 051
- for an individual extension
- reusable

Technische Daten | Technical data

Klassifikation Classification	CAT 6A CAT 6A
Schirmung Shielding	geschirmt shielded
Farbe Colour	Silber silver

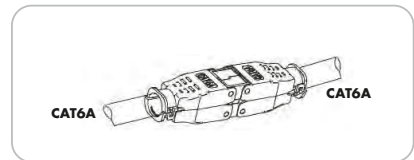

Art. Nr. Art. No.	EAN EAN	Verpackungsart Packaging
NKSV1 531	4004005022230	Schiebeblister SBL1S-24 sliding blister SBL1S-24

NKSS61 531



CAT 6A Keystone Modul | CAT 6A Keystone Module

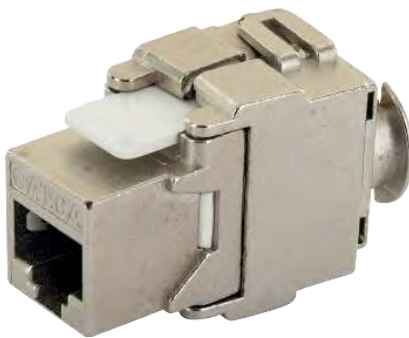

- Kabelinstallation über LSA-Leisten
- Keystone Technologie zur werkzeuglosen Montage am Netzwerkkabel
- Robustes Modulgehäuse aus Zinkdruckguss
- Farbcodiert nach EIA/TIA 586 A und B
- Geeignet für SCHWAIGER® Netzwerkkabel NWKU60xx 051
- Mehrfach verwendbar
- Lieferumfang: Keystone Modul Stecker, Bedienungsanleitung
- cable installation via LSA module
- Keystone technology for tool-free installation on the network cable
- robust die-cast zinc module housing
- colour-coded in compliance with EIA/TIA 586 A and B
- suitable for SCHWAIGER® network cable NWKU60xx 051
- reusable
- content: Keystone module, user manual

Technische Daten | Technical data

Klassifikation Classification	CAT 6A CAT 6A	Schirmung Shielding	geschirmt shielded
Anschlüsse Connections	1x RJ45 Buchse (8P8C) 1x RJ45 jack (8P8C)	Farbe Colour	Silber/Weiß silver/white
Schirmung	geschirmt		

Art. Nr. Art. No.	EAN EAN	Verpackungsart Packaging
NKSS61 531	4004005022223	Schiebeblister SBL1S-24 sliding blister SBL1S-24

CKR01 531

STANDARD

CAT 6 Crossover Adapter | CAT 6 Crossover Adapter



RJ45-Stecker > RJ45-Buchse | RJ45 plug > RJ45 jack

- Mit diesem CAT6 RJ45 Crossover-Adapter kann eine Netzwerkverbindung in eine Crossover-Verbindung gewandelt werden
- Geeignet für den schnellen Datenaustausch zwischen zwei Computern
- Mit gekreuzter/Crossover Belegung
- Kein spezielles Crossoverkabel mehr nötig
- Robustes Gehäuse
- Einfache Montage
- with this CAT6 RJ45 crossover adapter a network connection can be converted into a crossover connection
- suitable for fast data exchange between two computers
- with crossover assignment
- no special crossover cable necessary anymore
- robust housing
- easy installation

Technische Daten | Technical data

Klassifikation Classification	CAT 6 CAT 6	Shielding	crossover interconnected
Anschlüsse Connections	1x RJ45 Stecker 1x RJ45 Buchse 1x RJ45 plug 1x RJ45 jack	Produktmaterial Material of product	Kunststoff plastic
Übertragungsfrequenz (max.) Transmission frequency	250 MHz 250 MHz	Farbe Colour	Rot red
Datenübertragung Data transfer	max. 10 Gbit/s max. 10 Gbit/s		
Schirmung	crossover (gekreuzt) verschaltet		

Art. Nr. Art. No.	EAN EAN	Verpackungsart Packaging
CKR01 531	4004005021653	Schiebeblister SBL1S-24 sliding blister SBL1S-24

LSA300 531

PROFESSIONAL

LSA PLUS Anlegewerkzeug | IDC Punch Down Tool



- LSA-Plus-Einfachwerkzeug zum professionellen und sicheren Anschließen der Leitungsadern
- Anlegewerkzeug zum professionellen und sicheren Auflegen der Leitungsadern in Netzwerkdosen
- Werkzeug mit integriertem Sensor zum Einlegen und gleichzeitigen Abschneiden der Kabeladern
- Schraubendreherklinge (ausklappbar) zum Entfernen von Abdeckungen integriert
- Ziehaken (ausklappbar) zum Lösen von aufgelegten Kabeladern integriert
- LSA Plus simple tool for professional and secure connection of wires
- punch down tool for professional and secure installation of wires in a network connector socket
- tool with integrated sensor for simultaneously inserting and cutting the cable core
- integrated screwdriver blade (foldable) to remove covers
- integrated draw hook (foldable) to loosen connected cable cores

Technische Daten | Technical data

Produktmaterial Material of product	Metall kunststoffbeschichtet metal plastic-coated		
Farbe Colour	Grau grey		
Abmessungen (Breite) Dimensions (width)	70 mm 70 mm		
Abmessungen (Höhe) Dimensions (height)	125 mm 125 mm		
Abmessungen (Tiefe) Dimensions (depth)	20 mm 20 mm		

Art. Nr. Art. No.	EAN EAN	Verpackungsart Packaging
LSA300 531	4004005300970	Schweißblister SBL02 sealed blister SBL02

NWZ10 531

ULTIMATE

Universal-Crimpzange | Universal crimping tool

für RJ11-, RJ12-, RJ45-, 4P4C- & 4P2C-Stecker | for RJ11, RJ12, RJ45, 4P4C & 4P2C connectors

- Kürzen, Crimpen und Abisolieren von Rund- und Flachkabeln • cutting, crimping and stripping of round and flat cables
- Zange zum Anklemen von Steckern an Telefon Anschlusskabel • pliers for connecting plugs to telephone connection cables
- Universal einsetzbar • universal use



- CRIMP
- METAL
- RJ45
- RJ11
- RJ12
- 4P4C & 4P2C

Technische Daten | Technical data

Passend für RJ11, RJ12, RJ45, 4P4C & 4P2C
Suitable for RJ11, RJ12, RJ45, 4P4C & 4P2C

Produktmaterial Metall
Kunststoff
Material of product metal
plastic

Farbe Schwarz/Blau
Colour black/blue

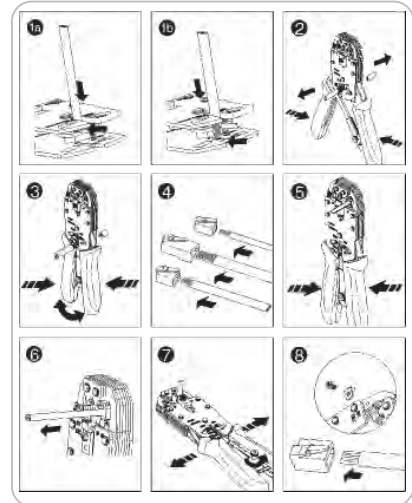

Art. Nr. Art. No.	EAN EAN	Verpackungsart Packaging
NWZ10 531	4004005021585	Schiebeblister SF sliding blister SF

NWZ01 531

PROFESSIONAL

Crimpzange | Crimping Tool

für RJ45-Stecker | for RJ45 plug

- Kürzen, Crimpen und Abisolieren von Rund- und Flachkabeln • cutting, crimping and stripping of round and flat cables
- Geeignet für die Montage von einem RJ45-Stecker an ein unkonfektioniertes Netzwerk- oder Telefonkabel • suitable for mounting an RJ45 plug to an unassembled network or telephone cable
- Sehr stabile Ausführung • very solid design
- Gummierter Kunststoffgriff • rubberized plastic handle
- Universal verwendbar • universal use



- CRIMP
- METAL
- RJ45

Technische Daten | Technical data

Passend für RJ45
Suitable for RJ45

Produktmaterial Metall
Kunststoff
Material of product metal
plastic

Farbe Schwarz/Blau
Colour black/blue

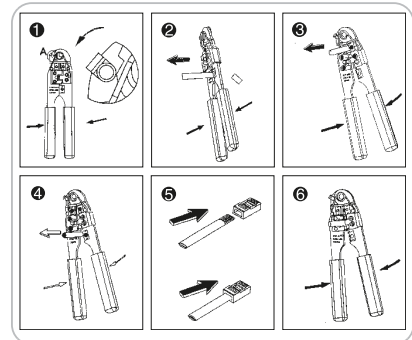

Art. Nr. Art. No.	EAN EAN	Verpackungsart Packaging
NWZ01 531	4004005021578	Schiebeblister SF sliding blister SF

NWKU70XX-Serie

ULTIMATE**CAT 7 Netzwerkkabel (S/FTP) | CAT 7 Installation Cable (S/FTP)**

unkonfektioniert | not terminated

- Für den Anschluss von Netzwerkdosen und Patchpanels über LSA
- Ethernet-Datenübertragung bis zu 10 Gbit/s
- Doppelte Schirmung (S/FTP) für eine optimale Reduzierung von elektromagnetischen Störeinflüssen
- Zukunftssicher, um den immer weiter steigenden Multimedia-Anwendungen gerecht zu werden
- Geeignet für die Montage von SCHWAIGER® Netzwerkstecker NWST67x 531
- for connecting network sockets and patch panels via LSA
- Ethernet data transmission up to 10 Gbit/s
- double shielding (S/FTP) for an optimal reduction of electromagnetic interferences
- future-proof to meet the ever-increasing demands of multimedia applications
- suitable for mounting SCHWAIGER® network connector NWST67x 531

Technische Daten | Technical data

Klassifikation Classification	CAT 7 CAT 7	Inner conductor CU	CU
Kabelform Form of cable	rund round	Produktmaterial Material of product	PVC PVC
Kabelaufbau Cable design	4 x 2 (Adern) Ø 8,5 mm (Mantel) 4 x 2 (wires) Ø 8,5 mm (sheath)	Farbe Colour	Orange orange
Übertragungsfrequenz (max.) Transmission frequency	600 MHz 600 MHz	EN 50575: 2014 + A1: 2016 Netzwerkkabel zur Signalübertragung Network cable for data transmission 17 N° 17013 Brandverhalten/Fire behavior: Klasse F_{ca}	
Datenübertragung Data transfer	bis zu 10 Gbit/s up to 10 Gbit/s		
Schirmung Shielding	Twisted Pair, S/FTP Twisted Pair, S/FTP		
Innenleiter	Cu		

Art. Nr. Art. No.	Kabellänge Cable length	EAN EAN	Verpackungsart Packaging
NWKU7025 051	25 m 25 m	4004005712773	Schrumpffolie shrink foil
NWKU7050 051	50 m 50 m	4004005021684	Schrumpffolie shrink foil

NWKU60XX-Serie

PROFESSIONAL**CAT 6A Netzwerkkabel (S/FTP) | CAT6A network cable (S / FTP)**

unkonfektioniert | not terminated

- Für den Anschluss von Netzwerkdosen und Patchpanels über LSA
- Ethernet-Datenübertragung bis zu 10 Gbit/s
- Doppelte Schirmung (S/FTP) für eine optimale Reduzierung von elektromagnetischen Störeinflüssen
- Geeignet für die Montage von SCHWAIGER® Netzwerkstecker NWST67x 531
- Lieferumfang: 1x Installationskabel Cat6a
- for connecting network sockets and patch panels via LSA
- Ethernet data transmission up to 10 Gbit/s
- double shielding (S/FTP) for an optimal reduction of electromagnetic interferences
- suitable for mounting SCHWAIGER® network connector NWST67x 531
- content: 1x installation cable Cat6a

Technische Daten | Technical data

Klassifikation Classification	CAT 6A CAT 6A	Inner conductor CU	CU
Kabelform Form of cable	rund round	Produktmaterial Material of product	PVC PVC
Kabelaufbau Cable design	4 x 2 (Adern) Ø 8,1 ± 0,3 mm (Außenmantel) 4 x 2 (wires) Ø 8,1 ± 0,3 mm (outer coat)	Farbe Colour	Grau grey
Übertragungsfrequenz (max.) Transmission frequency	500 MHz 500 MHz	EN 50575: 2014 + A1: 2016 Koaxialkabel zur Signalübertragung Coax cable for data transmission 18 N° 18012 Brandverhalten/Fire behavior: Klasse E_{ca}	
Datenübertragung Data transfer	bis zu 10 Gbit/s up to 10 Gbit/s		
Schirmung Shielding	Twisted Pair, S/FTP Twisted Pair, S/FTP		
Innenleiter	Cu		

Art. Nr. Art. No.	Kabellänge Cable length	EAN EAN	Verpackungsart Packaging
NWKU6010 051	10 m 10 m	4004005019575	Schrumpffolie shrink foil
NWKU6025 051	25 m 25 m	4004005019582	Schrumpffolie shrink foil
NWKU6050 051	50 m 50 m	4004005021677	Schrumpffolie shrink foil

Produktempfehlung | Product Recommendation



NWST04 531
CAT 6 Netzwerkstecker
4 Stück im Set
CAT6 Network Connector
Set of four pieces

- RECEIVER
- AINSTEIN
- HOME4YOU
- SECURE4YOU
- POWER4YOU
- SOUND4YOU
- LIGHT4YOU
- SAT
- ANTENNA
- VIDEO
- AUDIO
- PHONE & COMPUTER
- TV MOUNTING

NWKU50XX-Serie



CAT 5e Netzwerkkabel (F/UTP) | CAT 5e Network Cable (F/UTP)



unkonfektioniert | not terminated

- Für den Anschluss von Netzwerkdosen und Patchpanels über LSA
- Ethernet-Datenübertragung bis zu 1000 Mbit/s
- Doppelte Schirmung (F/UTP) für eine sehr gute Reduzierung von elektromagnetischen Störeinflüssen
- Geeignet für die Montage von SCHWAIGER® Netzwerstecker NWST32 532
- Lieferumfang: 1 x Installationskabel Cat5e
- for connecting network sockets and patch panels via LSA
- Ethernet data transmission up to 1000 Mbit/s
- double shielding (F/UTP) for a very good reduction of electromagnetic interferences
- suitable for mounting SCHWAIGER® network connector NWST32 532
- content: 1x installation cable Cat5e

Technische Daten | Technical data

Klassifikation Classification	CAT 5e CAT 5e	Produktmaterial Material of product	PVC PVC
Kabelaufbau Cable design	4 x 2 (Adern) Ø 6 mm (Außenmantel) 4 x 2 (wires) Ø 6 mm (outer coat)	Farbe Colour	Gräu grey
Übertragungsfrequenz (max.) Transmission frequency	100 MHz 100 MHz		
Datenübertragung Data transfer	bis zu 1 Gbit/s up to 1 Gbit/s		
Schirmung Shielding	Twisted Pair, F/UTP Twisted Pair, F/UTP		
Innenleiter Inner conductor	Cu CU		

EN 50575: 2014 + A1: 2016
 Koaxialkabel zur Signalübertragung
 Coax cable for data transmission

18 N° 18011
 Brandverhalten/Fire behavior: Klasse E_{ca}

Art. Nr. Art. No.	Kabellänge Cable length	EAN EAN	Verpackungsart Packaging
NWKU5010 051	10 m 10 m	4004005712728	Schrumpffolie shrink foil
NWKU5025 051	25 m 25 m	4004005712735	Schrumpffolie shrink foil
NWKU5050 051	50 m 50 m	4004005021660	Schrumpffolie shrink foil

TWISTED-PAIR KABELAUFBAU

Als Twisted-Pair-Kabel oder Kabel mit verdrehten Adernpaaren werden Kabeltypen in der Telekommunikations-, Nachrichtenübertragungs- und Computertechnik bezeichnet. Bei diesen Kabeln sind die Adern paarweise miteinander verdreht und bieten einen besseren Schutz gegenüber äußeren magnetischen Wechselfeldern und elektrostatischen Störeinflüssen.

TWISTED PAIR CABLE STRUCTURE

Twisted pair cables or cables with twisted wire pairs are types of cables used for telecommunications, information transmission and computer technologies. The wires of these cables are twisted in pairs which makes for better protection against alternating magnetic fields and electrostatic interference.

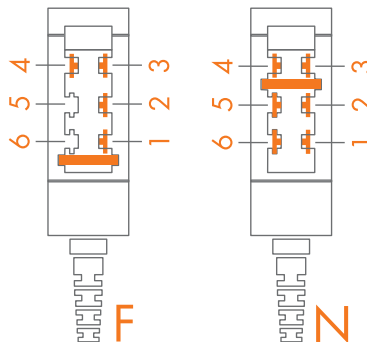

TAE ANSCHLÜSSE

Bei Telefondosen werden Stecker und Buchsen mit der Codierung „F“ und „N“ verwendet. Das „F“ steht für Telefongeräte (Fernsprechgeräte) und das „N“ für Nebengeräte (Nichtfernsprechgeräte) wie etwa Anrufbeantworter, Modems und Faxgeräte. Um Verwechslungen zu vermeiden, besitzen Stecker und Buchsen deshalb die klare Zuordnung „N“ oder „F“, erkennbar an den typischen „Nasen“ unten oder oben.

TAE CONNECTIONS

With telephone connector sockets, plugs and sockets of the types “F” and “N” are used. “F” is used for telephones (German: “Fernsprechgeräte”) and “N” is used for other devices (German: “Nichtfernsprechgeräte”) such as answering machines, modems or fax machines. To avoid mix-ups, plugs and sockets are either coded “N” or “F”, clearly visible by the typical noses on the bottom or on top.

RECEIVER
AINSTEIN
HOME4YOU
SECURE4YOU
POWER4YOU
SOUND4YOU
LIGHT4YOU
SAT
ANTENNA
VIDEO
AUDIO
PHONE & COMPUTER
TV MOUNTING

UAE ANSCHLÜSSE

Eine aktuellere Anschlussnorm ist die „Universal-Anschluss-Einheit - UAE“, die mit RJ-Stecker und RJ-Buchse verwendet wird. Diese Anschlussform ist auch unter der Bezeichnung „Western“ oder „Modular“ bekannt.

UAE CONNECTIONS

A newer standard is the universal connection unit UAE (German: „Universal-Anschluss-Einheit“), which is used with RJ plugs and RJ sockets. This type of connection is also called “western” or “modular” connection.

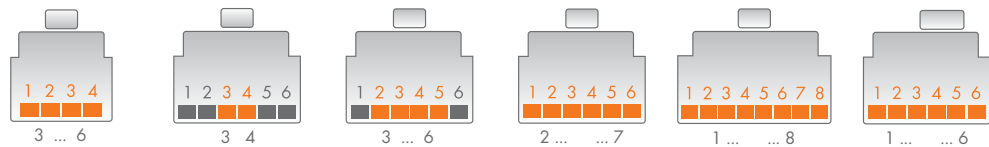

RJ Variante RJ version	RJ10 4P4C	RJ11 6P2C	RJ14 6P4C	RJ12 6P6C	RJ45 8P8C	RJ DEC
Kontaktposition (P) Positions (P)	4	6	6	6	8	
Kontaktbelegung (C) Contacts (C)	4	2	4	6	8	
Steckerbreite in mm Width of plug in mm	7,7	9,6	9,6	9,6	11,6	9,6
Anwendung Use	Telefonhörer-kabel Handset cable	TAE Anschluss-kabel mit einer Leitung TAE connection cable with one line	TAE Anschluss-kabel mit zwei Leitungen TAE connection cable with two lines	TAE Anschluss-kabel mit drei Leitungen TAE connection cable with three lines	ISDN Netzwerk ISDN network	NTBA DSL Splitter NTBA DSL splitter

TAL673x-Serie



TAE/DSL Steckeradapter mit Modemkabel | TAE/DSL Adapter With Modem Cable



TAE-F Stecker | RJ45 Buchse, RJ45 Stecker > RJ45 Stecker | TAE-F plug | RJ45 jack, RJ45 plug > RJ45 plug

- Für die Verbindung von DSL-Modems an der Telefondose u. a. für Telekom Speedport oder Fritzbox-Modelle
- Hochwertiges Kabel, empfehlenswert für ADSL und das Hochgeschwindigkeits-Internet VDSL
- Angespritzte Zugentlastungen, mechanisch extrem belastbar
- Kontaktbelegung Modular-Stecker (RJ 45) Mitte (Pin 4 + 5)
- for connecting DSL modems to the telephone socket, suitable for example for Telekom Speedport or Fritzbox devices
- high-quality cable, especially suitable for ADSL and the VDSL high-speed internet
- moulded strain relief, mechanically resilient
- pin connections modular plug (RJ45) middle (pin 4 + 5)

Technische Daten | Technical data

Anschlüsse	1x TAE-F Stecker 1x RJ45 Buchse (8P2C) 2x RJ45 Stecker (8P2C)
Connections	1x TAE-F connector 1x RJ45 jack (8P2C) 2x RJ45 plug (8P2C)

Colour black

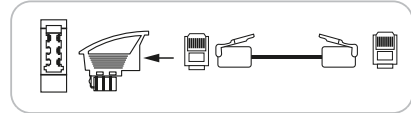

Kabelform
Form of cable

flach
flat

Farbe
Schwarz

Art. Nr. Art. No.	Kabellänge Cable length	EAN EAN	Verpackungsart Packaging
TAL6731 533	3 m 3 m	4004005017793	Schweißblister SBL03 sealed blister SBL03
TAL6732 533	6 m 6 m	4004005017809	Schweißblister SBL02 sealed blister SBL02

TAL653-Serie



DSL Anschlusskabel | DSL Connection Cable



TAE-F Stecker > RJ12 Stecker | TAE F plug > RJ12 plug

- 2-adrige Anschlussleitung
- Zur Verbindung eines DSL Splitters mit einer TAE Anschlussdose
- two-wire connection cable
- for connecting a DSL splitter with a TAE connector socket

Technische Daten | Technical data

Anschlüsse	1x TAE-F Stecker (6P4C) 1x RJ12 Stecker (6P2C) 1x TAE-F connector (6P4C) 1x RJ12 connector (6P2C)
Connections	1x TAE-F connector (6P4C) 1x RJ12 connector (6P2C)

Form of cable flat

Farbe
Colour
Schwarz
black

Kabelform
flach

Art. Nr. Art. No.	Kabellänge Cable length	EAN EAN	Verpackungsart Packaging
TAL6531 533	3 m 3 m	4004005504330	Schweißblister SBL03 sealed blister SBL03
TAL6532 533	6 m 6 m	4004005504347	Schweißblister SBL03 sealed blister SBL03

TAL663-Serie-533



Modem Anschlusskabel | Modem Connection Cable



RJ45 Stecker > RJ11 Stecker | RJ45 plug > RJ11 plug

- TAE Anschlusskabel von T-DSL Modem zum Splitter
- 4-adrige Anschlussleitung
- Zur Verbindung eines Modems mit einem DSL Splitter
- TAE connection cable from T-DSL modem to splitter
- four-wire connection cable
- for connecting a modem with a DSL splitter

Technische Daten | Technical data

Anschlüsse	1x RJ11 Stecker (6P2C) 1x RJ45 Stecker (8P2C)
Connections	1x RJ11 plug (6P2C) 1x RJ45 plug (8P2C)

Connections 1x RJ45 plug (8P2C)

Farbe
Colour
Schwarz
black

Art. Nr. Art. No.	Kabellänge Cable length	EAN EAN	Verpackungsart Packaging
TAL6631 533	3 m 3 m	4004005504354	Schweißblister SBL02 sealed blister SBL02
TAL6632 533	6 m 6 m	4004005504361	Schweißblister SBL02 sealed blister SBL02

TAL643-Serie-533



ISDN Anschlusskabel | ISDN Connection Cable



RJ45 Stecker > RJ45 Stecker | RJ45 plug > RJ45 plug

- Zum steckbaren Anschluss von ISDN Geräten
- 4-adrige Anschlussleitung
- for the pluggable connection of ISDN devices
- four-wire connection cable

Technische Daten | Technical data

Anschlüsse	2x RJ45 Stecker (8P4C)
Connections	2x RJ45 plug (8P4C)

Form of cable flat

Farbe
Colour
Schwarz
black

Kabelform
flach

Art. Nr. Art. No.	Kabellänge Cable length	EAN EAN	Verpackungsart Packaging
TAL6431 533	6 m 6 m	4004005502916	Schweißblister SBL02 sealed blister SBL02
TAL6432 533	10 m 10 m	4004005502923	Schweißblister SBL02 sealed blister SBL02

- RECEIVER
- AINSTEIN
- HOME4YOU
- SECURE4YOU
- POWER4YOU
- SOUND4YOU
- LIGHT4YOU
- SAT
- ANTENNA
- VIDEO
- AUDIO
- PHONE & COMPUTER
- TV MOUNTING

TAL6331 533



Telefonkabel (TAE) | Telephone Cable (TAE)

RJ11 Stecker > RJ11 Stecker | RJ11 plug > RJ11 plug

- Zum Anschluss von Zusatzgeräten (z.B. Modem, Fax, Anrufbeantworter)
- 4-adrige Anschlussleitung
- for connecting additional devices (e.g. modem, fax machine, answering machine)
- four-wire connection cable

Technische Daten | Technical data

Anschlüsse Connections	2x RJ11 Stecker (6P4C) 2x RJ11 plug (6P4C)	Form of cable Farbe Colour	flat Schwarz black
Art. Nr. Art. No.	Kabellänge Cable length	EAN EAN	Verpackungsart Packaging
TAL6331 533	6 m 6 m	4004005502893	Schweißblister SBL02 sealed blister SBL02

TAL6406 532



Telefon Anschlussset | Telephone Connection Set

mit 3 Adaptoren | with 3 adapters

- Anschluss „F“ zum Betrieb eines Telefons
- connector "F" for using a telephone

Technische Daten | Technical data

Anschlüsse Connections	2x RJ11 Stecker (6P4C) 3x TAE-F Stecker (6P4C) 2x RJ11 plug (6P4C) 3x TAE-F connector (6P4C)
Farbe Colour	Weiß white

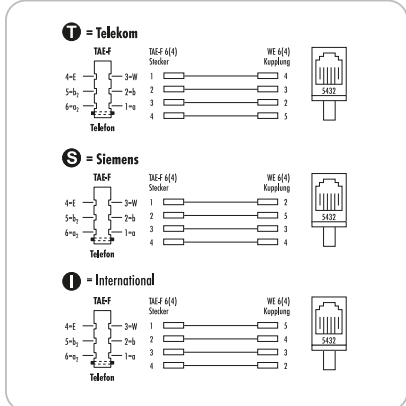

Art. Nr. Art. No.	Kabellänge Cable length	EAN EAN	Verpackungsart Packaging
TAL6406 532	6 m 6 m	4004005504316	Schweißblister SBL02 sealed blister SBL02

TAL63XX-Serie



Telefon Anschlussset | Telephone Connection Set

mit 3 Adaptoren | with 3 adapters

- Anschluss „F“ zum Betrieb eines Telefons
- connector "F" for using a telephone

Technische Daten | Technical data

Anschlüsse Connections	2x RJ11 Stecker (6P4C) 3x TAE-F Stecker (6P4C) 2x RJ11 plug (6P4C) 3x TAE-F connector (6P4C)
Farbe Colour	Schwarz black

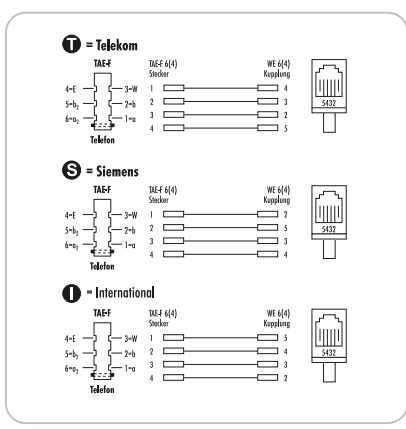

Art. Nr. Art. No.	Kabellänge Cable length	EAN EAN	Verpackungsart Packaging
TAL6306 533	6 m 6 m	4004005504293	Schweißblister SBL03 sealed blister SBL03
TAL6310 533	10 m 10 m	4004005504309	Schweißblister SBL02 sealed blister SBL02

TAL623-Serie-533

★★★
STANDARD



Telefonkabel (TAE) | Telephone Cable (TAE)

TAE-N Stecker > RJ11 Stecker | TAE N plug > RJ11 plug

- Zum Anschluss von Zusatzgeräten (z.B. Modem, Fax, Anrufbeantworter)
- Internationale Codierung (I)
- 4-adrige Anschlussleitung
- for connecting additional devices (e.g. modem, fax machine, answering machine)
- international coding (I)
- four-wire connection cable

Technische Daten | Technical data

Anschlüsse	1x TAE-N Stecker (6P4C) 1x RJ11 Stecker (6P4C)	Form of cable	flat
Connections	1x TAE-N connector (6P4C) 1x RJ11 plug (6P4C)	Farbe Colour	Schwarz black

Kabelform flach

Art. Nr. Art. No.	Kabellänge Cable length	EAN EAN	Verpackungsart Packaging
TAL6236 533	6 m 6 m	4004005504279	Schweißblister SBL03 sealed blister SBL03
TAL6237 533	10 m 10 m	4004005504286	Schweißblister SBL02 sealed blister SBL02

RECEIVER

AINSTEIN

HOME4YOU

SECURE4YOU

POWER4YOU

SOUND4YOU

LIGHT4YOU

SAT

ANTENNA

VIDEO

AUDIO

PHONE & COMPUTER

TV MOUNTING

TAL852-Serie-031

★★★
PROFESSIONAL



Telefonkabel (Österreich) | Telephone Cable (Austria)

TST Stecker > RJ11 Stecker | TST plug > RJ11 plug

- Zum Anschluss an eine österreichische Telefondose
- 4-adrige Anschlussleitung
- for the connection to an Austrian telephone connector socket
- four-wire connection cable

Technische Daten | Technical data

Anschlüsse	1x RJ11 Stecker (6P4C) 1x TST Stecker	Form of cable	flat
Connections	1x RJ11 plug (6P4C) 1x TST plug	Farbe Colour	Schwarz black

Kabelform flach

Art. Nr. Art. No.	Kabellänge Cable length	EAN EAN	Verpackungsart Packaging
TAL8523 031	6 m 6 m	4004005852332	Schiebeblister 4c sliding blister 4c
TAL8524 031	10 m 10 m	4004005852431	Schiebeblister 4c sliding blister 4c

TVL62F-Serie

★★★
STANDARD



Verlängerungskabel (TAE) | Extension Cable (TAE)

TAE-F Stecker > TAE-F Buchse | TAE F plug > TAE F jack

- Verlängerung für Telefone
- extension cable for telephones

Technische Daten | Technical data

Anschlüsse	1x TAE-F Stecker (6P4C) 1x TAE-F Buchse (6P4C)	Form of cable	round
Connections	1x TAE-F connector (6P4C) 1x TAE-F jack (6P4C)	Farbe Colour	Schwarz black

Kabelform rund

Art. Nr. Art. No.	Kabellänge Cable length	EAN EAN	Verpackungsart Packaging
TVL6221 533	6 m 6 m	4004005502947	Schweißblister SBL02 sealed blister SBL02
TVL6222 533	10 m 10 m	4004005504446	Schweißblister SBL02 sealed blister SBL02
TVL6225 533	15 m 15 m	4004005504477	Schweißblister SBL04 sealed blister SBL04

TVL62N-Serie

★★★
STANDARD



Verlängerungskabel (TAE) | Extension Cable (TAE)

TAE-N Stecker > TAE-N Buchse | TAE N plug > TAE N jack

- Verlängerung für Zusatzgeräte (z.B. Modem, Fax, Anrufbeantworter)
- extension cable for additional devices (e.g. modem, fax machine, answering machine)

Technische Daten | Technical data

Anschlüsse	1x TAE-N Stecker (6P4C) 1x TAE-N Buchse (6P4C)	Connections	1x TAE-N jack (6P4C)
Connections	1x TAE-N connector (6P4C)	Farbe Colour	Schwarz black

Art. Nr. Art. No.	Kabellänge Cable length	EAN EAN	Verpackungsart Packaging
TVL6223 533	6 m 6 m	4004005504453	Schweißblister SBL02 sealed blister SBL02
TVL6224 533	10 m 10 m	4004005504460	Schweißblister SBL02 sealed blister SBL02

- RECEIVER
- AINSTEIN
- HOME4YOU
- SECURE4YOU
- POWER4YOU
- SOUND4YOU
- LIGHT4YOU
- SAT
- ANTENNA
- VIDEO
- PHONE & COMPUTER
- TV MOUNTING

TVL63-Serie



Verlängerungskabel | Extension Cable



RJ11 Stecker > RJ11 Buchse | RJ11 plug > RJ11 jack

- Verlängerung für Zusatzgeräte mit Westernstecker (z.B. Modem, Fax, Anrufbeantworter)
- 4-adrige Anschlussleitung
- extension cable for additional devices with western connector (e.g. modem, fax machine, answering machine)
- four-wire connection cable

Technische Daten | Technical data

Anschlüsse	1x RJ11 Stecker (6P4C) 1x RJ11 Buchse (6P4C)	Form of cable	flach
Connections	1x RJ11 plug (6P4C) 1x RJ11 jack (6P4C)	Farbe	Schwarz
Kabelform	flach	Colour	black



Art. Nr. Art. No.	Kabellänge Cable length	EAN EAN	Verpackungsart Packaging
TVL6331 533	6 m 6 m	4004005502954	Schweißblisten SBL02 sealed blister SBL02
TVL6332 533	10 m 10 m	4004005502961	Schweißblisten SBL02 sealed blister SBL02

TDA1237 532



TAE Anschlussdose (NFN) | TAE Connector Socket (NFN)



für Aufputzmontage | for on-wall installation

- Dose mit einem 4-poligen Anschluss
- Aufputzinstallation mit Abdeckplatte
- Anschluss „NFN“ zum Betrieb eines Telefons und zweier Zusatzgeräte (z.B. Fax, Anrufbeantworter)
- four-pin connector socket
- on-wall installation with cover plate
- connector "NFN" for using a telephone and two additional devices (e.g. fax machine, answering machine)

Technische Daten | Technical data

Anschlüsse	1x TAE-F Buchse (6P4C) 2x TAE-N Buchse (6P4C)	Mounting type	on-wall installation
Connections	1x TAE-F jack (6P4C) 2x TAE-N jack (6P4C)	Farbe	Weiß
Montageart	Aufputz	Colour	white



Art. Nr. Art. No.	EAN EAN	Verpackungsart Packaging
TDA1237 532	4004005505429	Schweißblisten SBL07 sealed blister SBL07

TDU2237 532



TAE Anschlussdose (NFN) | TAE Connector Socket (NFN)



für Unterputzmontage | for in-wall installation

- Dose mit einem 4-poligen Anschluss
- Unterputzinstallation mit Abdeckplatte
- Anschluss „NFN“ zum Betrieb eines Telefons und zweier Zusatzgeräte (z.B. Fax, Anrufbeantworter)
- four-pin connector socket
- in-wall installation with cover plate
- connector "NFN" for using a telephone and two additional devices (e.g. fax machine, answering machine)

Technische Daten | Technical data

Anschlüsse	1x TAE-F Buchse (6P4C) 2x TAE-N Buchse (6P4C)	Mounting type	in-wall installation
Connections	1x TAE-F jack (6P4C) 2x TAE-N jack (6P4C)	Farbe	Weiß
Montageart	Unterputz	Colour	white



Art. Nr. Art. No.	EAN EAN	Verpackungsart Packaging
TDU2237 532	4004005505481	Schweißblisten SBL07 sealed blister SBL07

TDA1238 532



TAE Anschlussdose (NFF) | TAE Connector Socket (NFF)



für Aufputzmontage | for on-wall installation

- Für den steckbaren Anschluss "N" eines Zusatzgerätes (z.B. Fax, Anrufbeantworter) in Reihe mit 2 Telefonen "F" (1 Leitungsanschluss)
- Dose mit einem 4-poligen Anschluss
- Aufputzinstallation mit Abdeckplatte
- for the plug connection "N" of an additional device (e.g. fax, answering machine) in a series circuit with 2 telephones "F" (one line connection)
- four-pin connector socket
- on-wall installation with cover plate

Technische Daten | Technical data

Anschlüsse	1x TAE-N Buchse (6P4C) 2x TAE-F Buchse (6P4C)	Mounting type	on-wall installation
Connections	1x TAE-N jack (6P4C) 2x TAE-F jack (6P4C)	Farbe	Weiß
Montageart	Aufputz	Colour	white



Art. Nr. Art. No.	EAN EAN	Verpackungsart Packaging
TDA1238 532	4004005505436	Schweißblisten SBL07 sealed blister SBL07

TDU2238 532

★★★
STANDARD**TAE Anschlussdose (NFF) | TAE Connector Socket (NFF)**

für Unterputzmontage | for in-wall installation

- Für den steckbaren Anschluss „N“ eines Zusatzgerätes (z.B. Fax, Anrufbeantworter) in Reihe mit 2 Telefonen „F“ (1 Leitungsanschluss)
- Dose mit einem 4-poligen Anschluss
- Unterputzinstallation mit Abdeckplatte
- for the plug connection "N" of an additional device (e.g. fax, answering machine) in a series circuit with two telephones "F" (one line connection)
- four-pin connector socket
- in-wall installation with cover plate

Technische Daten | Technical data

Anschlüsse	1x TAE-N Buchse (6P4C) 2x TAE-F Buchse (6P4C)	Mounting type	in-wall installation
Connections	1x TAE-N jack (6P4C) 2x TAE-F jack (6P4C)	Farbe Colour	Weiß white

Montageart Unterputz

Art. Nr. Art. No.	EAN EAN	Verpackungsart Packaging
TDU2238 532	4004005505498	Schweißblister SBL07 sealed blister SBL07

RECEIVER

AINSTEIN

HOME4YOU

SECURE4YOU

POWER4YOU

SOUND4YOU

LIGHT4YOU

SAT

ANTENNA

VIDEO

AUDIO

PHONE &
COMPUTER

TV MOUNTING

483

TDA1236 532

★★★
STANDARD**TAE Anschlussdose (NF/F) | TAE Connector Socket (NF/F)**

für Aufputzmontage | for on-wall installation

- Für den steckbaren Anschluss „N“ eines Zusatzgerätes (z.B. Modem, Fax, Anrufbeantworter) und eines Telefons „F“ sowie eines weiteren Telefons „F“ in Einzelschaltung (2-Leitungsanschluss)
- Dose mit zwei 4-poligen Anschlüssen
- Aufputzinstallation mit Abdeckplatte
- for the plug connection "N" of an additional device (e.g. modem, fax, answering machine) and a telephone "F" as well as another independently operated telephone "F" (2-line connection)
- 2x four-pin connector socket
- on-wall installation with cover plate

Technische Daten | Technical data

Anschlüsse	1x TAE-N Buchse (6P4C) 2x TAE-F Buchse (6P4C)	Mounting type	on-wall installation
Connections	1x TAE-N jack (6P4C) 2x TAE-F jack (6P4C)	Farbe Colour	Weiß white

Montageart Aufputz

Art. Nr. Art. No.	EAN EAN	Verpackungsart Packaging
TDA1236 532	4004005505412	Schweißblister SBL07 sealed blister SBL07

TDU2236 532

★★★
STANDARD**TAE Anschlussdose (NF/F) | TAE Connector Socket (NF/F)**

für Unterputzmontage | for in-wall installation

- Für den steckbaren Anschluss „N“ eines Zusatzgerätes (z.B. Modem, Fax, Anrufbeantworter) und eines Telefons „F“ sowie eines weiteren Telefons „F“ in Einzelschaltung (2-Leitungsanschluss)
- Dose mit zwei 4-poligen Anschlüssen
- Unterputzinstallation mit Abdeckplatte
- for the plug connection "N" of an additional device (e.g. modem, fax, answering machine) and a telephone "F" as well as another independently operated telephone "F" (2-line connection)
- 2x four-pin connector socket
- in-wall installation with cover plate

Technische Daten | Technical data

Anschlüsse	2x TAE-F Buchse (6P4C) 1x TAE-N Buchse (6P4C)	Mounting type	in-wall installation
Connections	2x TAE-F jack (6P4C) 1x TAE-N jack (6P4C)	Farbe Colour	Weiß white

Montageart Unterputz

Art. Nr. Art. No.	EAN EAN	Verpackungsart Packaging
TDU2236 532	4004005505474	Schweißblister SBL07 sealed blister SBL07

- RECEIVER
- AINSTEIN
- HOME4YOU
- SECURE4YOU
- POWER4YOU
- SOUND4YOU
- LIGHT4YOU
- SAT
- ANTENNA
- VIDEO
- AUDIO
- PHONE & COMPUTER
- TV MOUNTING

TDA1203 532



TAE Anschlussdose (NF/F) | TAE Connector Socket (NF/F)

für Aufputzmontage | for on-wall installation

- Für den steckbaren Anschluss „N“ eines Zusatzgerätes (z.B. Modem, Fax, Anrufbeantworter) und eines Telefons „F“ sowie eines weiteren Telefons „F“ in Einzelschaltung (2-Leitungsanschluss)
- Dose mit zwei 4-poligen Anschlüssen
- Aufputzinstallation mit Abdeckplatte
- for the plug connection "N" of an additional device (e.g. modem, fax, answering machine) and a telephone "F" as well as another independently operated telephone "F" (2-line connection)
- 2x four-pin connector socket
- on-wall installation with cover plate

Technische Daten | Technical data

Anschlüsse	1x TAE-N Buchse (6P4C) 2x TAE-F Buchse (6P4C)
Connections	1x TAE-N jack (6P4C) 2x TAE-F jack (6P4C)
Montageart	Aufputz
Mounting type	on-wall installation
Farbe	Weiß
Colour	white

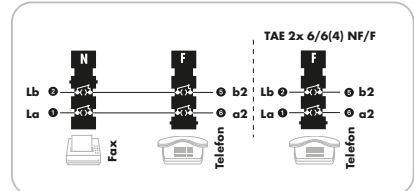

Art. Nr.	EAN	Verpackungsart
Art. No.	EAN	Packaging
TDA1203 532	4004005022940	Schweißblisten SBL07 sealed blister SBL07

TDU2203 532



TAE Anschlussdose (NF/F) | TAE Connector Socket (NF/F)

für Unterputzmontage | for in-wall installation

- Für den steckbaren Anschluss „N“ eines Zusatzgerätes (z.B. Modem, Fax, Anrufbeantworter) und eines Telefons „F“ sowie eines weiteren Telefons „F“ in Einzelschaltung (2-Leitungsanschluss)
- Dose mit zwei 4-poligen Anschlüssen
- Unterputzinstallation mit Abdeckplatte
- for the plug connection "N" of an additional device (e.g. modem, fax, answering machine) and a telephone "F" as well as another independently operated telephone "F" (2-line connection)
- 2x four-pin connector socket
- in-wall installation with cover plate

Technische Daten | Technical data

Anschlüsse	2x TAE-F Buchse (6P4C) 1x TAE-N Buchse (6P4C)
Connections	2x TAE-F jack (6P4C) 1x TAE-N jack (6P4C)
Montageart	Unterputz
Mounting type	in-wall installation
Farbe	Weiß
Colour	white

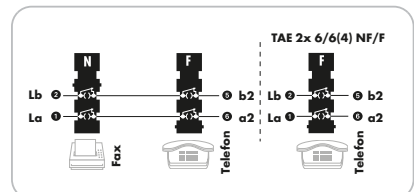

Art. Nr.	EAN	Verpackungsart
Art. No.	EAN	Packaging
TDU2203 532	4004005022957	Schweißblisten SBL07 sealed blister SBL07

TDA1216 532



TAE Anschlussdose (F) | TAE Connector Socket (F)

für Aufputzmontage | for on-wall installation

- Dose mit einem 4-poligen Anschluss
- Anschluss „F“ zum Betrieb eines Telefons
- Aufputzinstallation mit Abdeckplatte
- four-pin connector socket
- connector "F" for using a telephone
- on-wall installation with cover plate

Technische Daten | Technical data

Anschlüsse	1x TAE-F Buchse (6P4C)	Montageart	on-wall installation
Connections	1x TAE-F jack (6P4C)	Farbe	Weiß
Montageart	Aufputz	Colour	white

Art. Nr.	EAN	Verpackungsart
Art. No.	EAN	Packaging
TDA1216 532	4004005505399	Schweißblisten SBL07 sealed blister SBL07

TDU2216 532

★★★
STANDARD**TAE Anschlussdose (F) | TAE Connector Socket (F)**

für Unterputzmontage | for in-wall installation

- Dose mit einem 4-poligen Anschluss
- Anschluss „F“ zum Betrieb eines Telefons
- Unterputzinstallation mit Abdeckplatte
- four-pin connector socket
- connector "F" for using a telephone
- in-wall installation with cover plate

Technische Daten | Technical data

Anschlüsse	1x TAE-F Buchse (6P4C)	Montageart	in-wall installation
Connections	1x TAE-F jack (6P4C)	Farbe	Weiß
Montageart	Unterputz	Colour	white

Art. Nr.	EAN	Verpackungsart
Art. No.	EAN	Packaging
TDU2216 532	4004005505467	Schweißblister SBL07 sealed blister SBL07



RECEIVER

AINSTEIN

HOME4YOU

SECURE4YOU

POWER4YOU

SOUND4YOU

LIGHT4YOU

SAT

ANTENNA

VIDEO

AUDIO

PHONE &
COMPUTER

TV MOUNTING

485

TDA8554 031

★★★
STANDARD**TDO Anschlussdose | TDO connector socket**

mit 3 RJ11 Buchsen für Aufputzmontage | with 3 RJ11 jacks for on-wall installation

- Nur für Österreich geeignet
- Anschluss zum Betrieb von mehreren Telefonen und Zusatzgeräten (z.B. Fax, Anrufbeantworter)
- Aufputzinstallation mit Abdeckplatte
- suitable for use in Austria only
- connection for operating several telephones and additional devices (e.g. fax, answering machine)
- on-wall installation with cover plate

Technische Daten | Technical data

Anschlüsse	3x TST Buchse	Montageart	on-wall installation
Connections	3x RJ11 Buchse 3x TST jack 3x RJ11 jack	Farbe	Cremeweiß
Montageart	Aufputz	Colour	creme white

Art. Nr.	EAN	Verpackungsart
Art. No.	EAN	Packaging
TDA8554 031	4004005855401	Schweißblister SBL07 sealed blister SBL07



TDA8552 031

★★★
STANDARD**TDO Anschlussdose | TDO connector socket**

für Aufputzmontage | for on-wall installation

- Nur für Österreich geeignet
- Anschluss zum Betrieb eines Telefons und zweier Zusatzgeräte (z.B. Fax, Anrufbeantworter)
- Aufputzinstallation mit Abdeckplatte
- suitable for use in Austria only
- connection for operating a telephone and two additional devices (e.g. fax, answering machine)
- on-wall installation with cover plate

Technische Daten | Technical data

Anschlüsse	3x TST Buchse	Montageart	on-wall installation
Connections	3x TST jack	Farbe	Cremeweiß
Montageart	Aufputz	Colour	creme white

Art. Nr.	EAN	Verpackungsart
Art. No.	EAN	Packaging
TDA8552 031	4004005855203	Schweißblister SBL07 sealed blister SBL07



TDU8553 031

★★★
STANDARD**TDO Anschlussdose | TDO connector socket**

für Unterputzmontage | for in-wall installation

- Nur für Österreich geeignet
- Anschluss zum Betrieb eines Telefons und zweier Zusatzgeräte (z.B. Fax, Anrufbeantworter)
- Unterputzinstallation mit Abdeckplatte
- suitable for use in Austria only
- connection for operating a telephone and two additional devices (e.g. fax, answering machine)
- in-wall installation with cover plate

Technische Daten | Technical data

Anschlüsse	3x TST Buchse	Montageart	in-wall installation
Connections	3x TST jack	Farbe	Cremeweiß
Montageart	Unterputz	Colour	creme white

Art. Nr.	EAN	Verpackungsart
Art. No.	EAN	Packaging
TDU8553 031	4004005855302	Schweißblister SBL07 sealed blister SBL07



- RECEIVER
- AINSTEIN
- HOME4YOU
- SECURE4YOU
- POWER4YOU
- SOUND4YOU
- LIGHT4YOU
- SAT
- ANTENNA
- VIDEO
- AUDIO
- PHONE & COMPUTER
- TV MOUNTING

TDA1230 532

STANDARD



4-fach Anschlussverteiler (TAE) | 4-Way Connection Distributor (TAE)

für Telefone und Zusatzgeräte | for telephones and additional devices

- Flexibel anwendbar
- Kein Installationsaufwand
- flexible use
- no installation necessary

Technische Daten | Technical data

Anschlüsse	1x TAE-F Stecker (6P4C) 2x TAE-F Buchse (6P4C) 1x TAE-N Buchse (6P4C) 1x RJ11 Buchse (6P4C)	Connections	2x TAE-F jack (6P4C) 1x TAE-N jack (6P4C) 1x RJ11 jack (6P4C)
Connections	1x TAE-F connector (6P4C)	Farbe Colour	Weiß white

Art. Nr. Art. No.	Kabellänge Cable length	EAN EAN	Verpackungsart Packaging
TDA1230 532	0,2 m 0,2 m	4004005505146	Schiebeblister SBL7S-43 sliding blister SBL7S-43

TDA1232 532

STANDARD



TAE Telefonadapter | TAE Telephone Adapter

F > NFF | RJ11 | F > NFF | RJ11

- Flexible Anwendung
- Kein Installationsaufwand
- flexible use
- no installation necessary

Technische Daten | Technical data

Anschlüsse	1x TAE-F Stecker (6P4C) 1x TAE-N Buchse (6P4C) 2x TAE-F Buchse (6P4C) 1x RJ11 Buchse (6P4C)	Connections	1x TAE-N jack (6P4C) 2x TAE-F jack (6P4C) 1x RJ11 jack (6P4C)
Connections	1x TAE-F connector (6P4C)	Farbe Colour	Weiß white

Art. Nr. Art. No.	EAN EAN	Verpackungsart Packaging
TDA1232 532	4004005504385	Schiebeblister SBL7S-43 sliding blister SBL7S-43

TDA1233 532

STANDARD



ISDN S₀-Port Erweiterung | ISDN S₀-Port Expansion

RJ45 Stecker > 2 RJ45 Buchsen | RJ45 plug > 2 RJ45 jacks

- Zum parallelen Anschluss von 2 ISDN-Endgeräten an einen S₀-Port
- for simultaneous connection of 2 ISDN terminal devices to one S₀ Port

Technische Daten | Technical data

Anschlüsse	1x RJ45 Stecker 2x RJ45 Buchse	Connections	2x RJ45 jack
Connections	1x RJ45 plug	Farbe Colour	Weiß white

Art. Nr. Art. No.	Kabellänge Cable length	EAN EAN	Verpackungsart Packaging
TDA1233 532	0,1 m 0,1 m	4004005505153	Schiebeblister SBL7S-43 sliding blister SBL7S-43

TDA1234 531

STANDARD



ISDN Verbinder | ISDN Adapter

RJ45 Buchse (8P8C) | RJ45 Buchse (8P8C) | RJ45 socket (8P8C) | RJ45 socket (8P8C)

- Nutzung vorhandener Kabel
- Für eine individuelle Verlängerung
- use of existing cables
- for an individual extension

Technische Daten | Technical data

Anschlüsse	2x RJ45 Buchse (8P8C)	Colour	white
Connections	2x RJ45 jack (8P8C)		
Farbe	Weiß		

Art. Nr. Art. No.	EAN EAN	Verpackungsart Packaging
TDA1234 531	4004005504392	Schweißblister SBL07 sealed blister SBL07

TST4215 533

★★★
STANDARD

TAE/DSL Steckeradapter | TAE/DSL Steckeradapter



TAE-F Stecker | RJ45 Buchse | TAE-F connector | RJ45 jack

- Für die Verbindung von DSL-Modems an der Telefondose u. a. für Telekom Speedport oder Fritzbox-Modelle
- Für die Verbindung wird ein LAN-Kabel benötigt
- for connecting DSL modems to the telephone socket, suitable for example for Telekom Speedport or Fritzbox devices
- LAN cable is required to establish a connection

Technische Daten | Technical data

Anschlüsse 1x TAE-F Stecker
1x RJ45 Buchse (8P2C)
Connections 1x TAE-F connector
1x RJ45 jack (8P2C)
Farbe Schwarz
Colour black

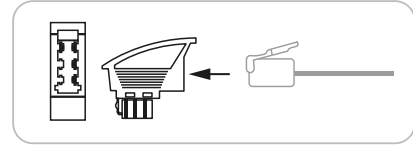

Art. Nr. Art. No.	EAN EAN	Verpackungsart Packaging
TST4215 533	4004005017786	Schiebeblister SBL1S-24 sliding blister SBL1S-24

RECEIVER

AINSTEIN

HOME4YOU

SECURE4YOU

POWER4YOU

SOUND4YOU

LIGHT4YOU

SAT

ANTENNA

VIDEO

AUDIO

PHONE &
COMPUTER

TV MOUNTING

TST4331 535

★★★
STANDARD

Westernstecker 4er-Set | Western Connector 4-Piece Set



- Stecker mit vergoldeten Kontakten
- plug with gold-plated pins

Technische Daten | Technical data

Anschlüsse 4x RJ45 Stecker (8P8C)
Connections 4x RJ45 plug (8P8C)
Farbe Transparent
Colour transparent

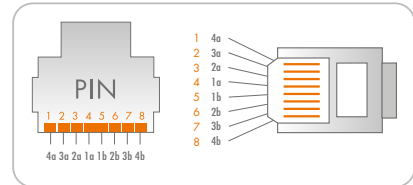

Art. Nr. Art. No.	Inhalt (Packung) Content (package)	EAN EAN	Verpackungsart Packaging
TST4331 535	4 4	4004005504880	Schiebeblister SBL1S sliding blister SBL1S

TST4230 535

★★★
STANDARD

Westernstecker 4er-Set | Western Connector 4-Piece Set



- Stecker mit vergoldeten Kontakten
- plug with gold-plated pins

Technische Daten | Technical data

Anschlüsse 4x RJ12 Buchse (6P4C)
Connections 4x RJ12 jack (6P4C)
Farbe Transparent
Colour transparent

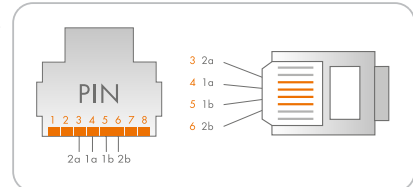

Art. Nr. Art. No.	Inhalt (Packung) Content (package)	EAN EAN	Verpackungsart Packaging
TST4230 535	4 4	4004005504873	Schiebeblister SBL1S sliding blister SBL1S

- RECEIVER
- AINSTEIN
- HOME4YOU
- SECURE4YOU
- POWER4YOU
- SOUND4YOU
- LIGHT4YOU
- SAT
- ANTENNA
- VIDEO
- AUDIO
- PHONE & COMPUTER
- TV MOUNTING

TST4210 533

STANDARD



TAE Anschlussstecker (N) | TAE Connector Plug (N)

zur Selbstmontage | for self-assembly

- Schnellbaustecker mit Knickschutzülle (4-polig, Codierung „N“) • quick fix connector plug with protective rubber sleeve (4-pin, coding N)
- Kabelbefestigung ohne Löten • fastening cables without soldering

Technische Daten | Technical data

Anschlüsse	1x TAE-N Stecker (6P4C)
Connections	1x TAE-N connector (6P4C)
Farbe	Schwarz
Colour	black

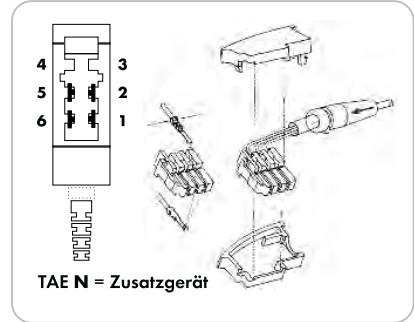

Art. Nr.	EAN	Verpackungsart
Art. No.	EAN	Packaging
TST4210 533	4004005504415	Schiebeblister SBL1S-18 sliding blister SBL1S-18

TST4211 533

STANDARD



TAE Anschlussstecker (F) | TAE Connector Plug (F)

zur Selbstmontage | for self-assembly

- Schnellbaustecker mit Knickschutzülle (4-polig, Codierung „F“) • quickly assembled connector plug with protective rubber sleeve (4-pin, coding F)
- Kabelbefestigung ohne Löten • fastening cables without soldering

Technische Daten | Technical data

Anschlüsse	1x TAE-F Stecker (6P4C)
Connections	1x TAE-F connector (6P4C)
Farbe	Schwarz
Colour	black

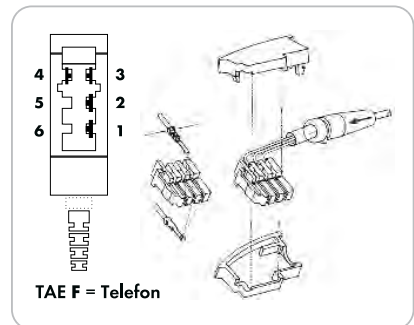

Art. Nr.	EAN	Verpackungsart
Art. No.	EAN	Packaging
TST4211 533	4004005504422	Schiebeblister SBL1S-18 sliding blister SBL1S-18

TST4212 533

STANDARD

TAE Anschlussstecker (F) | TAE Connector Plug (F)

zur Selbstmontage | for self-assembly



- Schnellbaustecker mit Knickschutzülle (4-polig, Codierung „F“) • quickly assembled connector plug with protective rubber sleeve (4-pin, coding F)
- Kabelbefestigung ohne Löten • fastening cables without soldering

Technische Daten | Technical data

Anschlüsse Connections	1x TAE-F Stecker (6P4C) 1x TAE-F connector (6P4C)
Farbe Colour	Schwarz black

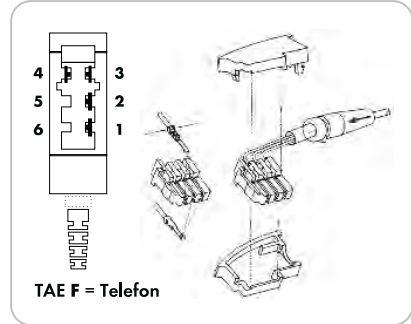

Art. Nr. Art. No.	EAN EAN	Verpackungsart Packaging
TST4212 533	4004005503371	Schiebeblister SBL1S sliding blister SBL1S



TST4335 531

PROFESSIONAL

Crimpzange | Crimping Tool

für Westernstecker | for western connectors



- Kürzen, Crimpen und Abisolieren von Rund- und Flachkabeln • cutting, crimping and stripping of round and flat cables
- Zange zum Ankleben von Steckern an Telefon Anschlusskabel • pliers for connecting plugs to telephone connection cables

Technische Daten | Technical data

Passend für Suitable for	RJ11, RJ45 RJ11, RJ45
Produktmaterial Material of product	Kunststoff plastic
Farbe Colour	Orange orange

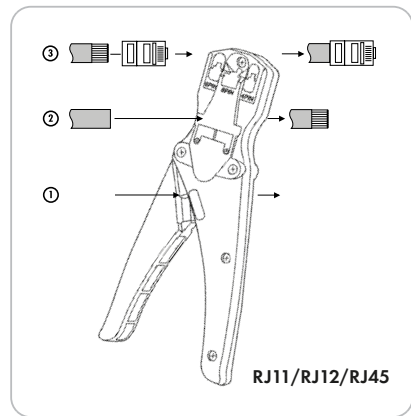

Art. Nr. Art. No.	EAN EAN	Verpackungsart Packaging
TST4335 531	4004005505207	Schiebeblister SF sliding blister SF



- RECEIVER
- AINSTEIN
- HOME4YOU
- SECURE4YOU
- POWER4YOU
- SOUND4YOU
- LIGHT4YOU
- SAT
- ANTENNA
- VIDEO
- AUDIO
- PHONE & COMPUTER
- TV MOUNTING

TAK60XX-Serie

STANDARD



Telefoninstallationskabel | Telephone Installation Cable

J-Y(ST)Y 2 x 2 x 0,6 mm | J-Y(PL)Y 2 x 2 x 0.6 mm

- 4-adriges Installationskabel mit 2 x 2 x 0,6 mm
- Zum Anschluss von Telefonanlagen geeignet
- 4-wire installation cable 2 x 2 x 0.6 mm
- suitable for connecting telephone systems

Technische Daten | Technical data

Kabellform Form of cable	rund round	Material of product	plastic
Produktmaterial	Kunststoff	Farbe Colour	Grau grey
Art. Nr. Art. No.	Kabellänge Cable length	EAN EAN	Verpackungsart Packaging
TAK6010 051	10 m 10 m	4004005601015	Banderole paper strip
TAK6025 051	25 m 25 m	4004005602517	Banderole paper strip

CK742 531

STANDARD



Monitor Anschlusskabel | Monitor Connection Cable

VGA Stecker (15-pol.) > VGA Stecker (15-pol.) | VGA plug (15-pin) > VGA plug (15-pin)

- Anschlussbeispiel:
Computer > Monitor
- Angespitzte Knickschutzstülle
- example:
computer > monitor
- moulded bend protection sleeve

Technische Daten | Technical data

Kabellänge Cable length	1,8 m 1,8 m
Anschlüsse Connections	2x VGA Stecker (15 pol.) 2x VGA plug (15-pin.)
Farbe Colour	Hellgrau light grey

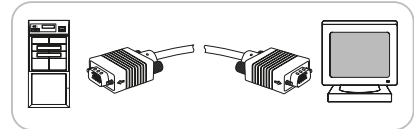

Art. Nr. Art. No.	EAN EAN	Verpackungsart Packaging
CK742 531	4004005752229	Schweißblister SBL04 sealed blister SBL04

CK80 531

STANDARD



Stromversorgungskabel | Power Supply Cable

Europäische Norm | European standard

- Buchse nach IEC 60320-C13
- Für den Anschluss an eine 230 V Steckdose
- Socket: IEC 60320-C13
- for plugging into a 230 V power outlet

Technische Daten | Technical data

Kabellänge Cable length	1,8 m 1,8 m
Anschlüsse Connections	1x Schuko stecker (Typ F) 1x Kaltgerätebuchse 1x Schuko plug (type F) 1x IEC socket
Farbe Colour	Schwarz black

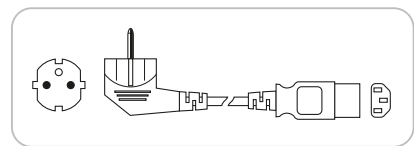

Art. Nr. Art. No.	EAN EAN	Verpackungsart Packaging
CK80 531	4004005504750	Schweißblister SBL02 sealed blister SBL02

NG1000USB 011



Universales Steckernetzgerät | Universal Power Supply Unit

- Energiesparend (EuP konform)
- Universelle Stromversorgung für tragbare Geräte
- Betriebsanzeige durch LED auf der Gehäuseoberseite
- Stabilisierte Ausgangsspannung
- Umschaltbarer Drehschalter auf der Geräterückseite (3 V bis 12 V)
- Umschaltbare Polarität
- Maximale Sicherheit durch Überhitzungsschutz (Automatische Abschaltung)
- energy-saving, complies with EuP directives
- universal power supply for portable devices
- operational status shown by LED on upper part of housing
- stabilised output voltage
- switchable rotary switch on the back (3 V to 12 V)
- switchable polarity
- maximum safety thanks to overheat protection (device switches off automatically)

Technische Daten | Technical data

Spannungsversorgung Power supply	Ausgang: 1000 mA (max.) output: 1000 mA (max.)	Abmessungen (Breite) Dimensions (width)	43 mm 43 mm
Anzeige Display	Leuchtdioden (LED) light-emitting diodes (LED)	Abmessungen (Höhe) Dimensions (height)	95 mm 95 mm
Farbe Colour	Schwarz black	Abmessungen (Tiefe) Dimensions (depth)	72 mm 72 mm
Art. Nr. Art. No.	EAN EAN	Verpackungsart Packaging	
NG1000USB 011	4004005101584	Karton carton	

NG600USB 011



Universales Steckernetzgerät | Universal Power Supply Unit

- Energiesparend (EuP konform)
- Universelle Stromversorgung für tragbare Geräte
- Betriebsanzeige durch LED auf der Gehäuseoberseite
- Stabilisierte Ausgangsspannung
- Umschaltbarer Drehschalter auf der Geräterückseite (3 V bis 12 V)
- Umschaltbare Polarität
- Maximale Sicherheit durch Überhitzungsschutz (Automatische Abschaltung)
- energy-saving, complies with EuP directives
- universal power supply for portable devices
- operational status shown by LED on upper part of housing
- stabilised output voltage
- switchable rotary switch on the back (3 V to 12 V)
- switchable polarity
- maximum safety thanks to overheat protection (device switches off automatically)

Technische Daten | Technical data

Spannungsversorgung Power supply	Ausgang: 600 mA (max.) output: 600 mA (max.)	Abmessungen (Breite) Dimensions (width)	43 mm 43 mm
Anzeige Display	Leuchtdioden (LED) light-emitting diodes (LED)	Abmessungen (Höhe) Dimensions (height)	95 mm 95 mm
Farbe Colour	Schwarz black	Abmessungen (Tiefe) Dimensions (depth)	72 mm 72 mm
Art. Nr. Art. No.	EAN EAN	Verpackungsart Packaging	
NG600USB 011	4004005600872	Karton carton	

PM02USB 033



USB Ladeadapter (12 V) | USB Charger (12 V)

Der ideale Begleiter im Fahrzeug. | The perfect companion in vehicles.

- Stromversorgung über Zigarettenanzünder (12 VDC)
- Einfaches Laden mobiler Geräte über USB
- Universal verwendbar
- power supply via cigarette lighter (12 VDC)
- easy charging of portable devices via USB
- universal use

Technische Daten | Technical data

Spannungsversorgung Power supply	Eingang: 12 V DC Ausgang: 5 V DC, 2100 mA input: 12 VDC output: 5 VDC, 2100 mA
Anschlüsse Connections	2x USB 2.0 A Buchse 1x Zigarettenanzünder 2x USB 2.0 A jack 1x cigarette lighter
Produktmaterial Material of product	Kunststoff plastic
Farbe Colour	Schwarz black
Abmessungen (Breite) Dimensions (width)	30 mm 30 mm
Abmessungen (Höhe) Dimensions (height)	42 mm 42 mm
Abmessungen (Tiefe) Dimensions (depth)	20 mm 20 mm

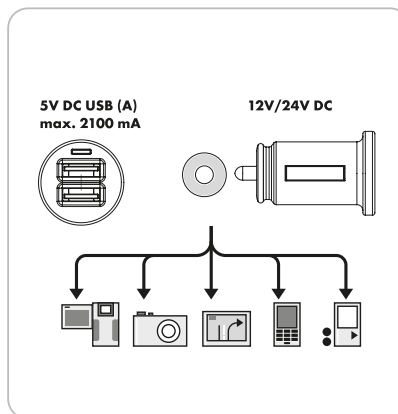

Art. Nr. Art. No.	EAN EAN	Verpackungsart Packaging
PM02USB 033	4004005596649	Schweißblister SF sealed blister SF

PM12USB 033

PROFESSIONAL

USB Ladeadapter (230 V) | USB Charger (230 V)

Der ideale Reisebegleiter. | *The perfect travel companion.*



- Für den Anschluss an eine 230 V Steckdose
- Einfaches Laden mobiler Geräte über USB
- Universal verwendbar
- for plugging into a 230 V power outlet
- easy charging of portable devices via USB
- universal use

Technische Daten | Technical data

Spannungsversorgung
 Power supply
 Eingang: 230 V AC
 Ausgang: 5 V DC, 2100 mA
 input: 230 V AC
 output: 5 VDC, 2100 mA

Dimensions (depth) 30 mm

Anschlüsse
 Connections
 2x USB 2.0 A Buchse
 2x USB 2.0 A jack
 1x Eurostecker (Typ C)
 1x Euro plug (type C)

Passend für
 Suitable for
 Smartphone, Tablet, Kamera, MP3 Player,
 Empfänger (Controller)
 smartphone, tablet, camera, MP3 player,
 controller

Produktmaterial
 Material of product
 Kunststoff
 plastic

Farbe
 Colour
 Schwarz
 black

Abmessungen (Breite)
 Dimensions (width)
 55 mm
 55 mm

Abmessungen (Höhe)
 Dimensions (height)
 8 mm
 8 mm

Abmessungen (Tiefe)
 Dimensions (depth)
 30 mm

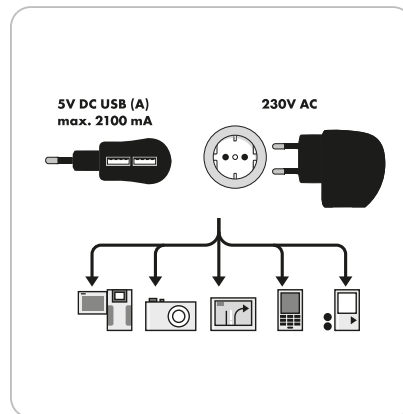

Art. Nr. Art. No.	EAN EAN	Verpackungsart Packaging
PM12USB 033	4004005596786	Schweißblister SF sealed blister SF

LGAS01 031

STANDARD

USB Ladeadapterset | USB Charging Adapter Set

für 12 V & 230 V | for 12 V & 230 V



- Für den Anschluss an eine 230 V Steckdose
- Stromversorgung über Zigarettenanzünder (12 V DC)
- Einfaches Aufladen mobiler Geräte über USB Anschluss
- Universal verwendbar
- Status LED für die Anzeige des Betriebs
- Integrierte Feinsicherung für einen zusätzlichen Schutz des 12 V Ladeadapters.
- for connecting to a 230 V power outlet
- power supply via car cigarette lighter (12 V DC)
- easy charging of portable devices via USB connection
- universal use
- LED displays operational status
- integrated fine wire fuse for additional protection of the 12 V charging adapter

Technische Daten | Technical data

Spannungsversorgung
 Power supply
 Eingang 2: 230 V AC
 Eingang 1: 12 V DC
 Ausgang: 5 V DC
 input 2: 230 V AC
 input 1: 12 VDC
 output: 5 VDC

Connections 1x cigarette lighter

Anschlüsse
 Connections
 2x USB 2.0 A Buchse
 1x Eurostecker (Typ C)
 1x Zigarettenanzünder
 2x USB 2.0 A jack
 1x Euro plug (type C)

Farbe
 Colour
 Schwarz
 black

Abmessungen (Breite)
 Dimensions (width)
 42 mm
 42 mm

Abmessungen (Höhe)
 Dimensions (height)
 85 mm
 85 mm

Abmessungen (Tiefe)
 Dimensions (depth)
 19 mm
 19 mm

Art. Nr. Art. No.	EAN EAN	Verpackungsart Packaging
LGAS01 031	4004005105032	Schweißblister SF sealed blister SF

SCHWAIGER[®]

TV WANDHALTER
TV WALL MOUNTS



- RECEIVER
- AINSTEIN
- HOME4YOU
- SECURE4YOU
- POWER4YOU
- SOUND4YOU
- LIGHT4YOU
- SAT
- ANTENNA
- VIDEO
- AUDIO
- PHONE & COMPUTER
- TV MOUNTING

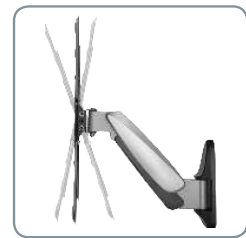

LWHD5530 511

ULTIMATE

TV Wandhalter "FULL MOTION 1" | TV Wall Mount "FULL MOTION 1"

- 30 kg
- VESA max. 400
- 58-595 mm
- +10° -20°
- 180°
- ±3°
- 320 mm max.
- GAS SPRING
- BUBBLE LEVEL
- QUICK CONNECT HOLE
- 140 cm max. 23"-55"

zur individuellen und flexiblen Bildschirmpositionierung | for individual and flexible screen positioning

- Halterung für einen Flachbildschirm (LCD, LED, TFT, Plasma)
- Leichte Einstellung in die ergonomisch richtige Position
- Gelenke in der Festigkeit einfach verstellbar
- Stabile Ausführung
- Gasdruckfeder-Technologie ermöglicht eine leichtgängige Verstellung ohne Knöpfe oder Hebel
- Kabelführung integriert
- Einfache Installation und Handhabung
- Montage nur an stabilen Wänden
- Lieferumfang: Wandhalter, Montagezubehör, Bedienungsanleitung

- mount for a flat screen (LED, LCD, TFT or plasma screen)
- easy adjustment to the ergonomically correct position
- hinges can easily be tightened or loosened
- solid design
- gas-spring technology allows easy adjustment without button or levers
- integrated cable gland
- easy installation and handling
- installation on sturdy walls only
- content: wall mount, installation accessories, user manual



Technische Daten | Technical data

Montageart Mounting type	Wandmontage wall mounting
VESA Norm	75 x 75/100 x 100/200 x 100/200 x 200/300 x 300/400 x 200/400 x 400
VESA norm	75 x 75/100 x 100/200 x 100/200 x 200/300 x 300/400 x 200/400 x 400
Bildschirmdiagonale Diagonal screen size	140 cm 23 - 55 "
Wandabstand Wall distance	58 - 595 mm
Tragarm Support arm	Schwenkarm mit 3 Gelenken swivel arm with 3 hinges
Höhenverstellbar height adjustable	320 mm
Neigbar (vertikal) Tilttable (vertically)	+10° bis -20° +10° to -20°
Schwenkbar (horizontal) Swivelling (horizontal)	360° 360°
Drehbar (axial) Swivelling (axial)	+3 bis -3° +3 to -3°
Belastbarkeit Capacity	30 kg 30 kg
Farbe Colour	Schwarz black
Gewicht Weight (set)	5,2 kg 5,2 kg
Produktmaterial	Aluminium pulverbeschichtet

Material of product	Aluminium powder-coated
Abmessungen (Breite) Dimensions (width)	420 mm
Abmessungen (Höhe) Dimensions (height)	420 mm
Abmessungen (Tiefe) Dimensions (depth)	58 mm

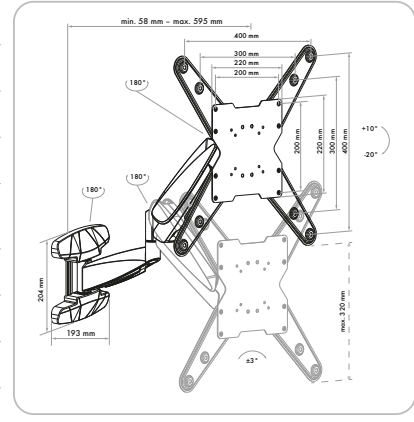

Art. Nr. Art. No.	EAN EAN	Verpackungsart Packaging
LWHD5530 511	4004005011647	Karton carton

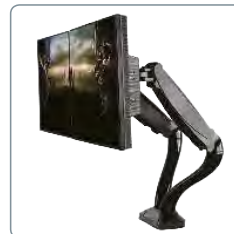

LWHT246 513

ULTIMATE

Monitor Tischhalter "FULL MOTION 2" | Desk mount monitor arm "FULL MOTION 2"

für zwei Monitore | for two Monitors



- Tischhalter mit Doppeltragarm und je einem USB Anschluss
 - Vergrößerung der Arbeitsfläche auf dem Schreibtisch
 - Leichte Einstellung in die ergonomisch richtige Position
 - Gasdruckfeder-Technologie ermöglicht eine leichtgängige Verstellung ohne Knöpfe oder Hebel
 - Anordnung der Bildschirme im Landscape-Modus (nebeneinander) oder im Portrait-Modus (übereinander)
 - Kabelführung integriert
 - Stabile Ausführung
 - Einfache Installation und Handhabung
 - Montage nur an stabilen Arbeitsplatten von 10 bis 85 mm Stärke
 - Lieferumfang: Tischhalter, Montageanleitung und -zubehör
- table holder with double support arm and one USB port per support arm
 - enlargement of the working space on the desk
 - easy adjustment to the ergonomically correct position
 - gas-spring technology allows easy adjustment without button or levers
 - arrangement of the screens in the landscape mode (side by side) or in portrait mode (stacked)
 - integrated cable gland
 - solid design
 - easy installation and handling
 - mounting only stable countertops from 10 to 85 mm thickness
 - content: desk mount monitor arm, installation instructions and accessories

6 kg/x2	VESA max. 100	±90°	360°	3x 360° 1x 180°
90-410 mm	70°	GAS SPRING	CABLE GUIDE INTEGRATED	USB CONNECTION 2x



Technische Daten | Technical data

Montageart Mounting type	Tischmontage table mounting	Colour	black
VESA Norm	75 x 75/100 x 100	Gewicht Weight (set)	4,5 kg
VESA norm	75 x 75/100 x 100	Produktmaterial Material of product	Aluminium pulverbeschichtet Aluminium powder-coated
Bildschirmdiagonale Diagonal screen size	74 cm 13 - 29"		
Tragarm Support arm	Doppelter Schwenkarm mit je 4 Gelenken double swivel arm with 4 hinges		
Höhenverstellbar height adjustable	90 - 410 mm		
Neigbar (vertikal) Tilttable (vertically)	+90° bis -90° +90° to -90°		
Schwenkbar (horizontal) Swivelling (horizontal)	360°		
Drehbar (axial) Swivelling (axial)	360°		
Belastbarkeit Capacity	6 kg je Tragarm 6 kg per support arm		
Farbe	Schwarz		

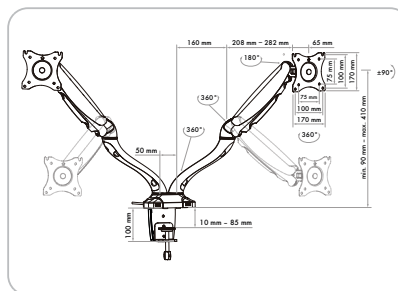

Art. Nr. Art. No.	EAN EAN	Verpackungsart Packaging
LWHT246 513	4004005011494	Karton carton

Irrtümer, Abweichungen und Änderungen bei den technischen Angaben und Abbildungen vorbehalten. Es gelten unsere Allgemeinen Bedingungen für Lieferungen und Leistungen. Errors, variations and changes concerning technical data and illustrations are subject to change. Our General Terms and Conditions for the Supply of Goods and Services apply.

RECEIVER

AINSTEIN

HOME4YOU

SECURE4YOU

POWER4YOU

SOUND4YOU

LIGHT4YOU

SAT

ANTENNA

VIDEO

AUDIO

PHONE & COMPUTER

TV MOUNTING

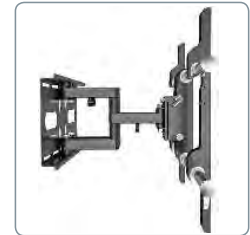
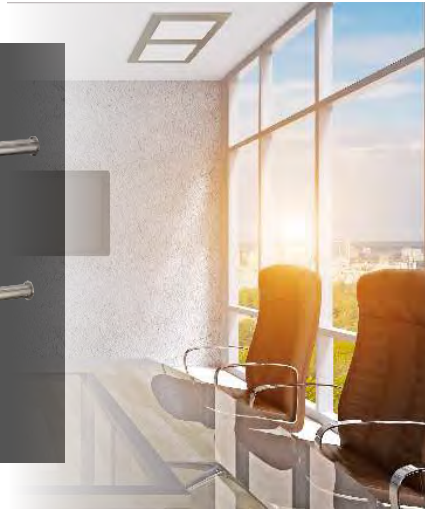
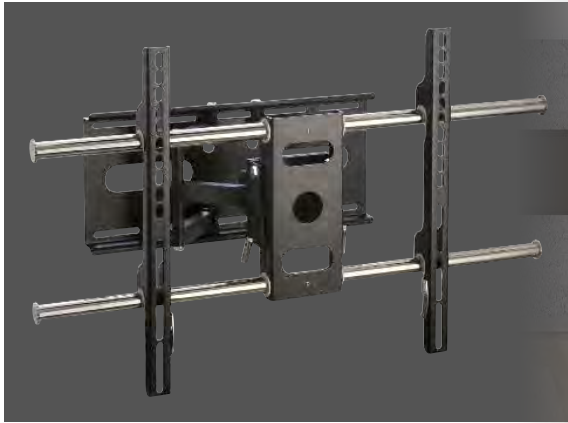

LWH603D 011

ULTIMATE

Profi 3D Wandhalter | Professional 3D Wall Mount

für Flachbildschirme (94 - 178 cm) | for Flat Screens (94 - 178 cm)

- Halterung für einen Flachbildschirm (LCD, LED, TFT, Plasma)
- Einfache Montage durch CLICK & SAVE System
- Montage nur an stabilen Wänden
- Geprüfte Sicherheit (TÜV und GS)
- Sehr stabile Ausführung
- Lieferumfang: Wandhalter, Montagezubehör, Bedienungsanleitung
- mount for a flat screen (LED, LCD, TFT or plasma screen)
- easy installation through CLICK & SAVE system
- installation on sturdy walls only
- TÜV and GS certified
- very solid design
- content: wall mount, installation accessories, user manual

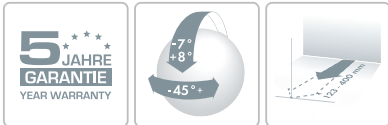

Technische Daten | Technical data

Montageart Mounting type	Wandmontage wall mounting	stainless
VESA Norm VESA norm	max. 800 max. 800	Abmessungen (Breite) Dimensions (width)
Bildschirmdiagonale Diagonal screen size	94 - 178 cm 37 - 70 " 94 - 178 cm 37 - 70 "	Abmessungen (Höhe) Dimensions (height)
Wandabstand Wall distance	123 - 400 mm 123-400 mm	Abmessungen (Tiefe) Dimensions (depth)
Tragarm Support arm	Schwenkarm mit 2 Gelenken swivel arm with 2 hinges	
Neigbar (vertikal) Tiltable (vertically)	15° 15°	
Schwenkbar (horizontal) Swivelling (horizontal)	-45° bis +45° -45° to +45°	
Belastbarkeit Capacity	60 kg 60 kg	
Farbe Colour	Schwarz black	
Gewicht Weight (set)	9,1 kg 9,1 kg	
Produktmaterial Material of product	Metall pulverbeschichtet rostfrei metal powder-coated rustfree	

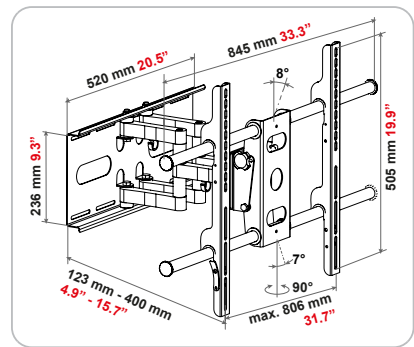

Art. Nr. Art. No.	EAN EAN	Verpackungsart Packaging
LWH603D 011	4004005603798	Karton carton

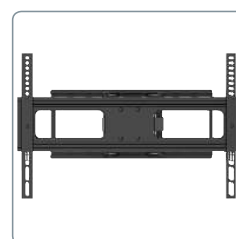

RECEIVER

AINSTEIN

HOME4YOU

SECURE4YOU

POWER4YOU

SOUND4YOU

LIGHT4YOU

SAT

ANTENNA

VIDEO

AUDIO

PHONE & COMPUTER

TV MOUNTING

LWHD7050 513

ULTIMATE

TV Wandhalter "MOTION 5" | TV Wall Mount "MOTION 5"

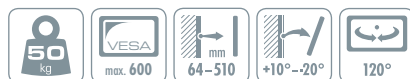

für 50 kg Gewicht, neigbar, schwenkbar, drehbar | for 50 kg of weight, tiltable, swiveling, rotating

- Halterung für einen Flachbildschirm (LCD, LED, TFT, Plasma)
- Ausziehbarer Doppeltragarm für verschiedene Betrachtungswinkel
- Gelenke in der Festigkeit einfach verstellbar
- Nach vorn neigbar
- Nach links und rechts schwenkbar
- Montageplatte drehbar
- Stabile Ausführung
- Einfache Installation und Handhabung
- Lieferumfang: Wandhalter, Montagezubehör, Bedienungsanleitung
- mount for a flat screen (LED, LCD, TFT or plasma screen)
- extendable double support arm for different viewing angles
- hinges can easily be tightened or loosened
- can be tilted forward
- can be swivelling left and right
- rotating mounting plate
- solid design
- easy installation and handling
- content: wall mount, installation accessories, user manual

Technische Daten | Technical data

Montageart Mounting type	Wandmontage wall mounting	Gewicht Weight (set)	7 kg
VESA Norm	200 x 200/300 x 300/400 x 200/400 x 400/600 x 400	Produktmaterial Material of product	Metall metal
VESA norm	200 x 200/300 x 300/400 x 200/400 x 400/600 x 400	Abmessungen (Breite) Dimensions (width)	660 mm
Bildschirmdiagonale Diagonal screen size	218 cm 37 - 86 "	Abmessungen (Höhe) Dimensions (height)	430 mm
Wandabstand Wall distance	64 - 510 mm	Abmessungen (Tiefe) Dimensions (depth)	64 mm
Tragarm Support arm	Doppelter Schwenkarm mit 4 + 1 Gelenken double swivel arm with 4 + 1 hinges		
Neigbar (vertikal) Tiltable (vertically)	+10° bis -20° +10° to -20°		
Schwenkbar (horizontal) Swivelling (horizontal)	120° 120°		
Drehbar (axial) Swivelling (axial)	+3° bis -3° +3° to -3°		
Belastbarkeit Capacity	50 kg 50 kg		
Farbe Colour	Schwarz black		

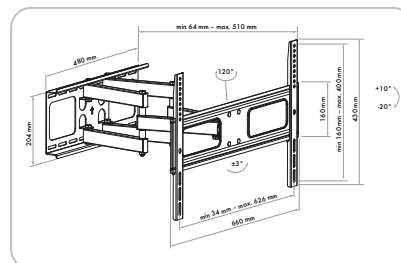

Art. Nr. Art. No.	EAN EAN	Verpackungsart Packaging
LWHD7050 513	4004005011623	Karton carton

RECEIVER

AINSTEIN

HOME4YOU

SECURE4YOU

POWER4YOU

SOUND4YOU

LIGHT4YOU

SAT

ANTENNA

VIDEO

AUDIO

PHONE & COMPUTER

TV MOUNTING

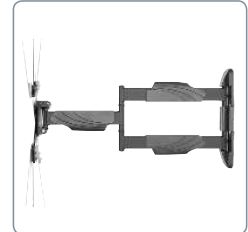

LWH35535 513

ULTIMATE

TV Wandhalter "MOTION 4" | TV Wall Mount "MOTION 4"

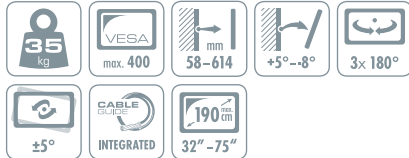

für 35 kg Gewicht, neigbar, schwenkbar, drehbar | for 35 kg of weight, tiltable, swivelling, rotating

- Halterung für einen Flachbildschirm (LCD, LED, TFT, Plasma)
- Ausziehbarer Doppeltragrahm für verschiedene Betrachtungswinkel
- Gelenke in der Festigkeit einfach verstellbar
- Kabelführung integriert
- Nach vorn neigbar
- Nach links und rechts schwenkbar
- Montageplatte drehbar
- Stabile Ausführung
- Einfache Installation und Handhabung
- Lieferumfang: Wandhalter, Montagezubehör, Bedienungsanleitung
- mount for a flat screen (LED, LCD, TFT or plasma screen)
- extendable double support arm for different viewing angles
- hinges can easily be tightened or loosened
- integrated cable gland
- can be tilted forward
- can be swivelling left and right
- rotating mounting plate
- solid design
- easy installation and handling
- content: wall mount, installation accessories, user manual

Technische Daten | Technical data

Montageart Mounting type	Wandmontage wall mounting	Gewicht Weight (set)	3,5 kg 3,5 kg
VESA Norm	100 x 100/100 x 150/200 x 100/200 x 200/300 x 200/300 x 300/400 x 200/400 x 300/400 x 400	Produktmaterial Material of product	Aluminium pulverbeschichtet Aluminium powder-coated
VESA norm	100 x 100/100 x 150/200 x 100/200 x 200/300 x 200/300 x 300/400 x 200/400 x 300/400 x 400	Abmessungen (Breite) Dimensions (width)	410 mm 410 mm
Bildschirmdiagonale Diagonal screen size	190 cm 23 - 75 " 190 cm 23 - 75 "	Abmessungen (Höhe) Dimensions (height)	410 mm 410 mm
Wandabstand Wall distance	58 - 614 mm 58-614 mm	Abmessungen (Tiefe) Dimensions (depth)	58 mm 58 mm
Tragrahm Support arm	Schwenkarm mit 3 Gelenken swivel arm with 3 hinges		
Neigbar (vertikal) Tiltable (vertically)	+5° bis -8° +5° to -8°		
Schwenkbar (horizontal) Swivelling (horizontal)	3x 180° 3x 180°		
Drehbar (axial) Swivelling (axial)	+5° bis -5° +5° to -5°		
Belastbarkeit Capacity	35 kg 35 kg		
Farbe Colour	Schwarz black		

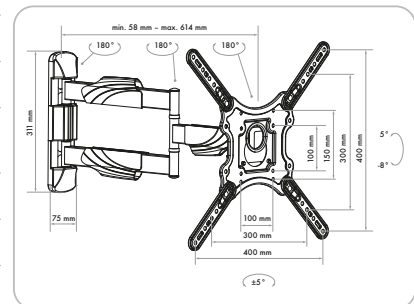

Art. Nr. Art. No.	EAN EAN	Verpackungsart Packaging
LWH35535 513	4004005011593	Karton carton

LWH350 511

ULTIMATE

TV Wandhalter (3 Gelenke) | TV Wall Mount (3 Hinges)

für Flachbildschirme (58 - 107 cm) | for Flat Screens (58 - 107 cm)



- Halterung für einen Flachbildschirm (LCD, LED, TFT, Plasma)
- Einfache Montage durch CLICK & SAVE System
- Montage nur an stabilen Wänden
- Montageplatte drehbar
- Stabile Ausführung
- Lieferumfang: Wandhalter, Montageanleitung und -zubehör
- mount for a flat screen (LED, LCD, TFT or plasma screen)
- easy installation through CLICK & SAVE system
- installation on sturdy walls only
- rotating mounting plate
- solid design
- content: wall mount, installation instructions and accessories

Technische Daten | Technical data

Montageart Mounting type	Wandmontage wall mounting	Weight (set)	2,3 kg
VESA Norm	75 x 75/100 x 100/200 x 100/200 x 200	Produktmaterial Material of product	Metall pulverbeschichtet metal powder-coated rostfrei stainless
VESA norm	75 x 75/100 x 100/200 x 100/200 x 200	Abmessungen (Breite) Dimensions (width)	220 mm
Bildschirmdiagonale Diagonal screen size	58 - 107 cm 23 - 42 "	Abmessungen (Höhe) Dimensions (height)	220 mm
Wandabstand Wall distance	55 - 440 mm 55-440 mm	Abmessungen (Tiefe) Dimensions (depth)	55 mm
Tragarm Support arm	Schwenkarm mit 3 Gelenken swivel arm with 3 hinges		
Neigbar (vertikal) Tiltable (vertically)	-15° bis +15° -15° bis +15°		
Schwenkbar (horizontal) Swivelling (horizontal)	-90° bis +90° und 180° -90° to +90° and 180°		
Drehbar (axial) Swivelling (axial)	360° 360°		
Belastbarkeit Capacity	25 kg		
Farbe Colour	Schwarz black		
Gewicht	2,3 kg		
Art. Nr. Art. No.	EAN EAN	Verpackungsart Packaging	
LWH350 511	4004005132366	Karton carton	

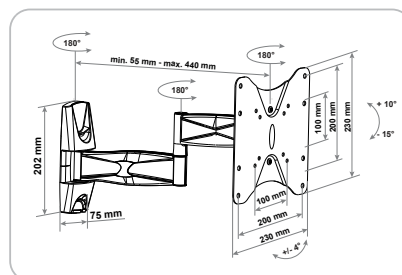

LWH050 011

PROFESSIONAL

TV Wandhalter (3 Gelenke) | TV Wall Mount (3 Hinges)

für Flachbildschirme (58 - 107 cm) | for Flat Screens (58 - 107 cm)

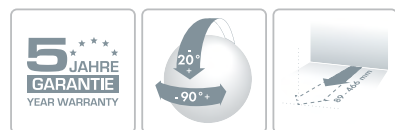
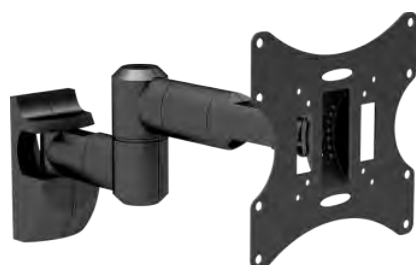

- Gelenkhalter für einen Monitor oder Flachbildschirm
- Gelenke in der Festigkeit einfach verstellbar
- Einfache Montage
- Wandabdeckung inklusive
- Kabelführung integriert
- Stabile Ausführung
- Montage nur an stabilen Wänden
- Lieferumfang: Wandhalter, Montageanleitung und -zubehör
- hinged mount for one monitor or flat screen
- hinges can easily be tightened or loosened
- easy installation
- with wall cover
- integrated cable gland
- solid design
- installation on sturdy walls only
- content: wall mount, installation instructions and accessories

Technische Daten | Technical data

Montageart Mounting type	Wandmontage wall mounting	Material of product	rostfrei metal powder-coated stainless
VESA Norm	75 x 75/100 x 100/200 x 200	Abmessungen (Breite) Dimensions (width)	220 mm
VESA norm	75 x 75/100 x 100/200 x 200	Abmessungen (Höhe) Dimensions (height)	220 mm
Bildschirmdiagonale Diagonal screen size	58 - 107 cm 23 - 42 "	Abmessungen (Tiefe) Dimensions (depth)	476 mm
Wandabstand Wall distance	476 mm 476 mm		
Tragarm Support arm	Schwenkarm mit 3 Gelenken swivel arm with 3 hinges		
Neigbar (vertikal) Tiltable (vertically)	-20° bis +20° -20° to +20°		
Schwenkbar (horizontal) Swivelling (horizontal)	180° 180°		
Belastbarkeit Capacity	30 kg 30 kg		
Farbe Colour	Schwarz black		
Gewicht Weight (set)	1,9 kg 1,9 kg		
Produktmaterial	Metall pulverbeschichtet		
Art. Nr. Art. No.	EAN EAN	Verpackungsart Packaging	
LWH050 011	4004005050066	Karton carton	

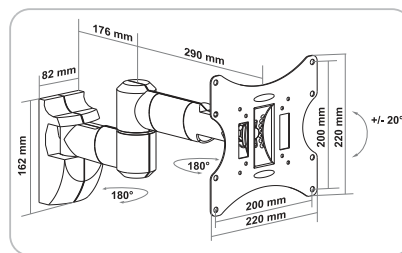

LWH032 031

PROFESSIONAL

TV Wandhalter (3 Gelenke) | TV Wall Mount (3 Hinges)

für Flachbildschirme (33 - 76 cm) | for Flat Screens (33 - 76 cm)

- Gelenkhalter für einen Monitor oder Flachbildschirm
- Einfache Montage durch CLICK & SAVE System
- Kabelführung integriert
- Wasserwaage zur exakten Ausrichtung der Montageschiene integriert
- Lieferumfang: Wandhalter, Montageanleitung und -zubehör
- hinged mount for one monitor or flat screen
- easy installation through CLICK & SAVE system
- integrated cable gland
- integrated bubble level for accurate alignment of the mounting rail
- content: wall mount, installation instructions and accessories

Technische Daten | Technical data

Montageart Mounting type	Wandmontage wall mounting
VESA Norm VESA norm	75 x 75/100 x 100 75 x 75/100 x 100
Bildschirmdiagonale Diagonal screen size	33 - 76 cm 13 - 30 " 33 - 76 cm 13 - 30 "
Wandabstand Wall distance	90 mm 90 mm
Tragarm Support arm	Schwenkarm mit 3 Gelenken swivel arm with 3 hinges
Neigbar (vertikal) Tiltable (vertically)	-20° bis +20° -20° to +20°
Schwenkbar (horizontal) Swivelling (horizontal)	-90° bis +90° und -135° bis +135° -90° bis +90° and -135° bis +135°
Belastbarkeit Capacity	18 kg 18 kg
Farbe Colour	Schwarz black
Gewicht Weight (set)	1.22 kg 1.22 kg
Produktmaterial Material of product	Aluminium Druckguss aluminium die cast

Abmessungen (Breite) 117 mm
Dimensions (width) 117 mm

Abmessungen (Höhe) 226 mm
Dimensions (height) 226 mm

Abmessungen (Tiefe) 255 mm
Dimensions (depth) 255 mm

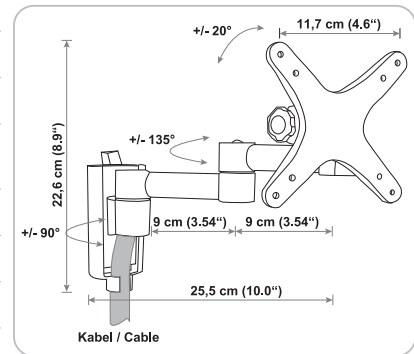

Art. Nr. Art. No.	EAN EAN	Verpackungsart Packaging
LWH032 031	4004005032024	Schweißblister SF sealed blister SF

LWH031 031

PROFESSIONAL

TV Wandhalter (2 Gelenke) | TV Wall Mount (2 Hinges)

für Flachbildschirme (33 - 76 cm) | for Flat Screens (33 - 76 cm)

- Gelenkhalter für einen Monitor oder Flachbildschirm
- Gelenke in der Festigkeit einfach verstellbar
- Kabelführung integriert
- Wasserwaage zur exakten Ausrichtung der Montageschiene integriert
- Einfache Montage durch CLICK & SAVE System
- Lieferumfang: Wandhalter, Montageanleitung und -zubehör
- hinged mount for one monitor or flat screen
- hinges can easily be tightened or loosened
- integrated cable gland
- integrated bubble level for accurate alignment of the mounting rail
- easy installation through CLICK & SAVE system
- content: wall mount, installation instructions and accessories

Technische Daten | Technical data

Montageart Mounting type	Wandmontage wall mounting
VESA Norm VESA norm	75 x 75/100 x 100 75 x 75/100 x 100
Bildschirmdiagonale Diagonal screen size	33 - 76 cm 13 - 30 " 33 - 76 cm 13 - 30 "
Wandabstand Wall distance	90 mm 90 mm
Tragarm Support arm	Schwenkarm mit 2 Gelenken swivel arm with 2 hinges
Neigbar (vertikal) Tiltable (vertically)	-20° bis +20° -20° to +20°
Schwenkbar (horizontal) Swivelling (horizontal)	-90° bis +90° -90° bis +90°
Belastbarkeit Capacity	18 kg 18 kg
Farbe Colour	Schwarz black
Gewicht Weight (set)	1.04 kg 1.04 kg
Produktmaterial Material of product	Aluminium Druckguss aluminium die cast
Abmessungen (Breite)	173 mm

Abmessungen (Breite) 173 mm

Abmessungen (Höhe) 201 mm
Dimensions (height) 201 mm

Abmessungen (Tiefe) 165 mm
Dimensions (depth) 165 mm

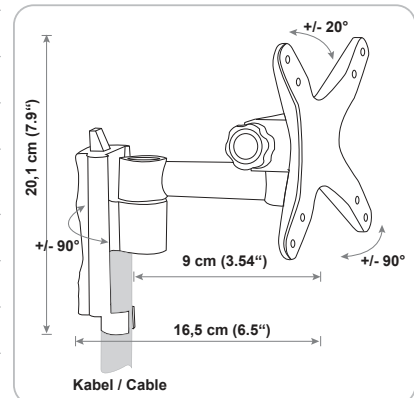

Art. Nr. Art. No.	EAN EAN	Verpackungsart Packaging
LWH031 031	4004005031027	Schweißblister SF sealed blister SF

RECEIVER
AINSTEIN
HOME4YOU
SECURE4YOU
POWER4YOU
SOUND4YOU
LIGHT4YOU
SAT
ANTENNA
VIDEO
AUDIO
PHONE & COMPUTER
TV MOUNTING





LWH25535 513

ULTIMATE

TV Wandhalter "MOTION 3" | TV Wall Mount "MOTION 3"

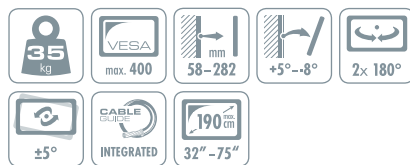

für 35 kg Gewicht, neigbar, schwenkbar, drehbar | for 35 kg of weight, tiltable, swivelling, rotating

- Halterung für einen Flachbildschirm (LCD, LED, TFT, Plasma)
- Ausziehbarer Doppeltragarm für verschiedene Betrachtungswinkel
- Gelenke in der Festigkeit einfach verstellbar
- Kabelführung integriert
- Nach vorn neigbar
- Nach links und rechts schwenkbar
- Montageplatte drehbar
- Stabile Ausführung
- Einfache Installation und Handhabung
- Lieferumfang: Wandhalter, Montagezubehör, Bedienungsanleitung
- mount for a flat screen (LED, LCD, TFT or plasma screen)
- extendable double support arm for different viewing angles
- hinges can easily be tightened or loosened
- integrated cable gland
- can be tilted forward
- can be swivelling left and right
- rotating mounting plate
- solid design
- easy installation and handling
- content: wall mount, installation accessories, user manual

Technische Daten | Technical data

Montageart Mounting type	Wandmontage wall mounting
VESA Norm	100 x 100/100 x 150/200 x 100/200 x 200/400 x 400
VESA norm	100 x 100/100 x 150/200 x 100/200 x 200/400 x 400
Bildschirmdiagonale Diagonal screen size	190 cm 23 - 75 " 190 cm 23 - 75 "
Wandabstand Wall distance	58 - 282 mm 58-282 mm
Tragarm Support arm	Schwenkarm mit 2 Gelenken swivel arm with 2 hinges
Neigbar (vertikal) Tiltable (vertically)	+5° bis -8° +5° to -8°
Schwenkbar (horizontal) Swivelling (horizontal)	2x 180° 2x 180°
Drehbar (axial) Swivelling (axial)	+5° bis -5° +5° to -5°
Belastbarkeit Capacity	35 kg 35 kg
Farbe Colour	Schwarz black
Gewicht Weight (set)	2,2 kg 2,2 kg
Produktmaterial	Aluminium pulverbeschichtet

Material of product Aluminium powder-coated

Abmessungen (Breite) 410 mm
Dimensions (width) 410 mm

Abmessungen (Höhe) 410 mm
Dimensions (height) 410 mm

Abmessungen (Tiefe) 58 mm
Dimensions (depth) 58 mm

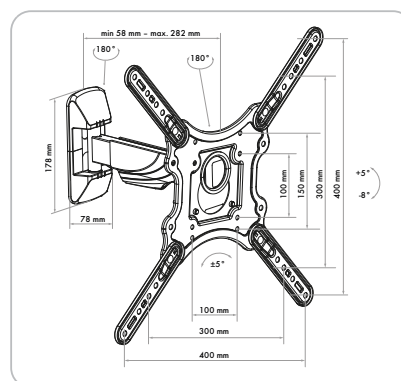

LWH240 511

ULTIMATE

TV Wandhalter (2 Gelenke) | TV Wall Mount (2 Hinges)

für Flachbildschirme (58 - 107 cm) | for Flat Screens (58 - 107 cm)



- Stabile Ausführung
- Halterung für einen Flachbildschirm (LCD, LED, TFT, Plasma)
- Kabelführung integriert
- Einfache Montage durch CLICK & SAVE System
- Montageplatte drehbar
- Lieferumfang: Wandhalter, Montageanleitung und -zubehör
- solid design
- mount for a flat screen (LED, LCD, TFT or plasma screen)
- integrated cable gland
- easy installation through CLICK & SAVE system
- rotating mounting plate
- content: wall mount, installation instructions and accessories

Technische Daten | Technical data

Montageart Mounting type	Wandmontage wall mounting
VESA Norm	75 x 75/100 x 100/200 x 100/200 x 200
VESA norm	75 x 75/100 x 100/200 x 100/200 x 200
Bildschirmdiagonale Diagonal screen size	58 - 107 cm 23 - 42 "
Wandabstand Wall distance	55 - 280 mm
Tragarm Support arm	Schwenkarm mit 2 Gelenken swivel arm with 2 hinges
Neigbar (vertikal) Tilttable (vertically)	-15° bis +15°
Schwenkbar (horizontal) Swivelling (horizontal)	-90° bis +90°
Drehbar (axial) Swivelling (axial)	360°
Belastbarkeit Capacity	25 kg
Farbe Colour	Schwarz black
Gewicht Weight (set)	1,7 kg

Produktmaterial Material of product	Metall pulverbeschichtet rostfrei metal powder-coated stainless
Abmessungen (Breite) Dimensions (width)	220 mm
Abmessungen (Höhe) Dimensions (height)	220 mm
Abmessungen (Tiefe) Dimensions (depth)	280 mm

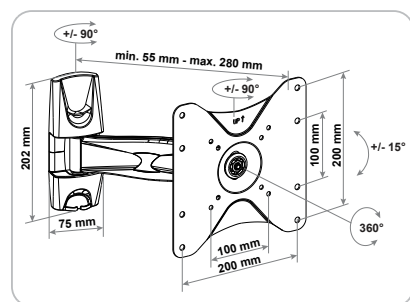

Art. Nr. Art. No.	EAN EAN	Verpackungsart Packaging
LWH240 511	4004005132359	Karton carton

- RECEIVER
- AINSTEIN
- HOME4YOU
- SECURE4YOU
- POWER4YOU
- SOUND4YOU
- LIGHT4YOU
- SAT
- ANTENNA
- VIDEO
- AUDIO
- PHONE & COMPUTER
- TV MOUNTING**

LWH040 011



TV Wandhalter (2 Gelenke) | TV Wall Mount (2 Hinges)

für Flachbildschirme (58 - 107 cm) | for Flat Screens (58 - 107 cm)



- Einfache Montage
- Gelenke in der Festigkeit einfach verstellbar
- Gelenkhalter für einen Monitor oder Flachbildschirm
- Wandabdeckung inklusive
- Kabelführung integriert
- Montage nur an stabilen Wänden
- Stabile Ausführung
- Lieferumfang: Wandhalter, Montageanleitung und -zubehör
- easy installation
- hinges can easily be tightened or loosened
- hinged mount for one monitor or flat screen
- with wall cover
- integrated cable gland
- installation on sturdy walls only
- solid design
- content: wall mount, installation instructions and accessories

Technische Daten | Technical data

Montageart Mounting type	Wandmontage wall mounting	Material of product	rostfrei metal powder-coated stainless
VESA Norm VESA norm	75 x 75/100 x 100/200 x 200 75 x 75/100 x 100/200 x 200	Abmessungen (Breite) Dimensions (width)	220 mm 220 mm
Bildschirmdiagonale Diagonal screen size	58 - 107 cm 23 - 42 " 58 - 107 cm 23 - 42 "	Abmessungen (Höhe) Dimensions (height)	220 mm 220 mm
Wandabstand Wall distance	330 mm 330 mm	Abmessungen (Tiefe) Dimensions (depth)	330 mm 330 mm
Tragarm Support arm	Schwenkarm mit 2 Gelenken swivel arm with 2 hinges		
Neigbar (vertikal) Tiltable (vertically)	-20° bis +20° -20° to +20°		
Schwenkbar (horizontal) Swivelling (horizontal)	2x 180° 2x 180°		
Belastbarkeit Capacity	30 kg 30 kg		
Farbe Colour	Schwarz black		
Gewicht Weight (set)	1,5 kg 1,5 kg		
Produktmaterial	Metall pulverbeschichtet		

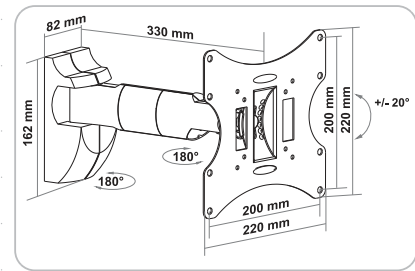

Art. Nr. Art. No.	EAN EAN	Verpackungsart Packaging
LWH040 011	4004005040227	Karton carton

Irrtümer, Abweichungen und Änderungen bei den technischen Angaben und Abbildungen vorbehalten. Es gelten unsere Allgemeinen Bedingungen für Lieferungen und Leistungen. Errors, variations and changes concerning technical data and illustrations are subject to change. Our General Terms and Conditions for the Supply of Goods and Services apply.

- RECEIVER
- AINSTEIN
- HOME4YOU
- SECURE4YOU
- POWER4YOU
- SOUND4YOU
- LIGHT4YOU
- SAT
- ANTENNA
- VIDEO
- AUDIO
- PHONE & COMPUTER
- TV MOUNTING

RECEIVER

AINSTEIN

HOME4YOU

SECURE4YOU

POWER4YOU

SOUND4YOU

LIGHT4YOU

SAT

ANTENNA

VIDEO

AUDIO

PHONE & COMPUTER

TV MOUNTING

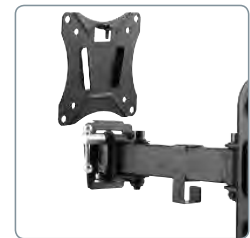
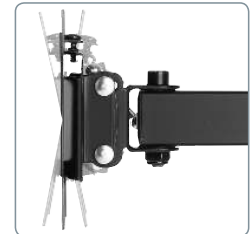
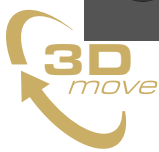
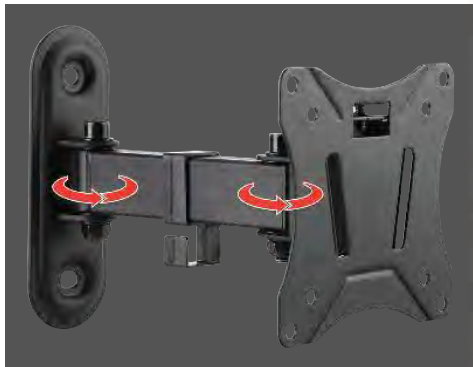

LWHS2725 513



TV Wandhalter "MOTION 2" | TV Wall Mount "MOTION 2"

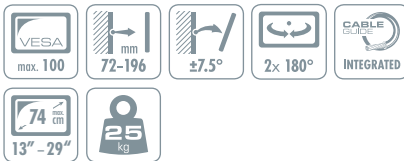

für 25 kg Gewicht, neigbar, schwenkbar | for 25 kg of weight, tiltable, swiveling

- Halterung für einen Flachbildschirm (LCD, LED, TFT, Plasma)
- Ausziehbarer Doppeltragrahm für verschiedene Betrachtungswinkel
- Gelenke in der Festigkeit einfach verstellbar
- Kabelführung integriert
- Nach vorn neigbar
- Nach links und rechts schwenkbar
- Stabile Ausführung
- Einfache Installation und Handhabung
- Lieferumfang: Wandhalter, Montagezubehör, Bedienungsanleitung
- mount for a flat screen (LED, LCD, TFT or plasma screen)
- extendable double support arm for different viewing angles
- hinges can easily be tightened or loosened
- integrated cable gland
- can be tilted forward
- can be swivelling left and right
- solid design
- easy installation and handling
- content: wall mount, installation accessories, user manual

Technische Daten | Technical data

Montageart Mounting type	Wandmontage wall mounting
VESA Norm VESA norm	75 x 75/100 x 100 75 x 75/100 x 100
Bildschirmdiagonale Diagonal screen size	74 cm 13 - 29 " 74 cm 13 - 29 "
Wandabstand Wall distance	72 - 196 mm 72-196 mm
Neigbar (vertikal) Tilttable (vertically)	-7,5° bis +7,5° -7,5° to +7,5°
Schwenkbar (horizontal) Swivelling (horizontal)	180° 180°
Belastbarkeit Capacity	25 kg 25 kg
Farbe Colour	Schwarz black
Gewicht Weight (set)	0,8 kg 0,8 kg
Produktmaterial Material of product	Aluminium pulverbeschichtet Aluminium powder-coated
Abmessungen (Breite)	115 mm

Dimensions (width)	115 mm
Abmessungen (Höhe) Dimensions (height)	150 mm 150 mm
Abmessungen (Tiefe) Dimensions (depth)	196 mm 196 mm

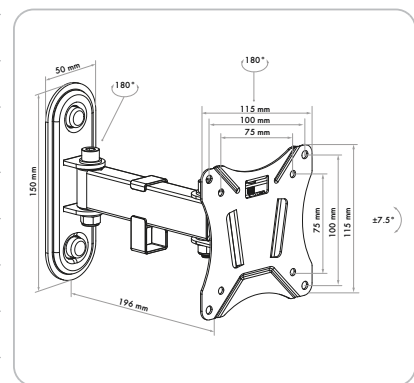

Art. Nr. Art. No.	EAN EAN	Verpackungsart Packaging
LWHS2725 513	4004005011562	Karton carton

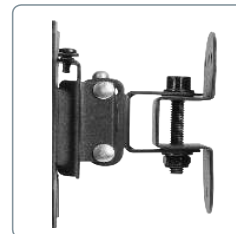

LWH14225 513

ULTIMATE

TV Wandhalter "MOTION 1" | TV Wall Mount "MOTION 1"

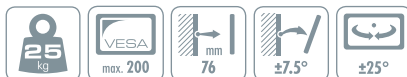

für 25 kg Gewicht, neigbar, schwenkbar | for 25 kg of weight, tiltable, swiveling

- Halterung für einen Flachbildschirm (LCD, LED, TFT, Plasma)
 - Gelenke in der Festigkeit einfach verstellbar
 - Nach vorn neigbar
 - Nach links und rechts schwenkbar
 - Stabile Ausführung
 - Einfache Installation und Handhabung
 - Lieferumfang: Wandhalter, Montagezubehör, Bedienungsanleitung
- mount for a flat screen (LED, LCD, TFT or plasma screen)
 - hinges can easily be tightened or loosened
 - can be tilted forward
 - can be swivelling left and right
 - solid design
 - easy installation and handling
 - content: wall mount, installation accessories, user manual

Technische Daten | Technical data

Montageart Mounting type	Wandmontage wall mounting	Abmessungen (Höhe) Dimensions (height)	240 mm 240 mm
VESA Norm	75 x 75/100 x 100/200 x 100/200 x 200	Abmessungen (Tiefe) Dimensions (depth)	76 mm 76 mm
VESA norm	75 x 75/100 x 100/200 x 100/200 x 200		
Bildschirmdiagonale Diagonal screen size	117 cm 23 - 46 "		
Wandabstand Wall distance	76 mm 76 mm		
Neigbar (vertikal) Tiltable (vertically)	+7,5° bis -7,5° +7,5° to -7,5°		
Schwenkbar (horizontal) Swivelling (horizontal)	+25° bis -25° +25° to -25°		
Belastbarkeit Capacity	25 kg 25 kg		
Gewicht Weight (set)	1,1 kg 1,1 kg		
Produktmaterial Material of product	Aluminium pulverbeschichtet Aluminium powder-coated		
Abmessungen (Breite) Dimensions (width)	240 mm 240 mm		

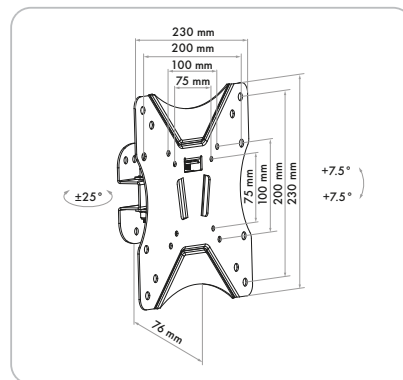

Art. Nr. Art. No.	EAN EAN	Verpackungsart Packaging
LWH14225 513	4004005011579	Karton carton

LWH130 511

ULTIMATE

TV Wandhalter (1 Gelenk) | TV Wall Mount (1 Hinge)

für Flachbildschirme (58 - 107 cm) | for Flat Screens (58 - 107 cm)

- Montage nur an stabilen Wänden/Decken
- Stabile Ausführung
- Halterung für einen Flachbildschirm (LCD, LED, TFT, Plasma)
- Einfache Montage durch CLICK & SAVE System
- Lieferumfang: Wandhalter, Montageanleitung und -zubehör
- for installation on sturdy walls / ceilings only
- solid design
- mount for a flat screen (LED, LCD, TFT or plasma screen)
- easy installation through CLICK & SAVE system
- content: wall mount, installation instructions and accessories

Technische Daten | Technical data

Montageart Mounting type	Wandmontage wall mounting
VESA Norm	75 x 75/100 x 100/200 x 100/200 x 200
VESA norm	75 x 75/100 x 100/200 x 100/200 x 200
Bildschirmdiagonale Diagonal screen size	58 - 107 cm 23 - 42 "
Wandabstand Wall distance	61 mm
Tragarm Support arm	Schwenkarm mit 1 Gelenk swivel arm with 1 hinge
Neigbar (vertikal) Tilttable (vertically)	-10° bis +15° -10° to +15°
Schwenkbar (horizontal) Swivelling (horizontal)	50°
Drehbar (axial) Swivelling (axial)	-4° bis +4° -4° to +4°
Belastbarkeit Capacity	25 kg
Farbe Colour	Schwarz black
Gewicht Weight (set)	1,4 kg
Abmessungen (Breite) Dimensions (width)	230 mm
Abmessungen (Höhe) Dimensions (height)	230 mm

Dimensions (height) 230 mm
Abmessungen (Tiefe) 61 mm
Dimensions (depth) 61 mm

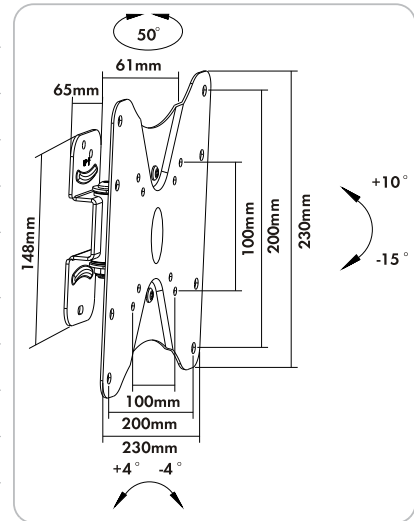

Art. Nr. Art. No.	EAN EAN	Verpackungsart Packaging
LWH130 511	4004005132342	Karton carton

- RECEIVER
- AINSTEIN
- HOME4YOU
- SECURE4YOU
- POWER4YOU
- SOUND4YOU
- LIGHT4YOU
- SAT
- ANTENNA
- VIDEO
- AUDIO
- PHONE & COMPUTER
- TV MOUNTING

LWH030 011

PROFESSIONAL

TV Wandhalter (1 Gelenk) | TV Wall Mount (1 Hinge)

für Flachbildschirme (58 - 107 cm) | for Flat Screens (58 - 107 cm)

- Einfache Montage
- Gelenke in der Festigkeit einfach verstellbar
- Gelenkhalter für einen Monitor oder Flachbildschirm
- Stabile Ausführung
- Montage nur an stabilen Wänden
- Lieferumfang: Wandhalter, Montageanleitung und -zubehör
- easy installation
- hinges can easily be tightened or loosened
- hinged mount for one monitor or flat screen
- solid design
- installation on sturdy walls only
- content: wall mount, installation instructions and accessories

Technische Daten | Technical data

Montageart Mounting type	Wandmontage wall mounting
VESA Norm	75 x 75/100 x 100/200 x 100/200 x 200
VESA norm	75 x 75/100 x 100/200 x 100/200 x 200

Dimensions (width)	220 mm
Abmessungen (Höhe) Dimensions (height)	220 mm
Abmessungen (Tiefe) Dimensions (depth)	90 mm

Bildschirmdiagonale Diagonal screen size	58 - 107 cm 23 - 42 "
---	-----------------------

Wandabstand Wall distance	90 mm
------------------------------	-------

Tragarm Support arm	Schwenkarm mit 1 Gelenk swivel arm with 1 hinge
------------------------	--

Neigbar (vertikal) Tiltable (vertically)	-20° bis +20° -20° to +20°
---	-------------------------------

Schwenkbar (horizontal) Swivelling (horizontal)	60°
--	-----

Belastbarkeit Capacity	30 kg 30 kg
---------------------------	----------------

Farbe Colour	Schwarz black
-----------------	------------------

Gewicht Weight (set)	0,9 kg 0,9 kg
-------------------------	------------------

Produktmaterial Material of product	Metall pulverbeschichtet rostfrei metal powder-coated stainless
--	--

Abmessungen (Breite)	220 mm
----------------------	--------

Art. Nr. Art. No.	EAN EAN	Verpackungsart Packaging
LWH030 011	4004005030068	Karton carton

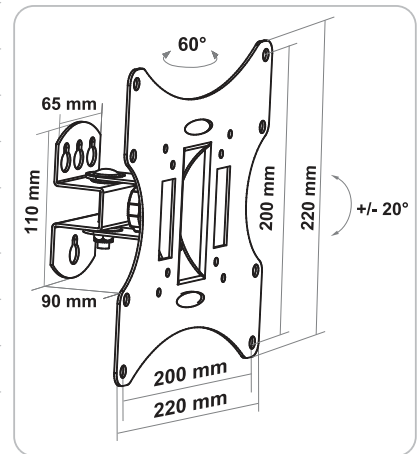

RECEIVER

AINSTEIN

HOME4YOU

SECURE4YOU

POWER4YOU

SOUND4YOU

LIGHT4YOU

SAT

ANTENNA

VIDEO

AUDIO

PHONE &
COMPUTER

TV MOUNTING

- RECEIVER
- AINSTEIN
- HOME4YOU
- SECURE4YOU
- POWER4YOU
- SOUND4YOU
- LIGHT4YOU
- SAT
- ANTENNA
- VIDEO
- AUDIO
- PHONE & COMPUTER
- TV MOUNTING

LWHT2725 513

PROFESSIONAL

TV Wandhalter "TILT 1" | TV Wall Mount "TILT 1"

für 25 kg Gewicht, neigbar | 25 kg of weight, tiltable



- Einfache Montage
- Nach vorn neigbar
- Gelenke in der Festigkeit einfach verstellbar
- Stabile Ausführung
- Montage nur an stabilen Wänden
- Lieferumfang: Wandhalter, Montagezubehör, Bedienungsanleitung
- easy installation
- can be tilted forward
- hinges can easily be tightened or loosened
- solid design
- installation on sturdy walls only
- content: wall mount, installation accessories, user manual

Technische Daten | Technical data

Montageart Mounting type	Wandmontage wall mounting	Abmessungen (Höhe) Dimensions (height)	115 mm 115 mm
VESA Norm	75 x 75/100 x 100	Abmessungen (Tiefe) Dimensions (depth)	34 mm 34 mm
VESA norm	75 x 75/100 x 100		
Bildschirmdiagonale Diagonal screen size	74 cm 13 - 29 "		
Wandabstand Wall distance	34 mm 34 mm		
Neigbar (vertikal) Tiltable (vertically)	+3° bis -12° +3° to -12°		
Belastbarkeit Capacity	25 kg 25 kg		
Farbe Colour	Schwarz black		
Gewicht Weight (set)	0,4 kg 0,4 kg		
Produktmaterial	Metall pulverbeschichtet rostfrei		
Material of product	metal powder-coated stainless		
Abmessungen (Breite) Dimensions (width)	115 mm 115 mm		

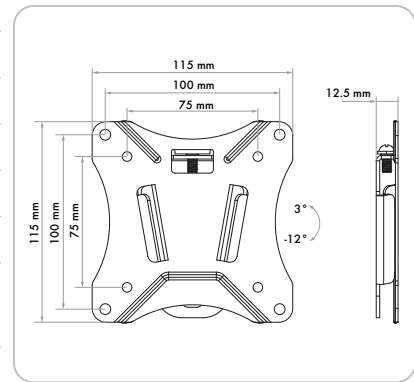

Art. Nr. Art. No.	EAN EAN	Verpackungsart Packaging
LWHT2725 513	4004005011555	Karton carton

LWHT7050 513

PROFESSIONAL

TV Wandhalter "TILT 3" | TV Wall Mount "TILT 3"

für 50 kg Gewicht, neigbar | 25 kg of weight, tiltable



- Halterung für einen Flachbildschirm (LCD, LED, TFT, Plasma)
- Montage nur an stabilen Wänden
- Einfache Installation und Handhabung
- Nach vorn neigbar
- Stabile Ausführung
- Lieferumfang: Wandhalter, Montagezubehör, Bedienungsanleitung
- mount for a flat screen (LED, LCD, TFT or plasma screen)
- installation on sturdy walls only
- easy installation and handling
- can be tilted forward
- solid design
- content: wall mount, installation accessories, user manual

Technische Daten | Technical data

Montageart Mounting type	Wandmontage wall mounting	Abmessungen (Breite) Dimensions (width)	653 mm 653 mm
VESA Norm	200 x 200/300 x 300/400 x 200/400 x 400/600 x 400	Abmessungen (Höhe) Dimensions (height)	425 mm 425 mm
VESA norm	200 x 200/300 x 300/400 x 200/400 x 400/600 x 400	Abmessungen (Tiefe) Dimensions (depth)	56 mm 56 mm
Bildschirmdiagonale Diagonal screen size	178 cm 37 - 86 "		
Wandabstand Wall distance	56 mm 56 mm		
Neigbar (vertikal) Tiltable (vertically)	+5° bis -10° +5° to -10°		
Belastbarkeit Capacity	50 kg 50 kg		
Farbe Colour	Schwarz black		
Gewicht Weight (set)	2,3 kg 2,3 kg		
Produktmaterial	Metall pulverbeschichtet rostfrei		
Material of product	metal powder-coated stainless		

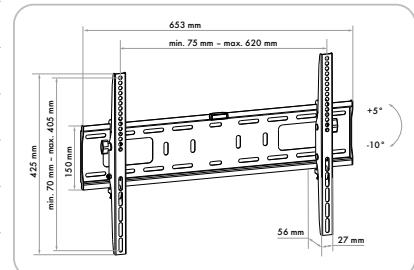

Art. Nr. Art. No.	EAN EAN	Verpackungsart Packaging
LWHT7050 513	4004005010695	Karton carton

LWHT5535 513



TV Wandhalter "TILT 2" | TV Wall Mount "TILT 2"

für 35 kg Gewicht, neigbar | 35 kg of weight, tiltable



- Halterung für einen Flachbildschirm (LED, LCD, TFT, Plasma)
 - Einfache Installation und Handhabung
 - Zugschlaufen zur Entriegelung des Gerätes vom Halter
 - Nach vorn neigbar
 - Montage nur an stabilen Wänden
 - Stabile Ausführung
 - Lieferumfang: Wandhalter, Montagezubehör, Bedienungsanleitung
- mount for a flat screen (LED, LCD, TFT or plasma screen)
 - easy installation and handling
 - pull loops for unlocking of the device from the holder
 - can be tilted forward
 - installation on sturdy walls only
 - solid design
 - content: wall mount, installation accessories, user manual

Technische Daten | Technical data

Montageart Mounting type	Wandmontage wall mounting	Abmessungen (Höhe) Dimensions (height)	422 mm
VESA Norm	200 x 200/300 x 300/400 x 200/400 x 400	Abmessungen (Tiefe) Dimensions (depth)	20,5 mm
VESA norm	200 x 200/300 x 300/400 x 200/400 x 400		
Bildschirmdiagonale Diagonal screen size	190 cm 32 - 75 "		
Wandabstand Wall distance	20,5 mm		
Neigbar (vertikal) Tiltable (vertically)	+0° bis +8° +3° to -12°		
Belastbarkeit Capacity	35 kg		
Gewicht Weight (set)	1,1 kg		
Produktmaterial Material of product	Metall pulverbeschichtet rostfrei		
Abmessungen (Breite) Dimensions (width)	465 mm		

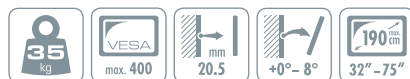
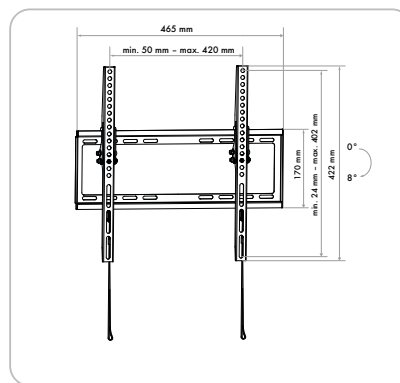

Art. Nr. Art. No.	EAN EAN	Verpackungsart Packaging
LWHT5535 513	4004005010893	Karton carton

LWH4275 511



TV Wandhalter | TV Wall Mounts

für Flachbildschirme (81 - 140 cm) | for flat screens (81 - 140 cm)



- Einfache Montage
 - Wasserwaage zur exakten Ausrichtung der Montageschiene integriert
 - Hohe mechanische Belastbarkeit
 - Nach vorn neigbar
 - Montage nur an stabilen Wänden
 - Lieferumfang: Wandhalter, Montagezubehör, Bedienungsanleitung
- easy installation
 - integrated bubble level for accurate alignment of the mounting rail
 - high mechanical resilience
 - can be tilted forward
 - installation on sturdy walls only
 - content: wall mount, installation accessories, user manual

Technische Daten | Technical data

Montageart Mounting type	Wandmontage wall mounting	Abmessungen (Breite) Dimensions (width)	475 mm
VESA Norm	400 x 400	Abmessungen (Höhe) Dimensions (height)	225 mm
VESA norm	400 x 400	Abmessungen (Tiefe) Dimensions (depth)	60 mm
Bildschirmdiagonale Diagonal screen size	81 - 140 cm 32 - 55 "		
Wandabstand Wall distance	46 mm		
Tragarm Support arm	horizontal verstellbar horizontally adjustable		
Neigbar (vertikal) Tiltable (vertically)	-10° bis 0° -10° bis 0°		
Belastbarkeit Capacity	75 kg		
Farbe Colour	Schwarz black		
Gewicht Weight (set)	2,5 kg		
Produktmaterial Material of product	Metall pulverbeschichtet rostfrei		

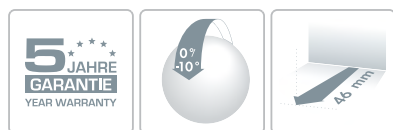
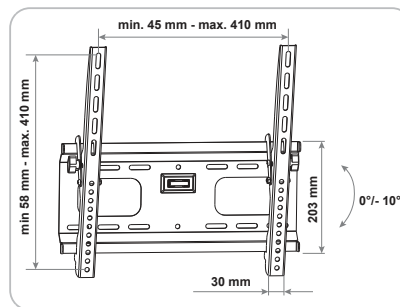

Art. Nr. Art. No.	EAN EAN	Verpackungsart Packaging
LWH4275 511	4004005132328	Karton carton

RECEIVER

AINSTEIN

HOME4YOU

SECURE4YOU

POWER4YOU

SOUND4YOU

LIGHT4YOU

SAT

ANTENNA

VIDEO

AUDIO

PHONE & COMPUTER

TV MOUNTING

- RECEIVER
- AINSTEIN
- HOME4YOU
- SECURE4YOU
- POWER4YOU
- SOUND4YOU
- LIGHT4YOU
- SAT
- ANTENNA
- VIDEO
- AUDIO
- PHONE & COMPUTER
- TV MOUNTING

LWH1737 511

STANDARD

TV Wandhalter (fix) | TV Wall Mount (fixed)

für Flachbildschirme (33 - 178 cm) | for flat screens (33 - 178 cm)



- Halterung für einen Flachbildschirm (LCD, LED, TFT, Plasma)
- Universelle Befestigungsmöglichkeit für alle großen Bildschirme
- VESA unabhängig
- Stabile Ausführung
- Hohe mechanische Belastbarkeit
- Montage nur an stabilen Wänden
- Zubehör: Montageanleitung und -zubehör
- Lieferumfang: 2x Wandhalter, Montageanleitung und -zubehör
- mount for a flat screen (LED, LCD, TFT or plasma screen)
- universal mounting possibilities for all large screens
- independent of VESA
- solid design
- high mechanical resilience
- installation on sturdy walls only
- accessories: assembly instructions and fittings
- content: 2x wall mount, installation instructions and accessories

Technische Daten | Technical data

Montageart Mounting type	Wandmontage wall mounting	Dimensions (height)	135 mm
VESA Norm	max. 800	Abmessungen (Tiefe) Dimensions (depth)	40 mm
VESA norm	max. 800		
Bildschirmdiagonale Diagonal screen size	33 - 178 cm 13 - 70 "		
Wandabstand Wall distance	14,5 mm		
Belastbarkeit Capacity	50 kg		
Farbe Colour	Schwarz black		
Gewicht Weight (set)	0,3 kg		
Produktmaterial Material of product	Metall Kunststoff metal plastic		
Abmessungen (Breite) Dimensions (width)	205 mm		
Abmessungen (Höhe)	135 mm		

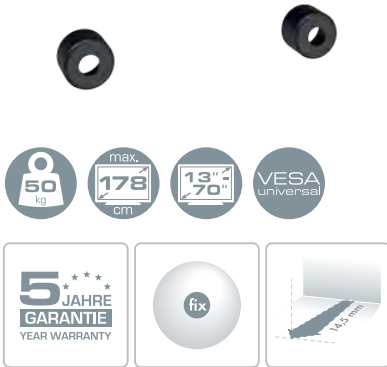
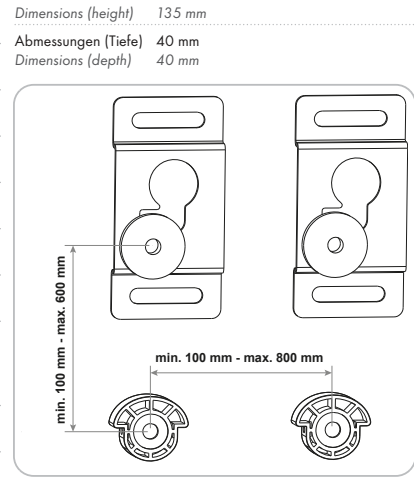

Art. Nr. Art. No.	EAN EAN	Verpackungsart Packaging
LWH1737 511	4004005132311	Karton carton

LWHF8035 513

STANDARD

TV Wandhalter "FIXED 3" | TV Wall Mount "FIXED 3"

für 45 kg Gewicht, fix | for 45 kg of weight, fix

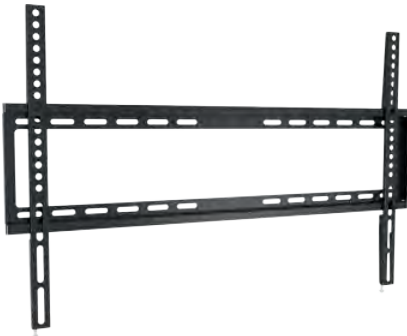

- Halterung für einen Flachbildschirm (LCD, LED, TFT, Plasma)
- Einfache Montage
- Hohe mechanische Belastbarkeit
- Montage nur an stabilen Wänden
- Lieferumfang: Wandhalter, Montagezubehör, Bedienungsanleitung
- mount for a flat screen (LED, LCD, TFT or plasma screen)
- easy installation
- high mechanical resilience
- installation on sturdy walls only
- content: wall mount, installation accessories, user manual

Technische Daten | Technical data

Montageart Mounting type	Wandmontage wall mounting	Dimensions (height)	422 mm
VESA Norm	200 x 200/300 x 300/400 x 200/400 x 400/600 x 400	Abmessungen (Tiefe) Dimensions (depth)	19,5 mm
VESA norm	200 x 200/300 x 300/400 x 200/400 x 400/600 x 400		
Bildschirmdiagonale Diagonal screen size	203 cm 37 - 80 "		
Wandabstand Wall distance	19,5 mm		
Belastbarkeit Capacity	45 kg		
Gewicht Weight (set)	1,2 kg		
Abmessungen (Breite) Dimensions (width)	665 mm		
Abmessungen (Höhe)	422 mm		

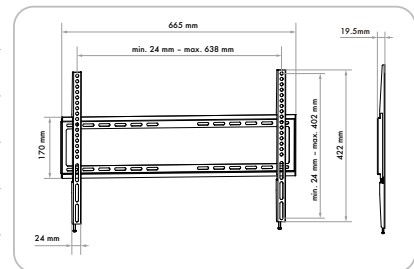

Art. Nr. Art. No.	EAN EAN	Verpackungsart Packaging
LWHF8035 513	4004005012194	Karton carton

LWHF5535 513

STANDARD

TV Wandhalter "FIXED 2" | TV Wall Mount "FIXED 2"

für 35 kg Gewicht, fix | for 35 kg of weight, fix

- Halterung für einen Flachbildschirm (LCD, LED, TFT, Plasma)
- Einfache Montage
- Hohe mechanische Belastbarkeit
- Montage nur an stabilen Wänden
- Lieferumfang: Wandhalter, Montagezubehör, Bedienungsanleitung
- *mount for a flat screen (LED, LCD, TFT or plasma screen)*
- *easy installation*
- *high mechanical resilience*
- *installation on sturdy walls only*
- *content: wall mount, installation accessories, user manual*



Technische Daten | Technical data

Montageart Mounting type	Wandmontage wall mounting
VESA Norm	200 x 300/300 x 300/400 x 200/400 x 400
VESA norm	200 x 300/300 x 300/400 x 200/400 x 400
Bildschirmdiagonale Diagonal screen size	109 cm 32 - 75 "
Wandabstand Wall distance	19,5 mm
Belastbarkeit Capacity	35 kg
Gewicht Weight (set)	1 kg
Abmessungen (Breite) Dimensions (width)	465 mm
Abmessungen (Höhe) Dimensions (height)	422 mm
Abmessungen (Tiefe) Dimensions (depth)	19,5 mm

Dimensions (depth) 19,5 mm

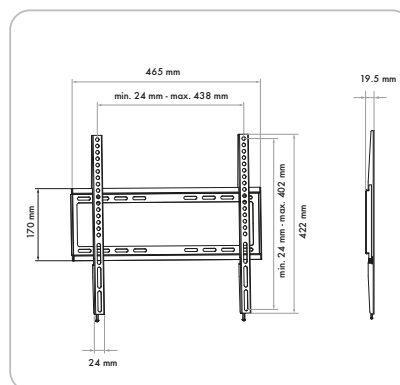

Art. Nr. Art. No.	EAN EAN	Verpackungsart Packaging
LWHF5535 513	4004005012187	Karton carton

LWH3263 011

STANDARD

TV Wandhalter (fix) | TV Wall Mount (fixed)

für Flachbildschirme (107 - 178 cm) | for flat screens (107 - 178 cm)

- Halterung für einen Flachbildschirm (LCD, LED, TFT, Plasma)
- Mechanisch stabil
- Stabile Ausführung
- Wasserwaage zur exakten Ausrichtung der Montageschiene integriert
- Montage nur an stabilen Wänden/Decken
- Lieferumfang: Wandhalter, Montagezubehör, Bedienungsanleitung
- *mount for a flat screen (LED, LCD, TFT or plasma screen)*
- *mechanically solid*
- *solid design*
- *integrated bubble level for accurate alignment of the mounting rail*
- *for installation on sturdy walls / ceilings only*
- *content: wall mount, installation accessories, user manual*



Technische Daten | Technical data

Montageart Mounting type	Wandmontage wall mounting
VESA Norm	max. 800
VESA norm	max. 800
Bildschirmdiagonale Diagonal screen size	107 - 178 cm 42 - 70 "
Wandabstand Wall distance	14,5 mm
Belastbarkeit Capacity	50 kg
Farbe Colour	Schwarz black
Gewicht Weight (set)	1,4 kg
Produktmaterial Material of product	Metall pulverbeschichtet rostfrei metal powder-coated stainless
Abmessungen (Breite) Dimensions (width)	800 mm

Dimensions (width) 800 mm

Abmessungen (Höhe)
Dimensions (height) 60 mm

Abmessungen (Tiefe)
Dimensions (depth) 20 mm

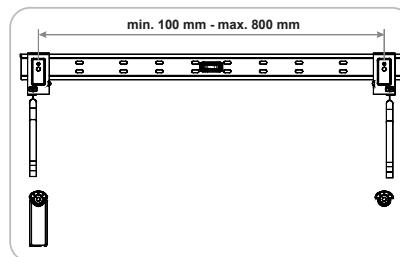

Art. Nr. Art. No.	EAN EAN	Verpackungsart Packaging
LWH3263 011	4004005326307	Karton carton

- RECEIVER
- AINSTEIN
- HOME4YOU
- SECURE4YOU
- POWER4YOU
- SOUND4YOU
- LIGHT4YOU
- SAT
- ANTENNA
- VIDEO
- AUDIO
- PHONE & COMPUTER
- TV MOUNTING

LWH2337 011



TV Wandhalter (fix) | TV Wall Mount (fixed)

für Flachbildschirme (81 - 140 cm) | for flat screens (81 - 140 cm)

- Halterung für einen Flachbildschirm (LCD, LED, TFT, Plasma)
- Klappbarer Wandabstandsbügel für besseren Zugang zu den Geräteanschlüssen
- Mechanisch stabil
- Stabile Ausführung
- Wasserwaage zur exakten Ausrichtung der Montageschiene integriert
- Montage nur an stabilen Wänden
- Lieferumfang: Wandhalter, Montagezubehör, Bedienungsanleitung

Technische Daten | Technical data

Montageart Mounting type	Wandmontage wall mounting
VESA Norm VESA norm	max. 400 max. 400
Bildschirmdiagonale Diagonal screen size	81 - 140 cm 32 - 55 " 81 - 140 cm 32 - 55 "
Wandabstand Wall distance	14,5 mm 14.5 mm
Belastbarkeit Capacity	50 kg 50 kg
Farbe Colour	Schwarz black
Gewicht Weight (set)	1,2 kg 1.2 kg
Abmessungen (Breite) Dimensions (width)	485 mm 485 mm
Abmessungen (Höhe) Dimensions (height)	60 mm 60 mm
Abmessungen (Tiefe) Dimensions (depth)	14,5 mm 14.5 mm

Dimensions (depth) 14,5 mm

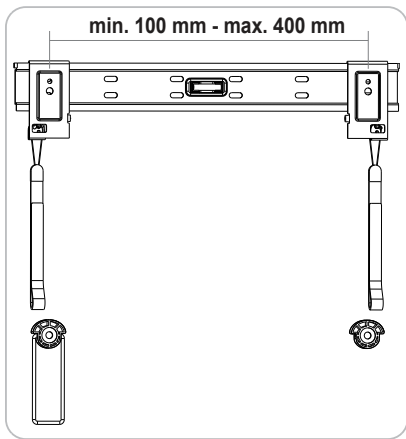

Art. Nr. Art. No.	EAN EAN	Verpackungsart Packaging
LWH2337 011	4004005324204	Karton carton

LWHF2725 513

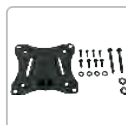

TV Wandhalter "FIXED 1" | TV Wall Mount "FIXED 1"

für 25 kg Gewicht, fix | for 25 kg of weight, fix

- Halterung für einen Flachbildschirm (LCD, LED, TFT, Plasma)
- Einfache Montage
- Hohe mechanische Belastbarkeit
- Montage nur an stabilen Wänden
- Lieferumfang: Wandhalter, Montagezubehör, Bedienungsanleitung

Technische Daten | Technical data

Montageart Mounting type	Wandmontage wall mounting
VESA Norm VESA norm	75 x 75/100 x 100 75 x 75/100 x 100
Bildschirmdiagonale Diagonal screen size	74 cm 13 - 29 " 74 cm 13 - 29 "
Wandabstand Wall distance	12,5 mm 12.5 mm
Belastbarkeit Capacity	25 kg 25 kg
Gewicht Weight (set)	0,3 kg 0.3 kg
Abmessungen (Breite) Dimensions (width)	115 mm 115 mm
Abmessungen (Höhe) Dimensions (height)	115 mm 115 mm
Abmessungen (Tiefe) Dimensions (depth)	12,5 mm 12.5 mm

Dimensions (depth) 12,5 mm

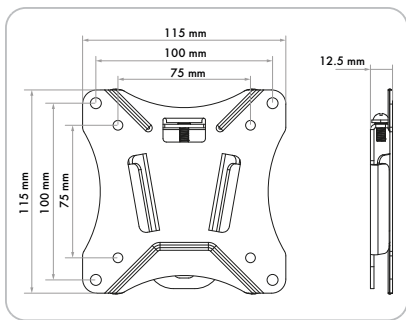

Art. Nr. Art. No.	EAN EAN	Verpackungsart Packaging
LWHF2725 513	4004005011548	Karton carton

LWH1323 511

★★★
STANDARD

TV Wandhalter (fix) | TV Wall Mount (fixed)

für Flachbildschirme (33 - 69 cm) | for LED Flat Screens (33-69 cm)

- Halterung für Flachbildschirme (LCD, LED, TFT, Plasma)
- Hohe mechanische Belastbarkeit
- Stabile Ausführung
- Montage nur an stabilen Wänden
- Lieferumfang: Wandhalter, Montageanleitung und -zubehör
- mount for flat screens (LCD, LED, TFT, Plasma)
- high mechanical resilience
- solid design
- installation on sturdy walls only
- content: wall mount, installation instructions and accessories

Technische Daten | Technical data

Montageart Mounting type	Wandmontage wall mounting	Dimensions (height)	120 mm
VESA Norm VESA norm	50 x 50/75 x 75/100 x 100 50 x 50/75 x 75/100 x 100	Abmessungen (Tiefe) Dimensions (depth)	20 mm
Bildschirmdiagonale Diagonal screen size	33 - 69 cm 13 - 27 " 33 - 69 cm 13 - 27 "		
Wandabstand Wall distance	15 mm 15 mm		
Belastbarkeit Capacity	30 kg 30 kg		
Farbe Colour	Schwarz black		
Gewicht Weight (set)	0.6 kg 0.6 kg		
Produktmaterial Material of product	Metall pulverbeschichtet rostfrei metal powder-coated stainless		
Abmessungen (Breite) Dimensions (width)	140 mm 140 mm		
Abmessungen (Höhe)	120 mm		

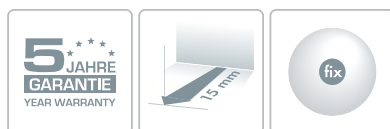
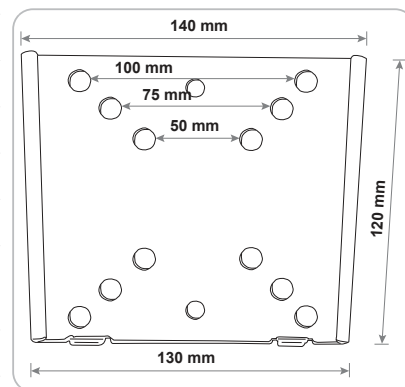

Art. Nr. Art. No.	EAN EAN	Verpackungsart Packaging
LWH1323 511	4004005132304	Karton carton

RECEIVER

AINSTEIN

HOME4YOU

SECURE4YOU

POWER4YOU

SOUND4YOU

LIGHT4YOU

SAT

ANTENNA

VIDEO

AUDIO

PHONE &
COMPUTER

TV MOUNTING

RECEIVER

AINSTEIN

HOME4YOU

SECURE4YOU

POWER4YOU

SOUND4YOU

LIGHT4YOU

SAT

ANTENNA

VIDEO

AUDIO

PHONE & COMPUTER

TV MOUNTING



LWHD3720 513

ULTIMATE

Klappbarer TV Decken- und Dachschrägenhalter MOTION 7 | Foldable TV ceiling bracket

für 20 kg Gewicht, neigbar, schwenkbar, drehbar | for 20 kg weight, tiltable, swivelling, rotatable

- Halterung für einen Flachbildschirm (LCD, LED, TFT, Plasma)
- Gelenke in der Festigkeit einfach verstellbar
- Nach vorn neigbar
- Nach links und rechts schwenkbar
- Montageplatte drehbar
- Stabile Ausführung
- Einfache Installation und Handhabung
- Lieferumfang: Wandhalter, Montagezubehör, Bedienungsanleitung

- mount for a flat screen (LED, LCD, TFT or plasma screen)
- hinges can easily be tightened or loosened
- can be tilted forward
- can be swivelling left and right
- rotating mounting plate
- solid design
- easy installation and handling
- content: wall mount, installation accessories, user manual



Technische Daten | Technical data

Montageart	Decken-, Dachschrägen- oder Schrankunterbaumontage
Mounting type	Ceiling, sloped roof or cabinet base mounting
VESA Norm	75 x 75/100 x 100/200 x 100/200 x 200
VESA norm	75 x 75/100 x 100/200 x 100/200 x 200
Bildschirmdiagonale	94 cm 17 - 37"
Diagonal screen size	94 cm 17 - 37"
Deckenabstand	400 mm
ceiling distance	400 mm
Tragarm	klappbar und verstellbar
Support arm	hinged and adjustable
Neigbar (vertikal)	0° bis 120°
Tiltable (vertically)	0° bis 120°
Drehbar (axial)	+90° bis -90°
Swivelling (axial)	+90° to -90°
Belastbarkeit	20 kg
Capacity	20 kg
Farbe	Schwarz
Colour	black
Gewicht	1,8 kg
Weight (set)	1,8 kg
Produktmaterial	Stahl pulverbeschichtet
Material of product	Steel powder-coated
Abmessungen (Breite)	220 mm
Dimensions (width)	220 mm

Abmessungen (Höhe) 170 mm
Dimensions (height) 170 mm

Abmessungen (Tiefe) 400 mm
Dimensions (depth) 400 mm

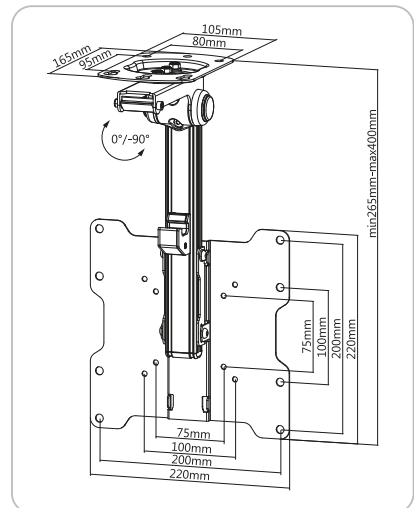

Art. Nr.	EAN	Verpackungsart
Art. No.	EAN	Packaging
LWHD3720 513	4004005029437	Karton carton

LWH310WD

ULTIMATE

Wand- und Deckenhalter "BEAMER" | Wall and ceiling mount "BEAMER"

für Projektoren und Beamer | for projectors and beamers



- Halterung zur Wand- und Deckenmontage
- Optimale Ausrichtung des Beamers/Projektor durch Neigung und Schwenkung
- Nach vorn neigbar
- Nach links und rechts schwenkbar
- Montage nur an stabilen Wänden/Decken
- Hohe mechanische Belastbarkeit
- Lieferumfang: Beamerhalterung, Montageanleitung und -zubehör
- bracket for wall and ceiling installation
- optimal alignment of the projector by tilting and swiveling
- can be tilted forward
- can be swivelling left and right
- for installation on sturdy walls / ceilings only
- high mechanical resilience
- content: projector mount, installation instructions and accessories

Technische Daten | Technical data

Montageart Mounting type	Wand- oder Deckenmontage mounting on walls or ceilings	Material of product	Steel powder-coated
mittlerer Lochabstand middle hole spacing	180 - 320 mm 180 - 320 mm	Abmessungen (Breite) Dimensions (width)	320 mm 320 mm
Wandabstand Wall distance	350 - 560 mm 350-560 mm	Abmessungen (Höhe) Dimensions (height)	110 mm 110 mm
Deckenabstand ceiling distance	430 - 650 mm 430-650 mm	Abmessungen (Tiefe) Dimensions (depth)	60 mm 60 mm
Neigbar (vertikal) Tiltable (vertically)	+15° bis -15° +15° to -15°		
Drehbar (axial) Swivelling (axial)	+8° bis -8° +8° to -8°		
Belastbarkeit Capacity	20 kg 20 kg		
Farbe Colour	Weiß white		
Gewicht Weight (set)	1,6 kg 1,6 kg		
Produktmaterial	Stahl pulverbeschichtet		

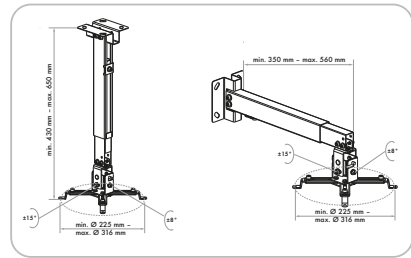

Art. Nr. Art. No.	EAN EAN	Verpackungsart Packaging
LWH310WD	4004005011654	Karton carton

LWH110B 011

PROFESSIONAL

Beamerhalterung | Projector Mount

für Deckenmontage | for Ceiling Mount



- Halterung zur Deckenbefestigung für einen Projektor
- Hohe mechanische Belastbarkeit
- Stabile Ausführung
- Montage nur an stabilen Decken
- Lieferumfang: Beamerhalterung, Montageanleitung und -zubehör
- holder for mounting a projector to the ceiling
- high mechanical resilience
- solid design
- installation on sturdy ceilings only
- content: projector mount, installation instructions and accessories

Technische Daten | Technical data

Montageart Mounting type	Deckenmontage mounting on ceilings	Dimensions (height)	200 mm
VESA Norm VESA norm	230 x 230 230 x 230	Abmessungen (Tiefe) Dimensions (depth)	70 mm 70 mm
Wandabstand Wall distance	130 oder 200 mm 130 or 200 mm		
Neigbar (vertikal) Tiltable (vertically)	-15° bis +15° -15° bis +15°		
Schwenkbar (horizontal) Swivelling (horizontal)	360° 360°		
Belastbarkeit Capacity	10 kg 10 kg		
Farbe Colour	Schwarz black		
Gewicht Weight (set)	1.1 kg 1.1 kg		
Produktmaterial Material of product	Aluminium Aluminium		
Abmessungen (Breite) Dimensions (width)	305 mm 305 mm		
Abmessungen (Höhe)	200 mm		

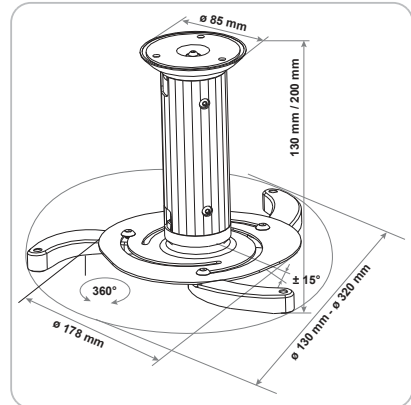

Art. Nr. Art. No.	EAN EAN	Verpackungsart Packaging
LWH110B 011	4004005110654	Karton carton

TVB100 011

★★★
STANDARD

Boxenhalter | Loudspeaker Mounts

mit verstellbarem Schraubsockel | with adjustable screw base

- Halterung mit Schraubsockel zur Befestigung von Lautsprechern
- Einfache Montage
- Stabile Ausführung
- Montage nur an stabilen Wänden
- Lieferumfang: 2x Boxenhalterung, Schraubenset
- mount with screw base for mounting loudspeakers
- easy installation
- solid design
- installation on sturdy walls only
- content: 2x loudspeaker mount, set of screws

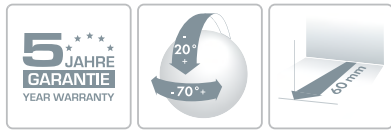

Technische Daten | Technical data

Montageart Mounting type	Wandmontage wall mounting
Wandabstand Wall distance	60 mm 60 mm
Neigbar (vertikal) Tiltable (vertically)	-20° bis +20° -20° to +20°
Drehbar (axial) Swivelling (axial)	-70° bis +70° -70° bis +70°
Belastbarkeit Capacity	3,5 kg (Gesamt) 3,5 kg (total)
Farbe Colour	Schwarz black
Gewicht Weight (set)	0,15 kg 0,15 kg
Produktmaterial Material of product	Kunststoff plastic
Abmessungen (Breite) Dimensions (width)	50 mm 50 mm
Abmessungen (Höhe) Dimensions (height)	87 mm 87 mm
Abmessungen (Tiefe) Dimensions (depth)	60 mm

Dimensions (depth) 60 mm

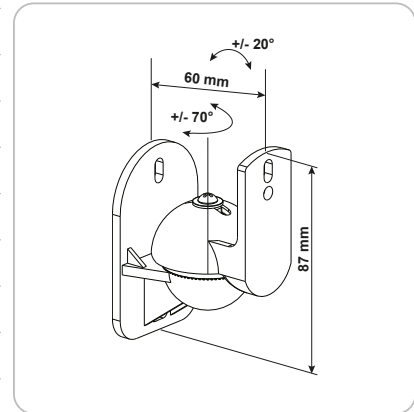

Art. Nr. Art. No.	EAN EAN	Verpackungsart Packaging
TVB100 011	4004005101843	Karton carton

TVH6052 012

★★★
STANDARD

Klappbarer Gerätewandhalter | Hinged Wall Mount

für Standgeräte (z.B. Mikrowelle) | for Stand-Alone Devices (e.g. Microwave Ovens)

- Halterung für ein Mikrowellengerät
- Auszug einstellbar
- Auch für andere Geräte (z.B. Dampfgarer) geeignet
- Lieferumfang: 2x Winkelhalterung, Schraubenset
- mount for microwave oven
- retainer can be pulled out as needed
- also suitable for other devices (e.g. steam cooker)
- content: 2x hinged retainer, set of screws



Technische Daten | Technical data

Montageart Mounting type	Wandmontage wall mounting
Wandabstand Wall distance	330 mm 330 mm
Tragarm Support arm	klappbar und verstellbar hinged and adjustable
Belastbarkeit Capacity	35 kg 35 kg
Farbe Colour	Weiß white
Gewicht Weight (set)	1,9 kg 1,9 kg
Produktmaterial Material of product	Metall pulverbeschichtet metal powder-coated
Abmessungen (Breite) Dimensions (width)	54 mm 54 mm
Abmessungen (Höhe) Dimensions (height)	220 mm

Dimensions (height) 220 mm

Abmessungen (Tiefe)
Dimensions (depth) 500 mm

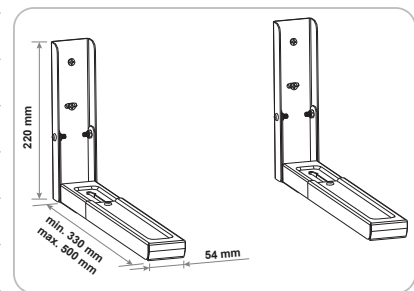

Art. Nr. Art. No.	EAN EAN	Verpackungsart Packaging
TVH6052 012	4004005012095	Karton carton

RECEIVER
AINSTEIN
HOME4YOU
SECURE4YOU
POWER4YOU
SOUND4YOU
LIGHT4YOU
SAT
ANTENNA
VIDEO
AUDIO
PHONE & COMPUTER
TV MOUNTING

LWK075-Serie

ULTIMATE

Aluminium Kabelkanal | Aluminium Cable Duct

mit schräger Kantenform und Klicksystem | with slanted edges and click system

- Einfache Montage durch CLICK & SAVE System
- Stabile Ausführung
- Elegantes und dezentes Design
- Lieferumfang: Kabelkanal, 5x Schrauben und Dübel
- easy installation through CLICK & SAVE system
- solid design
- elegant and discreet design
- content: cable raceway, 5x screw and dowel



Technische Daten | Technical data

Einsatzort Point of use	Innenbereich indoor use	Dimensions (width)	60 mm
Farbe Colour	Hellgrau light grey	Abmessungen (Höhe) Dimensions (height)	20 mm
Gewicht Weight (set)	0,5 kg 0,5 kg		
Produktmaterial Material of product	Aluminium pulverbeschichtet Aluminium powder-coated		
Abmessungen (Länge) Dimensions (length)	750 mm		
Abmessungen (Breite)	60 mm		

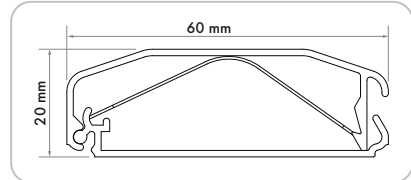

Art. Nr. Art. No.	EAN EAN	Verpackungsart Packaging
LWK075 512	4004005012156	Headercard header card
LWK075 513	4004005012149	Headercard header card

LWK110 012

PROFESSIONAL

Aluminium Kabelkanal | Aluminium Cable Duct

mit schräger Kantenform und Klicksystem | with slanted edges and click system

- Passende Kabelkanallecke: LWKE50
- Einfache Montage
- Stabile Ausführung
- Lieferumfang: Kabelkanal, 5x Schrauben und Dübel
- compatible angular cable raceway: LWKE50
- easy installation
- solid design
- content: cable raceway, 5x screw and dowel



Technische Daten | Technical data

Einsatzort Point of use	Innenbereich indoor use	Abmessungen (Höhe) Dimensions (height)	26 mm
Farbe Colour	Weiß white		
Gewicht Weight (set)	0,6 kg 0,6 kg		
Produktmaterial Material of product	Aluminium pulverbeschichtet Aluminium powder-coated		
Abmessungen (Länge) Dimensions (length)	1.100 mm		
Abmessungen (Breite) Dimensions (width)	50 mm		

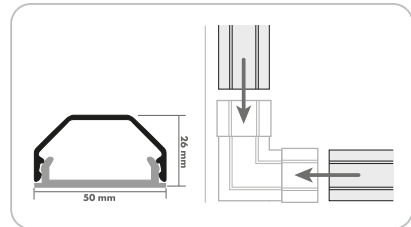

Art. Nr. Art. No.	EAN EAN	Verpackungsart Packaging
LWK110 012	4004005020519	Karton carton

Produktempfehlung | Product Recommendation



- RECEIVER
- AINSTEIN
- HOME4YOU
- SECURE4YOU
- POWER4YOU
- SOUND4YOU
- LIGHT4YOU
- SAT
- ANTENNA
- VIDEO
- AUDIO
- PHONE & COMPUTER
- TV MOUNTING

LWKE-Serie



Kunststoff Kabelkanal | Angular Plastic Cable Raceway

mit schräger Kantenform und Klicksystem | with slanted edges and click system

- Passender Kabelkanal: LWK 110 Serie
- Kabelkanal im 90° Winkel für Installation in Raumecken
- Einfache Montage
- Stabile Ausführung
- compatible cable raceway: LWK 110 series
- 90° angled cable raceway for installation in corners
- easy installation
- solid design



Technische Daten | Technical data

Einsatzart Point of use	Innenbereich indoor use	Dimensions (depth)	100 mm
Farbe Colour	Silber silver		
Gewicht Weight (set)	0,03 kg 0,03 kg		
Produktmaterial Material of product	Kunststoff plastic		
Abmessungen (Breite) Dimensions (width)	50 mm 50 mm		
Abmessungen (Höhe) Dimensions (height)	26 mm 26 mm		
Abmessungen (Tiefe)	100 mm		

Art. Nr. Art. No.	EAN EAN	Verpackungsart Packaging
LWKE50 011	4004005020526	Knüpfblister SF clamshell SF
LWKE50 012	4004005020533	Knüpfblister SF clamshell SF

Produktempfehlung | Product Recommendation

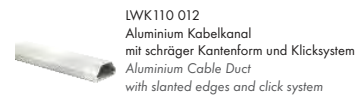
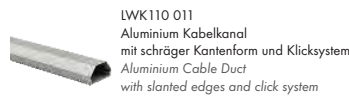

KBSL28-Serie



Kabelspiralschlauch (Ø 28 mm) | Spiral Cable Wrap (Ø 28 mm)

- Einfache Montage und Demontage
- Zum Bündeln von Kabeln
- Hohe Flexibilität und Biegsamkeit
- easy installation and deinstallation
- for bunching cables
- high flexibility



Technische Daten | Technical data

Verwendbarkeit Usability	mehrfach repeatedly	Produktmaterial Material of product	Kunststoff plastic
Farbe Colour	Grau grey	Abmessungen (Länge) Dimensions (length)	1.500 mm 1.500 mm
Gewicht Weight (set)	0,09 kg 0,09 kg		

Art. Nr. Art. No.	Ø Kabelbündel Ø Bunch of cables	EAN EAN	Verpackungsart Packaging
KBSL28 041	28 mm 28 mm	4004005358162	Headercard header card
KBSL28 043	28 mm 28 mm	4004005358179	Headercard header card

VSXX-Serie



Gewebekabelschlauch | Mesh Cable Conduit

- Einfache Montage und Demontage
- Zum Bündeln von Kabeln
- Hohe Flexibilität und Biegsamkeit
- easy installation and deinstallation
- for bunching cables
- high flexibility



Technische Daten | Technical data

Verwendbarkeit Usability	mehrfach repeatedly	Material of product	textile
Farbe Colour	Weiß white	Abmessungen (Länge) Dimensions (length)	2.000 mm 2.000 mm
Produktmaterial	Gewebetextur		

Art. Nr. Art. No.	Ø Kabelbündel Ø Bunch of cables	EAN EAN	Verpackungsart Packaging
VS20 032	20 mm 20 mm	4004005357929	Schweißblister SBL03 sealed blister SBL03
VS40 032	40 mm 40 mm	4004005357912	Schweißblister SBL02 sealed blister SBL02

LTC-Cable-Tube-Serie

**Kabelschlauch "LTC CABLE TUBE" | Cable conduit "LTC CABLE TUBE"**

Originalprodukt von LABEL THE CABLE® | LABEL THE CABLE® Original product

- Besonders praktisch zum Bündeln von Kabeln
 - Einfache Montage
 - Selbstschließend (unauffällige Kante)
 - Extrem flexibel & biegsam (faltenfrei auch in Kurven)
 - Für Kabelstränge von 2,5 - 4 cm Durchmesser
 - Hitze & Kältebeständig
 - Bei bis zu 60° waschbar sowie unempfindlich gegen Staub & Schmutz
 - Umweltbewusst, da wiederverwendbar
 - Universal einsetzbar
 - Ökotex konform
- particularly practical for bundling cables
 - easy installation
 - self-closing (inconspicuous edge)
 - extremely flexible & pliable (wrinkle-free even in curves)
 - for cable harnesses with 2.5 - 4 cm diameter
 - heat and cold resistant
 - washable at up to 60° C and insensitive to dust & dirt
 - eco-sensitive since reusable
 - universal use
 - Oeko-Tex compliant

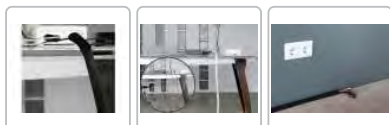
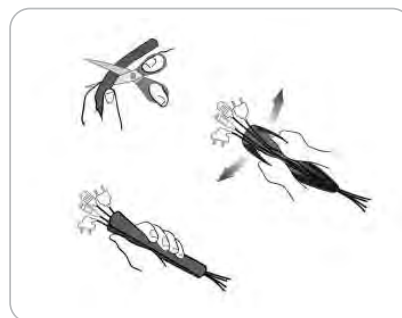
**Technische Daten | Technical data**Verwendbarkeit mehrfach
Usability repeatedlyInhalt (Packung) 1
Content (package) 1Farbe Schwarz
Colour blackAbmessungen (Breite) 25 mm
Dimensions (width) 25 mmAbmessungen (Höhe) 4 mm
Dimensions (height) 4 mm

Art. Nr. Art. No.	Ø Kabelbündel Ø Bunch of cables	Abmessungen (Länge) Dimensions (length)	EAN EAN	Verpackungsart Packaging
LTC5110	25 - 40 mm 25 - 40 mm	2 m 2 m	4260162070716	Karton carton
LTC5120	25 - 40 mm 25 - 40 mm	2 m 2 m	4260162071133	Karton carton
LTCPRO5110	25 - 40 mm 25 - 40 mm	25 m 25 m	4260162071003	Spule spool
LTCPRO5120	25 - 40 mm 25 - 40 mm	25 m 25 m	4260162071119	Spule spool

LTC-Roll-Straps-Serie

**Doppelseitige Klettbandrolle "LTC ROLL STRAP" | Dual-sided velcro tape "LTC ROLL STRAP"**

Originalprodukt von LABEL THE CABLE® | LABEL THE CABLE® Original product

- Besonders praktisch zum Bündeln von Kabeln
 - Einfache Montage
 - Umweltbewusst, da wiederverwendbar
 - Klettprinzip mit rauer & weicher Seite
 - Hitze & Kältebeständig
 - Beliebig kürzbar
 - Universal einsetzbar
 - Ökotex konform
- particularly practical for bundling cables
 - easy installation
 - eco-sensitive since reusable
 - velcro principle with rough & soft side
 - heat and cold resistant
 - can be shortened as required
 - universal use
 - Oeko-Tex compliant

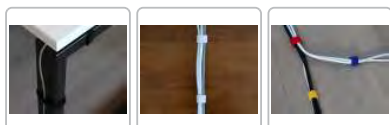
**Technische Daten | Technical data**Verwendbarkeit mehrfach
Usability repeatedlyInhalt (Packung) 1
Content (package) 1Farbe Schwarz
Colour blackProduktmaterial Velours
Material of product VeloursAbmessungen (Breite) 16 mm
Dimensions (width) 16 mmAbmessungen (Höhe) 2 mm
Dimensions (height) 2 mm

Art. Nr. Art. No.	Abmessungen (Länge) Dimensions (length)	EAN EAN	Verpackungsart Packaging
LTC1210	3 m 3 m	4260162070037	Headercard header card
LTC1220	3 m 3 m	4260162071249	Headercard header card
LTC1230	1 m 1 m	4260162070723	Headercard header card
LTCPRO1210	25 m 25 m	4260162070945	Polybeutel polybag
LTCPRO1210H	25 m 25 m	4260162071270	Polybeutel polybag
LTCPRO1220	25 m 25 m	4260162071256	Polybeutel polybag
LTCPRO1220H	25 m 25 m	4260162071287	Polybeutel polybag
LTCPRO1240	25 m 25 m	4260162070952	Polybeutel polybag
LTCPRO1250	25 m 25 m	4260162070969	Polybeutel polybag
LTCPRO1260	25 m 25 m	4260162070976	Polybeutel polybag

- RECEIVER
- AINSTEIN
- HOME4YOU
- SECURE4YOU
- POWER4YOU
- SOUND4YOU
- LIGHT4YOU
- SAT
- ANTENNA
- VIDEO
- AUDIO
- PHONE & COMPUTER
- TV MOUNTING

LTC-Mini-Tags-Serie



Klebbinder mit Beschriftungsfeld "LTC MINI TAGS" | Velcro label cable ties "LTC MINI TAG"

Originalprodukt von LABEL THE CABLE® | LABEL THE CABLE® Original product

- Besonders praktisch zum Markieren von Kabeln
- Einfache Montage
- Umweltbewusst, da wiederverwendbar
- Klettprinzip mit rauer & weicher Seite
- Universal einsetzbar
- Ökotex konform
- particularly practical for marking cables
- easy installation
- eco-sensitive since reusable
- velcro principle with rough & soft side
- universal use
- Oeko-Tex compliant



Technische Daten | Technical data

Verwendbarkeit Usability	mehrfach repeatedly
Inhalt (Packung) Content (package)	10 10
Farbe Colour	Schwarz black
Abmessungen (Länge) Dimensions (length)	90 mm 90 mm
Abmessungen (Breite) Dimensions (width)	12 mm 12 mm
Abmessungen (Höhe) Dimensions (height)	2 mm 2 mm

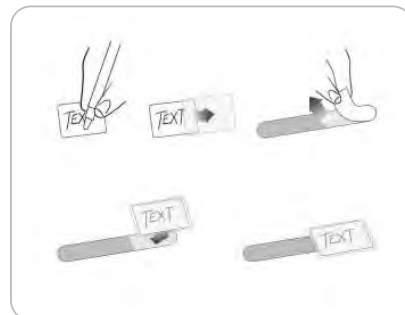

Art. Nr. Art. No.	EAN EAN	Verpackungsart Packaging
LTC2510	4260162070181	Headercard header card
LTC2520	4260162070198	Headercard header card
LTC2530	4260162070204	Headercard header card

LTC-Wall-Straps-Serie



Klebkabelhalter "LTC WALL STRAPS" | Velcro cable fastener "LTC WALL STRAPS"

Originalprodukt von LABEL THE CABLE® | LABEL THE CABLE® Original product

- Besonders praktisch zum Fixieren von Kabeln
- Einfache Montage
- Klettprinzip mit rauer & weicher Seite
- Hohe Haftkraft
- Rückstandslos entfernbar
- Universal einsetzbar
- Ökotex konform
- particularly practical for fixing cables
- easy installation
- velcro principle with rough & soft side
- high adhesive force
- removable without residue
- universal use
- Oeko-Tex compliant

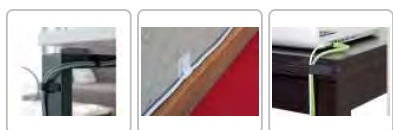
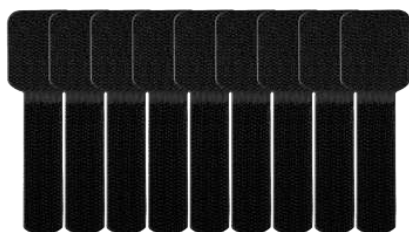

Technische Daten | Technical data

Verwendbarkeit Usability	einfach easy
Inhalt (Packung) Content (package)	10 10
Farbe Colour	Schwarz black
Abmessungen (Länge) Dimensions (length)	90 mm 90 mm
Abmessungen (Breite) Dimensions (width)	28 mm 28 mm
Abmessungen (Höhe) Dimensions (height)	2 mm 2 mm

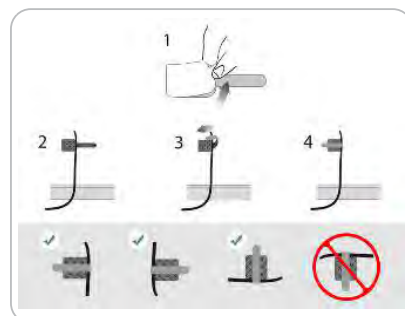

Art. Nr. Art. No.	EAN EAN	Verpackungsart Packaging
LTC3110	4260162070266	Headercard header card
LTC3120	4260162070273	Headercard header card
LTCPRO3110	4260162070983	Polybeutel polybag
LTCPRO3120	4260162070990	Polybeutel polybag

LTC-Basic-Straps-Serie



Klett kabelbinder "LTC BASIC STRAPS" | Velcro cable ties "LTC BASIC STRAPS"

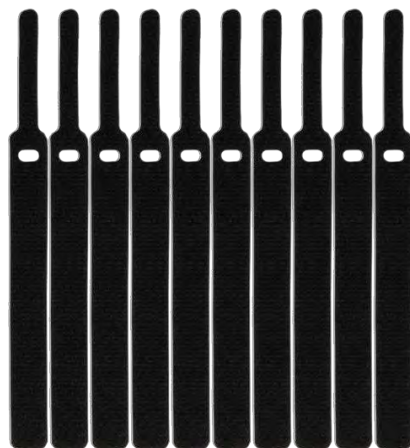

Originalprodukt von LABEL THE CABLE® | LABEL THE CABLE® Original product

- Besonders praktisch zum Bündeln von Kabeln
- Einfache Montage
- Umweltbewusst, da wiederverwendbar
- Klettprinzip mit rauer & weicher Seite
- Hitze & Kältebeständig
- Beliebig kürzbar
- Universal einsetzbar
- Ökotex konform

- particularly practical for bundling cables
- easy installation
- eco-sensitive since reusable
- velcro principle with rough & soft side
- heat and cold resistant
- can be shortened as required
- universal use
- Oeko-Tex compliant

Technische Daten | Technical data

Verwendbarkeit Usability	mehrfach repeatedly
Inhalt (Packung) Content (package)	10 10
Farbe Colour	Schwarz black
Produktmaterial Material of product	Velours Velours
Abmessungen (Länge) Dimensions (length)	170 mm 170 mm
Abmessungen (Breite) Dimensions (width)	16 mm 16 mm
Abmessungen (Höhe) Dimensions (height)	2 mm 2 mm

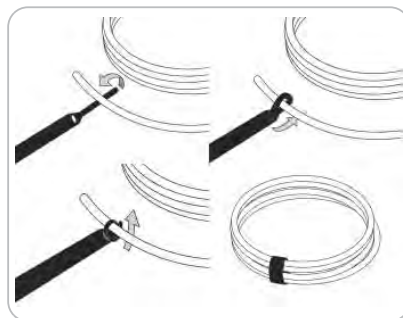

Art. Nr. Art. No.	EAN EAN	Verpackungsart Packaging
LTC1110	4260162070686	Headercard header card
LTC1130	4260162070679	Headercard header card

LWHLED02

ULTIMATE

LED Ambientlicht "COLOR LED" | LED ambient lighting "COLOR LED"



zur indirekten Beleuchtung | for indirect lighting

- LED Lichtband zur indirekten Beleuchtung
- Befestigung durch Klebestreifen an der Rückseite
- Äußerst flexibel und leicht zu verlegen
- Extrem flache Bauform
- Lieferumfang: 2x LED Lichtband (0,5 m), USB Kabel (0,5 m), Infrarot-Empfänger, Fernbedienung, Batterie (CR 2025), Bedienungsanleitung

- LED light strip for indirect lighting
- fixation by adhesive tape on the back
- extremely flexible and easy to lay
- extremely flat design
- content: 2x LED light band (0.5 m), USB cable (0.5 m), the infrared receiver, remote control, battery (CR 2025), user manual

Technische Daten | Technical data

Spannungsversorgung Power supply	über USB via USB	Battery type	CR 2025
Leuchtmitteltyp Type of lamps	Leuchtdioden (LED) light-emitting diodes (LED)	Abmessungen (Länge) Dimensions (length)	1.000 mm 1.000 mm
Batterietyp	CR 2025	Lichtfarbe Colour shade	RGBW Multicolor RGBW Multicolor

Art. Nr. Art. No.	EAN EAN	Verpackungsart Packaging
LWHLED02	4004005011661	Karton carton

LWHLED01

ULTIMATE

LED Ambientlicht "WHITE LED" | LED ambient lighting "WHITE LED"



zur indirekte Beleuchtung | for indirect lighting

- LED Lichtband zur indirekten Beleuchtung
- Befestigung durch Klebestreifen an der Rückseite
- Direkt über die Fernbedienung steuerbar
- Äußerst flexibel und leicht zu verlegen
- Extrem flache Bauform

- LED light strip for indirect lighting
- fixation by adhesive tape on the back
- light bulbs can be operated via remote control directly
- extremely flexible and easy to lay
- extremely flat design

Technische Daten | Technical data

Spannungsversorgung Power supply	über USB via USB	Battery type	CR 2025
Leuchtmitteltyp Type of lamps	Leuchtdioden (LED) light-emitting diodes (LED)	Abmessungen (Länge) Dimensions (length)	1.000 mm 1.000 mm
Batterietyp	CR 2025	Lichtfarbe Colour shade	RGBW Multicolor RGBW Multicolor

Art. Nr. Art. No.	EAN EAN	Verpackungsart Packaging
LWHLED01	4004005011678	Karton carton

Durchgangs- oder Verteilerdose (4 dB)	338
DVB-T2(T) Außenantenne (aktiv)	313
DVB-T2(T) Außenantenne (passiv)	314
DVB-T2(T) Zimmerantenne (aktiv)	315, 316, 319
DVB-T2 Antenne	312, 317, 318, 320, 321
DVB-T2 HD Allround Antenne (aktiv)	312
DVB-T2 HD Receiver	13, 14
DVB-T2 HD Stabantenne (aktiv)	320, 321
DVB-T2 HD Zimmerantenne (aktiv)	317, 318
DVB-T Antenne	312, 317, 318, 320, 321, 322
DVB-T Stabantenne (passiv)	322

E

Einbaumodul	48
Einbaumodule	48
Einschleusweiche	221
Einzel- oder Stickleitungsdose	237, 339
Einzel- oder Stickleitungsdose (2,5 dB)	237
Einzel- oder Stickleitungsdose (2,5 dB) im Set	239
Erdungsbandschelle	300
Ersatzfernbedienung	399

F

F-Adapter	283
F-Aufdrehstecker	270, 271, 273, 275
F-Aufdrehstecker (Ø 5,2 mm)	275
F-Aufdrehstecker (Ø 6,5 mm)	274
F-Aufdrehstecker (Ø 7 mm)	274
F-Aufdrehstecker 10-er Set (Ø 7,5 mm)	271
F-Aufdrehstecker 2er-Set (Ø 4 mm)	275
F-Aufdrehstecker 2er-Set (Ø 6,5 mm)	275
F-Aufdrehstecker 2er-Set (Ø 7 mm)	274
F-Aufdrehstecker 2er-Set (Ø 8 mm)	271
F-Aufdrehstecker 4er-Set (7 mm)	273
F-Aufdrehstecker 4er-Set (Ø 7,3 mm)	271
F-Aufdrehstecker 4er-Set (Ø 8,2 mm)	270
Fensterdurchführung	267
Fernbedienung	46
Fernbedienungen	399
Filter	365
Fischer-Schwerlastanker	295
Flugzeugadapter	421
F-Quick Adapter	283
F-Quick Aufdrehstecker (Ø 7 mm)	273
F-Quick Winkeladapter	284
F-Stecker	270
F-Stecker 3-er Set (Ø 6,5 mm)	279
F-Stecker 3-er Set (Ø 7 mm)	278
F-Stecker 3-er Set (Ø 8 mm)	278
F-Stecker Set	278, 279
F-Stecker Set (Ø 7 mm)	270
Full HD Kabelreceiver	15, 16
FULL HD Satellitenreceiver	17, 18, 19, 20, 21
Funk-Alarm-System	104, 105
Funk-Alarm-System „Green Guard“	104, 105
Funkfernbedienung	74
Funkfernbedienung	108
Funk Set HDMI	368
Funkwandschalter	45
F-Verbinder	277, 278, 284
F-Verbinder (U-Form)	279
F-Verbinder 2-er Set	278
F-Verpresstecker	272
F-Verpresstecker (Ø 7 mm, RG 6)	272
F-Verpresstecker 10-er Set (Ø 7 mm, RG 6)	272
F-Verpresstecker Montageset	285
F-Winkeladapter	280, 281, 284
F-Winkeladapter 2-er Set	280
F-Winkelstecker	273
F-Winkelstecker 2er-Set (Ø 7 mm)	273

G

Garagen- und Schiebetürenalarm	112
Garagen- und Schiebetürensensor	108
Gateway	40, 41
Gewebekabelschlauch	0
Gewebekabelschlauch (20 mm)	518
Glasbruchalarm	111

H

Halterungen	0 , 510, 0 , 511, 0 , 512, 0 , 513
Halterung für LNBS	210, 211
Hausalarm	110
HDMI/ DVI-D Adapter	388
HDMI@/DVI-D Adapter	388
HDMI@-Adapter (Mini)	388

HDMI@-Funk-Set	368
HDMI@-Mini DisplayPort Adapterkabel	384
HDMI@-Scart-Konverter	385
HDMI@-Umschalter	389, 390
HDMI@-Verbinder	387
HDMI Adapter	389
HDMI Adapterkabel	384
HDMI Anschlusskabel	31, 374, 375, 376, 377, 378, 379, 380, 381, 382, 383

HDMI Funk Set	368
HDMI Umschalter	389
HDMI Verlängerungskabel	381
HDTV SAT Anschlussset	381
Heizkörperthermostat	43, 44
High-Speed-HDMI@-Adapterkabel mit Ethernet	384
High-Speed-HDMI@-Kabel mit Ethernet	31, 32, 374, 375, 376, 377, 378, 379, 380, 381, 383

HOME4YOU

HOME4YOU Starterset "Heizen"	94
HOME4YOU Starterset "Komfort"	83
HOME4YOU Starterset "Rauch"	81, 99
HOME4YOU Starterset "Sicherheit"	86, 96
HOME4YOU Starterset "Strom"	92
HOME4YOU Starterset "Temperatur"	89
HQ AUDIO Adapterkabel	417
HQ AUDIO Anschlusskabel	406
HQ AUDIO Y Adapterkabel	409, 416
HQ F-Aufdrehstecker 2er-Set (Ø 7 mm)	272, 273
HQ IEC Buchse	276, 359
HQ IEC Stecker	276, 358
HQ IEC Stecker Set	359
HQ IEC Winkelbuchse	355
HQ IEC Winkelstecker	354
HQ Kabelverbinder	284, 362

I

IEC Adapter	364
IEC Buchse	276, 358, 361, 362
IEC Buchse 50-er Set	362
IEC Stecker	276, 357, 358, 359, 360, 361
IEC Stecker 50-er Set	361
IEC Stecker Set	275, 357, 361
IEC Verbinder	363, 364
IEC Verbinder Set	364
IEC Winkeladapter	363
IEC Winkelbuchse	277, 355, 356, 357
IEC Winkelstecker	277, 355, 356, 357
IEC Winkelstecker Set	356
In-Ear Kopfhörer	154, 155, 156
Infrarot-Empfänger	23
Innensirene	63
Installationsset SAT	243, 245
ISDN Anschlusskabel	479
ISDN Erweiterung	486
ISDN S ₀ -Port Erweiterung	486
ISDN Verbinder	486

J

Jalousiemodul	48
---------------	----

K

Kabelschlauch "LTC CABLE TUBE"	519
Kabelspiralschlauch (Ø 28 mm)	518
Kabelspiralschlauch flexibel	518
Kabelverbinder	362, 363
Kamera-Attrappe	116, 117
Keystone Anschlussdose	469
KFZ Anschlusskabel	23
Klappbarer Gerätewandhalter	516
Klappbarer TV Decken- und Dachschrägenhalter "MOTION 7"	514
Klettbander mit Beschriftungsfeld "LTC MINI TAGS"	520
Klettbander "LTC BASIC STRAPS"	521
Klettbanderhalter "LTC WALL STRAPS"	520
KLINKE/CINCH Y Adapterkabel	417
KLINKEN Anschlusskabel	33
Klinkenkabel	412, 413, 414, 415, 416
Klinkenstecker	422
Klinkenstecker (Stereo)	422
KLINKEN Verlängerungskabel	33
Koaxialkabel	244, 246, 251
Koaxialkabel, unkonfektioniert	242
Kompass	216
Komponenten	43, 44, 45, 46, 48, 49, 50, 52, 53, 54, 57, 59, 60
Kopfhörer	152, 156, 157

Kopfhöreradapter	419, 420, 421
Kopfhöreradapter (Stereo)	420
Kopfhöreradapter Set	419
Kopfhörer verlängerungskabel	414, 415, 416
Krokodilklemmen	428
Krokodilklemmen 2er Set	428
Kunststoff Dachhaube	302, 303
Kunststoff Kabelkanallecke	518

L

Ladeadapter, Ladegeräte	492
Ladekabel	119, 122, 454
Ladekabel für Fahrzeuge	141, 142
Lampen & Leuchtmittel	75, 76, 78
Lautsprecher	80
Lautsprecherbuchse 2-er Set	424
Lautsprecherkabel	422
Lautsprecherkabel (2x 0,75 mm ²)	423
Lautsprecherkabel (2x 1,5 mm ²)	422
Lautsprecherkabel (2x 2,5 mm ²)	422
Lautsprecherstecker 2-er Set	423
LCD SAT Finder	215
LED Ambientlicht "COLOR LED"	521
LED Ambientlicht "WHITE LED"	521
LED Arbeitslampe	161, 162
LED Campingleuchte	167, 168
LED Leuchtmittel (E14)	78
LED Leuchtmittel (E27)	75, 76
LED Leuchtmittel (GU10)	76, 77
LED Leuchtmittel Set (E27)	64, 66, 68
LED Leuchtmittel Set (GU10)	70, 72
LED Sensorleuchte	168, 169
LED Sensorleuchte (2-fach)	169
LED SOLAR Sensorleuchte	168
LED Stirnlampe	166
LED Taschenlampe	162, 163, 164, 165
LED Taschenlampenset	165
LED Taschenlampen Set	165
Leuchtkabel	141, 142
Leuchtmittel	75, 76, 78
Lichtwellenleiter Anschlusskabel	405
Lichtwellenleiter Y Verteiler	405
LNb Adapterhalterung KATHREIN	212
LNb Halterung	210, 211
LNb Monoblock	207, 208, 209
LNb Octo	200
LNb Quad	206
LNb Quattro	202
LNb Single	203
LNb Twin	197
LNb Unicable	206
LSA PLUS Anlegwerkzeug	473
LTE/GSM Sperrfilter	365
LTE Sperrfilter	365

M

Mast/Balkonausleger	288
Mastabdeckkappe	300
Mastabdeckkappe (Ø 42 mm)	301
Mastabstandshalter	297
Mastbefestigungsschelle (Ø 42 mm)	299
Mastbefestigungsschelle (Ø 48 mm)	299
Mastbefestigungsschelle (Ø 60 mm)	298, 299
Mastbefestigungsschelle universal (Ø 42-60 mm)	299
Mastbefestigungsset	297
Mast Dichtungsband	305
Mastfuß	297
Mast-Kabelführung (2x)	298
Messgeräte	213
Micro Einbaudimmer	47
Micro USB Sync & Ladekabel	125, 126
Micro USB Sync & Ladekabel, ausziehbar	125
Micro USB Sync & Ladekabel, drehbar	124
Micro USB Sync & Ladekabel, leuchtend	123
Micro USB Sync & Ladekabel "Chamäleon"	123
Micro USB Sync & Ladekabel "Extreme"	124
Mini DisplayPort Adapterkabel	384
Mini Fernbedienung	46
Modem Anschlusskabel	346, 479
Modem Anschlusskabel für Self-Install	254, 255, 345
Monitoranschlusskabel	490
Monitor Anschlusskabel	490
Monitor Tischhalter "FULL MOTION 2"	495
Monoblock Quad-LNB	209
Monoblock Quad LNB (4 TN)	209
Monoblock Single LNB	207
Monoblock Single LNB (1 TN)	207
Monoblock Twin LNB	208
Monoblock Twin LNB (2 TN)	208
Montageset	285, 286, 293, 297

STICHWORTVERZEICHNIS

RECEIVER	Multifeedhalterung 210, 211 Multifunktionsleuchte 160 Multifunktionsstrahler 160 Multimedia Durchgangsdose (12 dB) 335 Multimedia Durchgangsdose (8 dB) 334 Multimedia Durchgangsdose (8 dB) im Set 340 Multischalter 217, 218, 219	SAT Multischalter 5 → 8 0 SAT Multischalter 5 → 8 0 SAT Multischalter 9 → 4 0 SAT Multischalter 9 → 8 0 SAT Multischalter 9 → 8 0 SAT Pegelsteller (0 - 20 dB) 226 SAT Verlängerungskabel 261 SAT Verlängerungskabel (90 dB) 261 SAT-ZF Leitungsverstärker (20 dB) 226 SCART/CINCH Adapterkabel 394 SCART Anschlusskabel 268, 393, 394 SCART Anschlusskabel (Ø 10,5 mm) 268 SCART Anschlusskabel (Ø 10 mm) 393 SCART Anschlusskabel (Ø 12 mm) 394 SCART Anschlusskabel (Ø 6,8 mm) 268, 394 SCART-HDMI®-Konverter 386 SCART Umschalterverteiler 396 SCART Verbinder 395 SCART Verteiler 396, 397 SCART Y-Verteiler 397 Schraubenset 8x50mm 296 Schrauben und FISCHER Dübel Set 296 Schwaiger Bluetooth® Bügelkopfhörer 152 Schwaiger Bluetooth® In-Ear Kopfhörer 153 Schwaiger Bluetooth® Kopfhörer 152 Schwaiger Bluetooth® Lautsprecher 150, 151 Schwaiger Bluetooth® Sender & Empfänger 425 Schwaiger Bluetooth® Stereo Adapter 426 Sensoren, Steuerelemente 58 Sensorleuchte 168, 169 Set - Magnet Halterungen 135 Single LNB 203, 207 Sirenen-Attrappe 115, 116 SLIMLINE High-Speed-HDMI®-Kabel mit Ethernet 373, 382 Slimline Kabel 382 Smart Home 42 Solarbetriebene Außensirene 62 SOS Notfallalarm 114 Spiegel 85 x 90 cm 182 Spiralkabel 141, 142 Sportkopfhörer 156, 157 Sportkopfhörer Set 157 Stabantenne 320, 321, 322 Stahl Offset Antenne (55 cm) 192 Stahl Offset Antenne (72 cm) 191 Stahl Offset Antenne (75 cm) 190 Stahl Offset Antenne (Ø 42 cm) 193 Stahl Spiegel 192, 193 Stahl Wandhalter 291, 292 Stahl-Wandhalter 0, 500, 0, 502, 0, 503, 0, 509, 0, 510, 0, 511, 0, 512, 0, 513	TV Wandhalter 0, 500, 0, 502, 0, 503, 0, 509, 0, 510, 0, 511, 0, 512, 0, 513 TV Wandhalter "FIXED 1" 512 TV Wandhalter "FIXED 2" 511 TV Wandhalter "FIXED 3" 510 TV Wandhalter "FULL MOTION 1" 494 TV Wandhalter "MOTION 1" 505 TV Wandhalter "MOTION 2" 504 TV Wandhalter "MOTION 3" 501 TV Wandhalter "MOTION 4" 498 TV Wandhalter "MOTION 5" 497 TV Wandhalter "TILT 1" 508 TV Wandhalter "TILT 2" 509 TV Wandhalter "TILT 3" 508 TV Wandhalter (1 Gelenk) 506, 507 TV Wandhalter (2 Gelenke) 500, 502, 503 TV Wandhalter (3 Gelenke) 499, 500 TV Wandhalter (fix) 510, 511, 512, 513 Twin LNB 197, 208 TWIN Stichleitungsdose (2 dB) 236 Type C Sync & Ladekabel 129, 130 Type C Sync & Ladekabel, ausziehbar 128 Type C Sync & Ladekabel, drehbar 128 Type C Sync & Ladekabel, leuchtend 126 Type C Sync & Ladekabel "Chamäleon" 127 Type C Sync & Ladekabel "Extreme" 127
AINSTEIN	N Nagelschellen 20-er Set (Ø bis 7 mm) 306, 366 Nagelschellen 20-er Set (Ø bis 9 mm) 306, 366 Neoprene-Manschette 303 Netzleitung 428 Netzwerk Anschlussdose 470 Netzwerk Anschlussdose (AP) 469, 470 Netzwerk Anschlussdose (UP) 469, 470 Netzwerkabel 463, 467, 468 Netzwerkabeltester 456 Netzwerkstecker Cat5e 472 Netzwerkstecker CAT5e 472 Netzwerkstecker CAT6 471 Netzwerkstecker Cat6 471	Schwaiger Bluetooth® Kopfhörer 152 Schwaiger Bluetooth® Lautsprecher 150, 151 Schwaiger Bluetooth® Sender & Empfänger 425 Schwaiger Bluetooth® Stereo Adapter 426 Sensoren, Steuerelemente 58 Sensorleuchte 168, 169 Set - Magnet Halterungen 135 Single LNB 203, 207 Sirenen-Attrappe 115, 116 SLIMLINE High-Speed-HDMI®-Kabel mit Ethernet 373, 382 Slimline Kabel 382 Smart Home 42 Solarbetriebene Außensirene 62 SOS Notfallalarm 114 Spiegel 85 x 90 cm 182 Spiralkabel 141, 142 Sportkopfhörer 156, 157 Sportkopfhörer Set 157 Stabantenne 320, 321, 322 Stahl Offset Antenne (55 cm) 192 Stahl Offset Antenne (72 cm) 191 Stahl Offset Antenne (75 cm) 190 Stahl Offset Antenne (Ø 42 cm) 193 Stahl Spiegel 192, 193 Stahl Wandhalter 291, 292 Stahl-Wandhalter 0, 500, 0, 502, 0, 503, 0, 509, 0, 510, 0, 511, 0, 512, 0, 513	TV Wandhalter 0, 500, 0, 502, 0, 503, 0, 509, 0, 510, 0, 511, 0, 512, 0, 513 TV Wandhalter "FIXED 1" 512 TV Wandhalter "FIXED 2" 511 TV Wandhalter "FIXED 3" 510 TV Wandhalter "FULL MOTION 1" 494 TV Wandhalter "MOTION 1" 505 TV Wandhalter "MOTION 2" 504 TV Wandhalter "MOTION 3" 501 TV Wandhalter "MOTION 4" 498 TV Wandhalter "MOTION 5" 497 TV Wandhalter "TILT 1" 508 TV Wandhalter "TILT 2" 509 TV Wandhalter "TILT 3" 508 TV Wandhalter (1 Gelenk) 506, 507 TV Wandhalter (2 Gelenke) 500, 502, 503 TV Wandhalter (3 Gelenke) 499, 500 TV Wandhalter (fix) 510, 511, 512, 513 Twin LNB 197, 208 TWIN Stichleitungsdose (2 dB) 236 Type C Sync & Ladekabel 129, 130 Type C Sync & Ladekabel, ausziehbar 128 Type C Sync & Ladekabel, drehbar 128 Type C Sync & Ladekabel, leuchtend 126 Type C Sync & Ladekabel "Chamäleon" 127 Type C Sync & Ladekabel "Extreme" 127
HOME4YOU	O Octo LNB 200 Offset Antenne 180, 181, 182, 183, 184, 185, 187, 188, 192, 193	Schraubenset 8x50mm 296 Schrauben und FISCHER Dübel Set 296 Schwaiger Bluetooth® Bügelkopfhörer 152 Schwaiger Bluetooth® In-Ear Kopfhörer 153 Schwaiger Bluetooth® Kopfhörer 152 Schwaiger Bluetooth® Lautsprecher 150, 151 Schwaiger Bluetooth® Sender & Empfänger 425 Schwaiger Bluetooth® Stereo Adapter 426 Sensoren, Steuerelemente 58 Sensorleuchte 168, 169 Set - Magnet Halterungen 135 Single LNB 203, 207 Sirenen-Attrappe 115, 116 SLIMLINE High-Speed-HDMI®-Kabel mit Ethernet 373, 382 Slimline Kabel 382 Smart Home 42 Solarbetriebene Außensirene 62 SOS Notfallalarm 114 Spiegel 85 x 90 cm 182 Spiralkabel 141, 142 Sportkopfhörer 156, 157 Sportkopfhörer Set 157 Stabantenne 320, 321, 322 Stahl Offset Antenne (55 cm) 192 Stahl Offset Antenne (72 cm) 191 Stahl Offset Antenne (75 cm) 190 Stahl Offset Antenne (Ø 42 cm) 193 Stahl Spiegel 192, 193 Stahl Wandhalter 291, 292 Stahl-Wandhalter 0, 500, 0, 502, 0, 503, 0, 509, 0, 510, 0, 511, 0, 512, 0, 513	Überflutungsalarm 112
SECURE4YOU	P Panikalarm 114, 115 Pegelsteller 226 PIR Bewegungsmelder 106, 107 POWER BAND Universalisierband 304 Powerbank (10000 mAh) "Flach" 131 Powerbank (2200 mAh) "Promotion Series" 132 Powerbank (4400 mAh) "Promotion Series" 132 Powerbank (8000 mAh) mit Wireless Ladefunktion 130 Präzisionskompass 216 PREMIUM Dachsparrenhalterung 292 Premium High-Speed-HDMI®-Kabel mit Ethernet 372 Premiumspiegel 182 Profi 3D Wandhalter 496 PVC Mastmanschette (Ø 42 - 60 mm) 304	Schraubenset 8x50mm 296 Schrauben und FISCHER Dübel Set 296 Schwaiger Bluetooth® Bügelkopfhörer 152 Schwaiger Bluetooth® In-Ear Kopfhörer 153 Schwaiger Bluetooth® Kopfhörer 152 Schwaiger Bluetooth® Lautsprecher 150, 151 Schwaiger Bluetooth® Sender & Empfänger 425 Schwaiger Bluetooth® Stereo Adapter 426 Sensoren, Steuerelemente 58 Sensorleuchte 168, 169 Set - Magnet Halterungen 135 Single LNB 203, 207 Sirenen-Attrappe 115, 116 SLIMLINE High-Speed-HDMI®-Kabel mit Ethernet 373, 382 Slimline Kabel 382 Smart Home 42 Solarbetriebene Außensirene 62 SOS Notfallalarm 114 Spiegel 85 x 90 cm 182 Spiralkabel 141, 142 Sportkopfhörer 156, 157 Sportkopfhörer Set 157 Stabantenne 320, 321, 322 Stahl Offset Antenne (55 cm) 192 Stahl Offset Antenne (72 cm) 191 Stahl Offset Antenne (75 cm) 190 Stahl Offset Antenne (Ø 42 cm) 193 Stahl Spiegel 192, 193 Stahl Wandhalter 291, 292 Stahl-Wandhalter 0, 500, 0, 502, 0, 503, 0, 509, 0, 510, 0, 511, 0, 512, 0, 513	Überflutungsalarm 112
POWER4YOU	Q Qi Wireless Ladeplatte 136 Quad LNB 206, 209 Quattro LNB 202 quickFIX IEC Buchse 360 quickFIX IEC Stecker 359 quickFIX IEC Stecker Set 276, 360	Schraubenset 8x50mm 296 Schrauben und FISCHER Dübel Set 296 Schwaiger Bluetooth® Bügelkopfhörer 152 Schwaiger Bluetooth® In-Ear Kopfhörer 153 Schwaiger Bluetooth® Kopfhörer 152 Schwaiger Bluetooth® Lautsprecher 150, 151 Schwaiger Bluetooth® Sender & Empfänger 425 Schwaiger Bluetooth® Stereo Adapter 426 Sensoren, Steuerelemente 58 Sensorleuchte 168, 169 Set - Magnet Halterungen 135 Single LNB 203, 207 Sirenen-Attrappe 115, 116 SLIMLINE High-Speed-HDMI®-Kabel mit Ethernet 373, 382 Slimline Kabel 382 Smart Home 42 Solarbetriebene Außensirene 62 SOS Notfallalarm 114 Spiegel 85 x 90 cm 182 Spiralkabel 141, 142 Sportkopfhörer 156, 157 Sportkopfhörer Set 157 Stabantenne 320, 321, 322 Stahl Offset Antenne (55 cm) 192 Stahl Offset Antenne (72 cm) 191 Stahl Offset Antenne (75 cm) 190 Stahl Offset Antenne (Ø 42 cm) 193 Stahl Spiegel 192, 193 Stahl Wandhalter 291, 292 Stahl-Wandhalter 0, 500, 0, 502, 0, 503, 0, 509, 0, 510, 0, 511, 0, 512, 0, 513	UKW Antenne 322 UKW Ringdipol Antenne (500 mm) 322 UKW-Wurfantenne 194, 323 Ultraflache Fensterdurchführung 267 Ultra High-Speed HDMI® Kabel 372 Umschalter, automatisch 389 Umschalter, manuell 396 Unicable LNB 206 Unicable Quad LNB (4 + 2 TN) 206 Universal Abdeckrahmen 341 Universal Anschlusskabel 259 Universal-Crimpzange 474 Universale Abdichtmanschette 303 Universales Abisolierwerkzeug 286 Universales Steckernetzgerät (1000 mA) 491 Universales Steckernetzgerät (600 mA) 491 Universal Smartphone Halterung 133, 134, 135 USB 2.0 Adapterkabel 455 USB 2.0 Anschlusskabel 450, 451, 452, 453, 454, 455, 456 USB 2.0 Anschlussset (7-teilig) 456 USB 2.0 OTG Adapterkabel 455 USB 2.0 Verlängerungskabel 454 USB 3.0 Verlängerungskabel 448 USB 3.1 Adapter 447, 448 USB 3.1 Adapterkabel 445, 446, 447 USB 3.1 Multiport Adapter 447 USB 3.2 Anschlusskabel 444 USB Ladeadapter (12 V) 491 USB Ladeadapter (230 V) 492 USB Ladeadapterset 492 USB Ladeadapter-Set 492
SOUND4YOU	R Rauchsensor 53, 54 Reinigungsset 397 Reinigungsset (250 ml) 397 Rohrabstandhalterung 298	Schraubenset 8x50mm 296 Schrauben und FISCHER Dübel Set 296 Schwaiger Bluetooth® Bügelkopfhörer 152 Schwaiger Bluetooth® In-Ear Kopfhörer 153 Schwaiger Bluetooth® Kopfhörer 152 Schwaiger Bluetooth® Lautsprecher 150, 151 Schwaiger Bluetooth® Sender & Empfänger 425 Schwaiger Bluetooth® Stereo Adapter 426 Sensoren, Steuerelemente 58 Sensorleuchte 168, 169 Set - Magnet Halterungen 135 Single LNB 203, 207 Sirenen-Attrappe 115, 116 SLIMLINE High-Speed-HDMI®-Kabel mit Ethernet 373, 382 Slimline Kabel 382 Smart Home 42 Solarbetriebene Außensirene 62 SOS Notfallalarm 114 Spiegel 85 x 90 cm 182 Spiralkabel 141, 142 Sportkopfhörer 156, 157 Sportkopfhörer Set 157 Stabantenne 320, 321, 322 Stahl Offset Antenne (55 cm) 192 Stahl Offset Antenne (72 cm) 191 Stahl Offset Antenne (75 cm) 190 Stahl Offset Antenne (Ø 42 cm) 193 Stahl Spiegel 192, 193 Stahl Wandhalter 291, 292 Stahl-Wandhalter 0, 500, 0, 502, 0, 503, 0, 509, 0, 510, 0, 511, 0, 512, 0, 513	USB 2.0 Adapterkabel 455 USB 2.0 Anschlusskabel 450, 451, 452, 453, 454, 455, 456 USB 2.0 Anschlussset (7-teilig) 456 USB 2.0 OTG Adapterkabel 455 USB 2.0 Verlängerungskabel 454 USB 3.0 Verlängerungskabel 448 USB 3.1 Adapter 447, 448 USB 3.1 Adapterkabel 445, 446, 447 USB 3.1 Multiport Adapter 447 USB 3.2 Anschlusskabel 444 USB Ladeadapter (12 V) 491 USB Ladeadapter (230 V) 492 USB Ladeadapterset 492 USB Ladeadapter-Set 492
LIGHT4YOU	S SAT/ Antenne Anschlusskabel 266 SAT/Antennen Adapterkabel (75 dB) 265, 266 SAT/Antennen Adapterkabel (90 dB) 264, 266 SAT Anschlusskabel 257, 258, 259, 260, 264, 266 SAT Anschlusskabel (110 dB) 30, 253, 256 SAT Anschlusskabel (75 dB) 258, 259, 260 SAT Anschlusskabel (90 dB) 257, 260, 265 Satelliten Außeneinheit 172, 173, 174 SAT Finder 215 SAT Finder (3+1 LED) 216 SAT Finder (6+1 LED) 215 Sat Finder HD 213, 214 SAT Installationsset 243, 245 SAT Installationsset (120 dB) 243 SAT Koaxialkabel 242, 244, 246, 251 SAT Koaxialkabel (110 dB) 246, 247 SAT Koaxialkabel (115 dB) 244, 245 SAT Koaxialkabel (135 dB) 242 SAT Koaxialkabel (75 dB) 251 SAT Koaxialkabel (90 dB) 248, 249, 250 SAT Multischalter 5 → 12 0 SAT Multischalter 5 → 16 0 SAT Multischalter 5 → 6 0	Schraubenset 8x50mm 296 Schrauben und FISCHER Dübel Set 296 Schwaiger Bluetooth® Bügelkopfhörer 152 Schwaiger Bluetooth® In-Ear Kopfhörer 153 Schwaiger Bluetooth® Kopfhörer 152 Schwaiger Bluetooth® Lautsprecher 150, 151 Schwaiger Bluetooth® Sender & Empfänger 425 Schwaiger Bluetooth® Stereo Adapter 426 Sensoren, Steuerelemente 58 Sensorleuchte 168, 169 Set - Magnet Halterungen 135 Single LNB 203, 207 Sirenen-Attrappe 115, 116 SLIMLINE High-Speed-HDMI®-Kabel mit Ethernet 373, 382 Slimline Kabel 382 Smart Home 42 Solarbetriebene Außensirene 62 SOS Notfallalarm 114 Spiegel 85 x 90 cm 182 Spiralkabel 141, 142 Sportkopfhörer 156, 157 Sportkopfhörer Set 157 Stabantenne 320, 321, 322 Stahl Offset Antenne (55 cm) 192 Stahl Offset Antenne (72 cm) 191 Stahl Offset Antenne (75 cm) 190 Stahl Offset Antenne (Ø 42 cm) 193 Stahl Spiegel 192, 193 Stahl Wandhalter 291, 292 Stahl-Wandhalter 0, 500, 0, 502, 0, 503, 0, 509, 0, 510, 0, 511, 0, 512, 0, 513	Verbinders 392, 395, 486 Verkaufsdisplay 252, 342, 371, 449, 466 Verlängerungskabel 381, 392, 448, 482 Verlängerungskabel (TAE) 481 Verlängerungskabel Audio 414, 415, 416 Verlängerungskabel für Telefone 482 Verlängerungskabel SAT 261 Verstärker 225, 324 Verteiler 227, 228, 229, 230, 326, 327, 396, 397 Video Adapterkabel 392 VIDEO Adapterkabel 392 VIDEO Anschlusskabel 391 Video Verlängerungskabel 392 VIDEO Verlängerungskabel 392 Video Y Adapterkabel 409
HOME4YOU	T TAE/DSL Steckeradapter 487 TAE/DSL Steckeradapter mit Modemkabel 479 TAE Anschlussdose 469, 482, 483, 484 TAE Anschlussdose (F) 484, 485 TAE Anschlussdose (NF/F) 483, 484 TAE Anschlussdose (NFF) 482, 483 TAE Anschlussdose (NFN) 482 TAE Anschlussstecker (F) 488, 489 TAE Anschlussstecker (N) 488 TAE Telefonadapter 486 Taschenlampe 165 TDO Anschlussdose 485 Telefonadapter 486 Telefon Anschlussset 480 Telefoninstallationskabel 490 Telefonkabel 481 Telefonkabel (Österreich) 481 Telefonkabel (TAE) 480, 481 Temperatursensor 42 TIBO WiFi Lautsprecher (30 W) 80 TIBO WiFi Lautsprecher (40 W) 79 Türkeil 110 Türkeil Alarmanlage 110 Tür- und Fensteralarm 113 Tür- und Fenstersensor 55, 56, 107	Schraubenset 8x50mm 296 Schrauben und FISCHER Dübel Set 296 Schwaiger Bluetooth® Bügelkopfhörer 152 Schwaiger Bluetooth® In-Ear Kopfhörer 153 Schwaiger Bluetooth® Kopfhörer 152 Schwaiger Bluetooth® Lautsprecher 150, 151 Schwaiger Bluetooth® Sender & Empfänger 425 Schwaiger Bluetooth® Stereo Adapter 426 Sensoren, Steuerelemente 58 Sensorleuchte 168, 169 Set - Magnet Halterungen 135 Single LNB 203, 207 Sirenen-Attrappe 115, 116 SLIMLINE High-Speed-HDMI®-Kabel mit Ethernet 373, 382 Slimline Kabel 382 Smart Home 42 Solarbetriebene Außensirene 62 SOS Notfallalarm 114 Spiegel 85 x 90 cm 182 Spiralkabel 141, 142 Sportkopfhörer 156, 157 Sportkopfhörer Set 157 Stabantenne 320, 321, 322 Stahl Offset Antenne (55 cm) 192 Stahl Offset Antenne (72 cm) 191 Stahl Offset Antenne (75 cm) 190 Stahl Offset Antenne (Ø 42 cm) 193 Stahl Spiegel 192, 193 Stahl Wandhalter 291, 292 Stahl-Wandhalter 0, 500, 0, 502, 0, 503, 0, 509, 0, 510, 0, 511, 0, 512, 0, 513	Verbinders 392, 395, 486 Verkaufsdisplay 252, 342, 371, 449, 466 Verlängerungskabel 381, 392, 448, 482 Verlängerungskabel (TAE) 481 Verlängerungskabel Audio 414, 415, 416 Verlängerungskabel für Telefone 482 Verlängerungskabel SAT 261 Verstärker 225, 324 Verteiler 227, 228, 229, 230, 326, 327, 396, 397 Video Adapterkabel 392 VIDEO Adapterkabel 392 VIDEO Anschlusskabel 391 Video Verlängerungskabel 392 VIDEO Verlängerungskabel 392 Video Y Adapterkabel 409
SECURE4YOU	U UKW Antenne 322 UKW Ringdipol Antenne (500 mm) 322 UKW-Wurfantenne 194, 323 Ultraflache Fensterdurchführung 267 Ultra High-Speed HDMI® Kabel 372 Umschalter, automatisch 389 Umschalter, manuell 396 Unicable LNB 206 Unicable Quad LNB (4 + 2 TN) 206 Universal Abdeckrahmen 341 Universal Anschlusskabel 259 Universal-Crimpzange 474 Universale Abdichtmanschette 303 Universales Abisolierwerkzeug 286 Universales Steckernetzgerät (1000 mA) 491 Universales Steckernetzgerät (600 mA) 491 Universal Smartphone Halterung 133, 134, 135 USB 2.0 Adapterkabel 455 USB 2.0 Anschlusskabel 450, 451, 452, 453, 454, 455, 456 USB 2.0 Anschlussset (7-teilig) 456 USB 2.0 OTG Adapterkabel 455 USB 2.0 Verlängerungskabel 454 USB 3.0 Verlängerungskabel 448 USB 3.1 Adapter 447, 448 USB 3.1 Adapterkabel 445, 446, 447 USB 3.1 Multiport Adapter 447 USB 3.2 Anschlusskabel 444 USB Ladeadapter (12 V) 491 USB Ladeadapter (230 V) 492 USB Ladeadapterset 492 USB Ladeadapter-Set 492	Schraubenset 8x50mm 296 Schrauben und FISCHER Dübel Set 296 Schwaiger Bluetooth® Bügelkopfhörer 152 Schwaiger Bluetooth® In-Ear Kopfhörer 153 Schwaiger Bluetooth® Kopfhörer 152 Schwaiger Bluetooth® Lautsprecher 150, 151 Schwaiger Bluetooth® Sender & Empfänger 425 Schwaiger Bluetooth® Stereo Adapter 426 Sensoren, Steuerelemente 58 Sensorleuchte 168, 169 Set - Magnet Halterungen 135 Single LNB 203, 207 Sirenen-Attrappe 115, 116 SLIMLINE High-Speed-HDMI®-Kabel mit Ethernet 373, 382 Slimline Kabel 382 Smart Home 42 Solarbetriebene Außensirene 62 SOS Notfallalarm 114 Spiegel 85 x 90 cm 182 Spiralkabel 141, 142 Sportkopfhörer 156, 157 Sportkopfhörer Set 157 Stabantenne 320, 321, 322 Stahl Offset Antenne (55 cm) 192 Stahl Offset Antenne (72 cm) 191 Stahl Offset Antenne (75 cm) 190 Stahl Offset Antenne (Ø 42 cm) 193 Stahl Spiegel 192, 193 Stahl Wandhalter 291, 292 Stahl-Wandhalter 0, 500, 0, 502, 0, 503, 0, 509, 0, 510, 0, 511, 0, 512, 0, 513	Überflutungsalarm 112
POWER4YOU	V Verbinder 392, 395, 486 Verkaufsdisplay 252, 342, 371, 449, 466 Verlängerungskabel 381, 392, 448, 482 Verlängerungskabel (TAE) 481 Verlängerungskabel Audio 414, 415, 416 Verlängerungskabel für Telefone 482 Verlängerungskabel SAT 261 Verstärker 225, 324 Verteiler 227, 228, 229, 230, 326, 327, 396, 397 Video Adapterkabel 392 VIDEO Adapterkabel 392 VIDEO Anschlusskabel 391 Video Verlängerungskabel 392 VIDEO Verlängerungskabel 392 Video Y Adapterkabel 409	Schraubenset 8x50mm 296 Schrauben und FISCHER Dübel Set 296 Schwaiger Bluetooth® Bügelkopfhörer 152 Schwaiger Bluetooth® In-Ear Kopfhörer 153 Schwaiger Bluetooth® Kopfhörer 152 Schwaiger Bluetooth® Lautsprecher 150, 151 Schwaiger Bluetooth® Sender & Empfänger 425 Schwaiger Bluetooth® Stereo Adapter 426 Sensoren, Steuerelemente 58 Sensorleuchte 168, 169 Set - Magnet Halterungen 135 Single LNB 203, 207 Sirenen-Attrappe 115, 116 SLIMLINE High-Speed-HDMI®-Kabel mit Ethernet 373, 382 Slimline Kabel 382 Smart Home 42 Solarbetriebene Außensirene 62 SOS Notfallalarm 114 Spiegel 85 x 90 cm 182 Spiralkabel 141, 142 Sportkopfhörer 156, 157 Sportkopfhörer Set 157 Stabantenne 320, 321, 322 Stahl Offset Antenne (55 cm) 192 Stahl Offset Antenne (72 cm) 191 Stahl Offset Antenne (75 cm) 190 Stahl Offset Antenne (Ø 42 cm) 193 Stahl Spiegel 192, 193 Stahl Wandhalter 291, 292 Stahl-Wandhalter 0, 500, 0, 502, 0, 503, 0, 509, 0, 510, 0, 511, 0, 512, 0, 513	Überflutungsalarm 112
SECURE4YOU	W Wandhalter 288, 291, 292 Wand- und Deckenhalter "BEAMER" 515 Warnschild Videoüberwachung 117 Wassersensor 52	Schraubenset 8x50mm 296 Schrauben und FISCHER Dübel Set 296 Schwaiger Bluetooth® Bügelkopfhörer 152 Schwaiger Bluetooth® In-Ear Kopfhörer 153 Schwaiger Bluetooth® Kopfhörer 152 Schwaiger Bluetooth® Lautsprecher 150, 151 Schwaiger Bluetooth® Sender & Empfänger 425 Schwaiger Bluetooth® Stereo Adapter 426 Sensoren, Steuerelemente 58 Sensorleuchte 168, 169 Set - Magnet Halterungen 135 Single LNB 203, 207 Sirenen-Attrappe 115, 116 SLIMLINE High-Speed-HDMI®-Kabel mit Ethernet 373, 382 Slimline Kabel 382 Smart Home 42 Solarbetriebene Außensirene 62 SOS Notfallalarm 114 Spiegel 85 x 90 cm 182 Spiralkabel 141, 142 Sportkopfhörer 156, 157 Sportkopfhörer Set 157 Stabantenne 320, 321, 322 Stahl Offset Antenne (55 cm) 192 Stahl Offset Antenne (72 cm) 191 Stahl Offset Antenne (75 cm) 190 Stahl Offset Antenne (Ø 42 cm) 193 Stahl Spiegel 192, 193 Stahl Wandhalter 291, 292 Stahl-Wandhalter 0, 500, 0, 502, 0, 503, 0, 509, 0, 510, 0, 511, 0, 512, 0, 513	Überflutungsalarm 112

Werkzeug	285, 287, 474
Werkzeuge & Zubehör	285
Westernstecker 4er-Set	487
Westernstecker Set	487
WiFi Lautsprecher	80
Winkeladapter	280, 284
Wireless-N USB Adapter	22

Y

YUV Komponentenkabel	390
----------------------	-----

Z

Zimmerantenne	312, 317, 318, 320, 321, 322
Zubehör für Antennen	365
Zubehör für AUDIO	428
Zubehör für SAT	285, 287, 288, 291, 292, 293, 297, 299, 300, 301, 302, 303, 304, 306, 366
Zubehör für Video	397
Zweigeräteverstärker (2x 18 dB)	225, 324
Zweigeräteverstärker (2x 8 dB)	325
Zwischenstecker	61
Zwischenstecker als Schalter	58
Zwischenstecker als Verbrauchsmesser	59, 60

RECEIVER

AINSTEIN

HOME4YOU

SECURE4YOU

POWER4YOU

SOUND4YOU

LIGHT4YOU

SAT

ANTENNA

VIDEO

AUDIO

PHONE &
COMPUTER

TV MOUNTING

D

Desk mount monitor arm "FULL MOTION 2" 495

devolo LAN Comfort Plus 433

devolo LAN Comfort Single Adapter 437

devolo LAN Compact Single Adapter 439

devolo Magic 1 WiFi 431

devolo Magic 2 WiFi 430

devolo WiFi Comfort Plus 432

devolo WiFi Comfort Single Adapter 436

devolo WiFi Repeater 441

devolo WLAN Compact Single Adapter 438

devolo WLAN Repeater ac 440

Digital and Optical Doorviewer 109

DIGITAL AUDIO Connection Cable 35

Digital Quad LNB 202, 204

Digital Quattro LNB 202

Digital Single LNB 201, 203

Digital to Analog Audio Converter 427

Digital TV Booklet 307

Digital Twin LNB 201, 203

DiSEqC 1.0 Switch (2 > 1) 223, 224

DiSEqC 2.0 Switch (4 > 1) 222, 223

DiSEqC 2.0 Switch (4 > 2) 222

DiSEqC 2.0 Switch 2 on 1 224

DiSEqC Switches 222, 223, 224

dish 85 x 90 cm 182

Distributor 227, 228, 229, 230

Distributors 326, 327, 396, 397

Door and Window Alarm 113

Door and Window Sensor 55, 56, 107

Door Wedge 110

Door Wedge Alarm 110

DSL Connection Cable 479

Dual-sided velcro tape "LTC ROLL STRAP" 519

Dual Unit Amplifier (2x 18 dB) 225, 324

Dual Unit Amplifier (2x 8 dB) 325

Dummy Camera 116, 117

Dummy Siren 115, 116

DVB-T2[I] indoor antenna (active) 315, 316, 319

DVB-T2[I] outdoor antenna (active) 313

DVB-T2[I] outdoor antenna (passive) 314

DVB-T2 antenna 312, 317, 318, 320, 321

DVB-T2 HD Allround Antenna (Active) 312

DVB-T2 HD Indoor Antenna (active) 317, 318

DVB-T2 HD Receiver 13, 14

DVB-T antenna 312, 317, 318, 320, 321, 322

DVB-T Rod Antenna (Active) 320, 321

DVB-T Rod Antenna (Passive) 322

E

Earthing Collar 300

Extension Cable 482

Extension Cable (TAE) 481

Extension Cables 381, 392, 448

Extension cable SAT 261

Extension cables audio 414, 415, 416

Extension cables for phones 482

F

Fabricable conduit 0

F Adapter 277, 278, 284

F-adapter 283

F Adapter, U-Shaped 279

F Adapter 2-Piece Set 278

F compression connector 272

F connector 270

F Connector 277, 278

F connector 3-Piece Set (Ø 6.5 mm) 279

F Connector 3-Piece Set (Ø 7 mm) 278

F connector 3-Piece Set (Ø 8 mm) 278

F connector set 278, 279

F Connector Set (Ø 7 mm) 270

F crimp connector 272

F Crimp Connector (Ø 7 mm, RG 6) 272

F Crimp Connector 10-Piece Set (Ø 7 mm, RG 6) 272

F Crimp Connector Installation Set 285

Filter 365

Fischer heavy duty anchor 295

Flashlight 165

Flexible spiral cable wrap 518

Flooding Alarm 112

Foldable TV ceiling bracket 514

F Quick Adapter 283

Full HD Cable Receiver 15, 16

FULL HD Satellite Receiver 17, 18, 19, 20, 21

G

Garage and Sliding Door Alarm 112

Garage and Sliding Door Sensor 108

Gateway 40, 41

Glass Breakage Alarm 111

Glowing cable 141, 142

H

HDMI/ DVI-D adapter 388

HDMI@/DVI-D Adapter 388

HDMI@ Adapter 387

HDMI@ Adapter (Mini) 388

HDMI@ Changeover Switch 389, 390

HDMI@-Mini DisplayPort Adapter Cable 384

HDMI@-SCART-Converter 385

HDMI@ Wireless Set 368

HDMI adapter 389

HDMI Connection Cable 31, 374, 375, 376, 377, 378, 379, 380, 381, 382, 383

HDMI connection cable 382

HDMI extension cable 381

HDMI switch 389

HDMI™ Radio Set 368

HDTV SAT Connection Set 381

Headband Headphones 152, 155

headphones 152

Headphones 156, 157

Headphones Adapter 419, 420, 421

Headphones Adapter (Stereo) 420

Headphones Adapter Set 419

High Speed HDMI@ Adapter Cable 384

High Speed HDMI@ Cable with Ethernet 31, 32, 374, 375, 376, 377, 378, 379, 380, 381, 383

Hinged Wall Mount 516

HOME4YOU@ Starter Set "Comfort" 83

HOME4YOU@ Starter Set "Electricity" 92

HOME4YOU@ Starter Set "Security" 86, 96

HOME4YOU@ Starter Set "Smoke" 81, 99

HOME4YOU@ Starter Set "Thermostats" 94

Home Alarm 110

HQ Angled IEC Connector 354

HQ Angled IEC Jack 355

HQ AUDIO Adapter Cable 417

HQ AUDIO Connection Cable 406

HQ AUDIO Y Adapter Cable 409, 416

HQ Cable Connector 284, 362

HQ IEC Connector 276, 358

HQ IEC Connector Set 359

HQ IEC Jack 276, 359

HQ Screw-On F Connector 2-Piece Set (Ø 7 mm) 272, 273

I

IDC Punch Down Tool 473

IEC Adapter 364

IEC angled connector 277, 355, 356, 357

IEC connector 276, 357, 358, 359, 360, 361

IEC Connector 358, 360, 363, 364

IEC Connector 50-Piece Set 361

IEC Connector Set 275, 357, 361, 364

IEC jack 276, 358, 361, 362

IEC Jack 358, 361

IEC Jack 50-Piece Set 362

Indoor antenna 312, 317, 318, 320, 321, 322

Indoor Siren 63

In-Ear Headphones 154, 155, 156

Infrared Receiver 23

Installation Kit 285, 286, 293, 297

Installation kit SAT 243, 245

ISDN adapter 486

ISDN Adapter 486

ISDN Connection Cable 479

ISDN expansion 486

ISDN S₀Port Expansion 486

J

Jack plug 422

JACK PLUG/CINCH Y Adapter Cable 417

Jack Plug (Stereo) 422

Jack Plug Cables 412, 413, 414, 415, 416

K

Keystone Connector Socket 469

L

Lamps & light bulbs 75, 76, 78

LCD SAT Finder 215

Lead Roof Cover 301

LED ambient lighting "COLOR LED" 521

LED ambient lighting "WHITE LED" 521

LED camping lamp 167, 168

LED flashlight 162, 163, 164, 165

LED Flashlight Set 165

LED Headlamp 166

LED Light Bulb (E14) 78

LED Light Bulb (E27) 75, 76

LED Light Bulb (GU10) 76, 77

LED Light Bulb Set (E27) 64, 66, 68

LED Light Bulb Set (GU10) 70, 72

LED Sensor Lamp 168, 169

LED Sensor Lamp (2 Lamps) 169

LED torch set 165

LED Work Light 161, 162

Level control 226

Light Bulbs 75, 76, 78

LNB Adapter Bracket KATHREIN 212

LNB bracket 210, 211

LNB monoblock 208

LNB Twin 197

Loudspeaker Cable (2x 0.75 mm²) 423

Loudspeaker Cable (2x 1.5 mm²) 422

Loudspeaker Cable (2x 2.5 mm²) 422

Loudspeaker Cables 422

Loudspeaker Mounts 516

Loudspeaker Plug 2-Piece Set 423

Loudspeakers 80

Loudspeaker Socket 2-Piece Set 424

LTE/GSM Band-Stop Filter 365

LTE Band-Stop Filter 365

M

Mast / Balcony Rail Mount 288

Mast Base 297

mast cable grand (2x) 298

Mast Cover 300

Mast Cover (Ø 42 mm) 301

Mast Fastening Bracket (Ø 42 mm) 299

Mast Fastening Bracket (Ø 48 mm) 299

Mast Fastening Bracket (Ø 60 mm) 298, 299

Mast Fastening Set 297

Mast mounting clamp (Ø 42-60 mm) 299

Mast mounting clip (Ø 42 mm) 299

Mast Spacer 297

Measuring instruments 213

Micro In-Wall Dimmer 47

Micro USB Sync & Charging Cable 125, 126

Micro USB Sync & Charging Cable, Extendable 125

Micro USB Sync & Charging Cable, Glowing 123

Micro USB Sync & Charging Cable, Rotatable 124

Micro USB Sync & Charging Cable "Chameleon" 123

Micro USB Sync & Charging Cable "Extreme" 124

Mini DisplayPort adapter cable 384

Modem Connection Cable 346

Modem Connection Cable 346, 479

Modem connection cable for Self Install 254, 255, 345

Monitor Connection Cable 490

Monoblock Quad LNB 209

Monoblock Quad LNB (4 Subscribers) 209

Monoblock Single LNB (1 Subscriber) 207

Monoblock Twin LNB 208

Monoblock Twin LNB (2 Subscribers) 208

Motion Detector 51, 106, 107

Mounts 0, 510, 0, 511, 0, 512, 0, 513

Multifeed bracket 210, 211

Multifeed Bracket for 1 LNB 210, 211

Multifeed Bracket for 2 LNBs 211, 212

Multifeed Bracket for 3 LNBs 210, 211

Multifeed Track System for 4 LNBs 210

Multifunctional lamp 160

Multifunctional spotlight 160

Multimedia Pass-Through Socket (14 dB) 335

Multimedia Pass-Through Socket (8 dB) 334

Multimedia Pass-Through Socket (8 dB) Set 340

Multiswitch 217

Multi Switches 217, 218, 219

N

Neoprene Sealing Sleeve 303

RECEIVER

AINSTEIN

HOME4YOU

SECURE4YOU

POWER4YOU

SOUND4YOU

LIGHT4YOU

SAT

ANTENNA

VIDEO

AUDIO

PHONE & COMPUTER

TV MOUNTING

INDEX

RECEIVER	<ul style="list-style-type: none"> Network cable 463, 467, 468 Network cable tester 456 Network connector CAT5e 472 Network connector CAT6 471 Network connector socket 470 Network Connector Socket (in-wall) 469, 470 Network Connector Socket (on-wall) 469, 470 network special edition LAN + WiFi 434 	<ul style="list-style-type: none"> SAT Finder HD 213, 214 SAT IF Line Amplifier (20 dB) 226 SAT installation kit 243, 245 SAT Installation Kit (120 dB) 243 SAT Level Control (0-20 dB) 226 SAT Multi Switch 5 → 12 0 SAT Multi Switch 5 → 16 0 SAT Multi Switch 5 → 6 0 SAT Multi Switch 5 → 8 0, 0 SAT Multi Switch 9 → 4 0 SAT Multi Switch 9 → 8 0 SAT Multi Switch 9 → 8 0 SAT Outdoor Unit 172, 173, 174 SCART/CINCH Adapter Cable 394 SCART adapter 395 SCART Adapter 395 SCART changeover switch 396 Scart connection cable 268, 393, 394 SCART Connection Cable (Ø 10,5 mm) 268 SCART Connection Cable (Ø 10 mm) 393 SCART Connection Cable (Ø 12 mm) 394 SCART Connection Cable (Ø 6.8 mm) 268, 394 SCART Distributor 396, 397 SCART-HDMI®-Converter 386 SCART Y Distributor 397 Schwaiger Bluetooth® Headphones 152 Schwaiger Bluetooth® Headphones 152 Schwaiger Bluetooth® In-Ear Headphones 153 Schwaiger Bluetooth® Loudspeaker 150, 151 Schwaiger Bluetooth® Stereo Adapter 426 Schwaiger Bluetooth® Transmitter & Receiver 425 Screw and FISCHER Plug Set 296 Screw-On F Connector 270, 271, 273, 275 Screw-On F Connector, 2-Piece Set (Ø 6.5 mm) 275 Screw-On F Connector, 4-Piece Set (7 mm) 273 Screw-On F Connector (Ø 5.2 mm) 275 Screw-On F Connector (Ø 6.5 mm) 274 Screw-On F Connector (Ø 7.3 mm), 4-Piece Set 271 Screw-On F Connector (Ø 7.5 mm), 10-Piece Set 271 Screw-On F Connector (Ø 7 mm) 274 Screw-On F Connector (Ø 8 mm), 2-Piece Set 271 Screw-On F Connector 2-Piece Set (Ø 4 mm) 275 Screw-On F Connector 2-Piece Set (Ø 7 mm) 274 Screw-On F Connector 4-Piece Set (Ø 8.2 mm) 270 Screw-On F Quick Connector (Ø 7 mm) 273 Screw Set 296 Sealing Grommet (RG6/RG59) 270 Sensor lamp 168, 169 Sensors, Control Units 58 Set - Magnetic Holders 135 Signal combiner 221 Signal Combiner 221 Single / Dual Paddle Wireless Wall Switch 45 Single Antenna Socket or Stub Socket (2.5 dB) 237 Single or Stub Antenna Socket (2.5 dB) Set 239 Single Socket or Stub Socket 237, 339 Slimline cable 382 SUMLINE High Speed HDMI® Cable with Ethernet 373, 382 Smart Home 42 Smoke Sensor 53, 54 SOLAR LED Sensor Lamp 168 Solar-Powered Outdoor Siren 62 SOS Emergency Alarm 114 Spiral Cable Wrap (Ø 28 mm) 518 Sports Headphones 156, 157 Sports headphones set 157 Sports Headphones Set 157 Standing Mast (Ø 38 mm) made of steel 295 Steel dish 192, 193 Steel Offset Antenna (55 cm) 192 Steel Offset Antenna (75 cm) 190 Steel Offset Antenna (Ø 42 cm) 193 Steel Offset Antenna (Ø 72 cm) 191 Steel Wall Mount 291, 292 Steel Wall Mount 2-Piece Set 288 Stripping Tool 287 SUN PROTECT - Digital Octo Switch LNB 200 SUN PROTECT - Digital Quad LNB 198 SUN PROTECT - Digital Quattro LNB 199 SUN PROTECT - Digital Single LNB 196 SUN PROTECT - Digital Twin LNB 197 Sync & charging cable 119, 122, 454 Sync & Charging Cable, Glowing 119 	<ul style="list-style-type: none"> Sync & Charging Cable, Rotatable 121 Sync & Charging Cable "Chameleon" 120 Sync & Charging Cable "Extreme" 120
AINSTEIN	<ul style="list-style-type: none"> Offset antenna 180, 181, 183, 184, 185, 187, 188, 192, 193 		
HOMEOYOU	<ul style="list-style-type: none"> offset antenna 182 Optical Fiber Connection Cable 405 Optical Fiber Connection Cable 405 Optical Fiber Y Distributor 405 Outdoor antenna 312, 322 		
SECURE4YOU	<ul style="list-style-type: none"> Panic Alarm 114, 115 Pass-through socket 238, 336, 337 Pass-Through Socket (19 dB) 337 Pass-through socket or distribution socket 338 Pass-Through Socket or Distribution Socket (4 dB) 338 		
POWER4YOU	<ul style="list-style-type: none"> Pipe Spacer Bracket 298 PIR Motion Detector 106, 107 Plastic Roof Cover 302, 303 Plug-In Antenna Mast (Ø 42 mm) 287 Plug-In Switch 58 POWER BAND Universal Electrical Tape 304 Power Bank (10000 mAh) "Flat" 131 Power Bank (2200 mAh) "Promotion Series" 132 Power Bank (4400 mAh) "Promotion Series" 132 Power bank (8000 mAh) wireless 130 Power inserter 365 Power Inserter 365 Power Supply Cable 428, 490 Power supply unit 491 Precision Compass 216 Premium dish 182 Premium High Speed HDMI® Cable 372 PREMIUM Rafter Holder 292 Professional 3D Wall Mount 496 Projector Mount 515 PVC Mast Sleeve (Ø 42 - 60 mm) 304 		
SOUND4YOU	<ul style="list-style-type: none"> Power Bank (4400 mAh) "Promotion Series" 132 Power bank (8000 mAh) wireless 130 Power inserter 365 Power Inserter 365 Power Supply Cable 428, 490 Power supply unit 491 Precision Compass 216 Premium dish 182 Premium High Speed HDMI® Cable 372 PREMIUM Rafter Holder 292 Professional 3D Wall Mount 496 Projector Mount 515 PVC Mast Sleeve (Ø 42 - 60 mm) 304 		
LIGHT4YOU	<ul style="list-style-type: none"> Premium dish 182 Premium High Speed HDMI® Cable 372 PREMIUM Rafter Holder 292 Professional 3D Wall Mount 496 Projector Mount 515 PVC Mast Sleeve (Ø 42 - 60 mm) 304 		
SAT	<ul style="list-style-type: none"> Qi Wireless Charging Plate 136 quickFIX IEC Connector 359 quickFIX IEC Connector Set 276, 360 quickFIX IEC Jack 360 		
ANTENNA	<ul style="list-style-type: none"> Radiator thermostat 43, 44 Radiator Thermostat 43, 44 Radio set HDMI 368 Rafter Mast Mounting Set 293 Remote control 46 Remote Control 46, 74, 108 Remote Controls 399 Replacement Remote Control 399 Rod antenna 320, 321, 322 Roof cover 301, 302, 303 Roof projection holder 293 		
VIDEO	<ul style="list-style-type: none"> Roof cover 301, 302, 303 Roof projection holder 293 		
AUDIO	<ul style="list-style-type: none"> Sales Display 252, 342, 371, 449, 466 SAT/Antenna Adapter Cable (90 dB) 264, 266 SAT/ antenna connection cable 266 SAT/Antenna Connection Cable (75 dB) 265, 266 SAT coaxial cable 242, 244, 246, 251 SAT Coaxial Cable (110 dB) 246, 247 SAT Coaxial Cable (115 dB) 244, 245 SAT Coaxial Cable (135 dB) 242 SAT Coaxial Cable (75 dB) 251 SAT Coaxial Cable (90 dB) 248, 249, 250 SAT connection cable 257, 258, 259, 260, 264, 266 SAT Connection Cable (110 dB) 30, 253, 256 SAT Connection Cable (75 dB) 258, 259, 260 SAT Connection Cable (90 dB) 257, 260, 265 SAT Extension Cable 261 SAT Extension Cable (90 dB) 261 SAT Finder (3+1 LED) 216 SAT Finder (6+1 LED) 215 		
PHONE & COMPUTER			
TV MOUNTING			
T	<ul style="list-style-type: none"> TAE/DSL Adapter With Modem Cable 479 TAE Connector Plug (F) 488, 489 TAE Connector Plug (N) 488 TAE connector socket 469, 482, 483, 484 TAE Connector Socket (F) 485 TAE Connector Socket (F) 484 TAE Connector Socket (NF/F) 483, 484 TAE Connector Socket (NFF) 482, 483 TAE Connector Socket (NFN) 482 TAE Telephone Adapter 486 TDO connector socket 485 Telephone adapter 486 Telephone Cable 481 Telephone Cable (Austria) 481 Telephone Cable (TAE) 480, 481 Telephone Connection Set 480 Telephone Installation Cable 490 Temperature Sensor 42 Terminal Resistor 306 Termination Resistor (75 ohms) 365 Textile Cable Conduit (20 mm) 518 TIBO WiFi Loudspeaker (30 W) 80 TIBO WiFi Loudspeaker (40 W) 79 Tool 285, 287, 474 Tools & Accessories 285 Turning Tool Set 287 TV Wall Mount "FIXED 1" 512 TV Wall Mount "FIXED 2" 511 TV Wall Mount "FIXED 3" 510 TV Wall Mount "FULL MOTION 1" 494 TV Wall Mount "MOTION 1" 505 TV Wall Mount "MOTION 2" 504 TV Wall Mount "MOTION 3" 501 TV Wall Mount "MOTION 4" 498 TV Wall Mount "MOTION 5" 497 TV Wall Mount "TILT 1" 508 TV Wall Mount "TILT 2" 509 TV Wall Mount "TILT 3" 508 TV Wall Mount (1 Hinge) 506, 507 TV Wall Mount (2 Hinges) 500, 502, 503 TV Wall Mount (3 Hinges) 499, 500 TV Wall Mount (fixed) 510, 511, 512, 513 TV Wall Mounts 0, 500, 0, 502, 0, 503, 0, 509, 0, 510, 0, 511, 0, 512, 0, 513 Twin LNB 197, 208 TWIN Stub socket (2 dB) 236 Type C Sync & Charging Cable 129, 130 Type C Sync & Charging Cable, Extendable 128 Type C Sync & Charging Cable, Glowing 126 Type C Sync & Charging Cable, Rotatable 128 Type C Sync & Charging Cable "Chameleon" 127 Type C Sync & Charging Cable "Extreme" 127 		
U	<ul style="list-style-type: none"> Ultra-Flat Window Feed-Through 267 Ultra High Speed HDMI® Cable 372 Unicable Quad LNB (4+2 Subscribers) 206 Universal connection cable 259 Universal Cover Frame 341 Universal crimping tool 474 Universal Power Supply Unit (1000 mA) 491 Universal Power Supply Unit (600 mA) 491 Universal Sealing Sleeve 303 Universal smartphone holder 134, 135 Universal Smart Phone Mount 133 Universal Stripping Tool 286 USB 2.0 adapter cable 455 USB 2.0 Connection Cable 450, 451, 452, 453, 454, 455, 456 USB 2.0 Connection Set (7 Components) 456 USB 2.0 Extension Cable 454 USB 2.0 OTG Adapter Cable 455 USB 3.0 Extension Cable 448 USB 3.0 extension cable black 448 USB 3.1 adapter 447 USB 3.1 Adapter 448 USB 3.1 Adapter Cable 445, 446, 447 USB 3.1 adapter cable black 445, 446 USB 3.1 connection cable black 444 USB 3.1 Multiport Adapter 447 USB Charger (12 V) 491 		

USB Charger (230 V)	492
USB charger adapter set	492
USB Charging Adapter Set	492
USW antenna	322
USW Ring Dipole Antenna (500 mm)	322

V

Velcro cable fastener "LTC WALL STRAPS"	520
Velcro cable ties "LTC BASIC STRAPS"	521
Velcro label cable ties "LTC MINI TAG"	520
VHF Cable Antenna	194, 323
Video adapter cable	392
VIDEO Adapter Cable	392
VIDEO Connection Cable	391
Video extension cable	392
VIDEO Extension Cable	392
Video Surveillance Warning Sign	117
Video Y Adapter Cable	409

W

Wall and ceiling mount "BEAMER"	515
wall mount	288, 291, 292
Wall mount	0, 500, 0, 502, 0, 503, 0, 509, 0, 516
Wall mounting box	240
Wall Mounting Box (75 mm)	240, 340
Water Sensor	52
Western Connector 4-Piece Set	487
Western connector set	487
WiFi loudspeaker	80
Window blind module	48
Window Blind Module	48
Window Feed-Through	267
Wireless Alarm System	104, 105
Wireless Alarm System "Green Guard"	104, 105
Wireless-N USB Adapter	22
Wireless wall switch	45

Y

YUV Component Cable	390
---------------------	-----

RECEIVER

AINSTEIN

HOME4YOU

SECURE4YOU

POWER4YOU

SOUND4YOU

LIGHT4YOU

SAT

ANTENNA

VIDEO

AUDIO

PHONE & COMPUTER

TV MOUNTING

	Art. Nr. item no.	Seite page	Art. Nr. item no.	Seite page	Art. Nr. item no.	Seite page
RECEIVER	AAC080 531	428	AIAU1015 413	33	AIVI2040 413	31
	4 004005 205244		4 004005 011463		4 004005 011333	
AINSTEIN	ABI212 531	286	AIAU1025 413	33	AIVI7020 413	32
	4 004005 112122		4 004005 011470		4 004005 011340	
	ABI30 537	287	AIAU2010 413	33	AIVI9020 413	32
	4 004005 304497		4 004005 011487		4 004005 011357	
HOME4YOU	ABIS30 531	286	AIAU3015 413	33	AMS1000 001	287
	4 004005 504941		4 004005 011425		4 004005 600711	
	ADE/ADR 532	341	AIAU3030 413	33	AMS2000 001	287
	4 004005 503395		4 004005 011432		4 004005 600728	
SECURE4YOU	ADE/ADRS 532	239	AIAU3050 413	33	ANT01DTP 031	322
	4 004005 203127		4 004005 011449		4 004005 000122	
	ADE 312	341	AIAU5010 413	34	ANT02DTA 031	321
	4 004005 012026		4 004005 011401		4 004005 000139	
POWER4YOU	ADH14 531	287	AIAU5025 413	34	ANT04DTA 031	320
	4 004005 504958		4 004005 011418		4 004005 040401	
	ADH4260 001	302	AIAU6010 413	34	ANT05 011	314
	4 004005 426045		4 004005 024050		4 004005 022100	
SOUND4YOU	ADH4260KD 001	301	AIAU6025 413	34	ANTNG100 041	365
	4 004005 426052		4 004005 024067		4 004005 314977	
	ADH4261 001	302	AIAU7010 413	34	ANTURA1 041	322
	4 004005 426106		4 004005 011395		4 004005 104103	
LIGHT4YOU	ADH4261KD 001	301	AIAU9005 413	35	APK 012	340
	4 004005 426113		4 004005 011364		4 004005 012064	
SAT	ADM 003	303	AIAU9010 413	35	APK 532	340
	4 004005 003000		4 004005 011371		4 004005 503401	
	ADM 541	303	AIAU9025 413	35	APKS 532	240
	4 004005 252804		4 004005 011388		4 004005 203134	
ANTENNA	ADP312 042	239	AISA1010 413	30	ASV25 532	330
	4 004005 003307		4 004005 011210		4 004005 504644	
	ADR 012	341	AISA1020 413	30	ASV27 532	331
	4 004005 012057		4 004005 011227		4 004005 504651	
VIDEO	ADW100 513	427	AISA1040 413	30	ASV42 531	329
	4 004005 028195		4 004005 011234		4 004005 504668	
	ADW200 513	427	AIVI1010 413	31	ASV42S 531	231
	4 004005 028294		4 004005 011272		4 004005 176360	
AUDIO	AIAN1010 413	30	AIVI1020 413	31	ASV43 531	330
	4 004005 011241		4 004005 011289		4 004005 205442	
	AIAN1020 413	30	AIVI1040 413	31	ASV43S 531	231
	4 004005 011258		4 004005 011296		4 004005 176490	
PHONE & COMPUTER	AIAN1040 413	30	AIVI2010 413	31	ASV45 532	329
	4 004005 011265		4 004005 011319		4 004005 503418	
TV MOUNTING	AIAU1005 413	33	AIVI2020 413	31	ASW800 211	221
	4 004005 011456		4 004005 011326		4 004005 800043	

Art.-Nr. Item no.	Seite page	Art.-Nr. Item no.	Seite page	Art.-Nr. Item no.	Seite page	
ASW800 531	221	CIK050 053	408	CIK5430 533	407	RECEIVER
B		CIK115 053	408	CIK5450 533	407	AINSTEIN
BAS5550 011	294	CIK125 053	408	CIK5499 533	407	
BDH60 001	301	CIK150 053	408	CIK5615 531	406	HOME4YOU
BN2212 531	324	CIK4030 533	406	CIK5630 531	406	
BN2212S 531	225	CIK4050 533	406	CIK6001 531	406	SECURE4YOU
BN2315 531	323	CIK5001 533	391	CIK6003 531	406	
BN8699 531	324	CIK5005 533	391	CIK6005 531	406	POWER4YOU
BN8699S 531	225	CIK5015 533	391	CIK8122 533	412	
BS6822 531	325	CIK5022 533	407	CIK8200 533	411	SOUND4YOU
BST15 531	428	CIK5023 533	407	CIK8220 533	411	
C		CIK5025 533	407	CIK8230 533	410	LIGHT4YOU
CALED1 533	168	CIK5030 533	391	CIK8300 533	392	
CALED2 533	167	CIK5050 533	391	CIK8320 533	409	SAT
CALED3 533	167	CIK5052 533	408	CIK9230 533	409	
CAU14 533	455	CIK5053 533	408	CIK9320 533	409	ANTENNA
CAU310 533	448	CIK5055 533	408	CIK85415 533	407	
CAU314 533	448	CIK5125 533	407	CIKHQ5015 533	391	VIDEO
CAU400 531	447	CIK5155 533	408	CIKSETHQ 533	410	
CAUSET 531	456	CIK5250 533	392	CIS8112 533	411	AUDIO
CHOROS2	80	CIK5320 533	390	CK1501 531	454	
CHOROS4	79	CIK5415 533	407	CK1502 531	454	PHONE & COMPUTER
CIK015 053	408					
CIK025 053	408					TV MOUNTING

	Art. Nr. Item no.	Seite page	Art. Nr. Item no.	Seite page	Art. Nr. Item no.	Seite page
RECEIVER	CK1511 533	453	CKB1020 051	468	CKF630 532	462
	4 004005 152227		4 004005 101560		4 004005 020175	
AINSTEIN	CK1512 533	453	CKB6005 052	464	CKF650 532	462
	4 004005 152234		4 004005 018837		4 004005 020182	
	CK1521 533	452	CKB6005 053	464	CKG6020 539	463
	4 004005 152241		4 004005 018844		4 004005 021608	
HOME4YOU	CK1522 533	452	CKB6005 058	465	CKG6050 539	463
	4 004005 152258		4 004005 018813		4 004005 021615	
SECURE4YOU	CK1533 531	448	CKB6005 059	465	CKG6100 539	463
	4 004005 505849		4 004005 018820		4 004005 021622	
	CK1551 531	451	CKB6010 052	464	CKO7020 531	461
	4 004005 503517		4 004005 018875		4 004005 021639	
POWER4YOU	CK1555 531	451	CKB6010 053	464	CKO7050 531	461
	4 004005 503524		4 004005 018882		4 004005 021646	
SOUND4YOU	CK1563 531	451	CKB6010 058	465	CKO8020 531	461
	4 004005 503531		4 004005 018851		4 004005 024340	
	CK3104 533	446	CKB6010 059	465	CKO8050 531	461
	4 004005 021301		4 004005 018868		4 004005 024357	
LIGHT4YOU	CK3105 533	444	CKB6025 052	464	CKR01 531	473
	4 004005 021318		4 004005 019513		4 004005 021653	
	CK3110 533	446	CKB6025 053	464	CKR1231 531	467
	4 004005 0111074		4 004005 019520		4 004005 503562	
SAT	CK3111 533	447	CKB6025 058	465	CKR1232 531	467
	4 004005 0111067		4 004005 018899		4 004005 503579	
ANTENNA	CK3112 533	445	CKB6025 059	465	CKR1235 531	467
	4 004005 021325		4 004005 019506		4 004005 123500	
VIDEO	CK3131 533	444	CKB6050 052	464	CKRB1712 533	453
	4 004005 0111050		4 004005 019537		4 004005 475807	
	CK3141 533	445	CKB6100 052	464	CKRB1915 533	455
	4 004005 010992		4 004005 019544		4 004005 475821	
AUDIO	CK3512 533	452	CKB6150 052	464	CKS1615 533	450
	4 004005 475951		4 004005 019551		4 004005 475982	
	CK3522 533	451	CKB6200 052	464	CKS1630 533	450
	4 004005 475968		4 004005 019568		4 004005 475937	
PHONE & COMPUTER	CK3552 533	450	CKB6300 052	464	CKS5200 533	467
	4 004005 475944		4 004005 023688		4 004005 475838	
TV MOUNTING	CK742 531	490	CKB6500 052	464	CKS7200 533	462
	4 004005 752229		4 004005 023695		4 004005 720068	
	CK80 531	490	CKDPM 532	384	CKS7500 533	462
	4 004005 504750		4 004005 026184		4 004005 750041	
	CKB1010 051	468	CKF6100 532	462	CKY1221 531	468
	4 004005 101546		4 004005 020199		4 004005 503586	
	CKB1015 051	468	CKF615 532	462	CKY1222 531	468
	4 004005 101553		4 004005 020168		4 004005 503593	

Art.-Nr. Item no.	Seite page
CKY1225 531	468
CKY6200 531	463
CKY6500 531	463
CUK306 061	451
D	
DAR100 513	425
DBS150 513	294
DCR600HD	15
DCR620HD	16
DRUCKS0565	307
DSE20S 011	339
DSE300 011	237
DSE 531	339
DSE650 011	237
DSE650 531	237
DSE652 011	236
DSE652 531	236
DSE950 531	239
DSG 531	337
DSGS 531	238
DSH1010 011	293
DSH1040V 011	292
DSR400HD	20

Art.-Nr. Item no.	Seite page
DSR500HD	19
DSR512HD	21
DSR585HDL	18
DSR691HDPL	17
DSV20 011	338
DTA1000 011	317
DTA3000 011	312
DTA4000 011	313
DTR300WLAN	22
DTR600HD	14
DTR700HD	13
DVBT15 533	365
DVH4543 011	293
F	
FEB4004 531	305
FL1100 531	160
FPS6 201	272
FSQ7002 531	273
FSQ8311 201	273
FST4002 531	275
FST6502 531	275
FST6502 602	275
FST6504 531	275

Art.-Nr. Item no.	Seite page
FST6508 531	275
FST6510 531	275
FST6510 610	275
FST7002 531	274
FST7002 602	274
FST7004 531	274
FST7008 531	274
FST7010 531	274
FST7010 610	274
FST7304 241	271
FST7510 241	271
FST8002 531	271
FST8004 531	271
FST8008 531	271
FST8010 531	271
FST8204 241	270
FST8311 201	274
FST8312 201	275
FST8313 201	275
FST8314 201	275
FSTFR7004 531	273
FSTHD7002 531	272

RECEIVER

AINSTEIN

HOME4YOU

SECURE4YOU

POWER4YOU

SOUND4YOU

LIGHT4YOU

SAT

ANTENNA

VIDEO

AUDIO

PHONE & COMPUTER

TV MOUNTING

	Art. Nr. Item no.	Seite page	Art. Nr. Item no.	Seite page	Art. Nr. Item no.	Seite page
RECEIVER	FSTWI7002 531	273	HAL400	76	HDM0150 042	377
AINSTEIN	FWS7002 531	273	HAL500	77	HDM0150 043	377
HOME4YOU	FVS315 261	285	HAL550	77	HDM0150 533	376
SECURE4YOU	FVS7010 531	272	HAL600	78	HDM0150G 063	378
POWER4YOU	FVS710 201	272	HAL800	78	HDM0200 043	377
SOUND4YOU	G GOFST6501 537	274	HALSET100	64	HDM0300 042	377
SOUND4YOU	GOFST6502 537	274	HALSET200	66	HDM0300 043	377
LIGHT4YOU	GOFST7001 537	274	HALSET300	68	HDM0300 533	376
SAT	GOFST7002 537	274	HALSET400	70	HDM0500 043	377
ANTENNA	GOKVB8323 537	277	HALSET500	72	HDM100 013	375
VIDEO	GOUST9300 537	281	HASET1	81	HDM150 013	375
AUDIO	GOUST9310 537	282	HASET111	94	HDM15 532	376
PHONE & COMPUTER	GOUST9320 537	282	HASET144	92	HDM15 533	375
TV MOUNTING	GOUST9330 537	283	HASET1921	96	HDM21A 531	390
	GOWAD8321 537	280	HASET2	83	HDM30 532	376
	GUTS056 533	270	HASET2020	99	HDM30 533	375
	GUTSET70 533	270	HASET3	86	HDM31A 531	389
	H HA101	40	HASET4	89	HDM50 533	375
	HA102	41	HDFS100 511	368	HDM15 533	384
	HAL100	75	HDM0070 043	377	HDM1590 533	388
	HAL200	75	HDM0070G 063	378	HDMF15 533	378
	HAL300	76	HDM0130 053	377	HDMF30 533	378

Art.-Nr. Item no.	Seite page	Art.-Nr. Item no.	Seite page	Art.-Nr. Item no.	Seite page
HDMHD15 533	372	HDMV15 533	381	HSA900 533	110
4 004005 024364		4 004005 204469		4 004005 019261	
HDMHD30 533	372	HDMW13 053	380	HSCHILD 502	117
4 004005 024371		4 004005 130133		4 004005 025507	
HDMHQ100 531	374	HDMW15 533	380	HSD100 511	117
4 004005 204322		4 004005 204384		4 004005 018509	
HDMHQ15 531	374	HDMW30 533	380	HSD200 512	116
4 004005 175882		4 004005 204391		4 004005 018516	
HDMHQ30 531	374	HDMW360 533	389	HSD300 532	115
4 004005 175899		4 004005 205855		4 004005 018523	
HDMHQ50 531	374	HDSET11 531	381	HSD400 512	116
4 004005 204315		4 004005 204582		4 004005 018530	
HDMK01 533	387	HG1000 532	104	HSP100 533	115
4 004005 204551		4 004005 019278		4 004005 018547	
HDMM01 533	388	HG2000 532	105	HSP200 533	114
4 004005 176230		4 004005 019957		4 004005 018554	
HDMM15 533	383	HGA100 532	107	HSP300 531	114
4 004005 204438		4 004005 019292		4 004005 018561	
HDMMC15 533	383	HGA150 532	108	I IRE400HD	23
4 004005 204537		4 004005 019902		4 004005 027303	
HDMRCA01 513	387	HGA300 532	106	IRE600HD	23
4 004005 029253		4 004005 019926		4 004005 011999	
HDMSS15 533	379	HGA400 533	107	K KAMELEON4	79
4 004005 204353		4 004005 019933		5 710646 002034	
HDMSS360 533	379	HGA500 532	106	KBSL28 041	518
4 004005 204421		4 004005 019940		4 004005 358162	
HDMSCA01 533	386	HGC100 532	108	KBSL28 043	518
4 004005 027020		4 004005 019285		4 004005 358179	
HDMSCA02 533	385	HSA100 532	111	KDAK100 532	345
4 004005 028287		4 004005 018578		4 004005 020915	
HDMSL15 531	373	HSA250 532	111	KDAK15 532	345
4 004005 205923		4 004005 018592		4 004005 020267	
HDMSL15M 531	382	HSA300 532	113	KDAK30 532	345
4 004005 205930		4 004005 019209		4 004005 020281	
HDMSL15MC 531	382	HSA400 532	113	KDAK50 532	345
4 004005 205947		4 004005 019216		4 004005 020298	
HDMSL25 531	373	HSA500 532	112	KDAK75 532	345
4 004005 205954		4 004005 019223		4 004005 020908	
HDMSL50 531	373	HSA600 532	110	KDH42 001	303
4 004005 205961		4 004005 019230		4 004005 423013	
HDMU15 043	372	HSA700 532	109	KDH48 001	302
4 004005 028102		4 004005 019247		4 004005 482010	
HDMU15 533	372	HSA800 532	112	KDSK100 042	255
4 004005 028911		4 004005 019254		4 004005 022094	

	Art. Nr. item no.	Seite page	Art. Nr. item no.	Seite page	Art. Nr. item no.	Seite page
RECEIVER	KDSK100 532	254	KH470S 513	155	KHALR4030 533	414
AINSTEIN	KDSK15 042	255	KH470W 512	155	KHASETHQ 533	419
HOMEOYOU	KDSK15 532	254	KH510S 513	155	KHI110 031	156
SECURE4YOU	KDSK30 042	255	KH710BTG 511	153	KHI140 031	156
POWER4YOU	KDSK30 532	254	KH710BTP 511	153	KHS100 031	156
SOUND4YOU	KDSK50 042	255	KH710BTS 513	153	KHSET 031	157
LIGHT4YOU	KDSK50 532	254	KH710BTW 512	153	KHTRANS 513	426
SAT	KDSK75 042	255	KHA4010 533	420	KKL002 531	428
ANTENNA	KDSK75 532	254	KHA4020 533	421	KLK8110 533	422
VIDEO	KFF20 532	267	KHA4031 533	415	KOM100 533	216
AUDIO	KFF30 531	267	KHA4035 533	414	KOX110 100	246
PHONE & COMPUTER	KFF44 531	267	KHA4036 533	415	KOX110 250	246
TV MOUNTING	KFR6025 531	224	KHA4076 533	416	KOX110 500	246
	KFR7025 531	224	KHA4080 533	421	KOX11510 052	244
	KFZ600DTRHD	23	KHA4090 533	419	KOX11515 532	245
	KH220BT 513	152	KHA4250 533	418	KOX11525 052	244
	KH220BTB 513	152	KHA4255 533	418	KOX11525 532	245
	KH220BTW 512	152	KHA4280 533	418	KOX11550 052	244
	KH410B 531	154	KHA5031 532	415	KOX120 100	243
	KH410G 531	154	KHA8181 533	420	KOX13510 052	242
	KH410R 531	154	KHA8282 533	421	KOX13525 052	242
	KH410S 533	154	KHA9181 533	420	KOX13550 052	242

Art.-Nr. Item no.	Seite page	Art.-Nr. Item no.	Seite page	Art.-Nr. Item no.	Seite page
KOX7100 052	248	KST11 604	360	KVB29 531	362
KOX710 052	248	KST12 102	361	KVB29S 531	284
KOX720 052	248	KST1525 531	359	KVB36 102	362
KOX730 052	248	KST15 531	358	KVB36 532	362
KOX740 052	248	KST15S 531	276	KVB8321 531	278
KOX750 052	248	KST21 532	361	KVB8323 201	278
KOX810 012	247	KST21 601	361	KVB8323 531	278
KOX820 012	247	KST21 604	361	KVB8323 602	278
KOX830 012	247	KST22 102	362	KVB8360 201	279
KOX840 012	247	KST25 531	359	KVB8360 531	279
KOX850 012	247	KST25S 531	276	KVBS65 531	279
KOX90/10 042	251	KST3032 532	360	KVB570 531	278
KOX90/15 042	251	KST3032S 532	276	KVB580 531	278
KOX90/25 042	251	KST30 532	359	KVC100 532	258
KOX90/50 012	251	KST30 604	359	KVC100 533	258
KOX964100 002	249	KST32 532	360	KVC150 532	258
KOX996100 002	250	KST32 604	360	KVC15 532	258
KOX996500 002	250	KST50 141	358	KVC15 533	258
KSS8170 533	422	KST52 141	358	KVC215 052	259
KST1121 532	361	KST6062 531	357	KVC230 052	259
KST11 532	360	KST6062S 531	275	KVC250 052	259
KST11 601	360	KVB16 532	363	KVC299 052	259

RECEIVER

AINSTEIN

HOME4YOU

SECURE4YOU

POWER4YOU

SOUND4YOU

LIGHT4YOU

SAT

ANTENNA

VIDEO

AUDIO

PHONE & COMPUTER

TV MOUNTING

	Art. Nr. item no.	Seite page	Art. Nr. item no.	Seite page	Art. Nr. item no.	Seite page
RECEIVER	KVC30 532	258	KVCHQ30 533	257	KVCW15 532	253
	4 004005 152296		4 004005 203509		4 004005 505740	
	KVC30 533	258	KVCHQ50 532	257	KVCW30 532	253
	4 004005 203417		4 004005 503975		4 004005 505757	
AINSTEIN	KVC50 532	258	KVCHQ75 532	257	KVCWHD100 532	253
	4 004005 203424		4 004005 203516		4 004005 505887	
	KVC50 533	258	KVCK161 532	265	KVCWHD15 532	253
	4 004005 203431		4 004005 505566		4 004005 505856	
HOME4YOU	KVC75 532	258	KVCK163 532	265	KVCWHD30 532	253
	4 004005 203448		4 004005 203523		4 004005 505863	
SECURE4YOU	KVCF30 532	259	KVCK171 532	266	KVCWHD50 532	253
	4 004005 023497		4 004005 505573		4 004005 505870	
	KVCHD100 532	256	KVCK173 532	266	KVF30A 002	265
	4 004005 203462		4 004005 203530		4 004005 300741	
POWER4YOU	KVCHD100 533	256	KVKHQ181 532	264	KVK100 532	352
	4 004005 203691		4 004005 177626		4 004005 205480	
	KVCHD150 532	256	KVKHQ183 532	264	KVK100 533	353
	4 004005 203677		4 004005 177633		4 004005 205497	
SOUND4YOU	KVCHD15 532	256	KVKHQ185 532	264	KVK100A 052	263
	4 004005 505726		4 004005 177640		4 004005 100853	
	KVCHD15 533	256	KVKHQ191 532	266	KVK150 532	352
	4 004005 177619		4 004005 177657		4 004005 503173	
LIGHT4YOU	KVCHD30 532	256	KVKHQ193 532	266	KVK15 532	352
	4 004005 505733		4 004005 177664		4 004005 152265	
	KVCHD30 533	256	KVKHQ195 532	266	KVK15 533	353
	4 004005 506327		4 004005 177671		4 004005 205510	
SAT	KVCHD50 532	256	KVCQ15 532	260	KVK15A 052	263
	4 004005 203479		4 004005 503982		4 004005 150438	
	KVCHD50 533	256	KVCQ15A 002	260	KVK200 532	352
	4 004005 176643		4 004005 150414		4 004005 503180	
ANTENNA	KVCHD75 532	256	KVCQ30 532	260	KVK215 052	353
	4 004005 024401		4 004005 503999		4 004005 103694	
	KVCHQ100 532	257	KVCQ30A 002	260	KVK215 053	354
	4 004005 503944		4 004005 300734		4 004005 103748	
VIDEO	KVCHQ100 533	257	KVCQ50 532	260	KVK230 052	353
	4 004005 325447		4 004005 504132		4 004005 103700	
	KVCHQ150 532	257	KVCQ50A 002	260	KVK230 053	354
	4 004005 203493		4 004005 500462		4 004005 103755	
AUDIO	KVCHQ15 532	257	KVCVHQ15 532	261	KVK250 052	353
	4 004005 503951		4 004005 325416		4 004005 103717	
PHONE & COMPUTER	KVCHQ15 533	257	KVCVHQ30 532	261	KVK250 053	354
	4 004005 203486		4 004005 325423		4 004005 103762	
TV MOUNTING	KVCHQ30 532	257	KVCVHQ50 532	261	KVK275 052	353
	4 004005 503968		4 004005 325430		4 004005 103724	



































Art.-Nr. Item no.	Seite page	Art.-Nr. Item no.	Seite page	Art.-Nr. Item no.	Seite page	
KVK275 053	354	KVKF30A 002	350	KVKHQ30 532	349	RECEIVER
4 004005 103779		4 004005 300765		4 004005 205671		
KVK299 052	353	KVKF30S 532	263	KVKHQ50 532	349	AINSTEIN
4 004005 103731		4 004005 176377		4 004005 205688		
KVK299 053	354	KVKF30S 533	264	KVKW100 532	344	HOME4YOU
4 004005 103786		4 004005 205282		4 004005 503241		
KVK30 532	352	KVKF50 532	350	KVKW100S 532	262	SECURE4YOU
4 004005 152272		4 004005 503234		4 004005 204193		
KVK30 533	353	KVKF50S 532	263	KVKW15 532	344	POWER4YOU
4 004005 205527		4 004005 176315		4 004005 503258		
KVK30A 052	263	KVKF50S 533	264	KVKW15 533	345	SOUND4YOU
4 004005 300758		4 004005 325478		4 004005 205695		
KVK50 532	352	KVKHD100 531	347	KVKW15S 532	262	LIGHT4YOU
4 004005 205534		4 004005 152203		4 004005 176438		
KVK50 533	353	KVKHD100S 531	262	KVKW30 532	344	SAT
4 004005 205541		4 004005 203547		4 004005 503265		
KVK50A 052	263	KVKHD150 531	347	KVKW30 533	345	ANTENNA
4 004005 500493		4 004005 205619		4 004005 205701		
KVK75 532	352	KVKHD15 531	347	KVKW30S 532	262	VIDEO
4 004005 205558		4 004005 152111		4 004005 176421		
KVK75 533	353	KVKHD15 533	348	KVKW50 532	344	AUDIO
4 004005 205565		4 004005 205602		4 004005 503272		
KVK75A 052	263	KVKHD15S 531	262	KVKW50S 532	262	PHONE & COMPUTER
4 004005 750003		4 004005 203554		4 004005 176582		
KVKF100 532	350	KVKHD30 531	347	KVKWHD100 531	343	TV MOUNTING
4 004005 503197		4 004005 152135		4 004005 205718		
KVKF100S 532	263	KVKHD30S 531	262	KVKWHD150 531	343	
4 004005 176322		4 004005 203561		4 004005 205732		
KVKF100S 533	264	KVKHD50 531	347	KVKWHD15 531	343	
4 004005 325485		4 004005 152142		4 004005 205725		
KVKF10 532	350	KVKHD50 533	348	KVKWHD15S 531	261	
4 004005 503203		4 004005 205626		4 004005 205329		
KVKF15 532	350	KVKHD50S 531	262	KVKWHD30 531	343	
4 004005 205572		4 004005 203578		4 004005 205749		
KVKF15 533	351	KVKHD75S 531	262	KVKWHD30S 531	261	
4 004005 205589		4 004005 038378		4 004005 205336		
KVKF15S 532	263	KVKHQ100 532	349	KVKWHD50 531	343	
4 004005 176339		4 004005 205633		4 004005 205756		
KVKF15S 533	264	KVKHQ150 532	349	KVKWHD50S 531	261	
4 004005 205275		4 004005 205657		4 004005 205343		
KVKF30 532	350	KVKHQ15 532	349	KVKWHD99S 531	261	
4 004005 503227		4 004005 205640		4 004005 205350		
KVKF30 533	351	KVKHQ200 532	349	KVKWHQ15 532	344	
4 004005 205596		4 004005 205664		4 004005 205763		

	Art. Nr. item no.	Seite page	Art. Nr. item no.	Seite page	Art. Nr. item no.	Seite page
RECEIVER	KVKWHQ30 532	344	LK100C 531	129	LKU120C 533	127
	4 004005 205770		4 004005 027136		4 004005 027471	
	KVS8323 531	284	LK101C 531	130	LKU120L 533	120
	4 004005 203585		4 004005 027143		4 004005 027198	
AINSTEIN	L		LK200M 532	126	LKU120M 533	124
	LAD12 531	140	4 004005 034455		4 004005 027297	
	4 004005 028362		LK300M 532	126	LKW120C 533	128
HOMEO4YOU	LAD13 533	139	4 004005 034462		4 004005 027174	
	4 004005 027532		LKC150C 533	127	LKW120L 533	121
	LAD230 531	138	4 004005 027099		4 004005 027167	
	4 004005 028188		LKC150L 533	120	LKW120M 533	124
SECURE4YOU	LAD240 532	137	4 004005 027181		4 004005 027075	
	4 004005 025200		LKC150M 533	123	LNb1	203
	LAD250 532	138	4 004005 027280		4 004005 001907	
	4 004005 027556		LKF015L 533	122	LNb2	203
POWER4YOU	LAD440 532	137	4 004005 034509		4 004005 001914	
	4 004005 027570		LKF050L 533	122	LNb4	204
	LED220 011	169	4 004005 020342		4 004005 001921	
	4 004005 017694		LKF200L 532	122	LPB1000 533	131
SOUND4YOU	LEDS220 011	168	4 004005 034516		4 004005 022032	
	4 004005 018066		LKF300L 532	122	LPB220 533	132
	LGAS01 031	492	4 004005 034523		4 004005 034325	
LIGHT4YOU	LHSET1 511	135	LKF515 532	454	LPB440 533	132
	4 004005 020366		4 004005 013429		4 004005 024005	
	LHSP200 513	133	LKK540R 533	141	LPBW800 531	130
	4 004005 034639		4 004005 013412		4 004005 027488	
SAT	LHSP300 513	135	LKKC40R 533	142	LS400BT 513	150
	4 004005 020373		4 004005 024074		4 004005 022902	
	LHSP400 513	134	LKKM40R 533	141	LS500BT 512	151
	4 004005 027495		4 004005 013405		4 004005 689495	
ANTENNA	LHSP500 513	134	LKL100C 532	126	LSA300 531	473
	4 004005 027501		4 004005 027150		4 004005 300970	
VIDEO	LIS100 533	136	LKL100L 532	119	LSET1000 513	147
	4 004005 027594		4 004005 034417		4 004005 027716	
	LIS200 533	136	LKL100M 532	123	LSET100 513	142
	4 004005 027600		4 004005 034424		4 004005 027624	
AUDIO	LK015C 533	129	LKR090C 533	128	LSET1100 513	147
	4 004005 027112		4 004005 027068		4 004005 027723	
	LK015M 533	125	LKR090L 533	121	LSET1300 513	148
	4 004005 034448		4 004005 034561		4 004005 027730	
PHONE & COMPUTER	LK050C 533	129	LKR090M 533	125	LSET200 513	144
	4 004005 027129		4 004005 034578		4 004005 027631	
TV MOUNTING	LK050M 533	125	LKU100 533	119	LSET300 513	145
	4 004005 020359		4 004005 027082		4 004005 027648	

Art.-Nr. Item no.	Seite page	Art.-Nr. Item no.	Seite page	Art.-Nr. Item no.	Seite page
LSET400 513	143	LTC2530	520	LWH130 511	506
LSET500 513	144	LTC3110	520	LWH1323 511	513
LSET600 513	146	LTC3120	520	LWH14225 513	505
LSET700 513	143	LTC5110	519	LWH1737 511	510
LSET800 513	145	LTC5120	519	LWH2337 011	512
LSET900 513	146	LTCPRO1210	519	LWH240 511	502
LSK3205 533	423	LTCPRO1210H	519	LWH25535 513	501
LSK3210 533	423	LTCPRO1220	519	LWH310WD	515
LSK3310 055	423	LTCPRO1220H	519	LWH3263 011	511
LSK3410 055	422	LTCPRO1240	519	LWH350 511	499
LSK3425 055	422	LTCPRO1250	519	LWH35535 513	498
LSK3510 055	422	LTCPRO1260	519	LWH4275 511	509
LSK3525 055	422	LTCPRO3110	520	LWH4603D 011	496
LSK8042 533	424	LTCPRO3120	520	LWHD3720 513	514
LSS8022 533	423	LTCPRO5110	519	LWHD5530 511	494
LTC1110	521	LTCPRO5120	519	LWHD7050 513	497
LTC1130	521	LWH030 011	507	LWHF2725 513	512
LTC1210	519	LWH031 031	500	LWHF5535 513	511
LTC1220	519	LWH032 031	500	LWHF8035 513	510
LTC1230	519	LWH040 011	503	LWHLED01	521
LTC2510	520	LWH050 011	499	LWHLED02	521
LTC2520	520	LWH110B 011	515	LWHS2725 513	504

RECEIVER
 AINSTEIN
 HOME4YOU
 SECURE4YOU
 POWER4YOU
 SOUND4YOU
 LIGHT4YOU
 SAT
 ANTENNA
 VIDEO
 AUDIO
 PHONE & COMPUTER
 TV MOUNTING

Irrtümer, Abweichungen und Änderungen bei den technischen Angaben und Abbildungen vorbehalten. Es gelten unsere Allgemeinen Bedingungen für Lieferungen und Leistungen. Errors, variations and changes concerning technical data and illustrations are subject to change. Our General Terms and Conditions for the Supply of Goods and Services apply.

	Art. Nr. item no.	Seite page	Art. Nr. item no.	Seite page	Art. Nr. item no.	Seite page
RECEIVER	LWHT246 513 	495	MAL30A 001 	288	NWKU5010 051 	476
AINSTEIN	LWHT2725 513 	508	MBS42 541 	299	NWKU5025 051 	476
	LWHT5535 513 	509	MBS4260 541 	299	NWKU5050 051 	476
HOME4YOU	LWHT7050 513 	508	MBS48 001 	299	NWKU6010 051 	475
	LWK075 512 	517	MBS60 001 	299	NWKU6025 051 	475
SECURE4YOU	LWK075 513 	517	MDB600 043 	305	NWKU6050 051 	475
	LWK110 012 	517	MDB600 047 	305	NWKU7025 051 	475
POWER4YOU	LWKE50 011 	518	MEB4260 541 	300	NWKU7050 051 	475
	LWKE50 012 	518	MIS60 541 	298	NWM1 531 	456
SOUND4YOU	LWL2075 533 	405	MMC15 052 	346	NWPP8 011 	457
	LWL2150 533 	405	MMC30 052 	346	NWST04 531 	471
LIGHT4YOU	LWL2300 533 	405	MMC50 052 	346	NWST310 531 	471
	LWLHQ15 531 	405	MMC90 052 	346	NWST32 532 	472
SAT	LWLHQ30 531 	405	NG1000USB 011 	491	NWST672 531 	471
	LWV21 531 	405	NG600USB 011 	491	NWST674 531 	471
ANTENNA	MAB3000 011 	297	NKSD2 532 	469	NWSW5 011 	458
	MAB55 541 	297	NKSS61 531 	472	NWSW8 011 	457
VIDEO	MAB60 541 	298	NKSV1 531 	472	NWZ01 531 	474
	MAD42 541 	301	NLE7280 533 	428	NWZ10 531 	474
AUDIO	MAD50 001 	300	NLE7300 533 	428	PDM60 543 	304
	MAF45 541 	297	NWDK16 533 	470	PDM60 547 	304
PHONE & COMPUTER	MAH602 041 	298	NWDK6 531 	471	PLC8105 	433

Art. Nr. Item no.	Seite page	Art. Nr. Item no.	Seite page	Art. Nr. Item no.	Seite page	
PLC8106	433	RDS646/11 011	336	SCA7350 533	395	RECEIVER
PLC8107	432	RDS646/15 011	337	SCA7397 533	393	AINSTEIN
PLC8108	432	RDS646/8 011	336	SCA8150 057	394	
PLC8186	434	RDS660 011	235	SCAC320 533	394	HOME4YOU
PLC8359	431	RDS660 411	234	SCV12 531	397	
PLC8383	430	RDS660 531	234	SCV7030 043	397	SECURE4YOU
PLC9773	438	RDS808 011	334	SCV7030 533	397	
PLC9774	438	RDS808 531	334	SCV7083 533	396	POWER4YOU
PLC9775	439	RDS812 531	335	SCV8083 531	396	
PLC9776	439	RDS908 531	340	SCVG31 531	396	SOUND4YOU
PLC9777	437	S SCA1015S 533	268	SEW4021 211	223	
PLC9778	437	SCA15 053	268	SEW4041 211	223	LIGHT4YOU
PLC9779	441	SCA3015 537	393	SEW4051 531	222	
PLC9844	440	SCA3030 537	393	SEW4052 531	222	SAT
PLC9872	436	SCA7115 533	394	SEW4056 531	217	
PLC9873	436	SCA7120 053	394	SEW4058 531	217	ANTENNA
PM02USB 033	491	SCA7121 533	394	SEW4094 531	218	
PM12USB 033	492	SCA7130 533	394	SEW4098 531	219	VIDEO
PS20 531	226	SCA7197 533	393	SEW4512 531	218	
PT05 013	304	SCA7300 531	395	SEW516 531	220	AUDIO
R R60/75 051	365	SCA7310 531	395	SEW58 531	219	
RDS30 531	338	SCA7320 531	395	SEW98 531	220	PHONE & COMPUTER

	Art. Nr. item no.	Seite page	Art. Nr. item no.	Seite page	Art. Nr. item no.	Seite page
RECEIVER	SEWNG 18 4 004005 019698	221	SPI440.0 4 004005 004403	193	SPI996.0 4 004005 996708	190
AINSTEIN	SF440 531 4 004005 504224	216	SPI550.1 4 004005 112801	192	SPI996.1 4 004005 009910	190
	SF70 531 4 004005 504231	215	SPI550.2 4 004005 112962	192	SPI996.2 4 004005 009927	190
HOME4YOU	SF80 531 4 004005 533545	215	SPI550 011 4 004005 550047	192	SPI9960SET9 4 004005 113099	172
	SF9002 011 4 004005 528404	214	SPI550 211 4 004005 184730	192	SPI9961SET9 4 004005 113105	173
SECURE4YOU	SF9002SET 4 004005 444490	214	SPI621.0 4 004005 621006	188	SPI9962SET9 4 004005 113112	174
	SF9003BT 4 004005 024494	213	SPI621.1 4 004005 621105	188	SPI998.0 4 004005 900910	186
POWER4YOU	SLD410 541 4 004005 027440	295	SPI621.2 4 004005 621204	188	SPI998.1 4 004005 900927	186
	SLV5060 531 4 004005 505108	226	SPI710.0 4 004005 710106	185	SPI998.2 4 004005 900934	186
SOUND4YOU	SPI075PA 011 4 004005 075113	183	SPI710.1 4 004005 710113	185	SPIRIT 4 260012 711301	44
	SPI075PR 011 4 004005 075120	183	SPI710.2 4 004005 710120	185	SPS6510H 531 4 004005 528305	201
LIGHT4YOU	SPI075PW 011 4 004005 075106	183	SPI800.0 4 004005 416374	187	SPS6514H 531 4 004005 528312	201
	SPI085PA 011 4 004005 085716	182	SPI800.1 4 004005 416381	187	SPS6518H 531 4 004005 528329	202
SAT	SPI085PR 011 4 004005 085723	182	SPI800.2 4 004005 416398	187	SPS6544H 531 4 004005 528336	202
	SPI085PW 011 4 004005 085709	182	SPI910.0 4 004005 910315	184	SPS6710 531 4 004005 505276	196
ANTENNA	SPI1000.0 4 004005 100242	181	SPI910.1 4 004005 910322	184	SPS6710A 531 4 004005 152609	196
	SPI1000.1 4 004005 100228	181	SPI910.2 4 004005 910339	184	SPS6710R 531 4 004005 152616	196
VIDEO	SPI1000.2 4 004005 100259	181	SPI991.0SET 4 004005 113495	171	SPS6810A 511 4 004005 717310	196
	SPI1250.0 4 004005 125030	180	SPI991.1SET 4 004005 113501	171	SPS6810H 511 4 004005 717303	196
AUDIO	SPI2080 011 4 004005 208009	189	SPI991.2SET 4 004005 113518	171	SPS6810R 511 4 004005 717327	196
	SPI2080 017 4 004005 152197	189	SPI992 011 4 004005 992014	191	SPS6814A 511 4 004005 717341	197
PHONE & COMPUTER	SPI2080 018 4 004005 208016	189	SPI992 211 4 004005 184747	191	SPS6814H 511 4 004005 717334	197
	TV MOUNTING					

Art.-Nr. Item no.	Seite page	Art.-Nr. Item no.	Seite page	Art.-Nr. Item no.	Seite page	
SPS6814R 511	197	SSET812 531	296	TDA1203 532	484	RECEIVER
SPS6818A 511	199	SSF738 001	295	TDA1216 532	484	AINSTEIN
SPS6818H 511	199	STLED10 533	166	TDA1230 532	486	
SPS6818R 511	199	STLED1 533	166	TDA1232 532	486	HOME4YOU
SPS6844A 511	198	TAK6010 051	490	TDA1233 532	486	
SPS6844H 511	198	TAK6025 051	490	TDA1234 531	486	SECURE4YOU
SPS6844R 511	198	TAL6236 533	481	TDA1236 532	483	
SPS6914 531	197	TAL6237 533	481	TDA1237 532	482	POWER4YOU
SPS6914A 531	197	TAL6306 533	480	TDA1238 532	482	
SPS6914R 531	197	TAL6310 533	480	TDA1428 531	470	SOUND4YOU
SPS6918 531	199	TAL6331 533	480	TDA1628 532	469	
SPS6918A 531	199	TAL6406 532	480	TDA8552 031	485	LIGHT4YOU
SPS6918R 531	199	TAL6431 533	479	TDA8554 031	485	
SPS6942 531	206	TAL6432 533	479	TDU2203 532	484	SAT
SPS6988 531	200	TAL6531 533	479	TDU2216 532	485	
SPS7944 531	198	TAL6532 533	479	TDU2236 532	483	ANTENNA
SPS7944A 531	198	TAL6631 533	479	TDU2237 532	482	
SPS7944R 531	198	TAL6632 533	479	TDU2238 532	483	VIDEO
SPS8801 531	207	TAL6731 533	479	TDU2428 531	470	
SPS8802 531	208	TAL6732 533	479	TDU2628 532	469	AUDIO
SPS8804 531	209	TAL8523 031	481	TDU8553 031	485	
SSET4850 041	296	TAL8524 031	481	TFS1015 533	417	PHONE & COMPUTER
						TV MOUNTING

	Art. Nr. item no.	Seite page	Art. Nr. item no.	Seite page	Art. Nr. item no.	Seite page
RECEIVER	TFS1030 533	417	TLED200R 531	165	TVL6223 533	481
	4 004005 176742		4 004005 022650		4 004005 504453	
	TFS1050 533	417	TLED200S 533	165	TVL6224 533	481
	4 004005 177749		4 004005 022612		4 004005 504460	
AINSTEIN	TFS1115 533	392	TLED200Y 531	165	TVL6225 533	481
	4 004005 175905		4 004005 029321		4 004005 504477	
	TFS1130 533	392	TLED300B 531	163	TVL6331 533	482
	4 004005 176049		4 004005 022629		4 004005 502954	
HOME4YOU	TFS2002 533	417	TLED300S 533	163	TVL6332 533	482
	4 004005 177114		4 004005 022636		4 004005 502961	
	TFS2050 533	417	TLED301S 533	164	TVR300 501	397
	4 004005 504804		4 004005 010541		4 004005 0111302	
SECURE4YOU	TFS2102HQ 533	417	TLED400G 533	163	TVR400 501	0
	4 004005 204896		4 004005 027983		4 004005 028690	
	TFS21100HQ533	416	TLED400S 533	163	U	
	4 004005 204872		4 004005 027976		UEST8025 531	363
POWER4YOU	TFS2115HQ 533	416	TLED500S 533	162	4 004005 503326	
	4 004005 505634		4 004005 029468		UEST8026 101	364
	TFS2130HQ 533	416	TLSET3B	165	4 004005 802603	
	4 004005 204858		4 004005 113419		UEST8026 531	364
SOUND4YOU	TFS2150HQ 533	416	TS100 532	109	4 004005 503333	
	4 004005 505641		4 004005 017700		UEST8027 531	364
	TFS2215HQ 533	416	TST4210 533	488	4 004005 502985	
	4 004005 204889		4 004005 504415		UEST8370 531	306
LIGHT4YOU	TFS3075 533	414	TST4211 533	488	4 004005 503340	
	4 004005 204919		4 004005 504422		UEST9300 531	281
	TFS3150 533	413	TST4212 533	489	4 004005 505382	
SAT	4 004005 503302		4 004005 503371		UEST9310 531	282
	TFS3300 533	414	TST4215 533	487	4 004005 504811	
	4 004005 204926		4 004005 017786		UEST9320 531	283
ANTENNA	TFS3500 533	414	TST4230 535	487	4 004005 222302	
	4 004005 176711		4 004005 504873		UEST9330 531	283
	TFS4150 532	413	TST4331 535	487	4 004005 222319	
VIDEO	4 004005 505658		4 004005 504880		UEST9350 531	283
	TFS5150 531	413	TST4335 531	489	4 004005 502992	
	4 004005 204933		4 004005 505207		UEST9360 531	284
	TFSRB080 533	412	TVB100 011	516	4 004005 503111	
AUDIO	4 004005 033335		4 004005 101843		UESTSET 531	364
	TLED200B 531	165	TVH6052 012	516	4 004005 205084	
	4 004005 022605		4 004005 012095		UFB1000 533	400
	TLED200G 531	165	TVL6221 533	481	4 004005 029482	
PHONE & COMPUTER	4 004005 029314		4 004005 502947		UFB100LG 533	399
	TLED200P 531	165	TVL6222 533	481	4 004005 020625	
TV MOUNTING	4 004005 029451		4 004005 504446		UFB100SA 533	399
					4 004005 020632	

Art.-Nr. Item no.	Seite page	Art.-Nr. Item no.	Seite page	Art.-Nr. Item no.	Seite page
UFB100U 533	398	VDWLED4 533	161	WAD8320 531	281
UFB1100 533	400	VDWLED5 533	161	WAD8321 201	280
UFB3801 031	401	VDWLED7 533	162	WAD8321 531	280
UFB4801 031	398	VOGUE3	80	WAH1525 001	289
UHA100X 041	210	VS20 032	518	WAH25A 001	289
UHA104S 041	210	VS40 032	518	WAH3048 001	288
UHA104X 041	210	VTF7762 531	229	WAH35A 001	289
UHA40 531	212	VTF7764 531	230	WAH45A 001	289
UHA40 541	212	VTF7822 531	327	WAH6230 011	291
UHA40K 541	212	VTF7823 531	328	WAH6290 301	291
UHA60 043	211	VTF7824 531	328	WAH6399 001	292
UHA61 043	211	VTF7842 531	230	WAHG2525	290
UHA62 043	211	VTF7844 531	230	WAHG3525	290
UWA307 532	323	VTF8822 241	325	WAHG4525	290
UWA307S 532	194	VTF8823 241	326	WAHW2525	290
V		VTF8824 241	326	WAHW3525	290
VDAN220 051	342	VTF8826 241	327	WAHW4525	290
VDPC102 051	466	VTF8842 241	227	WAK12 532	363
VDPC105 051	466	VTF8843 241	227	WLED10 531	160
VDPC220 053	449	VTF8844 241	228	WST04 102	357
VDSA220 051	252	VTF8846 241	228	WST06 102	357
VDTLED120 533	164	VTF8848 241	229	WST1020 532	356
VDVI220 053	371				

RECEIVER
AINSTEIN
HOME4YOU
SECURE4YOU
POWER4YOU
SOUND4YOU
LIGHT4YOU
SAT
ANTENNA
VIDEO
AUDIO
PHONE & COMPUTER
TV MOUNTING

Irrtümer, Abweichungen und Änderungen bei den technischen Angaben und Abbildungen vorbehalten. Es gelten unsere Allgemeinen Bedingungen für Lieferungen und Leistungen. Errors, variations and changes concerning technical data and illustrations are subject to change. Our General Terms and Conditions for the Supply of Goods and Services apply.

	Art- Nr. item no.	Seite page	Art- Nr. item no.	Seite page
RECEIVER	WST10 532	356	ZHS06	50
AINSTEIN	WST10 604	356	ZHS07	52
	WST10S 532	277	ZHS08	53
HOME4YOU	WST20 532	356	ZHS09	56
	WST20 604	356	ZHS10	57
SECURE4YOU	WST20S 532	277	ZHS13	59
	WST30 531	355	ZHS14	62
POWER4YOU	WST32 531	355	ZHS15	60
	WST40 532	354	ZHS19	55
SOUND4YOU	WST42 532	355	ZHS20	54
	Z		ZHS21	51
LIGHT4YOU	ZA100 011	316	ZHS23	61
	ZA200 011	315	ZHS24	63
SAT	ZA8960 013	319	ZHT01	43
	ZA8970 011	318	ZIS60/20 532	366
ANTENNA	ZHD01	42	ZIS60/20S 532	306
	ZHF01	46	ZIS60/50S 532	306
VIDEO	ZHF02	74	ZIS90/20 532	366
	ZHR01	48	ZIS90/20S 532	306
AUDIO	ZHS01	47		
	ZHS03	45		
PHONE & COMPUTER	ZHS04	58		
	ZHS05	49		
TV MOUNTING				

INFORMATION

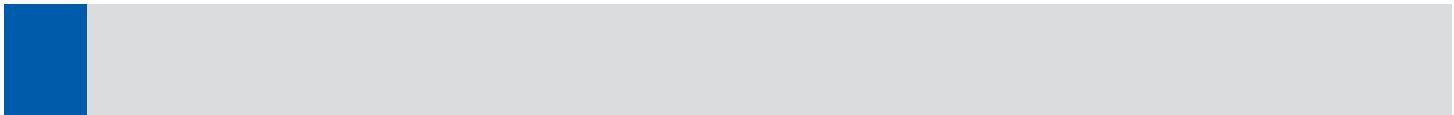

- RECEIVER
- AINSTEIN
- HOME4YOU
- SECURE4YOU
- POWER4YOU
- SOUND4YOU
- LIGHT4YOU
- SAT
- ANTENNA
- VIDEO
- AUDIO
- PHONE & COMPUTER
- TV MOUNTING

ENTSCHEIDUNGSHILFE ZUM KAUF EINER SATELLITENANLAGE

1

Wie soll die Anlage aufgebaut werden?

- ... OHNE terrestrische Antenne
- ... OHNE Netzwerkfunktion

2

Wie viele Satelliten sollen empfangen werden können?

1 Satellit

Astra oder Hotbird



2 Satelliten

Astra und Hotbird



4 Satelliten



3

Wie viele Teilnehmer sollen angeschlossen werden?

▶ 1 TEILNEHMER

- » Offsetspiegel Ø 80 cm
SPI992.0/.1/.2
- » Single LNB
SPS6710
- » Digitaler SAT-Receiver

▶ 1 TEILNEHMER

- » Offsetspiegel Ø 80 cm
SPI721.0/.1/.2
- » Monoblock Single LNB
SPS8801
- » Digitaler SAT-Receiver

▶ 1 TEILNEHMER

- » Offsetspiegel Ø 88 cm
SPI990.0/.1/.2
- » 4 Single LNBs
SPS6710
- » Multifeedhalterung
UHA104x
- » Multischalter 4 auf 1
SEW4041
- » Digitaler SAT-Receiver

▶ AB 2 TEILNEHMER

- » Offsetspiegel Ø 80 cm
SPI992.0/.1/.2

▶ AB 2 TEILNEHMER

- » Offsetspiegel Ø 80 cm
SPI992.0/.1/.2

▶ 2 TEILNEHMER

- » Twin LNB
SPS6914
- » 2 digitale SAT-Receiver

▶ 2 TEILNEHMER

- » Monoblock Twin LNB
SPS8802
- » 2 digitaler SAT-Receiver

▶ 4 TEILNEHMER

- » Quad LNB
SPS7944
- » 4 digitale SAT-Receiver

▶ 4 TEILNEHMER

- » Monoblock Quad LNB
SPS8804
- » 4 digitale SAT-Receiver

▶ 8 TEILNEHMER

- » Octo LNB
SPS6988
- » 8 digitale SAT-Receiver

... MIT terrestrischer Antenne
... als Einkabellösung

... MIT terrestrischer Antenne
... OHNE Netzwerkfunktion

bis 6 Satelliten



1 Satellit

z.B. Astra



2 Satelliten

z.B. Astra und Hotbird



▶ 8 TEILNEHMER

- » Offsetspiegel Ø 80 cm
SPI992.0/.1/.2
- » Quattro LNB
SPS6918
- » DVB-T Antenne
ANTURA1
- » Universale Kopfstation
KSE24
- » Verteiler
(2-, 3-, 4-, 6- oder 8-fach)
- » 8 SAT-Anschlussdosen
RDS660
- » 8 digitale Receiver

▶ 12 TEILNEHMER

- » 2 Offsetspiegel Ø 85 cm
SPI085PA/PR/PW
- » Quattro LNB und
Twin LNB
SPS7944 and
SPS6914
- » DVB-T Antenne
ANTURA1
- » Universale Kopfstation
KSE24
- » Verteiler
(2-, 3-, 4-, 6- oder 8-fach)
- » 3 Breitbandverstärker
EKV1525
- » 12 SAT-Anschlussdosen
RDS660
- » 12 digitale Receiver

▶ AB 6 TEILNEHMER

- » Offsetspiegel Ø 88 cm
SPI990.0/.1/.2
- » Quattro LNB
SPS6918
- » DVB-T Antenne
ANTURA1

▶ 6 TEILNEHMER

- » Multischalter 5 auf 6
SEW4056
- » 6 digitale SAT-Receiver

▶ 8 TEILNEHMER

- » Multischalter 5 auf 8
SEW4058
- » 8 digitale SAT-Receiver

▶ 12 TEILNEHMER

- » Multischalter 5 auf 12
SEW4512
- » 12 digitale SAT-Receiver

▶ 16 TEILNEHMER

- » Multischalter 5 auf 16
SEW516
- » 16 digitale SAT-Receiver

▶ 8 TEILNEHMER

- » Offsetspiegel Ø 88 cm
SPI990.0/.1/.2
- » 2 Quattro LNB
SPS6918
- » DVB-T Antenne
ANTURA1
- » Multifeedhalterung
UHA100x
- » Multischalter 9 auf 8
SEW4098
- » 8 digitale SAT-Receiver

1

2

3

RECEIVER

AINSTEIN

HOME4YOU

SECURE4YOU

POWER4YOU

SOUND4YOU

LIGHT4YOU

SAT

ANTENNA

VIDEO

AUDIO

PHONE &
COMPUTER

TV MOUNTING

DECISION AID FOR CHOOSING A SATELLITE SYSTEM

1

How should the system be structured?

... WITHOUT terrestrial antenna
... WITHOUT network function

2

How many satellites should be received?

1 Satellite

Astra or Hotbird



2 Satellites

Astra and Hotbird



4 Satellites



3

How many subscribers should be connected?

▶ 1 Subscriber

- » Offset antenna Ø 80 cm
SPI992.0/.1/.2
- » Single LNB
SPS6710
- » Digital SAT receiver

▶ 1 Subscriber

- » Offset antenna Ø 80 cm
SPI721.0/.1/.2
- » Monoblock Single LNB
SPS8801
- » Digital SAT receiver

▶ 1 Subscriber

- » Offset antenna Ø 88 cm
SPI990.0/.1/.2
- » 4 single LNBs
SPS6710
- » Multifeed bracket
UHA104x
- » Multi switch 4 on 1
SEW4041
- » Digital SAT receiver

▶ starting from 2 Subscribers

- » Offset antenna Ø 80 cm
SPI992.0/.1/.2

▶ Starting from 2 Subscribers

- » Offset antenna Ø 80 cm
SPI992.0/.1/.2

▶ 2 Subscribers

- » Twin LNB
SPS6914
- » 2 digital SAT receivers

▶ 2 Subscribers

- » Monoblock Twin LNB
SPS8802
- » 2 digital SAT receivers

▶ 4 Subscribers

- » Quad LNB
SPS7944
- » 4 digital SAT receivers

▶ 4 Subscribers

- » Monoblock Quad LNB
SPS8804
- » 4 digital SAT receivers

▶ 8 Subscribers

- » Octo LNB
SPS6988
- » 8 digital SAT receivers

... WITH terrestrial antenna
... as single cable solution

... WITH terrestrial antenna
... WITHOUT network function

Up To 6 Satellites



1 Satellite

e.g. Astra



2 Satellites

e.g. Astra and Hotbird



▶ 8 Subscribers

- » Offset antenna Ø 80 cm
SPI992.0/.1/.2
- » Quattro LNB
SPS6918
- » DVB-T antenna
ANTURA 1
- » Universal head-end station
KSE24
- » Distributor
(2-, 3-, 4-, 6- or 8-way)
- » 8 SAT connector sockets
RDS660
- » 8 digital receivers

▶ 12 Subscribers

- » 2 offset antennas Ø85 cm
SPI085PA/PR/PW
- » Quattro LNB and
Twin LNB
SPS7944 and
SPS6914
- » DVB-T antenna
ANTURA 1
- » Universal head-end station
KSE24
- » Distributor
(2-, 3-, 4-, 6- or 8-way)
- » 3 broadband amplifiers
EKV1525
- » 12 SAT connector sockets
RDS660
- » 12 digital receivers

▶ starting from 6 Subscribers

- » Offset antenna Ø 88 cm
SPI990.0/.1/.2
- » Quattro LNB
SPS6918
- » DVB-T antenna
ANTURA 1

▶ 6 Subscribers

- » Multi switch 5 on 6
SEW4056
- » 6 digital SAT receivers

▶ 8 Subscribers

- » Multi switch 5 on 8
SEW4058
- » 8 digital SAT receivers

▶ 12 Subscribers

- » Multi switch 5 on 12
SEW4512
- » 12 digital SAT receivers

▶ 16 Subscribers

- » Multi switch 5 on 16
SEW516
- » 16 digital SAT receivers

▶ 8 Subscribers

- » Offset antenna Ø 88 cm
SPI990.0/.1/.2
- » 2 quattro LNBs
SPS6918
- » DVB-T antenna
ANTURA 1
- » Multifeed bracket
UHA100x
- » Multi switch 9 on 8
SEW4098
- » 8 digital SAT receivers

1

2

3

RECEIVER

AINSTEIN

HOME4YOU

SECURE4YOU

POWER4YOU

SOUND4YOU

LIGHT4YOU

SAT

ANTENNA

VIDEO

AUDIO

PHONE &
COMPUTER

TV MOUNTING

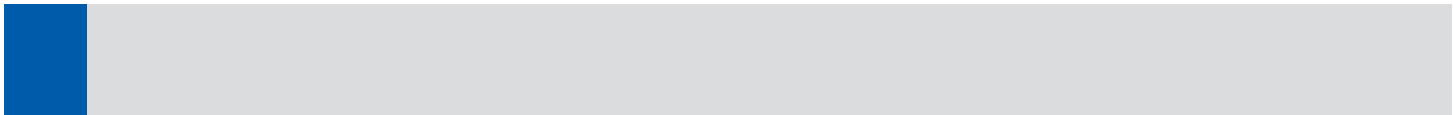



- RECEIVER
- AINSTEIN
- HOME4YOU
- SECURE4YOU
- POWER4YOU
- SOUND4YOU
- LIGHT4YOU
- SAT
- ANTENNA
- VIDEO
- AUDIO
- PHONE & COMPUTER
- TV MOUNTING

**1 TEILNEHMER EMPFÄNGT
ÜBER DVB-T2 ANTENNE**

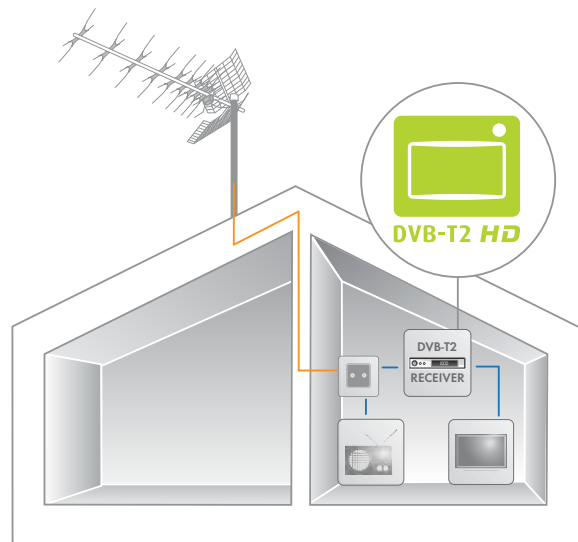

**1 SUBSCRIBER RECEIVES
VIA DVB-T2 ANTENNA**



Produktempfehlung

-  1 Terrestrische Antenne für DVB-T Empfang
z.B. ANTURA1
-  1 Einzel- oder Stichleitungsdose
z.B. DSE20S
-  1 DVB-T2 Terrestrischer Receiver

Product recommendation

-  1 Terrestrial reception system for DVB-T
e.g. ANTURA1
-  1 Single Or Tap Line Socket
e.g. DSE20S
-  1 DVB-T2 terrestrial receiver

1 TEILNEHMER EMPFÄNGT ÜBER 1 SATELLITEN

ASTRA oder Hotbird

1 SUBSCRIBER RECEIVES VIA 1 SATELLITE

ASTRA or Hotbird

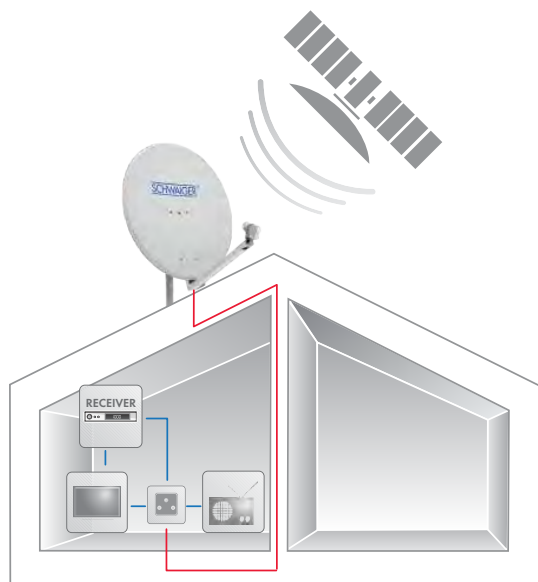

Produktempfehlung



1 Offset Antenne ab \varnothing 55 cm
z.B. SPI550.0, SPI550.1, SPI550.2

1 Universal Single LNB
z.B. SPS6710



1 SAT Anschlussdosen
z.B. DSE650



1 Digitale Satellitenreceiver



Product recommendation

1 Offset antenna from \varnothing 55 cm
e.g. SPI550.0, SPI550.1, SPI550.2

1 Universal Single LNB
e.g. SPS6710



1 SAT connector sockets
e.g. DSE650



1 Digital satellite receiver

RECEIVER

AINSTEIN

HOME4YOU

SECURE4YOU

POWER4YOU

SOUND4YOU

LIGHT4YOU

SAT

ANTENNA

VIDEO

AUDIO

PHONE &
COMPUTER

TV MOUNTING

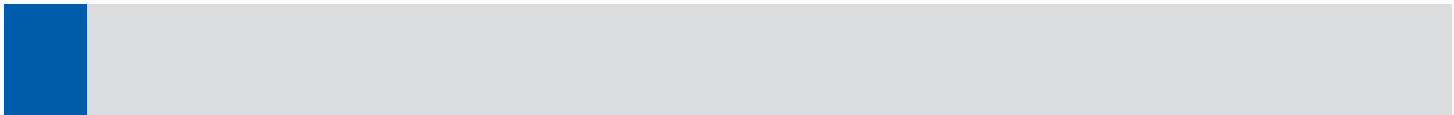

RECEIVER

2 TEILNEHMER EMPFANGEN ÜBER 2 SATELLITEN

ASTRA und Hotbird

AINSTEIN

2 SUBSCRIBERS RECEIVE VIA 2 SATELLITES

ASTRA and Hotbird

HOME4YOU

SECURE4YOU

POWER4YOU

SOUND4YOU

LIGHT4YOU

SAT

ANTENNA

VIDEO

AUDIO

PHONE & COMPUTER

TV MOUNTING

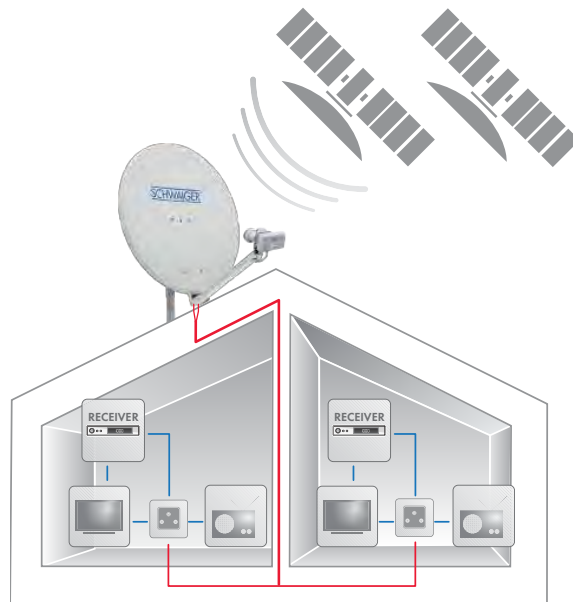

Produktempfehlung



1 Offset Antenne ab \varnothing 80 cm
z.B. SPI7210.0, SPI721.1, SPI721.2

1 Universal Monoblock-Twin LNB
z.B. SPS8802



2 SAT Anschlussdosen
z.B. DSE650



2 Digitale Satellitenreceiver

Product recommendation



1 Offset antenna from \varnothing 80 cm
e.g. SPI721.0, SPI721.1, SPI721.2

1 Universal Mono block Twin LNB
e.g. SPS8802



2 SAT connector sockets
e.g. DSE650



2 Digital satellite receiver

4 TEILNEHMER EMPFANGEN ÜBER 1 SATELLITEN

ASTRA oder Hotbird

4 SUBSCRIBERS RECEIVE VIA 1 SATELLITE

ASTRA or Hotbird

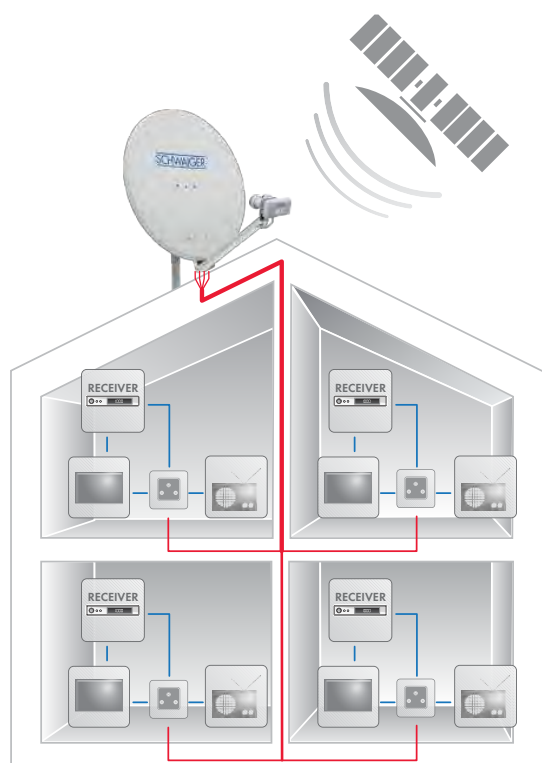

Produktempfehlung



1 Offset Antenne ab \varnothing 80 cm
z.B. SPI992.0, SPI992.1, SPI992.2

1 Universal Quad LNB
z.B. SPS7944



4 SAT Anschlussdosen
z.B. DSE650



4 Digitale Satellitenreceiver

Product recommendation



1 Offset antenna from \varnothing 80 cm
e.g. SPI992.0, SPI992.1, SPI992.2

1 Universal Quad LNB
e.g. SPS7944



4 SAT connector sockets
e.g. DSE650



4 Digital satellite receivers

RECEIVER

AINSTEIN

HOME4YOU

SECURE4YOU

POWER4YOU

SOUND4YOU

LIGHT4YOU

SAT

ANTENNA

VIDEO

AUDIO

PHONE &
COMPUTER

TV MOUNTING

RECEIVER
AINSTEIN
HOME4YOU
SECURE4YOU
POWER4YOU
SOUND4YOU
LIGHT4YOU
SAT
ANTENNA
VIDEO
AUDIO
PHONE & COMPUTER
TV MOUNTING

4 TEILNEHMER EMPFANGEN ÜBER 2 SATELLITEN

ASTRA und Hotbird

4 SUBSCRIBERS RECEIVE VIA 2 SATELLITES

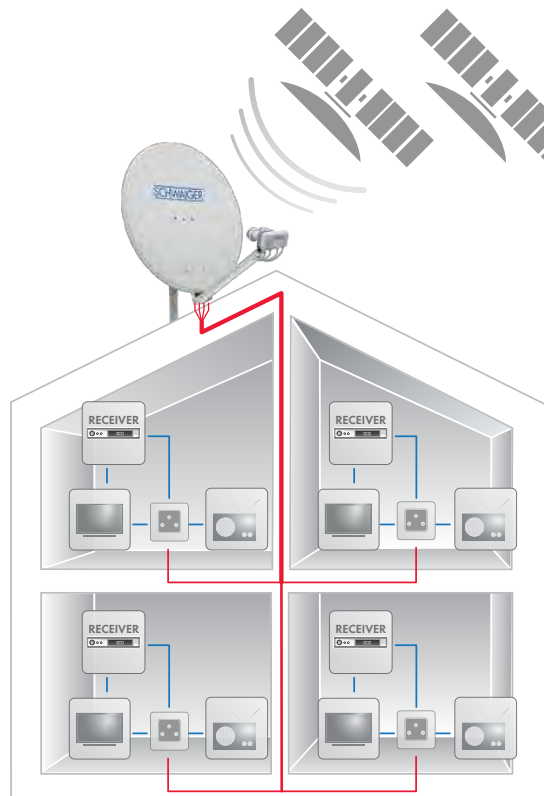

ASTRA and Hotbird



Produktempfehlung

-  1 Offset Antenne ab \varnothing 80 cm
z.B. SPI992.0, SPI992.1, SPI992.2
- 1 Universal Monoblock-Block LNB
z.B. SPS8804
-  4 SAT Anschlussdosen
z.B. DSE650
-  4 Digitale Satellitenreceiver

Product recommendation

-  1 Offset antenna from \varnothing 80 cm
e.g. SPI992.0, SPI992.1, SPI992.2
- 1 Universal Quad LNB
e.g. SPS8804
-  4 SAT connector sockets
e.g. DSE650
-  4 Digital satellite receivers

4+2 TEILNEHMER EMPFANGEN ÜBER 1 SATELLITEN

ASTRA oder Hotbird

4+2 SUBSCRIBERS RECEIVE VIA 1 SATELLITE

ASTRA or Hotbird

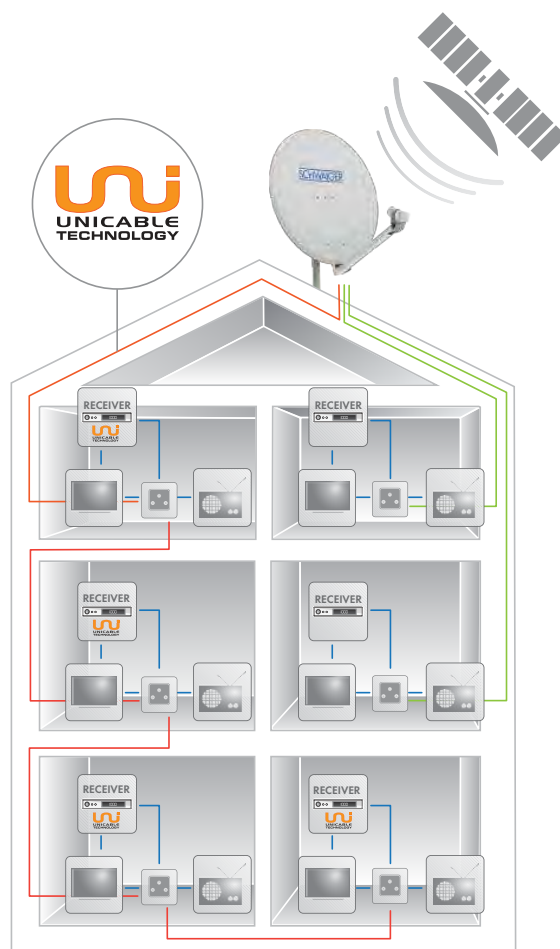

Produktempfehlung



1 Offset Antenne ab \varnothing 85 cm
z.B. SPI085PA, SPI085PR, SPI085PW

1 UNICABLE Quad LNB
z.B. SPS6942



6 SAT Anschlussdosen
z.B. RDS660



4 Unicable-fähige Satellitenreceiver
2 Digitale Satellitenreceiver

Product recommendation



1 Offset antenna from \varnothing 85 cm
e.g. SPI085PA, SPI085PR, SPI085PW

1 UNICABLE Quad LNB
e.g. SPS6942



6 SAT connector sockets
e.g. RDS660



4 Unicable satellite receiver
2 Digital satellite receivers

RECEIVER

AINSTEIN

HOME4YOU

SECURE4YOU

POWER4YOU

SOUND4YOU

LIGHT4YOU

SAT

ANTENNA

VIDEO

AUDIO

PHONE &
COMPUTER

TV MOUNTING

8 TEILNEHMER EMPFANGEN ÜBER 1 SATELLITEN



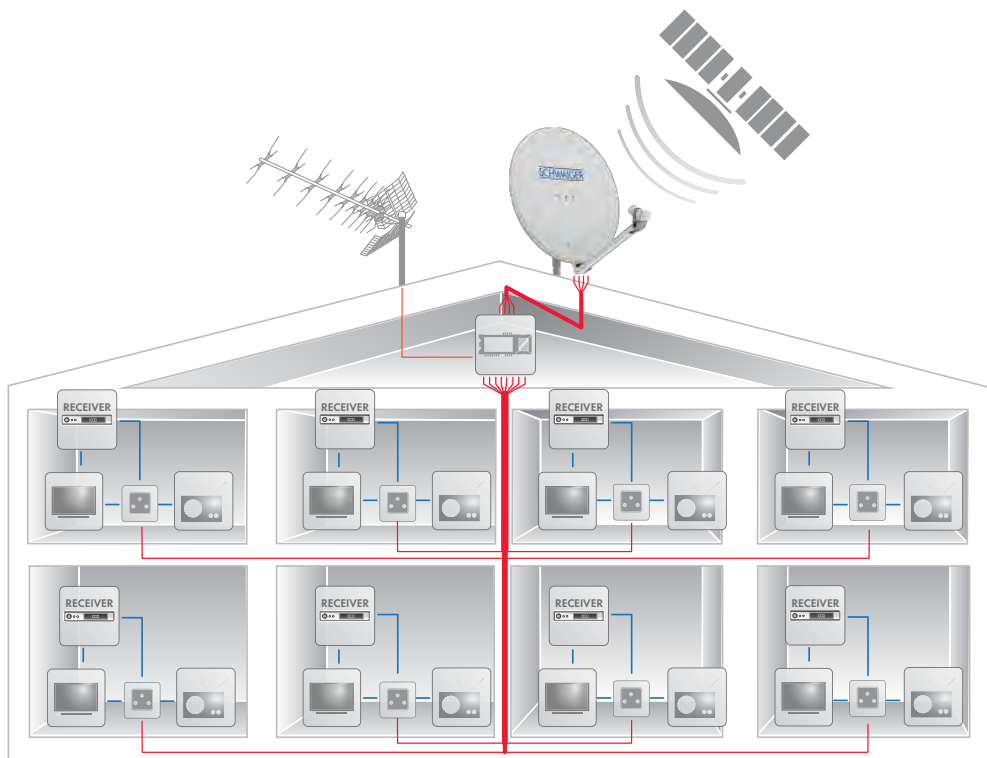

ASTRA oder Hotbird

8 SUBSCRIBERS RECEIVE VIA 1 SATELLITE





ASTRA or Hotbird



Produktempfehlung

-  1 Offset Antenne ab \varnothing 85 cm
z.B. SPI085PA, SPI085PR, SPI085PW
- 1 Universal Quattro LNB
z.B. SPS6918
-  1 Terrestrische Antenne für DVB-T Empfang
z.B. ANTURA1
-  1 Multischalter 5 auf 8
z.B. SEW4058
-  8 SAT Anschlussdosen
z.B. DSE650
-  8 Digitale Satellitenreceiver

Product recommendation

-  1 Offset antenna from \varnothing 85 cm
e.g. SPI085PA, SPI085PR, SPI085PW
- 1 Universal Quattro LNB
e.g. SPS6918
-  1 Terrestrial receiver for DVB-T
e.g. ANTURA1
-  1 Multi-switch 5 on 8
e.g. SEW4058
-  8 SAT connector sockets
e.g. DSE650
-  8 Digital satellite receivers

8 TEILNEHMER EMPFANGEN ÜBER 2 SATELLITEN



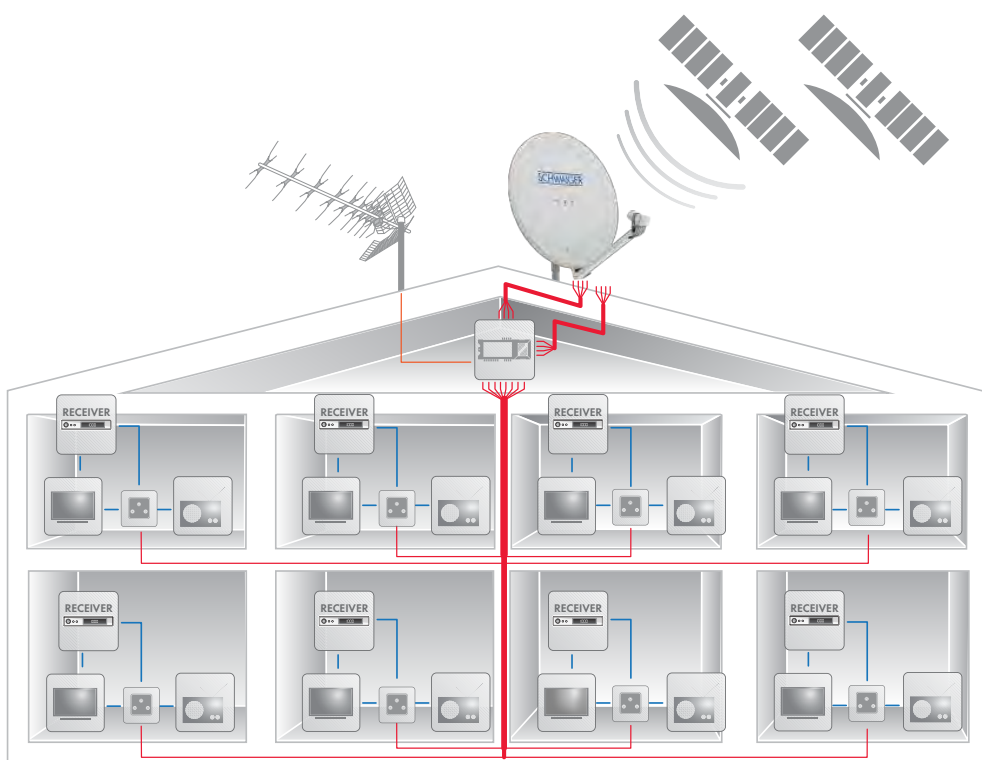

ASTRA und Hotbird

8 SUBSCRIBERS RECEIVE VIA 2 SATELLITES





ASTRA and Hotbird



Produktempfehlung

-  1 Offset Antenne ab \varnothing 85 cm
z.B. SPI085PA, SPI085PR, SPI085PW
- 1 Universal Quattro LNB
z.B. SPS6918
- 1 Universal Multifeed Halterung
z.B. UHA100X
-  1 Terrestrische Antenne für DVB-T Empfang
z.B. ANTURA1
-  1 Multischalter 9 auf 8
z.B. SEW4098
-  8 SAT Anschlussdosen
z.B. DSE650
-  8 Digitale Satellitenreceiver

Product recommendation

-  1 Offset antenna from \varnothing 85 cm
e.g. SPI085PA, SPI085PR, SPI085PW
- 1 Universal Quattro LNB
e.g. SPS6918
- 1 Universal Multi-feed holder
e.g. UHA100X
-  1 Terrestrial receiver for DVB-T
e.g. ANTURA1
-  1 Multi-switch 9 on 8
e.g. SEW4098
-  8 SAT connector sockets
e.g. DSE650
-  8 Digital satellite receivers

RECEIVER

AINSTEIN

HOME4YOU

SECURE4YOU

POWER4YOU

SOUND4YOU

LIGHT4YOU

SAT

ANTENNA

VIDEO

AUDIO

PHONE &
COMPUTER

TV MOUNTING

8 TEILNEHMER EMPFANGEN ÜBER 1 SATELLITEN



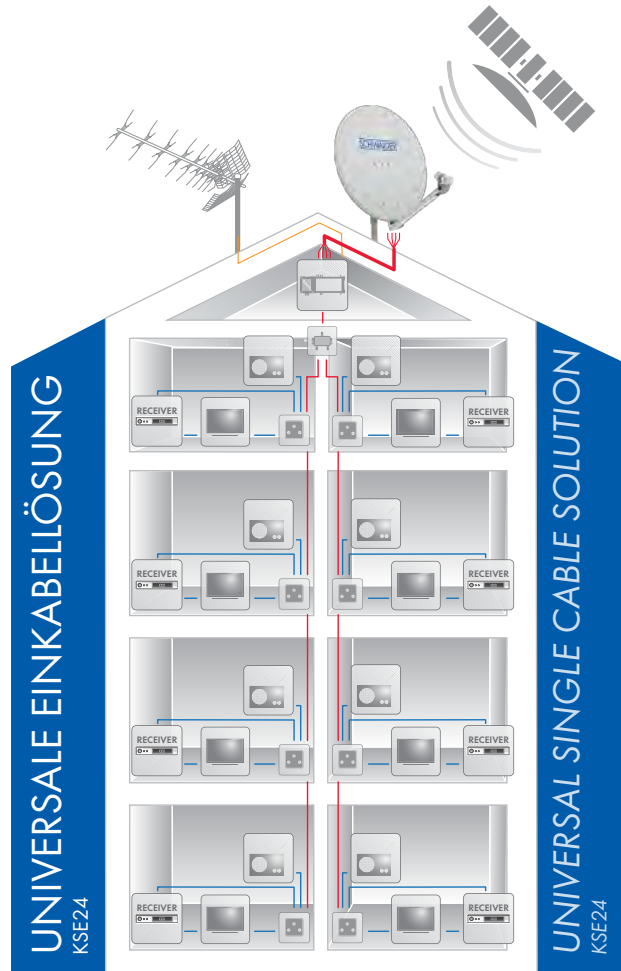

ASTRA oder Hotbird

8 SUBSCRIBERS RECEIVE VIA 1 SATELLITE







ASTRA or Hotbird



Produktpefehlung

-  1 Offset Antenne ab \varnothing 80 cm
z.B. SPI992.0, SPI992.1, SPI992.2
-  1 Universal Quattro LNB
z.B. SPS6918
-  1 Terrestrische Antenne für DVB-T Empfang
z.B. ANTURA1
-  1 Universale Kopfstation
z.B. KSE24
-  1 2-fach Verteiler (auch 3-, 4-, 6-, 8-fach)
z.B. VTF8842
-  8 SAT Anschlussdosen
z.B. RDS660
- 8 Digitale Satellitenreceiver

Product recommendation

-  1 Offset antenna from \varnothing 80 cm
e.g. SPI992.0, SPI992.1, SPI992.2
-  1 Universal Quattro LNB
e.g. SPS6918
-  1 Terrestrial receiver for DVB-T
e.g. ANTURA1
-  1 Universal Head station
z.B. KSE24
-  1 2-way distributor (also 3-, 4-, 6-, 8-way)
z.B. VTF8842
-  8 SAT connector sockets
e.g. RDS660
- 8 Digital satellite receivers

12 TEILNEHMER EMPFANGEN ÜBER 2 SATELLITEN





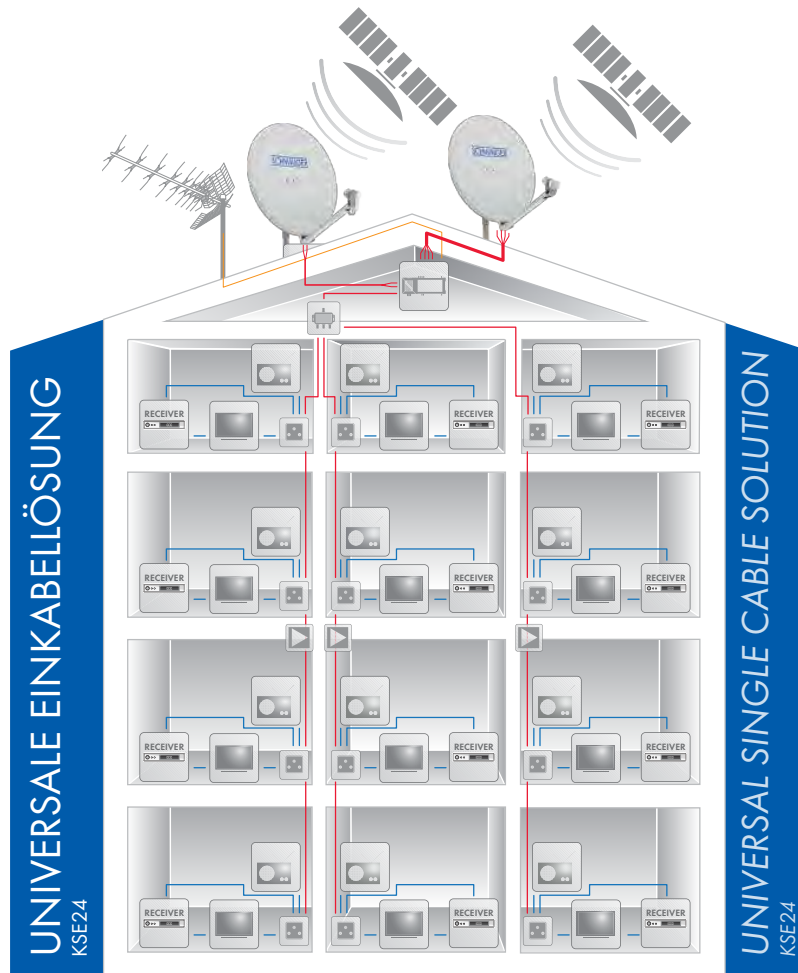

ASTRA und Hotbird

12 SUBSCRIBERS RECEIVE VIA 2 SATELLITES







ASTRA and Hotbird



Produktempfehlung

-  2 Offset Antenne ab \varnothing 85 cm
z.B. SPI085PA, SPI085PR, SPI085PW
-  1 Universal Quattro LNB + Twin LNB
z.B. SPS6918 + SPS6914
-  1 Terrestrische Antenne für DVB-T Empfang
z.B. ANT569 und ANTURA1
-  1 Universale Kopfstation
z.B. KSE24
-  3 SAT-ZF Einkabelverstärker
z.B. EKV1525
-  1 3-fach Verteiler (auch 2-, 4-, 6-, 8-fach)
z.B. VTF8843
- 12 SAT Anschlussdosen
z.B. RDS660
- 12 Digitale Satellitenreceiver

Product recommendation

-  2 Offset antenna from \varnothing 88 cm
e.g. SPI085PA, SPI085PR, SPI085PW
-  1 Universal Quattro LNB + Twin LNB
e.g. SPS6918 + SPS6914
-  1 Terrestrial receiver for DVB-T
e.g. ANT569 and ANTURA1
-  1 Universal Head station
z.B. KSE24
-  1 SAT IF Line Amplifier
e.g. EKV1525
-  1 3-way distributor (also 2-, 4-, 6-, 8-way)
z.B. VTF8843
- 12 SAT connector sockets
e.g. RDS660
- 12 Digital satellite receivers

12 TEILNEHMER EMPFANGEN ÜBER 1 SATELLITEN





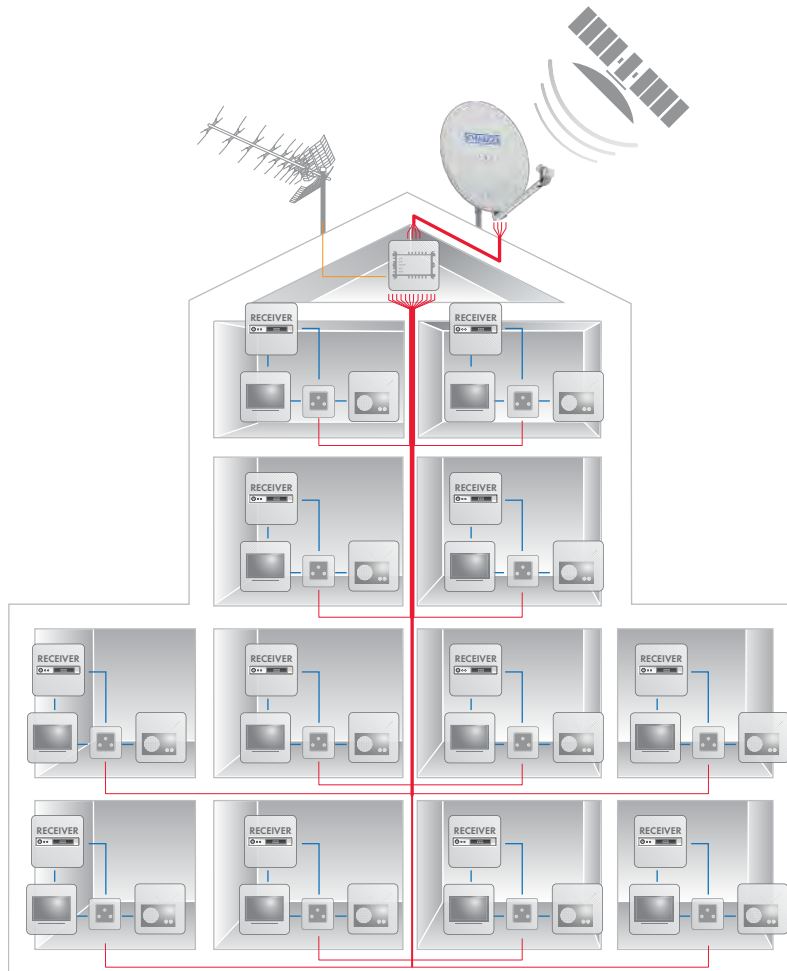

ASTRA oder Hotbird

12 SUBSCRIBERS RECEIVE VIA 1 SATELLITE

ASTRA or Hotbird



Produktempfehlung

-  1 Offset Antenne ab \varnothing 88 cm
z.B. SPI900.0, SPI900.1, SPI900.2
-  1 Universal Quattro LNB
z.B. SPS6918
-  1 Terrestrische Antenne für DVB-T Empfang
z.B. ANTURA1
-  1 Multischalter 5 auf 12
z.B. SEW4512
-  12 SAT Anschlussdosen
z.B. DSE650
-  12 Digitale Satellitenreceiver

Product recommendation

-  1 Offset antenna from \varnothing 88 cm
e.g. SPI900.0, SPI900.1, SPI900.2
-  1 Universal Quattro LNB
e.g. SPS6918
-  1 Terrestrial receiver for DVB-T
e.g. ANTURA1
-  1 Multi-switch 5 on 12
e.g. SEW4512
-  12 SAT connector sockets
e.g. DSE650
-  12 Digital satellite receivers

AUSLEUCHTUNGSZONEN

Je näher sich der Spiegelstandort am Rand der jeweiligen Ausleuchtzone befindet, desto größer sollte der Spiegeldurchmesser (60, 90, 120 cm) gewählt werden, um einen guten Empfang zu gewährleisten.

FOOTPRINT MAPS

The closer the satellite dish is located on the edge of the respective footprint, the larger the dish should be in diameter (60, 90, 120) in order to ensure good signal reception.

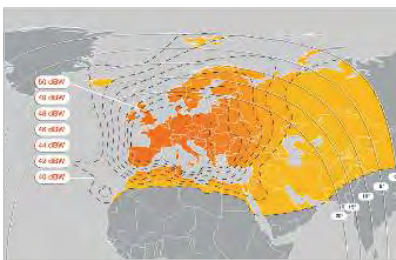

9°E EUROBIRD 9A

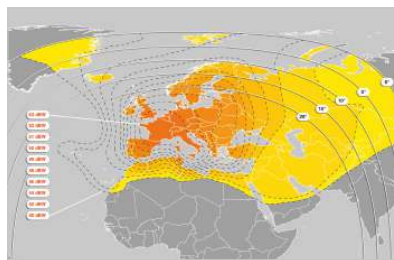

13°E HOTBIRD 6

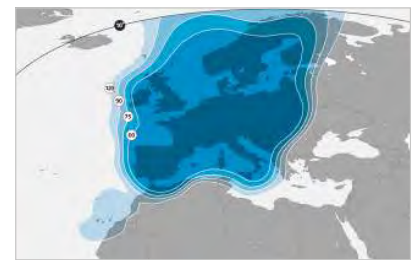

19,2°E ASTRA 1H



23,5°E ASTRA 3A



28,2°E ASTRA 2A

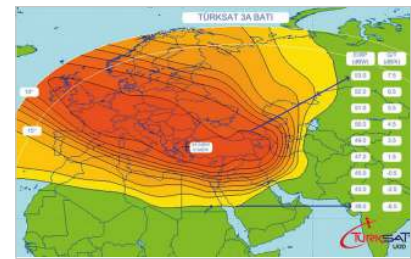

42°E TÜRKSAT

EIRP/Durchmesser der Offset Antenne

EIRP/Diameter of the offset antenna

EIRP [dBW]	> 45	45	44	43	42	41	40	39
Durchmesser in cm Diameter in cm	< 65	65 - 85	75 - 95	85 - 100	95 - 120	105 - 135	120 - 150	135 - 170

STANDORTWAHL

Der Offsetspiegel muss so installiert werden, dass keine Objekte wie Häuser oder Bäume das Signal des Satelliten stören können.

TIPP: Offset Antennen sollten auf dem Dach oder hoch oben an der Hauswand angebracht werden.

- ▶ Starker Regen oder Schneefall sowie Schnee und Eis auf der Flachantenne können zu Signalstörungen führen. Größere Offset Antennen bieten bei schlechten Wetterverhältnissen größere Empfangsreserven. Die Empfangsqualität wird somit weniger stark beeinträchtigt als bei kleineren Antennen. Bitte beachten Sie die jeweiligen Sicherheitshinweise der Geräte.

CHOICE OF LOCATION

The offset antenna must be mounted in such a way that no objects such as houses or trees block the signal coming from the satellite.

NOTE: The best place for mounting offset antennas is the roof or the highest point of the house wall.

- ▶ Heavy rain or snowfall as well as snow and ice on top of a flat antenna can cause signal interference. Larger offset antennas provide more reception reserves in case of bad weather. Therefore, reception quality is less affected than with small antennas. Please mind the respective safety instructions of the devices.

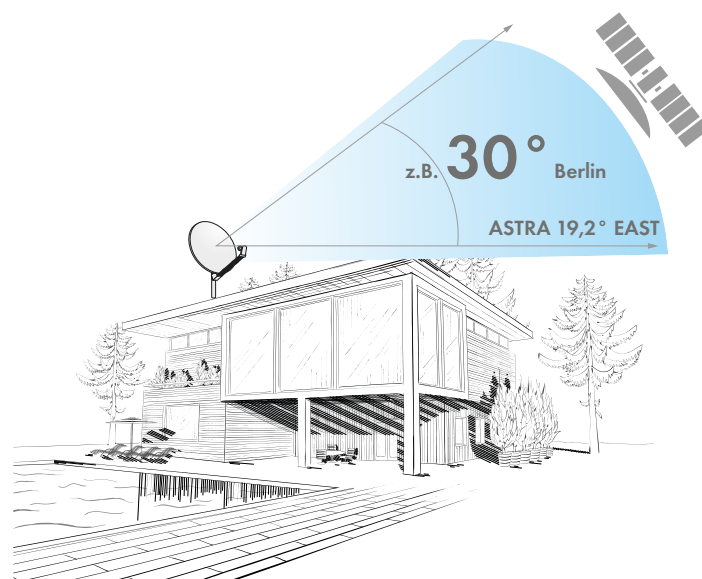



EINSTELLUNGSWINKEL

Bei der Montage einer Satellitenantenne sind der Elevations- und der Azimutwinkel wichtig.

ELEVATION ANGLE

When installing a satellite antenna, elevation and azimuth angles are important.

Elevation

Elevation ist der vertikale bzw. senkrechte Winkel bei der Spiegeleinstellung. Je nach Standort liegt der Wert zwischen 27° bis 34°. Die Tabelle ASTRA/Skala (C) zeigt die Werte verschiedener Großstädte.

Elevation

Elevation is the vertical/down angle in dish alignment. Depending on the location, the angular degree ranges from 27° to 34°. The table ASTRA / Skala (C) shows the angular degree of several large cities.

Azimut

Azimut ist der horizontale bzw. waagerechte Winkel bei der Spiegeleinstellung. Der Winkel ist je nach Standort unterschiedlich. Die Tabelle ASTRA/Skala (D) zeigt die Werte verschiedener Großstädte.

Azimuth

Azimuth is the horizontal/across angle in dish alignment. The angle varies depending on the location. The table ASTRA / Skala (D) shows the angular degree of several large cities.

ASTRA/Skala (D)

Oslo	170°
Stockholm	179°
Kopenhagen	172°
Hamburg	169°
Hannover	168°
Berlin	173°
Leipzig	171°
Aachen	163°
Frankfurt	166°
Wien	176°
München	170°
Mailand	166°
Madrid	147°

ASTRA/Skala (C)

Oslo	22°
Stockholm	23°
Kopenhagen	26°
Hamburg	28°
Hannover	30°
Berlin	30°
Leipzig	32°
Aachen	32°
Frankfurt	33°
Wien	35°
München	35°
Mailand	38°
Madrid	38°

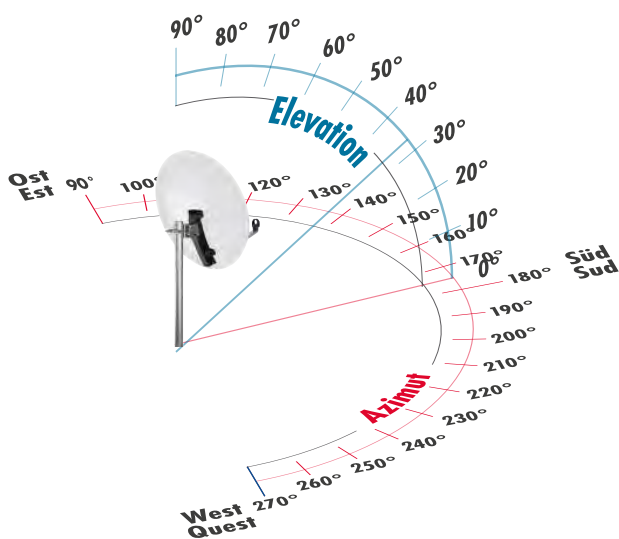

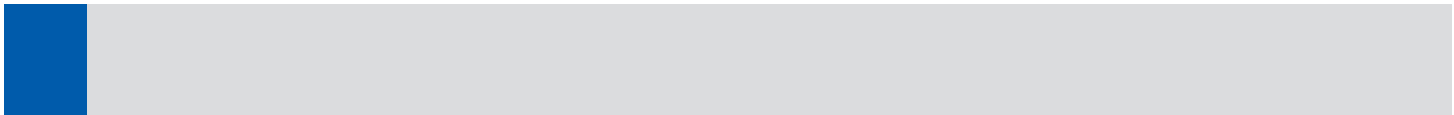

- RECEIVER
- AINSTEIN
- HOME4YOU
- SECURE4YOU
- POWER4YOU
- SOUND4YOU
- LIGHT4YOU
- SAT
- ANTENNA
- VIDEO
- AUDIO
- PHONE & COMPUTER
- TV MOUNTING

FREQUENZBEREICHE

Der Frequenzbereich beschreibt die Nutzungsbereiche des elektromagnetischen Spektrums.

FREQUENCY RANGES

The frequency range describes the use of electromagnetic spectrum.

Frequenzbänder für den Satellitenempfang

Frequency bands for satellite reception

Bezeichnung Description	Frequenzbereich Frequency range
X-Band X band	8,2...12,4 GHz
Ku-Band Ku band	12,4...18 GHz
K-Band K band	18...26,5 GHz
Ka-Band Ka band	26,5...40 GHz

Frequenzbänder für den Rundfunkempfang

Frequency bands for radio broadcasting reception

Abkürzung Abbreviation	Bezeichnung Description	Frequenzbereich frequency range	Wellenlänge Wavelength	Technische Verwendung technical use
SLW	Längstwellen Wave lengths	3... 30 kHz	100000...10000 m	Militär, Kommunikation Audio Sound
LW	Langwellen Wave length	30...300 kHz	10000...1000 m	Rundfunk Radio broadcasting
MW	Mittelwelle Medium wave	300 kHz...3 MHz	1000...100 m	Rundfunk Radio broadcasting
KW	Kurzwellen Short wave	3...30 MHz	100...10 m	Kurzwellenrundfunk Short wave radio broadcasting
UKW	Ultrakurzwellen Ultra short wave	30...300 MHz	10...1 m	Rundfunk-Fernsehen-Radar Radio broadcasting-television-radar
dm-W	Dezimeter-Wellen Decimetre waves	300 MHz...3GHz	100...10 cm	Fernsehen zellulärer Mobilfunk, Microwellenherd, Satelliten-Fernsehen Cellular mobile radio television, micro-wave oven, satellite television
cm-W	Zentimeterwellen Centimetre waves	3...30 GHz	10...1 cm	Radar Richtfunk Radar beam radio
mm-W	Millimeterwellen Millimetre waves	30...300 GHz	10...1 mm	Richtfunk Beam radio

Frequenzbänder für den Kabelempfang

Frequency bands for cable reception

Frequenzband <i>Frequency band</i>	Frequenzbereich <i>Frequency range</i>	Kanäle <i>Channels</i>	Verwendung <i>Use</i>
Band I <i>Band I</i>	47...68 MHz	K2 - K4	Kabel, Rückkanal <i>Cable, return channel</i>
Band II (UKW) <i>Band II</i>	87,5...108 MHz		Radio
Unterer Sonderkanalbereich <i>Special lower channel area</i>	118...174 MHz	S3 - S10	Kabel <i>Cable</i>
Band III (VHF) <i>Band III (VHF)</i>	174...230 MHz	K5 - K12	DAB+, Kabel <i>DAB+, cable</i>
Sonderkanalbereich <i>Special channel area</i>	230...470 MHz	S11 - S41	Kabel <i>Cable</i>
Band IV/V (UHF) <i>Band IV/V (UHF)</i>	470...862 MHz	K21 - K69	DVB-T, Kabel, LTE <i>DVB-T, cable, LTE</i>

MONTAGE MIT SAT-FINDER

Mithilfe eines SAT-Finders kann der Satellitenspiegel korrekt eingestellt werden. Durch die optischen und akustischen Signale des SAT-Finders kann die optimale Position des Satellitenspiegels eingestellt werden.

INSTALLATION WITH SAT FINDER

A SAT Finder is used to accurately align the satellite dish. The visual and acoustic signals of the SAT Finder allow for perfect alignment to the position of the satellite.

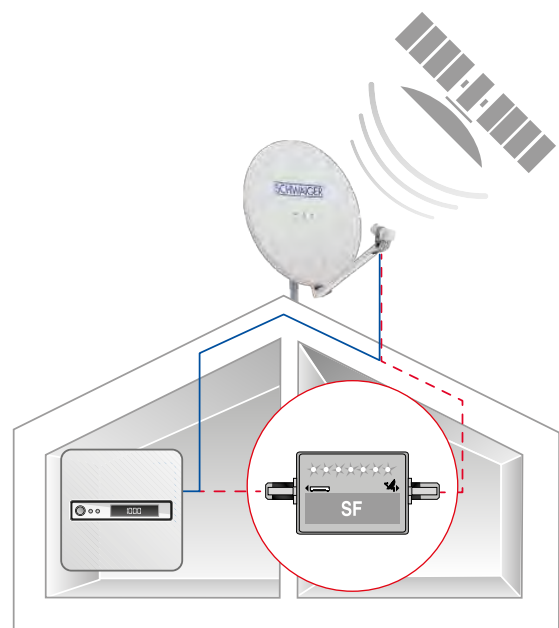

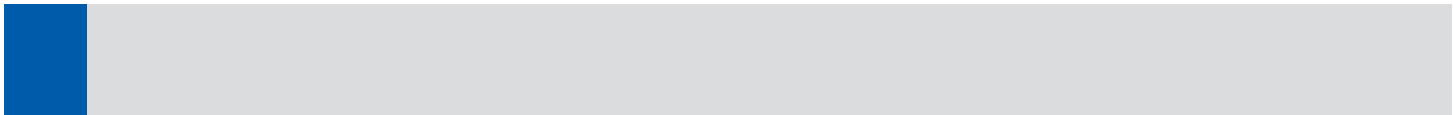

RECEIVER
AINSTEIN
HOME4YOU
SECURE4YOU
POWER4YOU
SOUND4YOU
LIGHT4YOU
SAT
ANTENNA
VIDEO
AUDIO
PHONE & COMPUTER
TV MOUNTING

WINDLASTBERECHNUNG

Eine statische Auslegung von Satellitenanlagen basiert auf vorgegebenen und errechneten Werten. Bei der Berechnung ist die EN50083-1 Norm anzuwenden.

WIND LOAD CALCULATION

The structural design of satellite systems is based on given and calculated values. Calculation is made according to the specifications of EN50083-1.

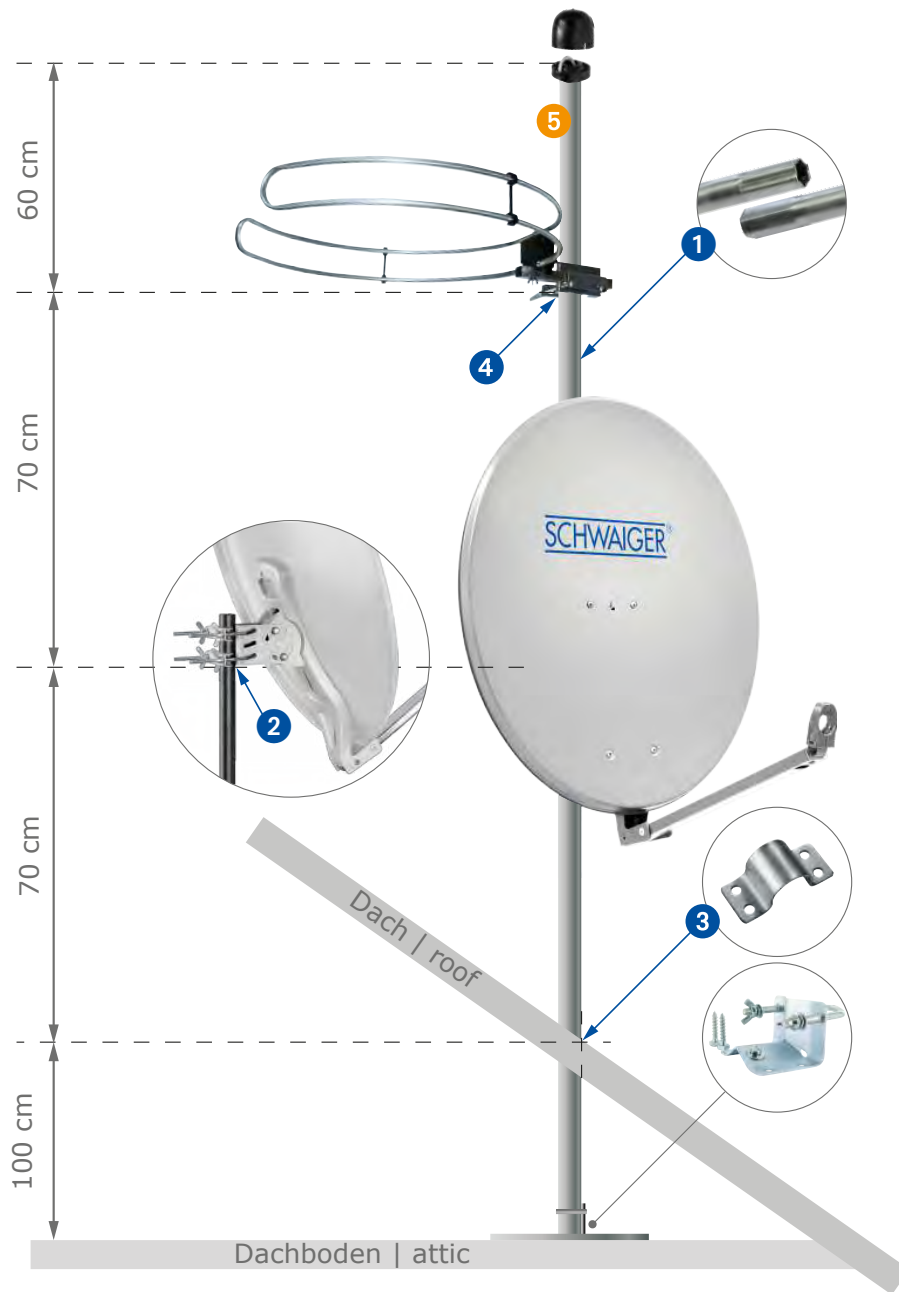

- ① Mastrohr (AMS1000 + AMS2000)
- ② Biegemoment der Offset Antenne
- ③ Montagehöhe der Einspannschelle
- ④ Biegemoment der Antenne (ANTURA)
- ⑤ Biegemoment des Standrohres

- ① Mast pipe (AMS1000 + AMS2000)
- ② Bending moment of the offset dish
- ③ Installation height of the mast fastening bracket
- ④ Bending moment of the antenna (ANTURA)
- ⑤ Bending moment of the standpipe

BERECHNUNGSBEISPIEL

Standfestigkeit einer Antennenanlage

Da Antennenstandrohre ein maximal zulässiges Biegemoment besitzen, darf dieses nicht überschritten werden.

- AMS1000 + AMS2000 = 3 m
→ AMS 2000 = max. 730 Nm

Gesamtbiegemoment des Mastrohres

Das Gesamtbiegemoment setzt sich aus den Einzelbiegemomenten der angebrachten Antennen und des Standrohres selbst zusammen.

- Windlast der freien Länge des Standrohres **5** berechnen

Formel: **Windlast = $q \cdot c \cdot D \cdot L$**

q = Staudruck unter 20 m Montagehöhe	= 800 N/m ²
c = Strömungsbeiwert für Rohre	= 1,2
D = Außendurchmesser Standrohr	= 42 mm
L = Freie Standrohrlänge	= 2 m

Berechnung der Windlast des Standrohres selbst (nach Abb.):
 $800 \text{ N/m}^2 \cdot 1,2 \cdot 0,042 \text{ m} \cdot 2 \text{ m} = \mathbf{80,64 \text{ N}}$

Biegemoment des Mastrohres

Aus der Windlast lässt sich über die mittlere freie Länge das Biegemoment des Mastes errechnen.

- Die freie Gesamtlänge ermitteln

Formel: **Mittlere freie Länge = $gL - LbE / 2$**

gL = Gesamtlänge des Mastrohres	= 3 m
LbE = Länge bis Einspannschelle	= 1 m

Berechnung der mittleren freien Länge des Mastes (nach Abb.):
 $3 \text{ m} - 1 \text{ m} / 2 = \mathbf{1 \text{ m}}$

Windlastberechnung

- Biegemoment des Standrohres **5**
 $80,64 \text{ N} \cdot 1 \text{ m} = \mathbf{80,64 \text{ Nm}}$

- Biegemoment der Offset Antenne **2**

Formel: **Windlast • Montagehöhe ab Einspannschelle **3****

$$615 \text{ N} \cdot 0,7 \text{ m} = \mathbf{430,5 \text{ Nm}}$$

- Biegemoment der Antenne **4**

Formel: **Windlast • Montagehöhe ab Einspannschelle **3****

$$21 \text{ N} \cdot 1,4 \text{ m} = \mathbf{29,4 \text{ Nm}}$$

- Gesamtbiegemoment = **540,54 Nm**

HINWEIS

- Die Mindesteinspannlänge des Standrohres muss größer sein als 1/6 der Gesamtlänge
- Montagehöhen, die mehr als 20 m über dem Grund liegen, haben einen anderen Staudruck (1100 N/m²). Die Windlastangaben aus diesem Katalog sind dann mit dem Faktor 1,375 zu multiplizieren
- Biegemomente über 1650 Nm bedürfen eines statischen Festigkeitsnachweises

SAMPLE CALCULATION

Stability of an antenna system

Antenna standpipes have a maximum permitted bending moment which must not be exceeded.

- AMS1000 + AMS2000 = 3 m
→ AMS 2000 = max. 730 Nm

Overall bending moment of the mast pipe

The overall bending moment is the sum of the individual bending moments of the installed antennas and the standpipe.

- Calculating the wind load of the free length of the standpipe **5**

Formula: **Wind load = $q \cdot c \cdot D \cdot L$**

q = Dynamic pressure (mounting height >20m)	= 800 N/m ²
c = Drag coefficient for pipes	= 1.2
D = Outer diameter of standpipe	= 42 mm
L = Free length of standpipe	= 2 m

Calculating the wind load of the standpipe itself (see image):
 $800 \text{ N/m}^2 \cdot 1.2 \cdot 0.042 \text{ m} \cdot 2 \text{ m} = \mathbf{80.64 \text{ N}}$

Bending moment of the mast pipe

The bending moment of the mast pipe can be calculated with the wind load and the free middle length.

- Calculating the free total length

Formula: **Free middle length = $gL - LbE / 2$**

gL = Total length of the mast pipe	= 3 m
LbE = Length until mast fastening bracket	= 1 m

Calculating the free middle length of the mast (see image):
 $3 \text{ m} - 1 \text{ m} / 2 = \mathbf{1 \text{ m}}$

Wind load calculation

- Bending moment of the standpipe **5**
 $80.64 \text{ N} \cdot 1 \text{ m} = \mathbf{80.64 \text{ Nm}}$

- Bending moment of the offset antenna **2**

Formula: **Wind load • Mounting height from bracket **3****

$$615 \text{ N} \cdot 0.7 \text{ m} = \mathbf{430.5 \text{ Nm}}$$

- Bending moment of the antenna **4**

Formula: **Wind load • Mounting height from bracket **3****

$$21 \text{ N} \cdot 1.4 \text{ m} = \mathbf{29.4 \text{ Nm}}$$

- Overall bending moment = **540.54 Nm**

INFORMATION

- At least 1/6 of the total length of the standpipe has to be inserted into the mast base.
- For mounting heights exceeding 20 m from the ground, a different dynamic pressure applies (1100 N/m²). The wind load values stated in this catalogue will then have to be multiplied by 1.375
- Bending moments exceeding 1650 Nm require verification of static strength

RECEIVER
AINSTEIN
HOME4YOU
SECURE4YOU
POWER4YOU
SOUND4YOU
LIGHT4YOU
SAT
ANTENNA
VIDEO
AUDIO
PHONE & COMPUTER
TV MOUNTING

DIE STARKE ALTERNATIVE – MEHRERE SATELLITEN MIT DiSEqC

Hauptmanko der einfachen Sat-ZF-Verteiltechnik ist die fehlende Möglichkeit, zwei oder mehr Satelliten empfangen zu können. Mit DiSEqC (Digital Satellite Equipment Control) werden diese Grenzen einfach gesprengt, das System vereinfacht zudem die Umschaltungen in einer Satellitenempfangsanlage erheblich.

Grundsätzlich besteht das DiSEqC-System aus einem Satellitenreceiver (Master) sowie dem zu steuernden peripheren Satellitenzubehör (Slaves), z.B. Multischalter und LNB. Diese Komponenten werden über das normale Koaxialkabel miteinander verbunden, das gewissermaßen den Kommunikations-Bus darstellt.

DiSEqC nutzt die so genannte 22-kHz-Technik, indem auf diesen Träger digitale Telegramme aufmoduliert werden. Diese Telegramme enthalten alle Informationen über die gewünschte Satellitenposition sowie das Empfangsband. DiSEqC ermöglicht sogar die Steuerung einer drehbaren Antenne.

Bei DiSEqC gibt es mehrere Varianten: Simple DiSEqC, auch als Mini-DiSEqC oder Tone-Burst bezeichnet, sowie DiSEqC 1.0 & DiSEqC 2.0. Mini-DiSEqC ist das einfachste Verfahren, hat aber dafür auch nur eingeschränkte Möglichkeiten, die allerdings in vielen Anwendungsfällen bereits ausreichen.

Mit der 13/18-V-Umschaltung für die jeweiligen Polarisationssebenen ergeben sich daraus insgesamt acht mögliche Polarisationssebenen, sodass beispielsweise vier verschiedene Satelliten empfangen werden können. Die zentrale Steuerfunktion übernimmt der in einem Satellitenreceiver eingebaute Mikroprozessor.

Weitere dieser Mastereinheit untergeordnete digitale Schaltkreise sind in den zu steuernden Geräten, wie Multischaltern, eingebaut.

Bei mehr als acht Polarisationssebenen muss Mini-DiSEqC passen. Jetzt ist DiSEqC 1.0 gefragt. Dieses Verfahren arbeitet mit echter Datenübertragung, d.h., auf dem 22-kHz-Signal werden Datentelegramme aufmoduliert, die vom Receiver aus die verschiedenen Umschaltfunktionen auslösen.

DiSEqC 1.0 und natürlich auch Mini-DiSEqC senden die Befehle nur in eine Richtung – vom Receiver zu den Multischaltern und LNBs. Das reicht normalerweise aus.

Bei DiSEqC 2.0 wird der korrekte Eingang der Steuerbefehle von den Multischaltern bestätigt. Das hat den Vorteil, dass sich das System gewissermaßen selbst kontrolliert. In der Praxis hat DiSEqC 2.0 für den professionellen Installateur zudem den Vorteil, dass er die Quellen eventueller Fehlfunktionen und Störungen leichter ermitteln kann.

Im Prinzip sind DiSEqC-Empfangsanlagen reinen Astra-Anlagen mit fünf Eingängen (4 x Sat, 1 x terrestrisch) sehr ähnlich. Von der zusätzlichen Technik merkt der Praktiker nichts.

Daher sind die Schaltbeispiele auch jeweils leicht umkehrbar. Je nach Abbildung lässt man einfach vier Polarisationssebenen und den zweiten LNB weg oder fügt dies hinzu.

Für drehbare Anlagen nutzt man DiSEqC 1.2. Es ist ein sehr komfortables System, das den Betrieb eines Antennenspiegels sehr einfach macht.

THE STRONG ALTERNATIVE - MORE SATELLITES WITH DISEQC

Main shortcoming of the simple SAT-ZF-distribution technology is the lack of possibilities, to receive two or more satellites.

With DiSEqC (Digital Satellite Equipment Control), these limits simply shooed, the system also simplifies the switching in a satellite receiving system considerably.

Basically the DiSEqC system consists of a satellite receiver system (master) and the controlled peripheral satellite equipment (slaves), e.g. multi switch and LNB. These components are connected together on a normal coaxial cable, which to a certain extent represents a communication bus.

DiSEqC uses the so called 22-kHz technology, as digital frames are modulated on these carriers. These frames contain all the information about the desired satellite position and the reception band. DiSEqC even allows the control of a rotating antenna.

There are several variants of DiSEqC:

Simple DiSEqC, also known as mini-DiSEqC or tone burst, DiSEqC 1.0 and DiSEqC 2.0 respectively. Mini-DiSEqC is the simplest method, but only has limited possibilities which are however sufficient in many applications already.

With the 13/18-V switch-over, for each polarization plane arise total eight possible polarization planes, so that for example four different satellites can be received. The central control function is performed by the receiver in a satellite built-in microprocessor.

Widely these master unit secondary digital circuits are controlled in the devices such as installed in multi switches.

More than eight polarization planes must fit in mini-DiSEqC. DiSEqC 1.0 is now in demand. This process works with real data transmission, i.e. data frames are modulated on 22-kHz which release from the receiver to the different switching functions.

DiSEqC 1.0 and of course mini-DiSEqC send the commands only in one direction - from receiver to multi switches and LNBs. This is normally sufficient.

The correct input of the control commands are confirmed from multi switches with DiSEqC 2.0. This has the advantage that the system is self controlled to some extent. In practice DiSEqC 2.0 has professional installer as an advantage, so that it can easily identify the sources of possible malfunctioning and faults.

In principle DiSEqC receivers are pure astral attachments with five inputs (4 x Satellite, 1 x terrestrial) are very similar. With additional technology the practitioners do not notice anything.

Therefore, the switching examples are also easily reversible. Depending on the image one easily leave four polarization planes and the second LNB away or adds to this.

For rotating systems one uses DiSEqC 1.2. It is a very comfortable system that makes the operation of an antenna disc very easy.

GLOSSAR - BEGRIFFE

A

Abschattung

Der geradlinige Ausbreitungsweg zwischen Satellit und Bodenstation wird durch Hindernisse, wie Berge und Gebäude, unterbrochen. Dabei geht die Sendeenergie entweder teilweise oder ganz verloren.

Abschlusswiderstand

Widerstand zum Terminieren eines Netzes, z. B. der letzten ISDN-Dose oder in einem Antennennetz.

a/b Leitung

Multimediale 2-Draht-Verbindung zwischen erster TAE und Vermittlungsstelle.

a/b Wandler

Verbindungsadapter für analoge Telefone an eine digitale ISDN-Schnittstelle.

AC

Wechselstrom (engl. Alternating Current).

ADSL/DSL

(Asymmetric Digital Subscriber Line) High-Speed Anschluss, den jeder Telekom-Kunde, unabhängig von einem Analog- oder ISDN-Anschluss bekommen kann. Der analoge Anschluss führt neben dem Telefonsignal ein zusätzliches Datensignal, telefonisch bleibt man also erreichbar, auch wenn man online ist. Bei ISDN kann in Kombination mit ADSL gleichzeitig telefoniert, gefaxt und gesurft werden. Für die Nutzung sind zwei zusätzliche Geräte erforderlich: Ein ADSL-Splitter und ein ADSL-Modem. Der Splitter trennt ADSL-Signale vom normalen Telefonsignal.

Antennengewinn

Maß für die Verstärkung eines empfangenden elektromagnetischen Feldes bezogen auf einen Dipol [dBd] oder einen Isotropstrahler [dBi].

ASTRA

SES ASTRA (Société Européenne des Satellites) Satellitenorganisation mit Sitz in Luxemburg, die weltweit Satelliten betreibt. Für Europa sind vor allem die Positionen 19° Ost, 23° Ost und 28° Ost wichtig.

ATA

(AT Attachment) Ist ein Standard, der eine Schnittstelle zum Anschluss von Festplatten und CD-ROM Laufwerken an Computern beschreibt.

Audio

Tonübertragung/-signale.

Audio-/Video PID

Regelt den Datentransportstrom für Bild- und Tonübertragung [PID = Paket Identifier].

Auflösung

Anzahl der sichtbaren Bildpunkte auf einem Fernsehgerät. Die Standardauflösung (SD) beim Fernsehen ist 576 x 720 Pixel (Bildpunkte). HDTV-Signale werden 720 x 1280 bei 50 Bildwechslern/s (Vollbild) oder 1080 x 1920 bei 25 Bildwechslern/s (Halbbild) gesendet. Bluray-

Player liefern eine Auflösung von 1080 x 1920 Bildpunkten bei 50 Bildwechslern/s (Vollbild).

A/V-Modulator

Wandelt ein Videosignal (FBAS) und ein Audiosignal (Ton) von z. B. einer Kamera oder Videorecorder usw. in ein für handelsübliche Fernseher benötigtes analoges Hochfrequenzsignal (HF) um. Somit können z. B. mehrere A/V-Modulatoren mit Kamerasignal über die normale Antennenleitung eingespeist und auf freien Kanälen empfangen werden.

Azimut

Winkel in der Horizontalebene bei SAT-Spiegeln (Himmelsrichtung).

B

Bitfehlerrate (BER)

Maß für die Qualität bei der digitalen Übertragung. Sie beschreibt Anzahl der in einem Zeitintervall empfangenen fehlerhaften Bits zur Gesamtzahl der gesendeten Bits (Bitfehler).

Blu-ray

Die Blu-ray Disc (abgekürzt BD oder BRD) ist ein digitales optisches Speichermedium mit HD-Auflösung von 1080 x 1920 Pixeln.

BNC-Verbindung

Hochfrequenzgeeignete Steckerform; findet vor allem bei älteren Video-geräten und in der Messtechnik Verwendung.

C

CAM

Conditional Access Module - Dekodiermodul für die jeweilige Programmkarte (Smartcard).

Cinch

Meistgebrauchte Steckverbindung zur Übertragung von digitalen oder analogen Audio- und Video-Signalen (wird auch „RCA“ genannt).

CI+

CI+ ist eine Weiterentwicklung des Common Interface und sendet zusätzliche Informationen. Bei Geräten mit CI+ können auch HD+ Programme entschlüsselt werden.

C/N

Hochfrequenz-Träger-Rauschabstand: Er gibt an, wie hoch das Träger-signal über dem Rauschen liegt. Ein C/N von 8 dB liefert bereits ein störungsfreies Bild. Ein höherer Wert ist auf jeden Fall anzustreben.

COFDM

Coded Orthogonal Frequency Division Multiplex ist ein Modulationsverfahren für digitales terrestrisches Fernsehen DVB-T.

Conax



Conax ist ein Verschlüsselungssystem, welches in skandinavischen Ländern z.B. bei Sendern wie Tele Columbus, Videoguard oder auch bei LIWEST (Österreich), Digital Cable Group (Schweiz) und im Kabel TV in

RECEIVER

AINSTEIN

HOME4YOU

SECURE4YOU

POWER4YOU

SOUND4YOU

LIGHT4YOU

SAT

ANTENNA

VIDEO

AUDIO

PHONE &
COMPUTER

TV MOUNTING

RECEIVER
AINSTEIN
HOME4YOU
SECURE4YOU
POWER4YOU
SOUND4YOU
LIGHT4YOU
SAT
ANTENNA
VIDEO
AUDIO
PHONE & COMPUTER
TV MOUNTING

Deutschland eingesetzt wird. Hierfür kommen spezielle CI-Module (z.B. Original Conax Modul) zum Einsatz.

Common Interface (CI)

Common Interface ist eine Schnittstelle zur Aufnahme des CAM-Moduls. Mithilfe eines CI (Common Interface) ist es möglich, Entschlüsselungsmodule für Bezahlfernsehprogramme in einen dafür ausgelegten Receiver einzustecken. Zum Empfang solcher Programme ist zusätzlich eine Smartcard erforderlich, die man beim Bezahlfernsehsender bekommt.

CI+



CI+ ist eine Weiterentwicklung des Common Interface und sendet zusätzliche Informationen. Das bedeutet, dass Senderanstalten bestimmen, was mit dem jeweiligen Inhalt gemacht werden darf und was nicht. Bei Geräten mit CI+ können auch HD+ Programme entschlüsselt werden.

Cross Over

Netzwerkkabel mit gekreuzter Verschaltung zur direkten Verbindung zweier Computer.

Crypt

Verschlüsselungssystem für z.B. Pay-TV.

D

Dämpfung

Energieverluste einer elektromagnetischen Welle, angegeben in Dezibel (dB), z. B. bei Koaxialkabeln.

Decoder

Gerät oder Bauteil zum Entschlüsseln codierter Signale, z.B. beim Empfang von Bezahlfernsehen (Pay-TV).

DC

Gleichstrom (engl. Direct Current).

DIN

Deutsches Institut für Normung e.V.

DiSEqC

Digital Satellite Equipment Control. Zukunftssicheres Schaltsystem für Multischalter, LNBS usw. DiSEqC wird vorzugsweise für gleichzeitigen Empfang mehrerer Satelliten in Multischaltersystemen eingesetzt.

Dolby-Digital

Digitales Tonübertragungssystem für Mehrkanal-Raumklang (AC3, 5.1. Heimkino-Sound).

Dolby 5.1

Mehrkanal-Tonübertragung mit 2 x Front-Lautsprechern, 2 x Satelliten-Lautsprechern, 1 x Center-Lautsprecher und 1 x Subwoofer (aktiv oder passiv).

DSL

(Digital Subscriber Line) Digitaler Hochgeschwindigkeits-Zugang ins Internet. Übertragungsraten von bis zu 100 Megabit pro Sekunde und mehr sind möglich und werden auch realisiert. Hohe Datenraten sind die Voraussetzung zur Übertragung von digitalen Fernsehsignalen (IPTV).

DVB-C



Digital Video Broadcast Cable - Übertragung von digitalen Hörfunk- und Fernsehsignalen über Kabelanschluss.

DVB-C2



Die „Zweite Generation“ ist der Nachfolgestandard zu DVB-C und beschreibt das Übertragungsverfahren für HDTV (hochauflösendes Fernsehen).

Dieser Standard findet jedoch noch keine praktische Anwendung, da HDTV bereits auch in DVB-C möglich ist.

DVB-S



Digital Video Broadcast Satellite - Übertragung von digitalen Hörfunk- und Fernsehsignalen über Satelliten.

DVB-S2



Die „Zweite Generation“ ist der Nachfolgestandard zu DVB-S und beschreibt das Übertragungsverfahren für HDTV (hochauflösendes Fernsehen).

DVB-T



Digital Video Broadcasting Terrestrial - Funkübertragung von digitalen Hörfunk- und Fernsehsignalen über terrestrische (erdgebundene) Wege.

DVB-T2



Die „Zweite Generation“ ist der Nachfolgestandard zu DVB-T. DVB-T2 nutzt den Videokompressionsstandard H.264/MPEG4 zur Übertragung.

Durch die höhere Kompression wird die Übertragung von mehr Programmen in einem Frequenzbereich erlaubt.

DVB-T2 HD



Das sehr effiziente Videokompressionsverfahren H.265 (HEVC) ist der neue Standard des DVB-T2 und erlaubt

Bildübertragungen in Ultra HD. DVB-T2 HD steigert die Zahl der auf gleichem Raum übertragenen Programme und die Qualität in Full HD (1080p).

DVD

Digital Video Disc oder Digital Versatile Disc, abwärtskompatibel zum CD-ROM-Laufwerk. Sie hat einen Durchmesser von 12 cm und bei ihrer Einführung betrug die Speicherkapazität 4,7 GB. DVD-Player sind Abspielgeräte für Digital Video Discs.

DVI

Digital Visual Interface: Schnittstelle für die voll-digitale Übertragung von Audio- und Videodaten. Im Gegensatz zur HDMI ist für Audio eine zusätzliche Übertragungsleitung erforderlich.

E

EASYFIND



Das Ausrichten eines Satelliten-Spiegels wird mit einem EasyFind-LNB zum Kinderspiel. Die integrierte LED-Anzeige zeigt den richtigen Satelliten zuverlässig an. Besonders geeignet für Camping und Freizeitanlagen. (Der Receiver muss EasyFind-LNB tauglich sein!)

EIA

Electronic Industries Alliance; ehemaliger US-amerikanischer Unternehmerverband, der Normen für elektronische Geräte festlegte.

EISA

Extended Industry Standard Architecture, zu ISA abwärtskompatibles Bussystem mit 32 Bit Datenbreite.

Einzel-LNB

Das Einzel-LNB besitzt nur einen Ausgang, an dem ein Receiver direkt angeschlossen werden kann. → LNB

Elevationswinkel

Auch Elevation; Erhebungswinkel über dem Horizont für SAT-Spiegel.

Entkopplung

Mittel in elektronischen Schaltungen, um induktive, kapazitive oder galvanische Beeinflussungen zwischen elektrischen Leitungen, Baugruppen, elektronischen Signalen u. ä. zu vermindern oder zu verhindern. Entkopplungen können z. B. durch Dämpfung eines Signals erfolgen, so zwischen zwei Eingängen eines Verstärkers. In der Antennentechnik lassen sich die Polarisierungen von gesendeten Signalen durch exakte Justage von Antennen(bauteilen) entkoppeln.

EPG

Electronic Program Guide (Elektronischer Programmführer). Digitale Variante einer gedruckten Zeitschrift für Fernsehprogramme und Radioprogramme, die im Empfangsgerät integriert ist.

Euro-ISDN

Europaweit einheitlicher Standard für ein kompatibles ISDN-Protokoll.

Eutelsat

Abkürzung für European Telecommunications Satellite, europäische Satellitenorganisation mit Sitz in Paris. Eutelsat betreibt u. a. den auch für Deutschland wichtigen Satelliten Hotbird.

F

Flat Screen

Flat Screen ist ein Flachbildschirm-Fernsehgerät, wie LED-, LCD- und Plasma-Fernsehgeräte. → LED, LCD, Plasma

F-Stecker

Schraubbare oder klemmbare Stecker für Koaxialkabel (F-Connector).

Feedhorn

Das Feedhorn ist das Teil des LNBs, das die vom Parabolspiegel reflektierten Empfangssignale so zusammenführt, dass sie genau auf das Antennensystem des LNBs treffen.

Footprint

Geografische Ausleuchtungszone der Satellitenstrahlung auf der Erde für verschiedene Satelliten.

Frequenz

Schwingungen pro Sekunde, gemessen in Hertz (Hz).

Frequenzbereich

Der Frequenzbereich beschreibt die Nutzungsbereiche des elektromagnetischen Spektrums. Von Hochfrequenz (HF) spricht man in der Regel ab dem Langwellenbereich. Sie wird in vielfältiger Form zur Signalüber-

tragung (u.a. für Radio und Fernsehen sowie Funkdienste) genutzt.

FTA

Free-To-Air – unverschlüsselte Programmübertragung.

Full HD



Full HD ist zurzeit die maximal gebräuchlichste Bildauflösung 1080p (1080 x 1920 Pixel bei 50 Bildwechsel/s, Vollbild).

G

Gigabyte/Megabyte

Einheiten für den Arbeitsspeicher oder den Festplattenspeicher eines Computers. 1 MB entspricht 1048.576 Byte, 1 GB entspricht 1024 Megabyte.

Gigahertz/Megahertz

Maßeinheit für die Anzahl der Schwingungen pro Sekunde, z.B. einer elektromagnetischen Welle. 1 MHz entspricht 1 Million und 1 GHz 1 Milliarde Hertz (Hz, Schwingungen pro Sekunde).

Gleichstromdurchlass

Eigenschaft von z.B. Steckdosen im Rahmen der Satellitenempfangstechnik, einen Gleichstrom zur Fernspeisung von Bauteilen, z.B. LNB, passieren zu lassen.

GUI

Graphics User Interface, grafische Benutzeroberfläche für intuitive PC- und Programmbedienung (z.B. Windows).

H

HbbTV



HbbTV (Hybrid Broadcast Broadband Television) ist die neue europaweit gültige Norm, die Fernsehen und Internet auf einer einheitlichen technischen Basis zusammenführt. Der neue Standard ermöglicht eine inhaltliche Verknüpfung von Fernseh- und Internetinhalten.

HDMI



High Definition Multimedia Interface: Schnittstelle zur digitalen Übertragung von Video- und Audio-Daten.

Standard HDMI-Kabel: Für Datenübertragungen/Auflösungen bis zu 1080p/60

High Speed HDMI-Kabel: Für Datenübertragungen/Auflösungen über 1080p inklusive Deep Color und alle 3D-Formate

Standard HDMI-Kabel mit Ethernet: Mit zusätzlicher Ethernetfunktion

High Speed HDMI-Kabel mit Ethernet: Mit zusätzlicher Ethernetfunktion

Automotive HDMI-Kabel: Für die Verbindung von externen HDMI-fähigen Geräten mit Auto-internen HDMI-fähigen Geräten

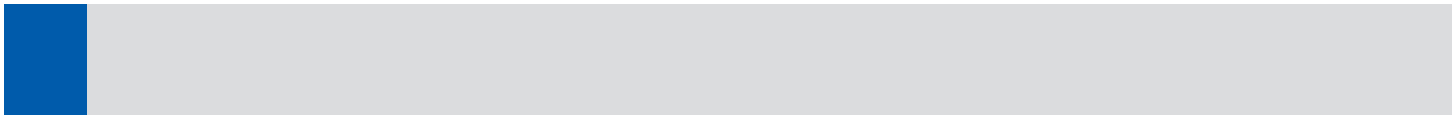

RECEIVER
AINSTEIN
HOME4YOU
SECURE4YOU
POWER4YOU
SOUND4YOU
LIGHT4YOU
SAT
ANTENNA
VIDEO
AUDIO
PHONE & COMPUTER
TV MOUNTING

HD+



HD+ ist ein Angebot des Satellitenbetreibers SES ASTRA und ermöglicht zusätzliche HD-TV-Programme parallel zum frei empfangbaren Signal (SD-TV) verschlüsselt zu übertragen. Neben frei empfangbaren HD-Programmen, wie ZDF HD oder Das Erste HD können mit der entsprechenden HD+ Karte auch die verschlüsselten HD Sender empfangen werden.

HD+ Replay

Mit HD+ RePlay sehen Sie Highlights der letzten 7 Tage wann Sie es wollen – direkt auf Ihrem Fernseher. Und das in beeindruckender TV-Sendequalität. HD+ RePlay umfasst heute schon viele Sender.

HD ready

HD ready ist die maximale Auflösung 720p (d.h. 720 x 1280 Pixel bei 50 Bildwechseln/s, Vollbild) oder 1080i (1080 x 1920 Pixel bei 25 Bildwechsel/s, Halbbild) bei modernen Flachbildschirm-Fernsehern. → [Flat-Screen](#), [LED](#), [LCD](#), [Plasma](#) HD ready ist ein Siegel in Europa, das eine Mindestkonfiguration für HDTV-Geräte ausweist.

HDTV

HDTV (High Definition Television) ist hochauflösendes, digitales Fernsehen.



Full HD ist die zur Zeit maximal gebräuchliche Bildauflösung ist 1080p (1080x1920 Pixel bei 50 Bildwechsel/s, Vollbild).

HEVC

Die Abkürzung steht für High Efficiency Video Coding. HEVC auch bekannt als H.265 ist der Nachfolgestandard von H.264 (MPEG-4 AVC). Mit dem neuen Standard werden Bildinformationen doppelt so stark bei gleichbleibender Qualität komprimiert, dabei wird eine Bildskalierung von 320 x 240 Bildpunkten bis zu 8192 x 4320 Bildpunkten ermöglicht.

HF-Bereich

Hochfrequenzbereich.

Hub

Der Hub (Gerät) dient der Verbindung von Netzwerkknoten in einem Computernetzwerk.

I

IEC

International Electrotechnical Commission – Internationale Kommission zur Normung elektronischer Bauteile (z.B. bei Koax-Steckern + Buchsen).

Impedanz

Elektrischer Eingangs- oder Abschlusswiderstand eines Geräte-Eingangs oder Ausganges.

Impulswahlverfahren

Bei diesem Wahlverfahren werden die Ziffern in Impulse umgesetzt.

Infrarot-LEDs

Leuchtdioden, die ein für das menschliche Auge unsichtbares Licht aussenden. Diese speziellen Leuchtdioden werden vorwiegend in TV-Fernbedienungen verwendet. Für Überwachungskameras ist das „unsichtbare“ Licht sichtbar, somit ist eine Überwachung auch bei Dunkelheit möglich. → [LED](#)

Inverter

Wechselrichter zum Erzeugen von Wechselspannung aus einer Gleichspannung. Sie arbeiten heute ausschließlich mit Halbleitern und erreichen Wirkungsgrade bis etwa 98 %. Angewendet werden Wechselrichter (auch als DC/AC-Wandler bezeichnet) z.B. als nachgeschaltetes Gerät an einer Autobatterie, wenn dort ein Gerät mit 230 V Spannungsversorgung betrieben werden soll.

IPxx

Der IP-Code (IP = Ingress Protection) beschreibt die Eignung geschützter Systeme für verschiedene Umgebungsbedingungen. Dazu werden die geschützten Systeme in entsprechende Schutzarten, sogenannte IP-Codes, eingeteilt. Die IP-Schutzarten bestimmen den Schutzgrad des Gehäuses gegen Berührung, Fremdkörper und Wasser.

IPTV

Internet Protocol Television. Digitale Übertragung von Fernsehprogrammen z. B. über DSL.

ISDN

Abkürzung für Integrated Services Digital Network; digitales Telekommunikationsnetz, das die gleichzeitige Nutzung mehrerer Dienste (Telefon, Fax, Videotext und Datenübertragung per Modem) über einen einheitlichen Basisanschluss ermöglicht.

K

Kennfrequenz

Die Kennfrequenz ist ein Steuerungssignal, z.B. 22 kHz, zum Umschalten von Multischaltern, Kennfrequenzrelais oder LNBs.

Klinkenstecker

Klinkenstecker sind Rundstecker, die hauptsächlich für Kopfhörer, Mikrofone und Lautsprecher verwendet werden. Die üblichen Durchmesser-Größen sind 2,5 mm, 3,5 mm und 6,3 mm.

Koaxialkabel/Koax-Kabel

Das Koax-Kabel ist ein abgeschirmtes Kabel zur breitbandigen Übertragung elektrischer Signale. Der Innenleiter ist vom Außenleiter ringförmig (koaxial) umgeben.

L

LCD

Der LCD-Bildschirm ist ein Farb-Flachbildschirm mit Flüssigkristallanzeige (Liquid Crystal Display), bei der Flüssigkristalle die Polarisationsrichtung von Licht beeinflussen, wenn ein bestimmtes Maß an elektrischer Spannung angelegt wird. → [Flat Screen](#), [LED](#), [Plasma](#)

LED

LED ist die Abkürzung für Leuchtdioden (Light Emitting Diodes). LEDs sind in den meisten Fällen kleine Bauteile, die je nach Legierung beim Anlegen einer Spannung infrarot, rotes, gelbes, grünes, blaues oder nahezu weißes Licht aussenden. Die Lebensdauer einer LED ist sehr hoch und ihr Licht ist zudem sehr hell. Daher werden sie in zunehmendem Maße auch in Autoscheinwerfern, in der Beleuchtungstechnik oder in Taschenlampen eingesetzt. → [Flat Screen](#), [LCD](#), [Plasma](#)

LNB

Englisch: Low Noise Block Converter; Empfangsumsetzer in Satellitenempfangsanlagen, der die ankommenden Signale in einen niedrigeren Frequenzbereich umsetzt und gleichzeitig verstärkt. Eingesetzt wird ausschließlich das Universal LNB, das mittels der 14/18-V-Umschaltung auf die benötigte Polarisationssebene und durch das 22-kHz-Signal auf das gewünschte untere oder obere Band umschaltet.

Das **Einzel-LNB** besitzt nur einen Ausgang, an dem ein Receiver direkt angeschlossen werden kann.

Twin-LNB: Im Prinzip sind es zwei Einzel-LNBs in einem Gehäuse. Zwei Receiver können somit direkt und ohne Verteiler an das LNB angeschlossen werden und unabhängig voneinander alle Sat-Programme empfangen.

Das **Monoblock-Single-LNB** ist zum gleichzeitigen digitalen Empfang von 2 Satelliten für einen Teilnehmer geeignet.

Das **Quattro-LNB** ist für den Aufbau von Mehrteilnehmeranlagen (mehr als 4 Teilnehmer) mit einem passender Multischalter geeignet. → [Multiswitch/Multischalter](#)

Das **Quattro-Switch-LNB/Quad-LNB** besteht im Prinzip aus vier Universal-LNBs. Daher ist es möglich, vier digitale Receiver direkt an den Ausgängen anzuschließen.

M

Megabyte/Gigabyte

Einheiten für den Arbeitsspeicher oder den Festplattenspeicher eines Computers. 1 MB entspricht 1048.576 Byte, 1 GB entspricht 1024 Megabyte.

Megahertz/Gigahertz

Maßeinheit für die Anzahl der Schwingungen pro Sekunde, z.B. einer elektromagnetischen Welle. 1 MHz entspricht 1 Million und 1 GHz 1 Milliarde Hertz (Hz, Schwingungen pro Sekunde).

Modem

Modulator-Demodulator, ermöglicht das Übertragen digitaler Signale über das analoge Telefonnetz.

Monoblock-Single-LNB

Das Monoblock Single LNB ist zum gleichzeitigen digitalen Empfang von 2 Satelliten für einen Teilnehmer geeignet. → [LNB](#)

Multifeed

Multifeed ist eine Halterung zur Aufnahme von mehreren LNBs für den Empfang verschiedener Satellitenpositionen mit einem SAT-Spiegel.

Multiplex

Multiplex bedeutet ein zusammengefasster Datenstrom zur Übertragung mehrerer Programme.

Multiswitch/Multischalter

Multischalter verteilen SAT-Signale auf mehrere Teilnehmer.

MPEG

Motion Picture Expert Group; digitaler Übertragungsstandard für Rund-

funk- und Fernsehprogramme. Es gibt u.a. die Standards 2 und 4. Letzterer wird für HD eingesetzt.

N

NT/NTBA

NT/NTBA (Network Terminator/Network Terminator Basis Adapter) bezeichnet den Netzabschluss des ISDN-Netzes beim Teilnehmer der vom Netzbetreiber bereitgestellt wird und an dessen TAE, ISDN-Anschlusseinheit, die ISDN-Telefonanlage angesteckt wird.

O

Optischer Tonausgang

Anschlussbuchse (TOSLINK oder optische Klinke) zur Übertragung digitaler Tonsignale mittels Lichtwellenleiterkabeln.

OSD

On Screen Display - Bildschirmanzeige zur Einstellung des Gerätes.

OTA

Over The Air - Standard für Software Aktualisierung von Receivern über Satellit (bei Update).

P

Patch Panel

RJ-45 Anschlussleiste für Netzwerk-Installationskabel.

Pay-TV

Bezahlfernsehen.

PCI

Peripheral Component Interconnect - Von Intel® entwickelte, leistungsfähige Bus-Architektur mit 32 Bit Datenbreite.

PiP

Picture in Picture (Bild-im-Bild) - Darstellung eines unabhängigen zusätzlichen Bildes im Hauptbild eines Fernsehgerätes.

Plasma-Bildschirm

Farb-Flachbildschirm, der das verschiedenfarbige Licht mithilfe von Leuchtstoffen erzeugt, die durch - von Gasentladungen erzeugtes - Plasma angeregt werden. → [Flat Screen](#), [LCD](#), [LED](#)

Polarisation

Um mehr Programme übertragen zu können, werden Antennensignale - im Speziellen auch Satellitensignale - horizontal und vertikal bzw. rechts- und linkszirkular polarisiert abgestrahlt. Die Polarisation ist beim Empfang zu berücksichtigen.

PVR

Personal Video Recorder - DVB-Empfänger mit integrierter Festplatte zur Aufzeichnung von digitalen Fernsehprogrammen.

Q

QAM

Abkürzung für Quadraturamplitudenmodulation, ein Modulationsverfahren für Kabelnetze.

RECEIVER

AINSTEIN

HOME4YOU

SECURE4YOU

POWER4YOU

SOUND4YOU

LIGHT4YOU

SAT

ANTENNA

VIDEO

AUDIO

PHONE & COMPUTER

TV MOUNTING

QPSK

Abkürzung für Quadraturphasenumtastung (Englisch: Quadrature Phase-Shift Keying), ein Modulationsverfahren zum Übertragen von SAT-Signalen. HD-Signale werden in 8-PSK moduliert.

Quattro-LNB

Das Quattro-LNB ist für den Aufbau von Mehrteilnehmeranlagen (mehr als 4 Teilnehmer) mit einem passenden Multischalter geeignet. → LNB

Quattro-Switch-LNB

Das Quattro-Switch-LNB besteht im Prinzip aus 4 Universal-LNBs. Daher ist es möglich, vier Receiver direkt an den Ausgängen anzuschließen. → LNB

R

RAM

Random Access Memory. Der primäre Arbeitsspeicher in einem Computer, der zur vorübergehenden Speicherung von Daten dient und in dem die Daten direkt aufgerufen und geändert werden können.

Rauschmaß

Anteil des Störsignals am Nutzsignal, in Dezibel (dB) ausgedrückt.

Reihenschaltung

Elektrische Hintereinanderschaltung von Geräten oder Bauteilen.

RGB

Rot, Grün, Blau. Primärfarben zur Übertragung von Bildsignalen. Durch Mischung können alle beliebigen Farben, etwa auf einem Bildschirm, dargestellt werden.

Router

Netzwerkgeräte zum Koppeln oder Trennen von Netzwerken.

RS232

Umfassende Norm der EIA für serielle Datenkommunikation.

S

SATA

Englische Abkürzung für „Serial ATA“ - Weiterentwicklung von ATA.

SAT Receiver (Satellitenreceiver)

Digitales Empfangsgerät, das die vom LNB kommenden Signale für das TV-Gerät aufbereitet.

SAT Spiegel (Offset Antenne)

Empfangsantennenform für Frequenzen oberhalb 1 GHz. Elektromagnetische Wellen in diesem Frequenzbereich haben bereits lichtähnliches Verhalten und sind deshalb auch weitgehend dessen Gesetzen unterworfen. Die Parabolantenne besteht aus Metall oder aus Kunststoff mit Metallbeschichtung, um ankommende Wellen zu reflektieren. Im Brennpunkt des Spiegels befindet sich die Empfangseinheit; diese besteht aus dem Feedhorn mit nachgeschaltetem LNB.

→ Feedhorn

SAT-ZF

Erste Zwischenfrequenz bei Satellitenempfangsanlagen.

SCART

Syndicat des Constructeurs d'Appareils Radiorécepteurs et Téléviseurs. Vereinigung der Hersteller von Hörrundfunkempfängern und Fernsehapparaten. Sie hat die SCART-Verbindung (= analoge Audio-Video-Schnittstelle) kreiert.

Schaltnetzteil

Ein Schaltnetzteil wandelt eine Eingangsspannung (Gleich- oder Wechselspannung) in eine in der Regel niedrigere Gleichspannung um. Es hat einen wesentlich höheren Wirkungsgrad als ein Netzteil mit Trafo und nachgeschaltetem Spannungsregler. Dabei wird die Netzspannung zunächst gleichgerichtet, in eine Wechselspannung wesentlich höherer Frequenz transformiert und danach wieder gleichgerichtet.

Schuko

Kurzbezeichnung für Schutzkontakt. Der Schuko-Stecker besitzt zwei runde Kontaktstifte für Phasen- und Nullleiter. Der dritte Kontakt, der Schutzkontakt, dient zur Ableitung von Fehlerströmen. Die deutsche Schuko-Verbindung ist nicht verpolungssicher, was aber für die Praxis nicht relevant ist. Elektrisch leitfähige Gehäusematerialien müssen mit dem Schutzleiter verbunden sein. Bei Geräten mit Schutzisolierung darf ein Eurostecker oder ein Konturenstecker mit zweiadrigem Leitung eingesetzt werden. Die Schuko-Komponenten, Stecker, Dosen und Verlängerungsleitungen sind in der Regel für 16 A Dauerstrom konzipiert. Das entspricht bei 230 V einer Leistung von 3680 W.

SCSI

Small Computer System Interface. Schnittstelle für bis zu sieben interne o. externe Peripherieeinheiten z.B. CD-ROM oder Festplatte.

So-Bus

Schnittstelle zwischen Netzabschluss des ISDN-Netzes und den ISDN-Endstecker-Geräten bzw. der ISDN-Telefonanlage (Vierdrahtleitung). → NT/NTBA

Speedport

Bezeichnung für DSL-Zubehörprodukte der Telekom.

Splitter

2-Wege-Filter, z.B. zur Trennung von Telefon- und Datensignalen.

S-VHS

Super-VHS: Weiterentwicklung des VHS-Videosystems mit verbesserter Bildqualität.

Symbolrate

S/R, auch Baudrate. Schrittgeschwindigkeit einer Datenübertragung als Datenrate [Baud = Symbole/Sekunde]

T

TAE-Dose, -Stecker

Telekommunikations-Anschluss-Einheit (Anschlussdose), an die normalerweise analoge Telefone bzw. andere analoge Endgeräte (Fax, Anrufbeantworter, Modem) angeschlossen werden. Standard in Deutschland.

Timer

Zeitschaltuhren, die mechanisch oder elektronisch arbeiten. Zeitschaltuhren werden beispielsweise zum Ein- und Ausschalten von elektrischen Geräten eingesetzt, sie finden sich aber auch in Videorecordern oder Fernsehgeräten, hier normalerweise als Timer bezeichnet.

Tone Burst

Datensignal zur Schaltung von zwei Optionen (SAT A und B) in der Satellitenempfangstechnik.

Transponder

Zusammensetzung der Begriffe Transmitter und Responder; Übertragungskanal eines Satelliten. Er empfängt die Signale vom Boden in einem zumeist höheren Frequenzbereich (14 GHz), setzt sie in den üblichen 11/12 GHz-Bereich und strahlt sie wieder in Richtung Erde ab.

Triple Play

Gebündeltes Anbieten der drei Dienste Fernsehen, (IP-) Telefonie und Internet über eine Leitung.

Twin-LNB

Im Prinzip sind es zwei Einzel-LNBs in einem Gehäuse. Zwei Receiver können somit direkt und ohne Verteiler an das LNB angeschlossen werden und unabhängig voneinander alle Sat-Programme empfangen.

→ LNB

U

UAE

Universal-Anschluss-Einheit (Anschlussdose), an die ISDN-Endgeräte über 8-polige „Westernstecker“ angesteckt werden.

Überspannungsschutz

Der Überspannungsschutz dient zum Schutz elektrischer und elektronischer Geräte vor Überspannungen, die durch einen Blitz, kapazitive oder induktive Einkopplungen anderer elektrischer Systeme sowie elektrostatische Entladungen verursacht werden können. Überspannungsschutz ist - je nach Einsatzort - beispielsweise durch Blitzschutzsysteme oder Überspannungsschutz-Steckdosenleisten möglich.

UFB

Universal Fernbedienung. Die UFB eignet sich zur Steuerung einer Vielzahl unterschiedlicher CE-Geräte, insbesondere auch verschiedener Hersteller, und ersetzt so mehrere Fernbedienungen. Sie kann auch lernbar ausgeführt sein, indem beispielsweise die Befehle von der Originalfernbedienung per Infrarot auf die UFB übertragen werden.

Umschaltmatrix

Vorrichtung, die es 4, 6, 8 oder mehr Teilnehmern ermöglicht, unterschiedliche Programme einer SAT-Anlage gleichzeitig zu sehen (siehe Multiswitch).

Unicable

 Einkabelsystem zum Empfang von Satellitensignalen in einer Baumstruktur. Unicable ist ein Verfahren zur Verteilung von Satelliten-Signalen. Mehrere Receiver können an nur eine einzige Ableitung angeschlossen werden und das volle Programmspektrum (SD-TV, HD-TV, 3D-TV) nutzen. Bei Unicable-LNBs oder Multischaltern können bis zu acht unicable-fähige SAT-Receiver in einer Zuleitung angeschlossen werden.

USB

Universelle Serielle Bus, zur einfachen Verbindung von Peripheriegeräten (Drucker, Scanner...) an den Rechner (Plug and Play). Low-Speed - bis 1,5 MBit/s.

USB 2.0

Soll für die eingeführten Stecker und Kabel die 40-fache Geschwindigkeit bringen gegenüber USB und damit sogar schneller sein als Fire-Wire. „High Speed“ - bis 12 MBit/s.

USB 3.0

Ermöglicht Datentransferraten von maximal (theoretisch) 4,0 Gbit/s. Es wurden auch neue Stecker, Kabel und Buchsen eingeführt, die größtenteils mit den alten kompatibel sind.

V

VCR

Abkürzung für Video-Cassetten-Recorder.

VESA

Video Electronics Standards Association. Vereinigung von Firmen, die u.a. die Befestigungsmöglichkeiten zur Wandmontage von Flachbildfernsehern, aber auch den SVGA-Standard oder den VESA Local Bus festgelegt haben. → LED, LCD, PLASMA

VDSL

Hochgeschwindigkeits-DSL bis über 100 MBit/s.

VGA

Video Graphics Array, Grafikkartenstandard auf PC-Systemen.

Video

Bildübertragung/-signale.

VoIP

Voice over IP: Telefonie über Internet.

W

Western-Stecker

(WE) in Ausführung RJ-11 (6p4c), RJ-12 (6p6c), RJ-14 (6p4c) und RJ-45 (8p8c). RJ=Registered Jack.

Windows Vista und 7

Nachfolger von Microsoft Betriebssystem Windows XP.

W-LAN

Wireless Local Area Network. Drahtloses lokales Home-Funknetz zum Verbinden von Computern.

Y

YUV-Kabel

Kabel zur hochauflösenden, analogen Bildübertragung über Farbanteil- und Lichtstärkesignal.

Z

ZF-Bandbreite

Zwischen-Frequenz-Bandbreite (z.B. 950 - 2150 Mhz für SAT-Empfang)

RECEIVER

AINSTEIN

HOME4YOU

SECURE4YOU

POWER4YOU

SOUND4YOU

LIGHT4YOU

SAT

ANTENNA

VIDEO

AUDIO

PHONE & COMPUTER

TV MOUNTING

GLOSSARY - TERMS

RECEIVER

AINSTEIN

A

a/b cable

Multimedia 2-cable connection between the first TAE and exchange.

a/b converter

Connecting adapter for analogue telephone to a digital ISDN interface.

AC

Abbreviation for Alternating Current.

ADSL/DSL

(Asymmetric Digital Subscriber Line) High-speed connection that each Telekom customer can obtain regardless of an analogue or ISDN connection. The analogue connection carries a data signal in addition to the telephone signal. This way you can be online and use the telephone at the same time. An ISDN connection in combination with an ADSL connection makes it possible to call, fax and surf simultaneously. To use this service, two additional devices are necessary: An ADSL splitter and an ADSL modem. The splitter separates ADSL signals from the normal telephone signal.

Antenna gain

A value which indicates the amplification of a receiving electromagnetic field with regard to a dipole [dBd] or an isotropic antenna [dBi].

ASTRA

SES ASTRA (Société Européenne des Satellites) Satellite organisation based in Luxembourg which operates satellites worldwide. For Europe, the positions 19° East, 23° East and 28° East are of the most importance.

ATA

(AT Attachment) A standard interface on computers for the connection of hard disk drives and CD-ROM drives.

Attenuation

Energy losses of electromagnetic waves, given in decibel (dB), e.g. with coaxial cables.

Audio

Transmission of sound signals.

Audio/Video PID

Regulated the data transport stream for the transmission of image and sound signals [PID = Packet Identifier].

A/V Modulator

Converts a video signal (CVBS) and an audio signal (sound) e.g. coming from a camera or video recorder etc. to an analogue high frequency signal (HF) required with common TV devices. This way, for example, several A/V modulators with camera signal are fed through the normal antenna cable and can be received on free channels.

Azimet

Angle in the horizontal plane of satellite dishes (cardinal direction).

HOME4YOU

SECURE4YOU

POWER4YOU

SOUND4YOU

LIGHT4YOU

SAT

ANTENNA

VIDEO

AUDIO

PHONE &
COMPUTER

TV MOUNTING

B

Bit Error Rate (BER)

A value indicating the quality of digital transmission. It describes the number of erroneous bits received over a period of time compared with the total amount of transmitted bits (bit errors).

Blu-ray

A Blu-ray disc (short: BD or BRD) is a digital optical storage device with HD resolution (1080 x 1920 pixels).

BNC connection

Type of connector that is suitable for high frequencies; mostly used with older model video devices and in measurement technology.

C

CAM

Conditional Access Module – decoding module for the respective programme card (Smart card).

Characteristic frequency

The characteristic frequency is a control signal, e.g. 22 kHz, for switching multi switches, characteristic frequency relays or LNBS.

Cinch

Most commonly used connector for the transmission of digital or analogue audio and video signals (also called „RCA“).

C/N

High-frequency carrier signal to noise ratio: It indicates by how much the carrier signal exceeds the noise. A C/N of 8 dB already supplies a trouble-free image. A higher value is always desirable.

Coaxial cable

A coaxial cable is a shielded cable used for broadband transmission of electrical signals. The inner conductor is completely surrounded by the outer conductor (coaxial).

COFDM

Coded Orthogonal Frequency Division Multiplex is a modulation method for digital terrestrial television DVB-T.

Common Interface (CI)

Common Interface is an interface for receiving the CAM module. The CI (Common Interface) allows for inserting decryption modules for Pay TV programmes into a receiver equipped with a CI slot. In order to receive these kind of programmes, a Smart card is required. The card can be obtained from the PAY TV broadcaster.

CI+



CI+ is an extended version of the Common Interface which sends additional information. This means that the broadcasters determine how the respective content can be used. Devices which are suitable for CI+ can also decrypt HD+ programmes.

Conax



Conax is an encryption system mostly used in Scandinavian countries, e.g. by broadcasters such as Tele Columbus and Videoguard, but also by broadcasters LIWEST (Austria), Digital Cable Group (Switzerland) and in German Cable TV. Special CI modules (e.g. original Conax module) are used for this purpose.

Cross Over

Network cable with crossed wiring for directly connecting two computers.

Crypt

Encryption system, for example used with PAY TV.

D

DC

Abbreviation for Direct Current.

Decoder

Device or component used to decrypt coded signals, e.g. when receiving PAY TV programmes.

Decoupling

Methods used in electric circuits to reduce or prevent inductive, capacitive or galvanic interference between electrical cables, assemblies or electronic signals etc. Decoupling can for example be achieved by attenuating a signal between two inputs of an amplifier. In antenna technology, the polarisations of sent signals can be decoupled by precisely aligning the antenna (or antenna components).

DIN

Deutsches Institut für Normung e.V. (German institute for standardisation).

Direct Current transmission

A feature of electrical outlets in context of satellite reception technology which allows passage of direct current in order to supply components, e.g. LNB, with power.

DiSEqC

Digital Satellite Equipment Control. Future-proof switching system for multi switches, LNBs etc. DiSEqC is most commonly used in multi switch systems for the simultaneous reception of several satellites.

Dolby 5.1

Multi-channel sound transmission with 2 x front speakers, 2 x satellite speakers, 1 x center speaker and 1 x subwoofer (active or passive).

Dolby Digital

Digital sound transmission system for multi-channel surround sound (AC3, 5.1. home cinema sound).

DSL

Digital Subscriber Line - Digital high-speed internet access. Transmission rates of up to or more than 100 megabits per second are possible and are also put into practice. High data rates are required in order to transmit digital TV signals (IPTV).

DVB-C



Digital Video Broadcast Cable - transmission of digital radio and TV signals via cable TV connection.

DVB-C2



The „2nd Generation“ is an evolution of the DVB-C standard and is used for signal transmission for HDTV (high definition television). However, this standard has not yet been used because HDTV is already possible with DVB-C.

DVB-S



Digital Video Broadcast Satellite - transmission of digital radio and TV signals via satellite.

DVB-S2



The „2nd Generation“ is an evolution of the DVB-S standard and is used for signal transmission for HDTV (high definition television).

DVB-T



Digital Video Broadcast Terrestrial - transmission of digital radio and TV signals via terrestrial (earth-bound) ways.

DVB-T2



The „2nd Generation“ is an evolution of the DVB-T standard. DVB-T2 uses the video compression standard H.264/MPEG4 for transmission. The higher compression allows for transmitting several programmes in one frequency range.

DVB-T2 HD



The very efficient video compression method H.265 (HEVC) is the new standard of DVB-T2 and enables image transmission in Ultra HD. DVB-T2 HD increases the number of programmes which are transmitted on the same range as well as the quality in Full HD (1080p).

DVD

Digital Video Disc or Digital Versatile Disc, backwards compatible to the CD-ROM drive. It has a diameter of 12 cm and when it was introduced, its storage capacity was 4.7 GB. DVD players are playback devices for Digital Video Discs.

DVI

Digital Visual Interface: Interface for the all-digital transfer of audio and video data. Unlike with HDMI, an additional transmission cable is required for the transmission of audio signals.

E

EASYFIND



Alignment of a satellite dish becomes child's play with the help of an EasyFind LNB. The integrated LED reliably indicates the correct satellite. Particularly suitable for camping systems. (The receiver needs to be compliant with EasyFind LNBs!)

EIA

Electronic Industries Alliance; former alliance of trade associations for electronic manufacturers in the United States that developed standards.

RECEIVER

AINSTEIN

HOME4YOU

SECURE4YOU

POWER4YOU

SOUND4YOU

LIGHT4YOU

SAT

ANTENNA

VIDEO

AUDIO

PHONE & COMPUTER

TV MOUNTING

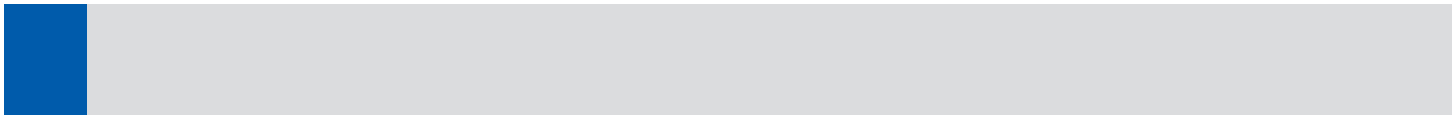

RECEIVER
AINSTEIN
HOME4YOU
SECURE4YOU
POWER4YOU
SOUND4YOU
LIGHT4YOU
SAT
ANTENNA
VIDEO
AUDIO
PHONE & COMPUTER
TV MOUNTING

EISA

Extended Industry Standard Architecture, bus standard with 32 bits which is backwards compatible to ISA.

Elevation angle

Also called elevation; the angle formed by the line of sight and the horizontal plane for a satellite dish.

EPG

Electronic Program Guide. A digital version of a printed magazine with scheduled programs of television and radio broadcasters which is integrated into the receiving device.

Euro ISDN

European-wide standard for a compatible ISDN protocol.

Eutelsat

Abbreviation for European Telecommunications Satellite - a European satellite organisation based in Paris. Eutelsat operates - among others - the Hotbird satellite, which is also important for reception in Germany.

F

F connector

Screw-on or clip-on connector for coaxial cables.

Feedhorn

The feedhorn is the part of the LNB that combines the reception signals reflected by the parabol antenna in such a way that they land precisely on the antenna system of the LNB.

Flat screen

A flat screen is a flat TV device such as LED TV, LCD TV and Plasma TV.
→ LED, LCD, Plasma

Footprint

Geographic illumination zone of satellite radiation on earth for different satellites.

Frequency

Vibrations per second, measured in hertz (Hz).

Frequency range

The frequency range describes the use of electromagnetic spectrum. The term high frequencies (HF) is generally used to refer to long waves or waves exceeding those. It is used in various forms for signal transmission (including radio and TV signals as well as radio services).

FTA

Free-To-Air - unencrypted transmission of programmes.

Full HD



Full HD currently is the most common screen resolution of 1080p (1080 x 1920 pixel with 50 screen changes/s, full screen).

G

Gigabyte/Megabyte

Unit for the memory or hard drive memory of a computer. 1 MB is equal to 1,048,576 bytes, 1 GB is equal to 1,024 megabytes.

Gigahertz/Megahertz

Unit indicating the number of vibrations per second, e.g. of an electromagnetic wave. 1 MHz is equal to 1 million hertz and 1 GHz is equal to 1 billion hertz (Hz, vibrations per second).

GUI

Graphics User Interface for intuitive operation of computers and programmes (e.g. Windows).

H

HbbTV



HbbTV (Hybrid Broadcast Broadband Television) is the new European-wide valid standard that brings together television and internet on a common technical basis. The new standard allows for linking television and internet content.

HDMI



High Definition Multimedia Interface: Interface for transmission of digital video and audio data.

Standard HDMI cable: For data transmission/resolution of up to 1080p/60

High Speed HDMI cable: For data transmission/resolution of more than 1080p including Deep Color and all 3D formats

Standard HDMI cable with Ethernet: With additional Ethernet function

High Speed HDMI cable with Ethernet: With additional Ethernet function

Automotive HDMI cable: For the connection of external HDMI-enabled devices with HDMI-enabled devices which are built-in in cars.

HD+



HD+ is an option offered by the satellite operator SES ASTRA which allows for encrypted transmission of HDTV programmes in addition to free-to-air programmes (SDTV). With the respective HD+ card, encrypted HD programmes can be received in addition to free-to-air HD programmes such as ZDH HD or Das Erste HD.

HD+ REPLAY

With HD+ RePlay, you are able to view the highlights from the previous 7 days whenever you want - right on your TV in an impressive TV broadcast quality. HD+ RePlay already includes a large number of stations.

HD ready

HD ready is the maximum resolution of 720p (i.e. 720 x 1280 pixel with 50 screen changes/s, full screen) or 1080i (1080 x 1920 pixel with 25 screen changes/s, half screen) with modern flat screen TVs. → [Flat screen, LED, LCD, Plasma](#) HD is a European label indicating minimum requirements for HDTV devices.

HDTV

HDTV (High Definition Television) is digital television with a high resolution.

HEVC

HEVC is short for High Efficiency Video Coding. Sometimes also referred to as H.265, it is the successor to the H.264 (MPEG-4 AVC) standard. The new standard offers about double the data compression ratio at the same level of video quality. It supports resolutions from 320 x 240 pixels to 8192 x 4320 pixels.

HF range

High frequency range.

Hub

A Hub (device) is used to connect network nodes within a computer network.

I

IEC

International Electrotechnical Commission, issues standards for electrical components (e.g. coaxial connectors or sockets).

IF bandwidth

Intermediate frequency bandwidth (e.g. 950 - 2150 Mhz for satellite signal reception)

Impedance

Electrical input or terminal resistance of an input or output of a device.

Infrared LEDs

Light-emitting diodes which emit a light that is invisible to the human eye. This special kind of light-emitting diodes is mostly used in TV remote controls. The "invisible" light is visible for surveillance cameras, therefore, surveillance is possible even in the dark. → [LED](#)

Inverter

Inverters produce alternating current from a direct current. They now work exclusively with semiconductors and achieve efficiencies as high as 98%. Inverters (also known as DC/AC converter) are, for example, used as a downstream device on a car battery when a 230 V device is supposed to be operated through this battery.

IPTV

Internet Protocol Television. Digital transmission of TV programmes, e.g. via DSL.

IPxx

The IP code (IP = Ingress Protection) describes the suitability of protected systems for various environmental conditions. The protected systems are divided into protection types, so-called IP codes. The IP protection types indicate the degree of protection of the housing against touch, foreign objects and water.

ISDN

Abbreviation for Integrated Services Digital Network; digital telecommunications network allowing for simultaneous use of several services (telephone, fax, videotext and data transfer via modem) through a single basic connection.

Jack plug

Jack plugs are cylindrical in shape. They are mostly used for headphones, microphones and loudspeakers. Jack plugs usually have a diameter of 2.5 mm, 3.5 mm or 6.3 mm.

L

LCD

A LCD screen is a colour flat screen with liquid crystal display where liquid crystals influence the polarisation direction of light if a certain level of electrical power is supplied. → [Flat screen, LED, Plasma](#)

LED

LED is short for Light Emitting Diodes. In most cases, LEDs are small parts which send either infrared, red, yellow, green, blue or nearly white light when electrical power is supplied. The colour depends on which type of alloy is used. The service life of a LED is very long and the light of a LED is very bright. For these reasons, the number of LEDs used in car headlights, in lighting technology or in flashlights is increasing. → [Flat screen, LCD, Plasma](#)

LNB

Short for: Low Noise Block Converter; signal converter in satellite reception systems which converts signals into a lower frequency range and simultaneously amplifies them. The only LNB used is the Universal LNB which is equipped with a 14/18 V switch for changing to the required polarisation plane and the 22 kHz signal to switch to the desired band (low or high).

Single LNB is equipped with one output only to which a receiver can be directly connected.

Twin LNB: A Twin LNB are in fact two Single LNBs combined in one housing. Two receivers can be directly connected to the LNB without using a signal distributor and can then receive all satellite TV programmes independently from one another.

A Monoblock Single LNB is used for one subscriber for simultaneous reception of digital signals from 2 different satellites.

A Quattro LNB, in combination with a suitable multi switch, can be used to establish multi subscriber reception systems (more than 4 subscribers). → [Multi switch](#)

A Quattro Switch LNB / Quad LNB consists of four Universal LNBs. It allows for connecting four digital receivers directly to the outputs.

M

Megabyte/Gigabyte

Unit for the memory or hard drive memory of a computer. 1 MB is equal to 1,048,576 bytes, 1 GB is equal to 1,024 megabytes.

Megahertz/Gigahertz

Unit indicating the number of vibrations per second, e.g. of an electromagnetic wave. 1 MHz is equal to 1 million hertz and 1 GHz is equal to 1 billion hertz (Hz, vibrations per second).

Modem

Modulator-Demodulator, allows for transmission of digital signals via the analogue telephone network.

Monoblock Single LNB

A Monoblock Single LNB is used for one subscriber for simultaneous reception of digital signals from 2 different satellites. → LNB

MPEG

Motion Picture Expert Group; digital transmission standard for radio and television programmes. There are for example the standards 2 and 4. The latter is used for HD signals.

Multifeed

Multifeed is a bracket for fastening several LNBs in order to receive different satellite positions with one satellite dish.

Multiplex

Multiplex is an aggregated data stream for the transmission of several programmes.

Multi switch

Multi switches distribute SAT signals to several subscribers.

N

Noise figure

Ratio of the interfering signal to the useful signal, given in decibels (dB).

NT/NTBA

NT/NTBA (Network Terminator/Network Terminator Basis Adapter) refers to the network termination of the ISDN network provided to a subscriber by the network operator. The ISDN telephone system is connected to the ISDN connection of the Network Terminator.

O

Optical audio output

Connector socket (TOSLINK or optical jack plug) for the transmission of digital audio signals via optical fiber cable.

OSD

On Screen Display - screen display for setting the device.

OTA

Over The Air - standard for updating software of receivers via satellite (in case of update).

P

Patch Panel

RJ-45 terminal block for network installation cables.

Pay TV

TV programmes, which can only be received with a special card against paying a certain fee.

PCI

Peripheral Component Interconnect - Efficient Bus architecture with 32 bit data width which was developed by Intel®.

PiP

Picture-in-picture - A second programme is displayed in an inset window in addition to the programme shown on the full TV screen.

Plasma screen

Colour flat screen which generates the differently-coloured light through luminescent substances which are stimulated by plasma. This plasma is generated by gas discharge. → Flat screen, LCD, LED

Polarisation

In order to transmit more programmes, antenna signals - satellite signals in particular - are radiated horizontally and vertically or right-circularly and left-circularly polarised. Polarisation needs to be taken into account when it comes to reception.

Pulse dialing

With this dialing method, digits are encoded in a sequence of pulses.

PVR

Personal Video Recorder - DVB receiver with integrated hard drive for recording of digital TV programmes.

Q

QAM

Abbreviation for Quadrature Amplitude Modulation, a modulation scheme for cable networks.

QPSK

Abbreviation for Quadrature Phase-Shift Keying, a modulation scheme for the transmission of satellite signals. HD signals are modulated in 8-PSK.

Quattro LNB

A Quattro LNB, in combination with a suitable multi switch, can be used to establish multi subscriber reception systems (more than 4 subscribers). → LNB

Quattro Switch LNB

A Quattro Switch LNB / Quad LNB consists of four Universal LNBs. It allows for connecting four receivers directly to the outputs. → LNB

R

RAM

Random Access Memory. The primary memory of a computer where data is temporarily stored and can be accessed and changed directly.

Resolution

The number of visible pixels on a television. The standard resolution (SD) for television is 576 x 720 pixels (image elements). HDTV signals are transmitted 720 x 1280 with 50 screen changes/s (full screen) or 1080 x 1920 with 25 screen changes/s (half screen). Bluray players provide a resolution of 1080 x 1920 pixels with 50 screen changes/s (full screen).

RGB

Rot, Green, Blue. Primary colours for transmitting video signals. By mixing these colours, all different kinds and shades of colours can be displayed, e.g. on a screen.

Router

Network devices used to connect or separate networks.

RS232

Comprehensive standard of the EIA for serial data communication.

S

So interface

Interface between the network channel termination and the ISDN terminal devices or the ISDN telephone system (four-wire circuit). → NT/NTBA

SAT antenna / satellite dish

Type of receiving antenna used for frequencies of over 1 GHz. Electromagnetic waves within this frequency range already behave similar to light and are therefore largely subjected to its laws. The parabolic antenna is made of metal or metal-coded plastic in order to reflect incoming waves. The receiving unit, consisting of the feed horn and a downstream-placed LNB, is located in the focus of the antenna. → Feedhorn

SAT IF

First intermediate frequency in satellite reception systems.

SAT receiver

Digital receiving device which converts the signals coming from the LNB and transmits them to the TV device.

SAT>IP

Due to SAT>IP, Astra is able to make satellite programme distribution via computer networks a reality - perfect for PCs, smartphones, game consoles and even TVs which are connected to the network.

SATA

Abbreviation for „Serial ATA“ - Evolution of ATA.

SCART

Syndicat des Constructeurs d'Appareils Radiorécepteurs et Téléviseurs. Radio and Television Receiver Manufacturers' Association. The SCART connection (interface for analogue audio and video signals) was developed by this association.

Schuko

Short form of the German term "Schutzkontakt" (literally: protective contact). A Schuko plug is equipped with two round pins for the line and neutral contacts. The third contact area, the Schutzkontakt, is used to conduct fault currents. The German Schuko connection is not protected against polarity reversal. However, this fact is not relevant in practice. Electrically conductive materials used in the housing must be connected to the protective conductor. With devices which have a protective isolation, a Europlug or a CEE 7/17 plug with dual-wire cable. Schuko components, plugs, sockets and extension cables are generally designed for 16 A continuous current. This corresponds to a power of 3680 W at 230 V.

SCSI

Small Computer System Interface. Interface for up to seven internal or external peripheral units such as CD-ROM or hard drive.

Series connection

Connection of electrical devices or components in a row.

Shadowing effect

The straight-line propagation path between the satellite and ground station is interrupted through obstacles such as mountains or buildings. At the same time, the transmission energy is either partially or completely lost.

Single LNB

The Single LNB is equipped with one output only to which a receiver can be connected. → LNB

Speedport

Name of Telekom DSL accessories.

Splitter

2-way filter. Splitters are for example used to separate telephone and data signals.

Surge protection

A surge protection is used to protect electric and electronic devices against overvoltages caused by lightning strikes, capacitive or inductive coupling of other electrical systems as well as by electrostatic discharge. Surge protection can for example be established through lightning protection systems or surge-protected power strips.

S-VHS

Super-VHS: Further development of the VHS video system with improved image quality.

Switched-mode power supply

A switched-mode power supply converts an input voltage (direct or alternating voltage) into a - usually lower - direct voltage. It has a considerably higher degree of efficiency than a power supply unit with a transformer and a following voltage regulator. The supply voltage is first rectified and transformed into an alternating current with much higher frequency before it is rectified once again.

Switching matrix

Device which allows 4, 6, 8 or more subscribers of a satellite reception system to receive different programmes simultaneously (see multi switch).

Symbol rate

S/R, also known as baud rate. Speed of data transmission as data rate [Baud = symbols/second].

T

TAE socket / TAE plug

Short for German "Telekommunikations-Anschluss-Einheit" (telecommunications connection unit). Connector socket to which telephones or other analogue terminal devices (fax, answering machine, modem) are usually connected. Standard used in Germany.

Terminator

Resistance for terminating a network, e.g. the last ISDN socket or in an antenna network.

Timer

Timers that work mechanically or electronically and are for example used to turn electrical devices on or off. Timer are also integrated into video recorders or TV devices.

Tone Burst

Data signal for switching two options (SAT A and B) in satellite reception.

RECEIVER

AINSTEIN

HOME4YOU

SECURE4YOU

POWER4YOU

SOUND4YOU

LIGHT4YOU

SAT

ANTENNA

VIDEO

AUDIO

PHONE &
COMPUTER

TV MOUNTING

Transponder

Combination of the terms "transmitter" and "responder"; transmission channel of a satellite. It receives the signals from the ground in a generally higher frequency range (14 GHz), converts them to the commonly used 11/12 GHz range and reflects them down to earth again.

Triple Play

Bundled offers of the three services television, (IP-) telephone and internet via one line.

Twin LNB

A Twin LNB are in fact two Single LNBs combined in one housing. Two receivers can be directly connected to the LNB without using a signal distributor and can then receive all satellite TV programmes independently from one another.

→ LNB

U

UAE

Short for German "Universal-Anschluss-Einheit" (universal connection unit). Connector socket to which ISDN terminal devices are connected via 8-pin "western plugs".

UFB

Short for German "Universal Fernbedienung" (universal remote control. A UFB can control a number of different CE devices from several manufacturers. This way, it replaces several remote controls. UFBs are also available in "learnable" versions, meaning that commands from the original remote control can be transferred to the UFB via infrared signal.

Unicable



Single cable system for the reception of satellite signals in a tree structure. Unicable is a method used for the distribution of satellite signals. Several receivers can be connected to one single cable and benefit from receiving the full range of programmes (SDTV, HDTV, 3D TV). With Unicable LNBs or multi switches it is possible to connect up to eight unicable-enabled SAT receivers via one cable.

USB

Universal Serial Bus, used to easily connect peripheral devices (printer, scanner...) to a computer (Plug and Play). Low-speed - up to 1.5 MBit/s.

USB 2.0

Standard used for plugs and cables. Is supposed to be 40 times faster than normal USB, and thus even faster than Fire-Wire. "High-speed" - up to 12 MBit/s.

USB 3.0

Makes data transfer rates of max. 4.0 Gbit/s possible (theoretically). With this standard, new plugs, cables and sockets were introduced. These are mostly compatible with the old USB standards.

V

VCR

Abbreviation for Video Cassette Recorder.

VDSL

High-speed DSL with a speed of over 100 MBit/s.

VESA

Video Electronics Standards Association. Association of companies which has issued standards for mounting of flat screen TVs on walls. Other standards issued by VESA are for example the SVGA standard or the VESA Local Bus. → LED, LCD, PLASMA

VGA

Video Graphics Array, standard for graphic cards used with computer systems.

Video

Transmission of image signals.

VoIP

Voice over IP: Internet telephony.

W

Western connector/ Registered Jack

(RJ) available in different versions: RJ11 (6p4c), RJ12 (6p6c), RJ14 (6p4c) und RJ45 (8p8c). RJ=Registered Jack.

Windows Vista and 7

Successors to Microsoft's operating system Windows XP.

WLAN

Wireless Local Area Network. Wireless local home network in which computers can be connected.

Y

YUV cable

Cable used for the transmission of analogue video signals in high resolution via chrominance and luminance components.

Z